



THANK YOU FOR BUYING A HOTPOINT PRODUCT.
In order to receive a more complete assistance, please register your appliance on: www.hotpoint.eu/register

Before using the appliance carefully read Safety and Installation Instructions. More information about your product available on website: docs.hotpoint.eu

⚠ After installation, please remember to remove all transport protection parts from the dishwasher.

CONTROL PANEL

1. **ON-OFF/Reset** button with indicator light
2. **PREVIOUS program** button
3. **NEXT program** button
4. **FAVOURITE program** button with indicator light
5. **Salt** reservoir empty indicator light
6. **Rinse Aid** reservoir empty indicator light
7. **DESCALE** indicator light
8. **Closed Water Tap** indicator light
9. **Key lock** indicator light
10. **Program number and remaining time** indicator
11. **Display**
12. **3D Zone Wash option** button with indicator light
13. **Half Load option** button with indicator light/ **Settings** - 3 sec. press
14. **Extra Dry Option** button with indicator light/ **Keylock** - 3 sec. press
15. **Delay option** button with indicator light
16. **START/Pause** button with indicator light

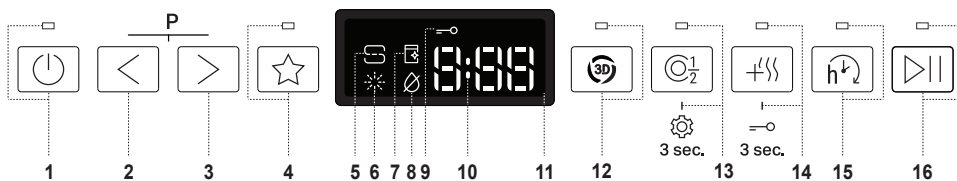

FIRST TIME USE

SETTING MENU

1. Switch on the appliance by pressing the **ON-OFF** button.
2. Hold the **Settings** button for 3 seconds, until you hear a beep and the display shows „**SET**“.
3. After one second the first available setting (letter, „**1**“) will be displayed.
4. Press **PREVIOUS**/**NEXT** to scroll through the list of available settings (see table below), then press **START/Pause** to view and change the value of the currently selected setting.
5. Press **PREVIOUS**/**NEXT** to change the value, then press **START/Pause** to save the new value and return to the main menu.
6. To change another setting, repeat points 4 and 5.

LETTER	SETTING	VALUES (Default - in bold)*
⏻	Cycle Counter - number of washing cycles carried out by the dishwasher.	Eg. 25 cycles: 25; Eg. 13.947 cycles: 13_947 (scrolling for 3 times)
h	Water Hardness Level (see "SETTING THE WATER HARDNESS" and "WATER HARDNESS TABLE")	1 2 3 4 5
h	Rinse Aid Level (see "ADJUSTING THE DOSAGE OF RINSE AID")	0 1 2 3 4 5
☐	NaturalDry (see "OPTIONS AND FUNCTIONS") "1" = On, "0" = Off	1 0
🔊	Sound "1" = On, "0" = Off	1 0
⏻	Factory Settings - Press START/Pause to restore to the factory default all the values of the settings included in the settings menu.	-

*) The default value does not apply to the Cycle Counter.

7. Press **ON-OFF** or wait 30 seconds to exit the menu.

FILLING THE SALT RESERVOIR

The use of salt prevents the formation of LIMESCALE on the dishes and on the machine's functional components.

The salt reservoir is located in the lower part of the dishwasher (under the lower rack on the left side).

- It is mandatory that **the salt reservoir never be empty**.
- It is important to set the water hardness.
- Salt must be filled when the **SALT REFILL** indicator light on the control panel is lit.

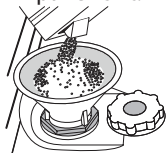

1. Remove the lower rack and unscrew the reservoir cap (anticlockwise).
2. Position the funnel (see figure) and fill the salt reservoir right up to its edge (approximately 0,5 kg); it is not unusual for a little water to leak out.
3. **Only the first time you do this: fill the salt reservoir with water.**

4. Remove the funnel and wipe any salt residue away from the opening. Make sure the cap is screwed on tightly so that no detergent can get into the container during the wash program (this could damage the water softener beyond repair).

Run a program every time as soon as you completed refilling the salt reservoir to avoid corrosion.

Setting the water hardness

To allow the water softener to work in a perfect way, it is essential that the water hardness setting is based on the actual water hardness in your house. This information can be obtained from your local water supplier. The factory setting is "3". See „**WATER HARDNESS TABLE**“.

Water Hardness Table			
Level	°dH German degrees	°fH French degrees	°Clark English degrees
1 (soft)	0 - 6	0 - 10	0 - 7
2 (medium)	7 - 11	11 - 20	8 - 14
3 (average)	12 - 16	21 - 29	15 - 20
4 (hard)	17 - 34	30 - 60	21 - 42
5 (very hard)	35 - 50	61 - 90	43 - 62

To change, follow instructions in section "SETTING MENU".

Only use salt that has been specifically designed for dishwashers.

After the salt has been poured into the machine, the **SALT REFILL** indicator light switches off.

If the salt container is not filled, the water softener and the heating element may be damaged as a result of limescale accumulation.

Use of salt is recommended with any type of dishwasher detergent.

WATER SOFTENING SYSTEM

Water softener automatically reduces water hardness, consequently preventing scale buildup on the heater, contributing also to better cleaning efficiency. **This system regenerates itself with salt, therefore it is required to refill the salt container when empty.** The frequency of regeneration depends on the water hardness level setting - regeneration takes place once per **4-6** Eco cycles with the water hardness level set to **3**. The regeneration process occurs at the beginning of the cycle with additional fresh water.

- Single regeneration consumes: ~3L of water;
- Takes up to 5 additional minutes for the cycle;
- Consumes below 0.005kWh of energy.

FILLING THE RINSE AID DISPENSER

Rinse aid makes dish **DRYING** easier. The rinse aid dispenser **A** should be filled when the **RINSE AID REFILL** indicator light in the control panel is lit.

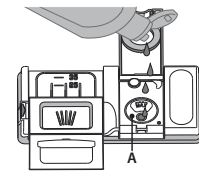
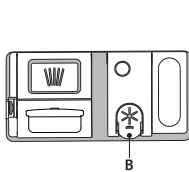

1. Open the dispenser **B** by pressing and pulling up the tab on the lid.
2. Pour in the rinse aid (max.110 ml), making sure it does not overflow from the dispenser. If this happens, clean the spill immediately with a dry cloth.

3. Press the lid down until you hear a click to close it.

NEVER pour the rinse aid directly into the appliance tub.

Adjusting the dosage of rinse aid

If you are not completely satisfied with the drying results, you can adjust the quantity of rinse aid used.

To change, follow instructions in the section "SETTING MENU".

If the rinse aid level is set to **ZERO**, no rinse aid will be supplied. The **LOW RINSE AID indicator light** will not be lit if you run out of rinse aid.

A maximum of **6** levels can be set according to the dishwasher model.

- If you see bluish streaks on the dishes, set a low number (0-3).
- If there are drops of water or limescale marks on the dishes, set a mid-range number (4-5).

FILLING THE DETERGENT DISPENSER

To open the detergent dispenser use the opening device **C**. Introduce the detergent into the dry dispenser **D** only. Place the amount of detergent for pre-washing directly inside the tub.

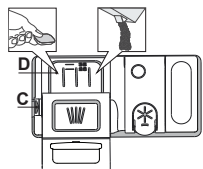

1. When measuring out the detergent refer to the mentioned earlier information to add the proper quantity. Inside the dispenser **D**, there are indications to help the detergent dosing.
2. Remove detergent residues from the edges of the dispenser and close the cover until it clicks.
3. Close the lid of the detergent dispenser by pulling it up until the closing device is secured in place.

The detergent dispenser automatically opens up at the right time according to the program.

Usage of detergent not designed for dishwashers may cause malfunction or damage to the appliance.

DAILY USE

1. CHECK WATER CONNECTION

Check that the dishwasher is connected to the water supply and that the tap is open.

2. SWITCH ON THE DISHWASHER

Press the **ON/OFF** button.

3. LOAD THE RACKS (see *LOADING THE RACKS*).

4. FILL THE DETERGENT DISPENSER

5. CHOOSE THE PROGRAM AND CUSTOMISE THE CYCLE

Select the most appropriate program in accordance with the type of crockery and its soiling level (see *PROGRAMS DESCRIPTION*) by pressing the **PREVIOUS/NEXT** buttons.

Select the desired options (see *OPTIONS AND FUNCTIONS*). Not all options are compatible with all programs.

6. START

Start the wash cycle by closing the door and pressing **START/Pause** button (led is lit). When the program starts you hear a single beep.

7. END OF WASH CYCLE

The end of the wash cycle is indicated by sound and the display shows **END**. Switch off the appliance by pressing the **ON/OFF** button and opening the door.

Wait for a few minutes before removing the crockery - to avoid burns. Unload the racks, beginning with the lower one.

MODIFYING A RUNNING PROGRAM

If a wrong program was selected, it is possible to change it, provided that it has only just begun. **RESET** the machine: press and hold the **ON/OFF** button for more than 3. sec., and the machine will switch off. **The dashboard will show "0:01"**. Wait until drain cycle ends (around 1 minute). Switch the machine back on using the **ON/OFF** button and select the new wash cycle and any desired options. Start the cycle by pressing the **START/Pause** button.

ADDING EXTRA CROCKERY

Without switching off the machine, open the door first slightly to avoid water splashing out (**START/Pause** led starts blinking) (**Caution! Hot steam!**) and place the crockery inside the dishwasher. Close the door and press the **START/Pause** button, the cycle will resume from the point at which it was interrupted.

ACCIDENTAL INTERRUPTIONS

If the door is opened during the wash cycle, or if there is a power cut, the cycle stops. Close the door and **ONLY IF YOU PRESS** the **START/Pause** button the cycle will resume from the point at which it was interrupted.

ADVICE AND TIPS

TIPS

Before loading the baskets, remove all food residues from the crockery and empty the glasses. **You do not need to rinse beforehand under running water.**

Arrange the crockery so that it is held in place firmly and does not tip over; and arrange the containers with the openings facing downwards and the concave/convex parts placed obliquely, thus allowing the water to reach every surface and flow freely.

Warning: lids, handles, trays and frying pans should not prevent the sprayer arms from rotating.

Place any small items in the cutlery basket.

Very soiled dishes and pans should be placed in the lower basket because in this sector the water sprays are stronger and allow a higher washing performance.

After loading the appliance, make sure that the sprayer arms can rotate freely.

UNSUITABLE CROCKERY

- Wooden crockery and cutlery.
- Delicately decorated glasses, artistic handicrafts and antique crockery. Their decorations are not resistant.
- Parts in synthetic material which do not withstand high temperatures.
- Copper and tin crockery.
- Crockery soiled with ash, wax, lubricating grease or ink.

The colours of glass decorations and aluminium/silver pieces can change and fade during the washing process. Some types of glass (e.g. crystal objects) can become opaque after a number of wash cycles too.

DAMAGE TO GLASS AND CROCKERY

- Only use glasses and porcelain guaranteed by the manufacturer as dishwasher safe.
- Use a delicate detergent suitable for crockery
- Collect glasses and cutlery from the dishwasher as soon as the wash cycle is over.

TIPS ON ENERGY SAVING

- When the household dishwasher is used according to the manufacturer's instructions, **washing tableware in a dishwasher usually consumes less energy and water than hand dishwashing.**
- In order to maximize dishwasher efficiency, it is recommended to **initiate the wash cycle once the dishwasher is fully loaded.** Loading the household dishwasher up to the capacity indicated by the manufacturer will contribute to energy and water savings. Information on the correct loading of tableware can be found in the Loading chapter. In case of partial loading, it is recommended to use a dedicated wash options if available (Half load/ Zone Wash/ Multizone), filling up only selected racks. Incorrect loading or overloading of the dishwasher may increase resources usage (such as water, energy and time, as well as increase noise level), reducing cleaning and drying performance.
- Manual pre-rinsing of tableware items leads to increased water and energy consumption and is not recommended.

HYGIENE

To avoid odour and sediment which can be accumulated in the dishwasher **please run a high-temperature program at least once a month.** Use a teaspoon of detergent and run it without loading to clean your appliance.

RESISTANCE TO FROST

If the appliance is placed in surroundings exposed to the risk of frost, it **must be drained completely.** Turn off the water tap, remove the inlet and outlet hoses, and let all the water drain away. **Make sure that the water softener is full of dissolved regeneration salt in the salt container,** to protect the appliance from temperatures of up to -20°C.

If the appliance was stored in frost conditions the appliance must remain at an ambient temperature of min. 5°C for **at least 24 hours** before the first run.

PROGRAMS TABLE

Program	Programs description	Drying phase	ActiveDry	Available options *)	Duration of wash program (h:min)**)	Water consumption (litres/cycle)	Energy consumption (kWh/cycle)
P1 Eco	Eco 50° - Program is suitable to clean normally soiled tableware, that for this use, it is the most efficient program in terms of its combined energy and water consumption, and that it is used to assess compliance with the EU Ecodesign legislation.	✓	✓		3:30	9.5	0.86
P2	Auto Intensive 65° - Automatic program for heavily soiled dishes and pans.	✓	✓		2:25 - 3:10	17.0 - 25.0	1.30 - 1.70
P3	Auto Mixed 55° - Automatic program for normally soiled dishes with dried food residues.	✓	✓		1:20 - 3:20	7.5 - 20.5	0.75 - 1.20
P4	Auto Fast Wash 50° - Automatic program for normally and lightly soiled dishes. The everyday cycle that ensures optimal cleaning and drying performance in a shorter time.	✓	✓		1:00 - 1:50	8.0 - 16.0	0.70 - 1.10
P5	Rapid 45° - Program is recommended for limited amount of lightly-soiled dishes with no dried food residues. Does not include the drying phase.	✗	✓		0:30 - 0:40	10.5 - 15.0	0.55 - 0.65
P6	Delicates 45° - Program for delicate items, which are more sensitive to high temperatures, for example, glasses and cups.	✓	✓		1:40 - 1:50	12.5 - 17.0	0.95 - 1.20
P7	Good Night 55° - Suitable for night-time operation of the appliance. Ensures optimal cleaning and drying performance with the lowest noise emission.	✓	✓		3:50 - 4:10	10.5 - 14.5	0.80 - 1.15
P8	Sanitizing 65° - Normally or heavily soiled crockery, with additional antibacterial wash. Can be used to perform maintenance of the dishwasher.	✓	✗		1:55 - 2:10	12.0 - 19.0	1.40 - 1.80
P9	Soak - Used to refresh crockery planned to be washed later. No detergent is to be used with this program.	✗	✓		0:12	4.5	0.10
P10	Self Clean 65° - Program to be used to perform maintenance of the dishwasher, to be carried out only when the dishwasher is EMPTY using specific detergents designed for dishwasher maintenance.	✗	✗		1:15	12.7	1.10

ECO program data is measured under laboratory conditions according to European Standard EN 60436:2020.

Note for Test Laboratories: For information on comparative EN testing conditions, please send an email to the following address: dw_test_support@europeanappliances.com

Pre-treatment of the dishes is not needed before any of the programs.

*) Not all options can be used simultaneously.

**) Values given for programs other than the program Eco are indicative only. The actual time may vary depending on many factors such as temperature and pressure of the incoming water, room temperature, amount of detergent, quantity and type of load, load balancing, additional selected options and sensor calibration. The sensor calibration can increase program duration by up to 20 min.

OPTIONS AND FUNCTIONS

OPTIONS can be selected/ deselected, after choosing the program, directly by pressing the corresponding button (if available - the indicator lights up) (see CONTROL PANEL). If an option is not compatible with the selected program (see PROGRAMS TABLE), the corresponding LED flashes rapidly 3 times and beeps will sound. The option will not be enabled. An option can change time or water or energy consumption for the program.

3D ZONE WASH - Thanks to the additional power jets this option provides up to 80% more water power, a more intensive and powerful wash in the lower rack, in the specific bottom area. This option is recommended for washing pots and casseroles (Please refer to the 3D loading section).

HALF LOAD - If there are not many dishes to be washed, HALF LOAD is used to save water, electricity or time, depending on the selected program. **Remember to reduce the amount of detergent.**

EXTRA DRY - The higher temperature during the final rinse and the extended drying phase allows for improved drying. The EXTRA DRY option results in the lengthening of the wash cycle.

DELAY - The start of the program may be delayed for a period of time between **0:30 and 24 hours**.

1. Select the program and any desired options. Press the DELAY button (repeatedly) to delay the start of the program. Adjustable from 0:30 to 24 hours. Once the 24 hours setting is reached, press the DELAY another time to deactivate the DELAY function.
 2. Close the door and press the START/Pause button. The timer will begin counting down.
 3. Once this time has elapsed, the indicator light switches off and the program begins automatically.
- The DELAY function cannot be set once a program has been started.**

FAVOURITE - The FAVOURITE program may be saved and will be easily accessible. Find the program using **PREVIOUS/NEXT**, and then press the FAVOURITE program button for 3 seconds.

KEYLOCK - A long press (for 3 seconds) of EXTRA DRY button, will activate the KEYLOCK function. The KEYLOCK function will block the control panel except for the ON/OFF button. To deactivate the KEYLOCK, long press again.

ActiveDry - It is a convection drying system which automatically opens the door during/after the drying phase to ensure exceptional drying performance every day. The door opens at a temperature that is safe to your kitchen furniture.

As additional steam protection, specially designed protection foil is added together with the dishwasher.

To see how to mount protection foil please refer to the INSTALLATION GUIDE. This feature is active by default, but it is possible to deactivate it in the "SETTINGS MENU".

DESCALE - Alarm - Limescale accumulation was detected on the internal components of the appliance. Check if the **Water Hardness Setting** is at the correct value and **salt is present in the salt container** (see **FIRST TIME USE**), then **use a descaling product** (WPro brand is recommended) with the **Self-Clean program**. After a successful descaling, the icon will stop being displayed.

If the actions above are not performed, product performance will deteriorate. DESCAL warning will start blinking and «**DES**» alarm will appear on the display. If still no action is taken, the appliance will only allow a certain number of cycles to be started (indicated during «**DES**» alarm display) and then will be **BLOCKED** to prevent component damage, **with only the Self-Clean program available**. Performing a full descaling will unblock the product. In the case of extremely high amounts of limescale, descaling may have to be performed twice to be efficient.

SENSING - When the sensor is detecting the soil level an animation appears in the display (around 20 min.) and the cycle duration is updated. SENSING is for the level of soiling on the dishes and it is present for all cycles (excepting Eco) adjusting the program accordingly.

WATER TAP CLOSED - Alarm - Flashes when there is no inlet water or water tap is closed.

CYCLE COUNTER - This feature shows the number of cycles the dishwasher has performed.
For the number of cycles from 0-999, a fixed number will be displayed.

25 Example for 25 cycles.

When the cycle number is higher than 1000, the number will scroll in the display. The “_” represents the “.”, as for instance: 1.000 = 1_000, 13.947= 13_947 (the number will scroll for 3 times).

13 13 9 94 947 47 Example for 13.947 cycles:
After the cycle visualization, the display will return to visualize „00“.
NOTE: The dishwasher may have already performed about 30 cycles. This is due to the extended quality process carried out during production. It guarantees higher product quality.

LOADING THE RACKS

CUTLERY RACK

The third rack was designed to house the cutlery.

Arrange the cutlery as shown in the figure. A separate arrangement of the cutlery makes collection easier after washing and improves washing and drying performance.

Knives and other utensils with sharp edges must be positioned with the blades facing downwards.

The cutlery rack is equipped with two sliding side trays to make the most of the height of the space below and enable the loading of high items into the upper rack.

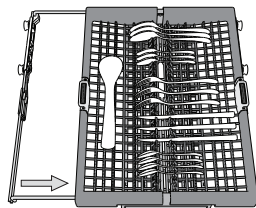
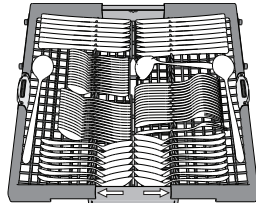

UPPER RACK

Load delicate and light dishes: glasses, cups, saucers, low salad bowls.

The upper rack has tip-up supports which can be used in a vertical position when arranging tea/ dessert saucers or in a lower position to load bowls and food containers.

(loading example for the upper rack)

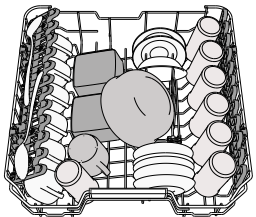

Adjusting the height of the upper rack

The height of the upper rack can be adjusted: a high position to place bulky crockery in the lower basket and low position to make the most of the tip-up supports by creating more space upwards and avoiding collision with the items loaded into the lower rack.

The upper rack is equipped with an **Upper Rack height adjuster** (see figure), without pressing the levers, lift it up by simply holding the rack sides, as soon as the rack is stable in its upper position. To restore to the lower position, press the levers **A** at the sides of the rack and move the basket downwards.

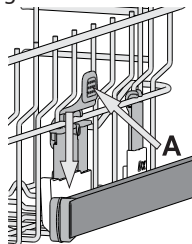

We strongly recommend that you do not adjust the height of the rack when it is loaded.

NEVER raise or lower the basket on one side only.

CAPACITY: 15 standard place-settings

Foldable flaps with adjustable position

The side foldable flaps can be folded or unfolded to optimize the arrangement of crockery inside the rack. Wine glasses can be placed safely in the foldable flaps by inserting the stem of each glass into the corresponding slots.

Depending on the model:

- to unfold the flap there is needed to slide it up and rotate or release it from the snaps and pull it down.
- to fold the flap there is needed to rotate it and slide flap down or pull it up and attach flap to the snaps.

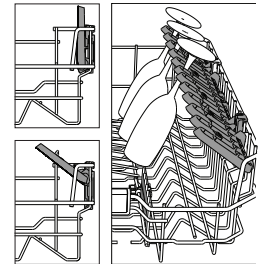

LOWER RACK

For pots, lids, plates, salad bowls, cutlery etc. Large plates and lids should ideally be placed at the sides to avoid interferences with the spray arm. The lower rack has tip-up supports which can be used in a vertical position when arranging plates or in a horizontal position (lower) to load pans and salad bowls easily.

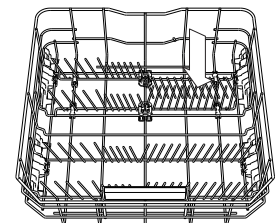
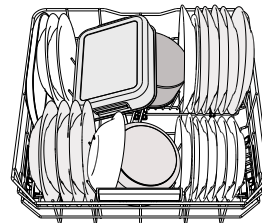

(loading example for the lower rack)

3D ZONE WASH

3D Zone Wash uses additional water jets located both: in the lower and upper part of the dishwasher to wash more intensively heavily soiled items by increasing water coverage on dishes.

Example: Load pots and casseroles facing the lower part of 3D Zone Wash components and activate the 3D Zone Wash option on the panel.

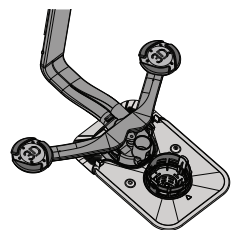

CARE AND MAINTENANCE

CLEANING THE FILTER ASSEMBLY

Regularly clean the filter assembly so that the filters do not clog and that the waste water flows away correctly.

Using the dishwasher with clogged filters or foreign objects inside the filtration system or spray arms may cause unit malfunction resulting in loss of performance, noisy work or higher resources usage.

The filter assembly consists of three filters which remove food residues from the washing water and then recirculate the water.

The dishwasher must not be used without filters or if the filter is loose. At least once per month or after every 30 cycles, check the filter assembly and if necessary clean it thoroughly under running water, using a non-metallic brush and following the instructions below:

1. Turn the cylindrical filter **A** in an anti-clockwise direction and pull it out (*Fig 1*). **It is important when reinstalling the filter that the two triangles shown on the zoom meet.**
2. Remove the cup filter **B** by exerting a slight pressure on the side flaps (*Fig 2*).
3. Slide out the stainless-steel plate filter **C** (*Fig 3*).
4. In case you find foreign objects (such as broken glass, porcelain, bones, fruit seeds etc.) **please remove them carefully.**
5. Inspect the trap and remove any food residues. **NEVER REMOVE** the wash-cycle pump protection (shown by an arrow) (*Fig 4*).

After cleaning the filters, replace the filter assembly and fix it in position correctly; this is essential for maintaining the efficient operation of the dishwasher.

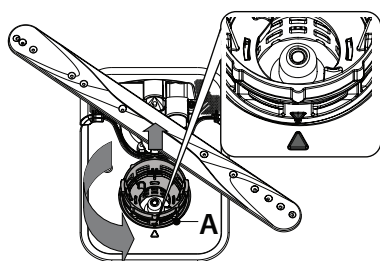

1

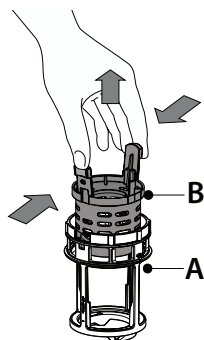

2

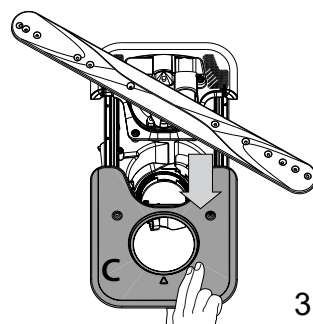

3

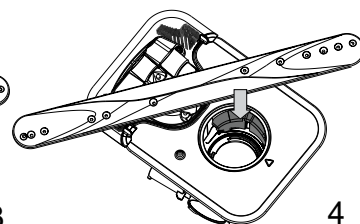

4

CLEANING THE SPRAY ARMS

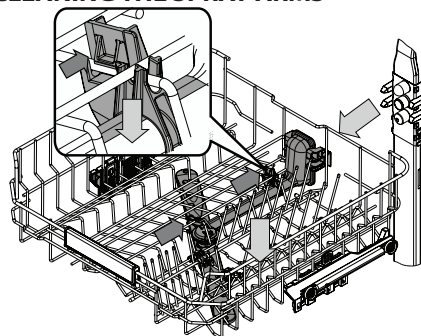

On occasions, food residue may become encrusted onto the spray arms and block the holes used to spray the water. It is therefore recommended that you check the arms from time to time and clean them with a small non-metallic brush.

To remove the upper spray arm you must remove it together with the manifold.

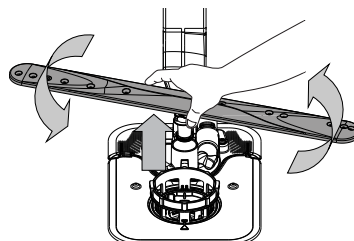

The lower spray arm may be removed by pulling it upwards and rotating it anti-clockwise. Mounting back the spray arm is by pulling it down and rotating it clockwise.

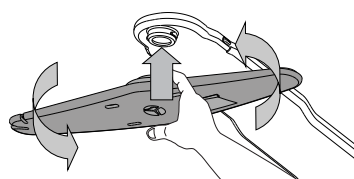

The top spray arm may be removed by pressing it up and then rotating it anti-clockwise. Mounting back the spray arm is by pulling it upwards and rotating it clockwise.

TROUBLESHOOTING

In case your dishwasher doesn't work properly, check if the problem can be solved by going through the following list. For other errors or issues please contact authorized After-sales Service whose contact details can be found in the warranty booklet. Spare parts will be available for a period of either up to 7 or up to 10 years, according to the specific Regulation requirements.

PROBLEMS	POSSIBLE CAUSES	SOLUTIONS
The salt indicator is lit	Salt reservoir is almost empty.	Refill the reservoir with salt (for more information - see <i>FILLING THE SALT RESERVOIR</i>). Check the water hardness setting if necessary - see <i>WATER HARDNESS TABLE</i> .
The salt indicator is blinking	Salt reservoir is empty.	Refill the reservoir with salt as soon as possible. Using the appliance without salt may cause damage to its internal components.
The rinse aid indicator is lit or blinking	Rinse aid dispenser is empty. (After refill the rinse aid indicator may remain lit for a short time).	Refill the dispenser with a rinse aid (for more information - see <i>FILLING THE RINSE AID DISPENSER</i>).
Descaling indicator is lit or blinking; «dES» alarm is displayed.	Limescale is accumulating on internal components of the appliance.	Descal the appliance immediately using the Self Clean program and a commercially available descaling product (see <i>OPTIONS AND FUNCTIONS</i>). Refill the reservoir with salt. Check the water hardness setting. If the appliance is not descaled, it will stop functioning.
The dishwasher won't start or does not respond to commands.	The appliance has not been plugged in properly.	Insert the plug into the socket.
	Power outage.	For safety reasons, the dishwasher will not restart automatically when power returns. Close the door and press START/Pause button.
	The dishwasher door is not closed. ActiveDry pin is not pulled in.	Vigorously push the door until you hear the "click".
	A cycle is interrupted by door opening for more than 4 seconds.	Close the door within 4 seconds and press START/Pause button.
	The control panel does not respond or F6 E1 is displayed.	Switch off the appliance by pressing the ON-OFF/Reset button, switch it back on after approximately one minute and restart the program. If the problem persists, unplug the appliance for 1 minute, then plug it back in.
The dishwasher won't drain. Display shows: F7 E3 or F9 E1	The filter is clogged with food residues or limescale.	Clean the filter and descale the appliance (see <i>CLEANING THE FILTER ASSEMBLY and DESCALE INSTRUCTION</i>).
	The drain hose is kinked.	Check the drain hose (see <i>INSTALLATION INSTRUCTION</i>).
	The sink drain pipe is blocked.	Clean the sink drain pipe.
The dishwasher makes excessive noise.	Dishes are rattling against each other.	Position the crockery correctly (see <i>LOADING THE RACKS</i>).
	An excessive amount of foam is present.	The detergent has not been measured out correctly or it is not suitable for use in dishwashers (see <i>FILLING THE DETERGENT DISPENSER</i>). Restart the current cycle by switching OFF the dishwasher, then switch it on again, select a new program, close the door and press START/Pause button. Please do not add any detergent.
	Crockery has not been arranged properly.	Arrange the crockery correctly (see <i>LOADING THE RACKS</i>).
	The filter is clogged with food residues or limescale.	Clean the filter assembly (see <i>CARE AND MAINTENANCE</i>).



ΣΑΣ ΕΥΧΑΡΙΣΤΟΥΜΕ ΠΟΥ ΑΓΟΡΑΣΑΤΕ ΕΝΑ ΠΡΟΪΟΝ HOTPOINT.
Για να έχετε πιο ολοκληρωμένη τεχνική υποστήριξη, αταχωρήστε τη συσκευή σας στην ιστοσελίδα:
www.hotpoint.eu/register

Πριν χρησιμοποιήσετε τη συσκευή διαβάστε προσεκτικά τις Οδηγίες Ασφάλειας και Εγκατάστασης. Περισσότερες πληροφορίες σχετικά με το προϊόν σας είναι διαθέσιμες στον ιστότοπο: docs.hotpoint.eu

Μετά την εγκατάσταση, θυμηθείτε να αφαιρέσετε όλα τα προστατευτικά εξαρτήματα μεταφοράς από το πλυντήριο πιάτων.

ΠΙΝΑΚΑΣ ΕΛΕΓΧΟΥ

1. Κουμπί **ON-OFF/Επαναφορά** με ενδεικτική λυχνία
2. Κουμπί **ΠΡΟΗΓΟΥΜΕΝΟ** προγράμματος
3. Κουμπί **ΕΠΟΜΕΝΟ** προγράμματος
4. Κουμπί **προγράμματος ΑΓΑΠΗΜΕΝΟ** με ενδεικτική λυχνία
5. Ενδεικτική λυχνία άδειας δεξαμενής **αλατιού**
6. Ενδεικτική λυχνία άδειου δοχείου **λαμπρυντικού**
7. Ενδεικτική λυχνία **ΑΦΑΪΡΕΣΗ ΑΛΑΤΩΝ**
8. Ενδεικτική λυχνία **κλειστής παροχής νερού**
9. Ενδεικτική λυχνία **Κλειδώμα πλήκτρων**
10. Ένδειξη **αριθμού προγράμματος** και **υπολειπόμενου χρόνου**
11. **Οθόνη**
12. Κουμπί **επιλογής 3D Zone Wash** με ενδεικτική λυχνία

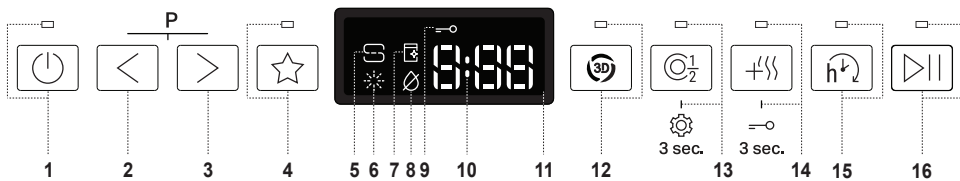

13. Κουμπί **επιλογής Μισό φορτίο** με ενδεικτική λυχνία/**Ρυθμίσεις** - Πίεση 3 δευτ.
14. Κουμπί **επιλογής Επιπλέον στέγνωμα** με ενδεικτική λυχνία/**Κλειδώμα πλήκτρων** - Πίεση 3 δευτ.
15. Κουμπί **επιλογής Καθυστερήση** με ενδεικτική λυχνία
16. Κουμπί **ENAPΞΗ/Παύση** με ενδεικτική λυχνία

ΠΡΩΤΗ ΧΡΗΣΗ

ΜΕΝΟΥ ΡΥΘΜΙΣΕΙΣ

1. Ενεργοποιήστε τη συσκευή πιέζοντας το κουμπί **ON-OFF**.
2. Κρατήστε πατημένο το κουμπί **Ρυθμίσεις** (Μισό φορτίο) για 3 δευτερόλεπτα, μέχρι να ακούσετε ένα ηχητικό σήμα και στην οθόνη να εμφανιστεί η ένδειξη **"SET"**.
3. Μετά από ένα δευτερόλεπτο θα εμφανιστεί η πρώτη διαθέσιμη ρύθμιση (γράμμα, "1").
4. Πατήστε **ΠΡΟΗΓΟΥΜΕΝΟ/ΕΠΟΜΕΝΟ** για κύλιση στη λίστα των διαθέσιμων ρυθμίσεων (δείτε τον παρακάτω πίνακα), στη συνέχεια πατήστε **ENAPΞΗ/Παύση** για να δείτε και να αλλάξετε την τιμή της τρέχουσας επιλεγμένης ρύθμισης.
5. Πιέστε **ΠΡΟΗΓΟΥΜΕΝΟ/ΕΠΟΜΕΝΟ** για να αλλάξετε την τιμή και, στη συνέχεια, πατήστε **ENAPΞΗ/Παύση** για να αποθηκεύσετε τη νέα τιμή και να επιστρέψετε στο κύριο μενού.
6. Για να αλλάξετε μια άλλη ρύθμιση, επαναλάβετε τα σημεία 4 και 5.
7. Πατήστε **ON-OFF** ή περιμένετε 30 δευτερόλεπτα για να βγείτε από το μενού.

σκληρότητα νερού του σπιτιού σας. Μπορείτε να έχετε αυτήν την πληροφορία από τον τοπικό πάροχο νερού. Η εργοστασιακή ρύθμιση είναι **3**. βλ. **ΠΙΝΑΚΑΣ ΣΚΛΗΡΟΤΗΤΑΣ ΝΕΡΟΥ**.

Πίνακας σκληρότητας νερού			
Επίπεδο	°dH Γερμανικούς βαθμούς	°fH Γαλλικούς βαθμούς	°Clark Αγγλικούς βαθμούς
1 (μελάτα)	0 - 6	0 - 10	0 - 7
2 (μεσαία)	7 - 11	11 - 20	8 - 14
3 (μέσος όρος)	12 - 16	21 - 29	15 - 20
4 (σφιχτά)	17 - 34	30 - 60	21 - 42
5 (πολύ σκληρό)	35 - 50	61 - 90	43 - 62

ΓΡΑΜΜΑ	ΡΥΘΜΙΣΗ	TIMES (Προεπιλογή - με έντονη γραφή)
□	Μετρητής Κύκλων - Αριθμός κύκλων πλύσης που πραγματοποιήθηκαν από το πλυντήριο πιάτων.	Π.χ. 25 κύκλοι: 025. Π.χ. 13.947 κύκλοι: 13_947 (κύλιση για 3 φορές)
□	Επίπεδο Σκληρότητας Νερού (βλ. «ΡΥΘΜΙΣΗ ΤΗΣ ΣΚΛΗΡΟΤΗΤΑΣ ΝΕΡΟΥ» και «ΠΙΝΑΚΑΣ ΣΚΛΗΡΟΤΗΤΑΣ ΝΕΡΟΥ»)	1 2 3 4 5
□	Στάθμη λαμπρυντικού (βλ. «ΠΡΟΣΑΡΜΟΓΗ ΔΟΣΟΛΟΓΙΑΣ ΛΑΜΠΡΥΝΤΙΚΟΥ»)	0 1 2 3 4 5
□	NaturalDry (δείτε «ΕΠΙΛΟΓΕΣ ΚΑΙ ΛΕΙΤΟΥΡΓΙΕΣ») "1" = Ενεργοποίηση, "0" = Απενεργοποίηση	1 0
□	Ήχος "1" = Ενεργοποίηση, "0" = Απενεργοποίηση	1 0
□	Εργοστασιακές ρυθμίσεις - Πατήστε ENAPΞΗ/Παύση για να επαναφέρετε στις εργοστασιακές προεπιλογές όλες τις τιμές των ρυθμίσεων που περιλαμβάνονται στο μενού ρυθμίσεων.	-

*) Η προεπιλεγμένη τιμή δεν ισχύει για τον μετρητή κύκλων.

ΠΛΗΡΩΣΗ ΤΟΥ ΔΟΧΕΙΟΥ ΑΛΑΤΙΟΥ

Η χρήση αλατιού αποτρέπει το σχηματισμό ΑΛΑΤΩΝ στα πιάτα και στα λειτουργικά μέρη της συσκευής. Η δεξαμενή αλατιού βρίσκεται στο κάτω μέρος του πλυντηρίου πιάτων (κάτω από την κάτω σχάρα στην αριστερή πλευρά).

- Είναι υποχρεωτικό το **ΔΟΧΕΙΟ ΑΛΑΤΙΟΥ ΝΑ ΜΗΝ ΕΙΝΑΙ ΠΟΤΕ ΑΔΕΙΟ**.
- Είναι σημαντικό να ρυθμιστεί η σκληρότητα του νερού.
- Το αλάτι πρέπει να γεμίζει όταν είναι αναμμένη η ενδεικτική λυχνία **ΑΝΑΠΛΗΡΩΣΗ ΑΛΑΤΙΟΥ** στον πίνακα ελέγχου.

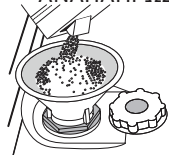

1. Αφαιρέστε το κάτω καλάθι και ξεβιδώστε το πώμα του δοχείου (αριστερόστροφα).
2. Τοποθετήστε το χωνί (βλ. εικόνα) και γεμίστε το δοχείο αλατιού μέχρι το άνω χείλος (περίπου 0,5 kg). Δεν είναι ασυνήθιστο φαινόμενο να διαρρέυσει λίγο νερό.
3. **Μόνο την πρώτη φορά που το κάνετε αυτό: γεμίστε το δοχείο αλατιού με νερό.**
4. Αφαιρέστε το χωνί και καθαρίστε τυχόν υπολείμματα αλατιού από το άνοιγμα.

Βεβαιωθείτε ότι το πώμα είναι καλά βιδωμένο, ώστε να μην εισέρχεται απορρυπαντικό στο δοχείο κατά τη διάρκεια του προγράμματος πλύσης (αυτό μπορεί να προκαλέσει ζημιά στον αποσκληρυντή και να φτάσει έως την ανάγκη επισκευής).

Εκτελέστε ένα πρόγραμμα κάθε φορά μόλις ολοκληρώσετε την αναπλήρωση της δεξαμενής αλατιού για να αποφύγετε τη διάβρωση.

Ρυθμισή σκληρότητας νερού

Για να μπορείτε να λειτουργήσετε τέλεια ο αποσκληρυντής νερού, είναι σημαντικό η ρύθμιση της σκληρότητας νερού να γίνεται στην πραγματική

Για αλλαγή, ακολουθήστε τις οδηγίες στην ενότητα ΜΕΝΟΥ ΡΥΘΜΙΣΕΙΣ. Χρησιμοποιείτε μόνο αλάτι που προορίζεται ειδικά για πλυντήρια πιάτων. Μετά την τοποθέτηση του αλατιού στη συσκευή, η ενδεικτική λυχνία ΕΠΑΝΑΠΛΗΡΩΣΗ ΑΛΑΤΙΟΥ σβήνει.

Αν το δοχείο αλατιού δεν είναι γεμάτο, μπορεί να προκληθεί ζημιά στον αποσκληρυντή και στο στοιχείο θέρμανσης εξαιτίας των αλάτων. Η χρήση αλατιού συνιστάται με οποιονδήποτε τύπο απορρυπαντικού πλυντηρίου πιάτων.

ΣΥΣΤΗΜΑ ΑΦΑΛΑΤΩΣΗΣ ΝΕΡΟΥ

Το αποσκληρυντικό νερού μειώνει αυτόματα τη σκληρότητα του νερού, εμποδίζοντας έτσι τη συσσώρευση αλάτων στον θερμαντήρα, συμβάλλοντας επίσης στην καλύτερη απόδοση καθαρισμού.

Αυτό το σύστημα αναζωογονείται με αλάτι, επομένως απαιτείται να ξαναγεμίσετε το δοχείο αλατιού όταν είναι άδειο.

Η συχνότητα αναγέννησης εξαρτάται από ρυθμισμένο επίπεδο σκληρότητας του νερού - η αναγέννηση πραγματοποιείται μία φορά ανά **4-6** κύκλους Eco με το επίπεδο σκληρότητας νερού να έχει ρυθμιστεί στο **3**.

Η διαδικασία αναγέννησης πραγματοποιείται στην αρχή του κύκλου με πρόσθετο γλυκό νερό.

- Η απλή αναζωογόνηση καταναλώνει: ~3 λίτρα νερό,
- Διάρκει έως και 5 επιπλέον λεπτά για τον κύκλο;
- Κατανάλωση ενέργειας κάτω από 0,005 kWh.

ΠΛΗΡΩΣΗ ΘΗΚΗΣ ΛΑΜΠΡΥΝΤΙΚΟΥ

Το λαμπρυντικό διευκολύνει το ΣΤΕΓΝΩΜΑ. Η θήκη λαμπρυντικού **A** πρέπει να γεμίζει όταν στον πίνακα ελέγχου ανάβει η ενδεικτική λυχνία **ΑΝΑΠΛΗΡΩΣΗΣ ΛΑΜΠΡΥΝΤΙΚΟΥ**.

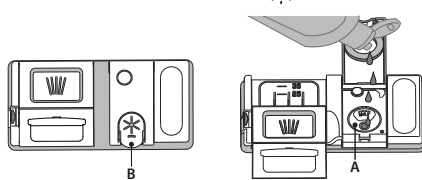

1. Ανοίξτε τη θήκη **B** πιέζοντας και τραβώντας προς τα επάνω το γλωσσίδι στο καπάκι.
2. Εισαγάγετε προσεκτικά το λαμπρυντικό έως τη μέγιστη ενδεικτική εγκοπή (110 ml) του χώρου πλήρωσης - αποφύγετε τη διαρροή. Αν διαρρέυσει, καθαρίστε αμέσως το υγρό που θέρρευσε με ένα στεγνό πανί.

3. Πιέστε κάτω το καπάκι έως ότου ακούσετε το χαρακτηριστικό κλικ κλεισίματος.

ΠΟΤΕ μην ρίχνετε λαμπρυντικό απευθείας στον κάδο.

Ρυθμισή δΟΣΟΛΟΓΙΑΣ λαμπρυντικού

Αν δεν είστε πλήρως ικανοποιημένοι από τα αποτελέσματα στεγνώματος, μπορείτε να ρυθμίσετε την ποσότητα λαμπρυντικού που χρησιμοποιείται. Για αλλαγή, ακολουθήστε τις οδηγίες στην ενότητα ΜΕΝΟΥ ΡΥΘΜΙΣΕΙΣ.

Αν το επίπεδο λαμπρυντικού έχει ρυθμιστεί στο ΜΗΔΕΝ, δεν θα παρασχεθεί καθόλου λαμπρυντικό. Η ενδεικτική λυχνία **ΜΙΚΡΗ ΠΟΣΟΤΗΤΑ ΛΑΜΠΡΥΝΤΙΚΟΥ** δεν θα ανάψει αν εξαντληθεί το λαμπρυντικό. Μπορούν να ρυθμιστούν έως και **6** επίπεδα ανάλογα με το μοντέλο πλυντηρίου πιάτων.

- Αν δείτε μπλε γραμμές στα πιάτα, ρυθμίστε χαμηλότερο αριθμό (0-3).
- Αν υπάρχουν σταγονές νερού ή σημάδια αλάτων στα πιάτα, ρυθμίστε σε μεγαλύτερο αριθμό (4-5).

ΠΛΗΡΩΣΗ ΤΟΥ ΔΟΧΕΙΟΥ ΑΠΟΡΡΥΠΑΝΤΙΚΟΥ

Για να ανοίξετε το δοχείο απορρυπαντικού χρησιμοποιήστε τη διάταξη ανοίγματος C. Προσθέστε το απορρυπαντικό μόνο στο στεγνό δοχείο D. Τοποθετήστε την ποσότητα απορρυπαντικού για πρόπλυση απευθείας μέσα στον κάδο.

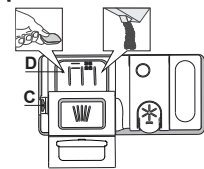

- Όταν μετράτε το απορρυπαντικό ανατρέξτε στις προηγούμενες πληροφορίες για να προσθέσετε την κατάλληλη ποσότητα. μέσα στη θήκη D υπάρχουν ενδείξεις ως βοήθημα για τη δοσομέτρηση του απορρυπαντικού.
- Αφαιρέστε τα υπολείμματα απορρυπαντικού από τις άκρες των δοχείων πριν κλείσετε το καπάκι, έως ότου ακουστεί το κλικ.

- Κλείστε το καπάκι του δοχείου απορρυπαντικού τραβώντας το επάνω έως ότου η διάταξη κλεισίματος ασφαλίσει στη θέση της.

Το δοχείο απορρυπαντικού αυτόματα ανοίγει τη σωστή στιγμή σύμφωνα με το πρόγραμμα.

Η χρήση απορρυπαντικού που δεν προορίζεται για πλυντήρια πιάτων μπορεί να προκαλέσει δυσλειτουργία ή ζημιά στη συσκευή.

ΚΑΘΗΜΕΡΙΝΗ ΧΡΗΣΗ

1. ΕΛΕΓΞΤΕ ΤΗ ΣΥΝΔΕΣΗ ΝΕΡΟΥ

Βεβαιωθείτε ότι η συσκευή συνδέεται στο δίκτυο ύδρευσης και ότι η βάνα παροχής νερού είναι ανοιχτή.

2. ΕΝΕΡΓΟΠΟΙΗΣΤΕ ΤΟ ΠΛΥΝΤΗΡΙΟ ΠΙΑΤΩΝ

Πιέστε το κουμπί **ON/OFF**.

3. ΓΕΜΙΣΤΕ ΤΑ ΚΑΛΑΘΙΑ (βλ. ΓΕΜΙΣΜΑ ΚΑΛΑΘΙΩΝ).

4. ΠΛΗΡΩΣΗ ΤΟΥ ΔΟΧΕΙΟΥ ΑΠΟΡΡΥΠΑΝΤΙΚΟΥ

5. ΕΠΙΛΕΞΤΕ ΠΡΟΓΡΑΜΜΑ ΚΑΙ ΠΡΟΣΑΡΜΟΣΤΕ ΤΟΝ ΚΥΚΛΟ

Επιλέξτε το καταλληλότερο πρόγραμμα ανάλογα με τον τύπο οικιακών σκευών και το επίπεδο στο οποίο είναι λερωμένα (βλ. ΠΕΡΙΓΡΑΦΗ ΠΡΟΓΡΑΜΜΑΤΩΝ) πατώντας τα κουμπιά **ΠΡΟΗΓΟΥΜΕΝΟ/ΕΠΟΜΕΝΟ**. Κάντε τις επιθυμητές επιλογές (βλ.ΕΠΙΛΟΓΕΣ ΚΑΙ ΛΕΙΤΟΥΡΓΙΕΣ). Δεν είναι συμβατές όλες οι επιλογές με όλα τα προγράμματα.

6. ΕΝΑΡΞΗ

Εκκινήστε τον κύκλο πλύσης κλείνοντας την πόρτα και πιέζοντας το κουμπί **ΕΝΑΡΞΗ/Παύση** (το led είναι αναμμένο).

Όταν ξεκινήσει το πρόγραμμα θα ακούσετε ένα μπιπ.

7. ΤΕΛΟΣ ΚΥΚΛΟΥ ΠΛΥΣΗΣ

Το τέλος του κύκλου πλύσης υποδεικνύεται με ήχο και στην οθόνη εμφανίζεται η ένδειξη **END** (ΤΕΛΟΣ). Απενεργοποιήστε τη συσκευή πιέζοντας το κουμπί **ON/OFF** και ανοίγοντας την πόρτα.

Περιμένετε μερικά λεπτά πριν αφαιρέσετε τα σκεύη για να αποφύγετε εγκαυμάτα. Βγάλετε τα καλάθια, ξεκινώντας από το κάτω.

ΑΛΛΑΓΗ ΕΝΟΣ ΠΡΟΓΡΑΜΜΑΤΟΣ ΣΕ ΞΕΛΙΞΗ

Αν έχετε επιλέξει λάθος πρόγραμμα, μπορείτε να το αλλάξετε εφόσον έχει μόλις αρχίσει. **ΕΠΑΝΑΦΟΡΑ** της συσκευής: κρατήστε πατημένο το κουμπί **ON/OFF**, για περισσότερο από 3 δευτ., η συσκευή απενεργοποιείται. **Στο ταμπλό θα εμφανιστεί η ένδειξη "0:01"**. Περιμένετε μέχρι να τελειώσει ο κύκλος αποστράγγισης (περίπου 1 λεπτό). Ενεργοποιήστε ξανά τη συσκευή με το κουμπί **ON/OFF** και επιλέξτε το νέο κύκλο πλύσης και τις λειτουργίες που επιθυμείτε. Εκκινήστε τον κύκλο πατώντας το κουμπί **ΕΝΑΡΞΗ/Παύση**.

ΠΡΟΣΘΗΚΗ ΕΠΙΠΛΕΟΝ ΠΙΑΤΩΝ

Χωρίς να απενεργοποιήσετε το μηχάνημα, ανοίξτε πρώτα ελαφρά την πόρτα για να αποφύγετε το πιτσίσισμα του νερού (η λυχνία **ΕΝΑΡΞΗ/Παύση**) αρχίζει να αναβοσβήνει) (**Προσοχή! Κραυγές ατμός!**) και τοποθετήστε τα πιάτα μέσα στο πλυντήριο πιάτων. Κλείστε την πόρτα και πατήστε το κουμπί **ΕΝΑΡΞΗ/Παύση**, ο κύκλος θα ξεκινήσει από το σημείο στο οποίο τον διακόψατε.

ΤΥΧΑΙΕΣ ΔΙΑΚΟΠΕΣ

Αν ανοίξει η πόρτα κατά τη διάρκεια του κύκλου πλύσης ή αν γίνει διακοπή ρεύματος, ο κύκλος διακόπτεται. Κλείστε την πόρτα και **ΜΟΝΟ ΑΝ ΠΑΤΗΣΕΤΕ το κουμπί ΕΝΑΡΞΗ/Παύση** ο κύκλος θα ξεκινήσει από το σημείο στο οποίο τον διακόψατε.

ΠΛΗΡΟΦΟΡΙΕΣ ΚΑΙ ΣΥΜΒΟΥΛΕΣ

ΣΚΕΥΗ

Πριν γεμίσετε τα καλάθια, καθαρίστε όλα τα υπολείμματα τροφών από τα οικιακά σκεύη και αδειάστε τα ποτήρια. **Δεν είναι απαραίτητο να τα ξεπλύνετε με τρεχούμενο νερό.**

Τακτοποιήστε τα σκεύη με τρόπο ώστε να διατηρηθούν σταθερά στη θέση τους και δεν θα αναποδογυρίσουν, τακτοποιήστε τα δοχεία με το άνοιγμα προς τα κάτω και τα κυρτά/κόιλα μέρη τοποθετημένα πλάγια, επιτρέποντας έτσι στο νερό να φτάσει σε κάθε επιφάνεια και να ρέει ελεύθερα.

Προειδοποίηση: καπάκια, χειρολαβές, δίσκοι και τηγάνια δεν πρέπει να εμποδίζουν την περιστροφή των εκτοξευτήρων.

Τοποθετήστε τα μικρά σκεύη στο καλάθι για μαχαιροπήρουνα. Τα πολύ λερωμένα σκεύη και τηγάνια πρέπει να τοποθετούνται στο κάτω καλάθι γιατί σε αυτό το τμήμα η εκτόξευση του νερού είναι πιο δυνατή και με μεγαλύτερη απόδοση στο πλύσιμο. μετά το γέμισμα της συσκευής, βεβαιωθείτε ότι οι εκτοξευτήρες μπορούν να περιστρέφονται ελεύθερα.

ΑΚΑΤΑΛΛΗΛΑ ΣΚΕΥΗ

- Ξύλινα σκεύη και μαχαιροπήρουνα.
- Ευαίσθητα ποτήρια με διακοσμητικά, χειροτεχνίες και παλιά σκεύη. Τα διακοσμητικά στοιχεία δεν είναι ανθεκτικά.
- Τα μέρη από συνθετικό υλικό που δεν αντέχουν σε υψηλές θερμοκρασίες.
- Σκεύη από χαλκό ή κασίτερο.
- Σκεύη λερωμένα από στάχτη, κερί, λιπαντικό γράσο ή μελάνι.

Τα χρώματα των διακοσμητικών στο γυαλί και τα τμήμα από αλουμίνιο/ασήμι μπορεί να αλλάξουν και να ξεθωριάσουν με τη διαδικασία πλύσης. Ορισμένοι τύποι γυαλιού (π.χ. κρυστάλλινα αντικείμενα) μπορεί να θολώσουν μετά από μερικούς κύκλους πλύσης.

ΖΗΜΙΑ ΣΤΑ ΓΥΑΛΙΝΑ ΚΑΙ ΤΑ ΣΚΕΥΗ

- Χρησιμοποιείτε μόνο γυάλινα αντικείμενα και πορσελάνη που διασφαλίζεται από τον κατασκευαστή ότι είναι κατάλληλα για πλύσιμο σε πλυντήριο πιάτων.
- Χρησιμοποιείτε ήπιο απορρυπαντικό κατάλληλο για οικιακά σκεύη.
- Αφαιρέστε τα γυάλινα αντικείμενα και τα σκεύη από το πλυντήριο πιάτων αμέσως μόλις ολοκληρωθεί ο κύκλος πλύσης.

ΣΥΜΒΟΥΛΕΣ ΓΙΑ ΤΗΝ ΕΞΟΙΚΟΝΟΜΗΣΗ ΕΝΕΡΓΕΙΑΣ

- Όταν το οικιακό πλυντήριο πιάτων χρησιμοποιείται σύμφωνα με τις οδηγίες του κατασκευαστή, η κατανάλωση **ΕΝΕΡΓΕΙΑΣ και νερού κατά το πλύσιμο των επιτραπέζιων σκευών σε ένα πλυντήριο πιάτων είναι συνήθως μικρότερη από το πλύσιμο στο χέρι.**
- Προκειμένου να μεγιστοποιηθεί η αποτελεσματικότητα του πλυντηρίου πιάτων, **συνιστάται η έναρξη του κύκλου πλύσης όταν το πλυντήριο πιάτων είναι εντελώς γεμάτο.** Η φόρτωση του οικιακού πλυντηρίου πιάτων μέχρι την προβλεπόμενη από τον κατασκευαστή χωρητικότητα θα συμβάλει στην εξοικονόμηση ενέργειας και νερού. Πληροφορίες σχετικά με τη σωστή φόρτωση των επιτραπέζιων σκευών μπορείτε να βρείτε στο κεφάλαιο ΦΟΡΤΩΣΗ ΚΑΛΑΘΙΩΝ. Σε περίπτωση μερικής φόρτωσης, συνιστάται η χρήση ειδικών επιλογών πλύσης, εφόσον υπάρχουν (Half load / Zone Wash / Multizone), για την πλήρωση μόνο επιλεγμένων καλαθιών. Η λανθασμένη φόρτωση ή η υπερφόρτωση του πλυντηρίου πιάτων μπορεί να αυξήσει τη χρήση πόρων (όπως το νερό, την ενέργεια και το χρόνο, καθώς και να αυξήσει τον θόρυβο), μειώνοντας την απόδοση καθαρισμού και στεγνώματος.
- Το ξέπλυμα στο χέρι των επιτραπέζιων ειδών πριν από την τοποθέτηση στο πλυντήριο πιάτων οδηγεί σε αυξημένη κατανάλωση νερού και ενέργειας και δεν συνιστάται.

ΥΓΙΕΙΝΗ

Για να αποφύγετε τις οσμές και τις επικαθίσεις που μπορεί να συσσωρευτούν στο πλυντήριο πιάτων, **ενεργοποιήστε ένα πρόγραμμα υψηλής θερμοκρασίας τουλάχιστον μία φορά το μήνα.**

Χρησιμοποιήστε ένα κουτάλακι απορρυπαντικού και λειτουργήστε το χωρίς να γεμίσετε ώστε να καθαρίσει η συσκευή.

ΑΝΤΟΧΗ ΣΤΟΝ ΠΑΓΕΤΟ

Εάν η συσκευή έχει τοποθετηθεί σε περιβάλλον όπου υπάρχει κίνδυνος παγετού, το νερό **πρέπει να αποστραγγιστεί πλήρως.** Κλείστε τη βρύση, αφαιρέστε τους σωλήνες εισαγωγής και εξαγωγής και περιμένετε μέχρι να απαντηθεί πλήρως το νερό. **Βεβαιωθείτε ότι ο αποσκληρυντής νερού είναι γεμάτος με διαλυμένο αλάτι αναγέννησης στο δοχείο αλατιού,** για να προστατεύσετε τη συσκευή από θερμοκρασίες έως -20 °C.

Εάν η συσκευή αποθηκεύτηκε σε συνθήκες παγετού, η συσκευή πρέπει να παραμείνει σε θερμοκρασία περιβάλλοντος ελάχ. 5 °C **για τουλάχιστον 24 ώρες** πριν από τον πρώτο κύκλο λειτουργίας.

ΠΙΝΑΚΑΣ ΠΡΟΓΡΑΜΜΑΤΩΝ

Πρόγραμμα	Περιγραφή προγραμμάτων	Φάση στεγνώματος	ActiveDry	Διαθέσιμες επιλογές *	Διάρκεια προγράμματος πλυσίματος (h:min)**	Κατανάλωση νερού (λίτρα/κύκλος)	Κατανάλωση ρεύματος (kWh/κύκλος)
P1 Eco	Eco 50° - Το οικονομικό πρόγραμμα Eco είναι κατάλληλο για τον καθαρισμό κανονικά λερωμένων σκευών, το οποίο είναι για το σκοπό αυτό το πιο αποτελεσματικό πρόγραμμα ως προς τη συνδυασμένη κατανάλωση ενέργειας και νερού και χρησιμοποιείται για την αξιολόγηση της συμμόρφωσης με τη νομοθεσία της ΕΕ για τον οικολογικό σχεδιασμό.	✓	✓		3:30	9,5	0,86
P2	Αυτόματο Εντονο 65° - Αυτόματο πρόγραμμα για πολύ λερωμένα πιάτα και τηγάνια.	✓	✓		2:25 - 3:10	17,0 - 25,0	1,30 - 1,70
P3	Αυτόματο Μικτό 55° - Αυτόματο πρόγραμμα για κανονικά λερωμένα σκεύη με υπολείμματα ξεραμένης τροφής.	✓	✓		1:20 - 3:20	7,5 - 20,5	0,75 - 1,20
P4	Αυτόματο Ταχύ Πλύσιμο 50° - Αυτόματο πρόγραμμα για κανονικά και ελαφρώς λερωμένα πιάτα. Καθημερινός κύκλος που εξασφαλίζει βέλτιστη απόδοση καθαρισμού και στέγνωσης σε μικρότερο χρονικό διάστημα.	✓	✓		1:00 - 1:50	8,0 - 16,0	0,70 - 1,10
P5	Γρηγορό 45° - Το πρόγραμμα συνιστάται για περιορισμένη ποσότητα ελαφρώς λερωμένων πιάτων χωρίς υπολείμματα αποξηραμένων τροφών. Δεν περιλαμβάνει φάση στεγνώσης.	✗	✓		0:30 - 0:40	10,5 - 15,0	0,55 - 0,65
P6	Ευαίσθητα 45° - Πρόγραμμα για ευαίσθητα σκεύη, τα οποία είναι περισσότερο ευαίσθητα στις υψηλές θερμοκρασίες, όπως ποτήρια και φλυτζάνια.	✓	✓		1:40 - 1:50	12,5 - 17,0	0,95 - 1,20
P7	Καληνύχτα 55° - Κατάλληλο για νυχτερινή λειτουργία της συσκευής. Εξασφαλίζει βέλτιστο καθαρισμό και στέγνωση με χαμηλότερη εκπομπή θορύβου.	✓	✓		3:50 - 4:10	10,5 - 14,5	0,80 - 1,15
P8	Υγιεινή 65° - Κανονικά λερωμένα οικιακά σκεύη, με συμπληρωματικό αντιβακτηριακό καθαρισμό. Κύκλος που εκτελείται για τη συντήρηση του πλυντηρίου πιάτων.	✓	✗		1:55 - 2:10	12,0 - 19,0	1,40 - 1,80
P9	Μούλιασμα - Σκεύη που πρόκειται να πλυθούν αργότερα. Δεν χρησιμοποιείται απορρυπαντικό με αυτό το πρόγραμμα.	✗	✓		0:12	4,5	0,10
P10	Αυτοκαθαρισμός 65° - Πρόγραμμα που πρέπει να χρησιμοποιηθεί για τη συντήρηση του πλυντηρίου πιάτων, που πρέπει να χρησιμοποιείται μόνο όταν το πλυντήριο πιάτων είναι ΑΔΕΙΟ, χρησιμοποιώντας συγκεκριμένα απορρυπαντικά σχεδιασμένα για τη συντήρηση του πλυντηρίου πιάτων.	✗	✗		1:15	12,7	1,10

Τα δεδομένα του προγράμματος ECO μετρώνται υπό εργαστηριακές συνθήκες σύμφωνα με το Ευρωπαϊκό Πρότυπο EN 60436:2020. Σημείωση για τα Εργαστήρια Δοκιμών: για πληροφορίες για τις συνθήκες της συγκριτικής δοκιμής EN, απευθυνθείτε στη διεύθυνση: dw_test_support@europeanappliances.com

Δεν απαιτείται προεπεξεργασία των σκευών για κανένα πρόγραμμα.

*) Δεν μπορούν να χρησιμοποιηθούν όλες οι επιλογές ταυτόχρονα.

**) Οι τιμές που παρέχονται για τα προγράμματα, εκτός του προγράμματος Eco, είναι ενδεικτικές. Ο πραγματικός χρόνος μπορεί να διαφέρει σε συνάρτηση με πολλούς παράγοντες όπως η θερμοκρασία και η πίεση του εισερχόμενου νερού, η θερμοκρασία του χώρου, η ποσότητα απορρυπαντικού, η ποσότητα και ο τύπος φορτίου, η ισορροπία του φορτίου, οι πρόσθετες επιλογές και η βαθμονόμηση του αισθητήρα. Η βαθμονόμηση του αισθητήρα μπορεί να αυξήσει τη διάρκεια του προγράμματος έως και 20 λεπτά.

ΕΠΙΛΟΓΕΣ ΚΑΙ ΛΕΙΤΟΥΡΓΙΕΣ

ΕΠΙΛΟΓΕΣ μπορεί να επιλεγεί/αποεπιλεγεί, αφού επιλέξετε το πρόγραμμα, πατώντας απευθείας το αντίστοιχο κουμπί (εάν είναι διαθέσιμο - η ένδειξη ανάβει) (βλ. ΠΙΝΑΚΑΣ ΕΛΕΓΧΟΥ). Αν μια επιλογή δεν είναι συμβατή με το επιλεγμένο πρόγραμμα βλ. ΠΙΝΑΚΑΣ ΠΡΟΓΡΑΜΜΑΤΩΝ, το αντίστοιχο LED αναβοσβήνει γρήγορα 3 φορές και ακούγονται ήχοι μπιπ. Η επιλογή δεν θα ενεργοποιηθεί. Μια επιλογή μπορεί να αλλάξει τον χρόνο ή την κατανάλωση νερού ή ενέργειας για το πρόγραμμα.

3D ZONE WASH 3D (3D Περιοχή πλύσης) - Χάρη στους πρόσθετους ισχυρούς ψεκαστήρες, αυτή η επιλογή παρέχει έως και 80% περισσότερη ισχύ νερού, πιο εντατική και ισχυρή πλύση στο κάτω καλάθι, στη συγκεκριμένη περιοχή του πυθμένα. Αυτή η επιλογή συνιστάται για να πλένετε δοχεία και κατασρόλες (Ανατρέξτε στην ενότητα φόρτωσης 3D).

ΜΙΣΟ ΦΟΡΤΙΟ - Εάν δεν υπάρχουν πολλά πιάτα για πλύσιμο, η λειτουργία ΜΙΣΟ ΦΟΡΤΙΟ χρησιμοποιείται για εξοικονόμηση νερού, ηλεκτρισμού ή χρόνου στο επιλεγμένο πρόγραμμα.

Θυμηθείτε να μειώσετε την ποσότητα του απορρυπαντικού.

ΕΠΙΠΛΕΟΝ ΣΤΕΓΝΩΜΑ - Η υψηλότερη θερμοκρασία κατά το τελικό ξεπλύμα και η εκτεταμένη φάση στεγνώματος επιτρέπει βελτιωμένο στεγνώμα. Η επιλογή ΕΠΙΠΛΕΟΝ ΣΤΕΓΝΩΜΑ παρατείνει τον κύκλο πλυσίματος.

ΚΑΘΥΣΤΕΡΗΣΗ - Η έναρξη του προγράμματος ενδέχεται να καθυστερήσει για ένα χρονικό διάστημα μεταξύ **0:30** και **24** ωρών.

1. Επιλέξτε το πρόγραμμα και οποιαδήποτε επιλογή θέλετε. Πατήστε το κουμπί ΚΑΘΥΣΤΕΡΗΣΗ (επανειλημμένα) για να καθυστερήσετε την έναρξη του προγράμματος. Μπορεί να ρυθμιστεί από 0:30 έως 24 ώρες. Μόλις φτάσετε στη ρύθμιση των 24 ωρών, πατήστε το ΚΑΘΥΣΤΕΡΗΣΗ άλλη φορά για να απενεργοποιηθεί η λειτουργία ΚΑΘΥΣΤΕΡΗΣΗ.

2. Κλείστε την πόρτα και πατήστε το κουμπί ΞΑΝΑΡΞΗ/Παύση. Ο χρονοδιακόπτης ξεκινάει την αντίστροφη μέτρηση.

3. Μόλις περάσει αυτό το χρονικό διάστημα, η ενδεικτική λυχνία σβήνει και το πρόγραμμα ξεκινάει αυτόματα.

Η λειτουργία ΚΑΘΥΣΤΕΡΗΣΗ δεν μπορεί να ρυθμιστεί όταν το πρόγραμμα έχει ξεκινήσει.

ΑΙΣΘΗΣΗ - Όταν ο αισθητήρας ανιχνεύει το επίπεδο βρωμιάς, εμφανίζεται ένα κινούμενο γραφικό στην οθόνη (περίπου 20 λεπτά) και προσαρμόζεται η διάρκεια του κύκλου πλύσης. Η αίσθηση είναι για το επίπεδο βρωμιάς στα πιάτα και υπάρχει για όλους τους κύκλους (εκτός από τον Eco) προσαρμόζοντας ανάλογα το πρόγραμμα.

ActiveDry - Είναι ένα σύστημα στεγνώματος με αέρα που ανοίγει αυτόματα την πόρτα κατά τη διάρκεια/μετά τη φάση στεγνώματος για να εξασφαλίζεται εξαιρετική απόδοση στεγνώματος κάθε μέρα. Η πόρτα ανοίγει σε θερμοκρασία που είναι ασφαλής για τα έπιπλα της κουζίνας σας.

Ως πρόσθετη προστασία από τον ατμό, προστίθεται ειδικά σχεδιασμένο φύλλο προστασίας μαζί με το πλυντήριο πιάτων.

Για την τοποθέτηση του φύλλου προστασίας από τον ατμό, ανατρέξτε στον ΟΔΗΓΟ ΕΓΚΑΤΑΣΤΑΣΗΣ. Η λειτουργία αυτή είναι ενεργή ως προεπιλογή, αλλά μπορείτε να την απενεργοποιήσετε από το ΜΕΝΟΥ ΡΥΘΜΙΣΕΙΣ.

ΑΦΑΙΡΕΣΗ ΑΛΑΤΩΝ - Συναγερμός - Εντοπίστηκε συσσώρευση αλάτων στα εσωτερικά εξαρτήματα της συσκευής. Ελέγξτε εάν η **Ρύθμιση Σκληρότητας Νερού** είναι στη σωστή τιμή και αν υπάρχει **αλάτι** στο δοχείο αλατιού (βλ. ΠΡΩΤΗ ΧΡΗΣΗ), στη συνέχεια χρησιμοποιήστε **ένα προϊόν αφαίρεσης αλάτων** (συνιστάται η μάρκα WPro) **με το πρόγραμμα Αυτοκαθαρισμός**. Μετά από μια επιτυχημένη αφαίρεση αλάτων, το εικονίδιο θα σταματήσει να εμφανίζεται.

Εάν δεν εκτελεστούν οι παραπάνω ενέργειες, η απόδοση του προϊόντος θα υποβαθμιστεί. Η προειδοποίηση Αφαίρεση αλάτων θα αρχίσει να αναβοσβήνει και ο συναγερμός «dES» θα εμφανιστεί στην οθόνη. Εάν και πάλι δεν ληφθούν μέτρα, η συσκευή θα επιτρέψει την εκκίνηση ενός συγκεκριμένου αριθμού κύκλων (που υποδεικνύεται κατά την ένδειξη συναγερμού «dES») και στη συνέχεια θα **ΜΠΛΟΚΑΡΙΣΤΕΙ** για να αποφευχθεί η ζημιά των εξαρτημάτων, **με διαθέσιμο μόνο το πρόγραμμα Αυτοκαθαρισμός**. Η πλήρης αφαίρεση αλάτων θα ξεμπλοκάρει το προϊόν. Στην περίπτωση εξαιρετικά υψηλών ποσοτήτων αλάτων, η λειτουργία αφαίρεσης αλάτων μπορεί να χρειαστεί να πραγματοποιηθεί δύο φορές για να είναι αποτελεσματική.

ΠΑΡΟΧΗ ΝΕΡΟΥ ΚΛΕΙΣΤΗ - Συναγερμός - Αναβοσβήνει όταν δεν εισέρχεται νερό ή όταν η παροχή νερού είναι κλειστή.

★ **ΑΓΑΠΗΜΕΝΟ ΠΡΟΓΡΑΜΜΑ** - Το αγαπημένο πρόγραμμα μπορεί να αποθηκευτεί και θα είναι εύκολα προσβάσιμο. Βρείτε το πρόγραμμα χρησιμοποιώντας το ΠΡΟΗΓΟΥΜΕΝΟ/ΕΠΟΜΕΝΟ και, στη συνέχεια, πατήστε το κουμπί ΑΓΑΠΗΜΕΝΟ ΠΡΟΓΡΑΜΜΑ για 3 δευτερόλεπτα.

—○ **ΚΛΕΙΔΩΜΑ ΠΛΗΚΤΡΩΝ** - Μια παρατεταμένη πίεση (για 3 δευτερόλεπτα) του κουμπιού ΕΠΙΠΛΕΟΝ ΣΤΕΓΝΩΜΑ, ενεργοποιεί τη λειτουργία ΚΛΕΙΔΩΜΑΤΟΣ ΠΛΗΚΤΡΟΛΟΓΙΟΥ. Η λειτουργία ΚΛΕΙΔΩΜΑΤΟΣ ΠΛΗΚΤΡΩΝ μπλοκάρει τον πίνακα ελέγχου εκτός από το κουμπί ON/OFF. Για απενεργοποίηση του ΚΛΕΙΔΩΜΑΤΟΣ ΠΛΗΚΤΡΩΝ, πατήστε ξανά παρατεταμένα.

□ **ΜΕΤΡΗΤΗΣ ΚΥΚΛΩΝ** - Αυτή η λειτουργία δείχνει τον αριθμό των κύκλων που έχει εκτελέσει το πλυντήριο πιάτων.

Για τον αριθμό των κύκλων από 0-999, θα εμφανιστεί ένας σταθερός αριθμός.

■ **25** Παράδειγμα για 25 κύκλους.

Όταν ο αριθμός κύκλου είναι μεγαλύτερος από 1000, ο αριθμός θα κυλίσει στην οθόνη. Το « » αντιπροσωπεύει την τελεία «.», όπως για παράδειγμα: 1.000 = 1_000, 13.947 = 13_947 (ο αριθμός θα κυλίσει για 3 φορές).

■ **1 13 13 3 9 94 947 47** Παράδειγμα για 13.947 κύκλους. Μετά την οπτικοποίηση του κύκλου, η οθόνη θα επιστρέψει για να απεικονίσει το «π²».

ΣΗΜΕΙΩΣΗ: Το πλυντήριο πιάτων μπορεί να έχει ήδη εκτελέσει περίπου 30 κύκλους. Αυτό οφείλεται στην εκτεταμένη διαδικασία ποιότητας που πραγματοποιείται κατά την παραγωγή. Εγγυάται υψηλότερη ποιότητα προϊόντος.

ΓΕΜΙΣΜΑ ΚΑΛΑΘΙΩΝ

ΚΑΛΑΘΙ ΓΙΑ ΜΑΧΑΙΡΟΠΙΡΟΥΝΑ

Το τρίτο καλάθι σχεδιάστηκε να τοποθετούνται εκεί τα μαχαιροπίρουνα. Τοποθετήστε τα μαχαιροπίρουνα με τον τρόπο που φαίνεται στην εικόνα.

Τα μαχαιρία και άλλα εργαλεία κουζίνας με μυτερή άκρη πρέπει να τοποθετούνται με την κοφτερή πλευρά προς τα κάτω.

Η γεωμετρία του καλάθιού καθιστά δυνατή την τοποθέτηση μικρών αντικειμένων, όπως φλυτζανάκια καφέ, στην περιοχή στη μέση.

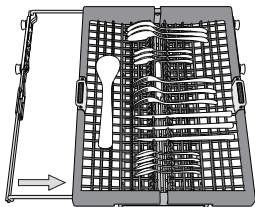
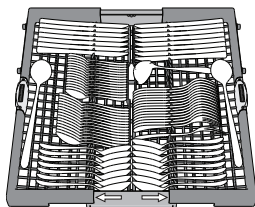

ΕΠΑΝΩ ΚΑΛΑΘΙ

Τοποθετήστε ευαίσθητα και ελαφριά σκεύη: ποτήρια, φλυτζάνια, πιατάκια, μικρά μπολ σαλάτας. Το επάνω καλάθι διαθέτει ανακλινόμενα ράφια που μπορούν να χρησιμοποιηθούν σε κάθετη θέση όταν τακτοποιείτε πιατάκια ή σε χαμηλότερη θέση για την τοποθέτηση μπολ και δοχείων τροφίμων.

(παράδειγμα γεμίσματος επάνω καλάθιού)

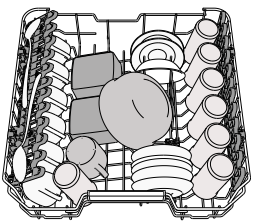

Ρυθμιση ύψους του επάνω καλάθιού

Μπορείτε να ρυθμίσετε το ύψος του επάνω καλάθιού: επάνω θέση για την τοποθέτηση σκευών μεγάλου όγκου στο κάτω καλάθι και χαμηλή θέση για την πλήρη αξιοποίηση των ανακλινόμενων ραφιών δημιουργώντας περισσότερο χώρο προς τα επάνω και αποφυγή σύγκρουσης με τα σκεύη που έχουν τοποθετηθεί στο κάτω καλάθι.

Το επάνω καλάθι εξοπλίζεται με ένα **Ρυθμιστή ύψους επάνω καλάθιού** (βλ. εικόνα), χωρίς να πιέσετε τις λαβές, σηκώστε τον επάνω απλά κρατώντας τα πλαϊνά του καλάθιού, μόλις το καλάθι σταθεροποιηθεί στην επάνω θέση. Για να το επαναφέρετε σε κάτω θέση, πιέστε τα λεβιεδάκια **A** στα πλαϊνά του καλάθιού και μετακινήστε το καλάθι προς τα κάτω.

Συνιστάται να μην ρυθμίζετε το ύψος του καλάθιού όταν αυτό είναι γεμάτο. ΠΟΤΕ μην ανυψώνετε ή κατεβάζετε το καλάθι μόνο από τη μία πλευρά.

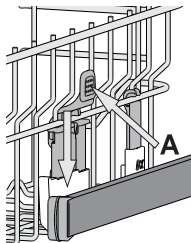

(παράδειγμα γεμίσματος του κάτω καλάθιού)

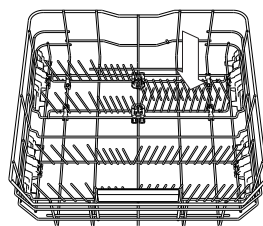
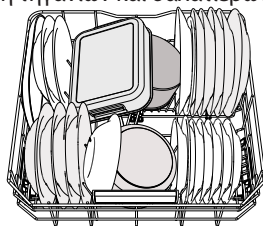

3D ZONE WASH (3D Ζώνη πλύσης)

3D ZONE WASH (χρησιμοποιεί δύο πρόσθετους εκτοξευτήρες νερού οι οποίοι είναι τοποθετημένοι στην κάτω και στην επάνω πλευρά του πλυντηρίου πιάτων για την πλύση πολύ λερωμένων σκευών αυξάνοντας την κάλυψη του νερού στα πιάτα. Παράδειγμα: τοποθετήστε δοχεία και κατασάρβες γυρισμένα προς την κάτω πλευρά των εξαρτημάτων της 3D ZONE WASH και ενεργοποιήστε την επιλογή 3D ZONE WASH στον πίνακα.

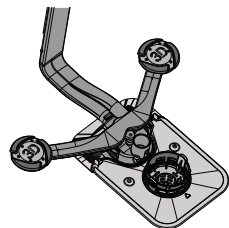

ΦΡΟΝΤΙΔΑ ΚΑΙ ΣΥΝΤΗΡΗΣΗ

ΚΑΘΑΡΙΣΜΟΣ ΤΟΥ ΦΙΛΤΡΟΥ

Καθαρίζετε τακτικά το φίλτρο έτσι ώστε να μην μπουκώνουν τα φίλτρα και να προκαλείται ανώμαλη ροή των λυμάτων.

Η χρήση πλυντηρίου πιάτων με φραγμένα φίλτρα ή ξένα αντικείμενα μέσα στο σύστημα φιλτραρίσματος ή στους βραχίονες ψεκασμού μπορεί να προκαλέσει δυσλειτουργία της μονάδας που έχει ως αποτέλεσμα απώλεια απόδοσης, λειτουργία με θόρυβο ή υψηλότερη χρήση πόρων.

Το φίλτρο αποτελείται από τρία τμήματα που αφαιρούν τα υπολείμματα τροφών από το νερό πλύσης και στη συνέχεια θέτουν εκ νέου σε κυκλοφορία το νερό.

Το πλυντήριο πιάτων δεν πρέπει να χρησιμοποιείται χωρίς φίλτρα ή με το φίλτρο χαλαρό.

Τουλάχιστον μία φορά το μήνα ή μετά από κάθε 30 κύκλους, ελέγξτε το φίλτρο και αν είναι απαραίτητο καθαρίστε το προσεκτικά με τρεχούμενο νερό, χρησιμοποιώντας μια μη μεταλλική βούρτσα και σύμφωνα με τις παρακάτω οδηγίες:

1. Περιστρέψτε το κυλινδρικό φίλτρο **A** αριστερόστροφα και βγάλτε το (Εικ. 1). **Είναι σημαντικό κατά την επανεγκατάσταση του φίλτρου να συναντώνται τα δύο τρίγωνα που εμφανίζονται στο ζουμ.**
2. Αφαιρέστε το κύπελλο φίλτρο **B** ασκώντας ελαφριά πίεση στα πλαϊνά πτερύγια (Εικ. 2).
3. Σύρετε έξω την πλάκα φίλτρο από ανοξείδωτο χάλυβα **C** (Εικ. 3).
4. Σε περίπτωση ξένων αντικειμένων (όπως σπασμένο γυαλί, πορσελάνη, οστά, σπόροι καρπών κλπ.), θα πρέπει να τα αφαιρέσετε προσεκτικά.
5. Ελέγξτε την παγίδα και αφαιρέστε τυχόν υπολείμματα τροφών. **ΠΟΤΕ ΜΗΝ ΑΦΑΙΡΕΙΤΕ** το προστατευτικό της αντλίας του κύκλου πλύσης (υποδεικνύεται με ένα βέλος) (Εικ. 4).

Μετά τον καθαρισμό των φίλτρων, επανατοποθετήστε το φίλτρο και στερεώστε το καλά στη θέση του. Αυτό είναι σημαντικό για να διατηρείται η αποτελεσματική λειτουργία του πλυντηρίου πιάτων.

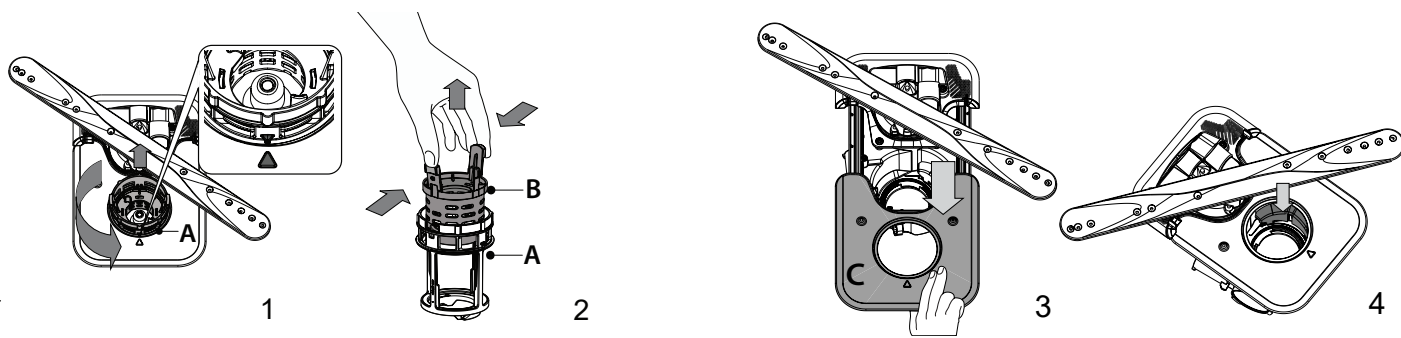

ΚΑΘΑΡΙΣΜΟΣ ΤΩΝ ΕΚΤΟΞΕΥΤΗΡΩΝ

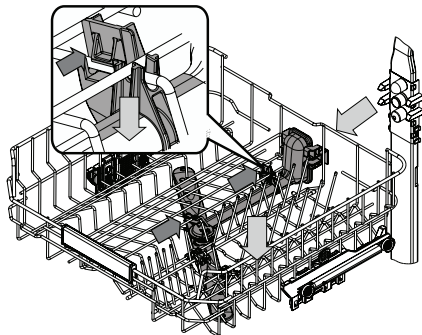

Σε ορισμένες περιπτώσεις τα υπολείμματα τροφών μπορεί να ξεραθούν και να σχηματίσουν κρούστα πάνω στους εκτοξευτήρες και να μπλοκάρουν τις σπές ψεκασμού του νερού. Συνιστάται να ελέγχετε τους εκτοξευτήρες κατά διαστήματα και να τους καθαρίζετε με μια μη μεταλλική βούρτσα.

Για να αφαιρέσετε τον επάνω εκτοξευτήρα πρέπει να τον αφαιρέσετε μαζί με την πολλαπλή.

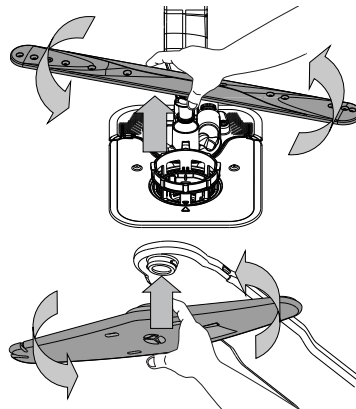

Ο κάτω εκτοξευτήρας μπορεί να αφαιρεθεί τραβώντας προς τα πάνω και περιστρέφοντας αριστερόστροφα. Η επανατοποθέτηση του εκτοξευτήρα γίνεται τραβώντας προς τα κάτω και περιστρέφοντας δεξιόστροφα.

Ο επάνω εκτοξευτήρας μπορεί να αφαιρεθεί πιέζοντας προς τα πάνω και στη συνέχεια περιστρέφοντας αριστερόστροφα. Η επανατοποθέτηση του εκτοξευτήρα γίνεται τραβώντας προς τα πάνω και περιστρέφοντας δεξιόστροφα.

ΑΝΤΙΜΕΤΩΠΙΣΗ ΠΡΟΒΛΗΜΑΤΩΝ

Σε περίπτωση που το πλυντήριο πιάτων δεν λειτουργεί σωστά, ελέγξτε αν το πρόβλημα μπορεί να επιλυθεί διαβάζοντας την παρακάτω λίστα. Για άλλα σφάλματα ή προβλήματα, επικοινωνήστε με την εξουσιοδοτημένη υπηρεσία εξυπηρέτησης πελατών, τα στοιχεία επικοινωνίας της οποίας μπορείτε να τα βρείτε στο φυλλάδιο εγγύησης. Τα ανταλλακτικά θα είναι διαθέσιμα για περίοδο έως 7 ή έως 10 ετών, σύμφωνα με τις ειδικές απαιτήσεις κανονισμού.

ΠΡΟΒΛΗΜΑΤΑ	ΠΙΘΑΝΕΣ ΑΙΤΙΕΣ	ΛΥΣΕΙΣ
<p>☞ Η ένδειξη αλατιού είναι αναμμένη</p>	Το δοχείο αλατιού είναι περίπου κενό.	Γεμίστε το δοχείο με αλάτι (για περισσότερες πληροφορίες - βλ. ΠΛΗΡΩΣΗ ΔΟΧΕΙΟΥ ΑΛΑΤΙΟΥ). Ελέγξτε τη ρύθμιση σκληρότητας του νερού εάν είναι απαραίτητο - βλ. ΠΙΝΑΚΑΣ ΣΚΛΗΡΟΤΗΤΑΣ ΝΕΡΟΥ.
<p>☞ Η ένδειξη αλατιού αναβοσβήνει</p>	Το δοχείο αλατιού είναι κενό.	Γεμίστε ξανά τη δεξαμενή με αλάτι το συντομότερο δυνατό. Η χρήση της συσκευής χωρίς αλάτι μπορεί να προκαλέσει βλάβη στα εσωτερικά της εξαρτήματα.
<p>☞ Η ένδειξη λαμπρυντικού αναβοσβήνει</p>	Το δοχείο λαμπρυντικού είναι κενό. (Αφού ξαναγεμίσετε, η ένδειξη έκπλυσης μπορεί να παραμείνει αναμμένη για σύντομο χρονικό διάστημα).	Γεμίστε το δοχείο με λαμπρυντικό (για περισσότερες πληροφορίες, βλ. ΠΛΗΡΩΣΗ ΤΗΣ ΘΗΚΗΣ ΛΑΜΠΡΥΝΤΙΚΟΥ).
<p>☞ Η ένδειξη απασβέτωσης αναβοσβήνει, εμφανίζεται ο συναγερμός "dES".</p>	Ασβέτιο συσσωρεύεται στα εσωτερικά εξαρτήματα της συσκευής.	Αφαιρέστε τα αλάτι της συσκευής αμέσως χρησιμοποιώντας το πρόγραμμα Αυτοκαθαρισμός και ένα προϊόν απασβέτωσης που διατίθεται στο εμπόριο (βλ. ΕΠΙΛΟΓΕΣ ΚΑΙ ΛΕΙΤΟΥΡΓΙΕΣ). Γεμίστε ξανά τη δεξαμενή με αλάτι. Ελέγξτε τη ρύθμιση σκληρότητας νερού. Εάν σε μια συσκευή δεν γίνει απασβέτωση, θα σταματήσει να λειτουργεί.
<p>Το πλυντήριο πιάτων δεν ξεκινάει ή δεν ανταποκρίνεται στις εντολές.</p>	Η σύνδεση της συσκευής δεν έγινε σωστά.	Συνδέστε το φως στην πρίζα.
	Διακοπή ρεύματος.	Για λόγους ασφαλείας, το πλυντήριο πιάτων δεν θα ξεκινήσει αυτόματα όταν επανέλθει το ρεύμα. Κλείστε την πόρτα και πατήστε το κουμπί ΕΝΑΡΞΗ/Παύση.
	Η πόρτα του πλυντηρίου δεν είναι κλειστή. Ο πείρος ActiveDry δεν είναι τραβηγμένος μέσα.	Πιέστε δυνατά την πόρτα έως ότου ακούσετε το χαρακτηριστικό "κλικ".
	Ο κύκλος διακόπεται όταν η πόρτα ανοίγει για περισσότερο από 4 δευτερόλεπτα.	Κλείστε την πόρτα εντός 4 δευτ. και πατήστε το κουμπί ΕΝΑΡΞΗ/Παύση.
<p>Το πλυντήριο πιάτων δεν αποστραγγίζει. Στην οθόνη εμφανίζεται: F7 E3 ή F9 E1.</p>	Ο πίνακας ελέγχου δεν αποκρίνεται ή εμφανίζεται η ένδειξη F6 E1 .	Απενεργοποιήστε τη συσκευή πιέζοντας το κουμπί ON/OFF/Επαναφορά, ενεργοποιήστε την εκ νέου μετά από περίπου ένα λεπτό και επανεκκινήστε το πρόγραμμα. Αν το πρόβλημα παραμένει, απουσιάζετε τη συσκευή από το ρεύμα για 1 λεπτό και μετά συνδέστε την ξανά.
	Το φίλτρο είναι φραγμένο με υπολείμματα τροφών ή άλατα.	Καθαρίστε το φίλτρο και κάντε απασβέτωση της συσκευής (βλ. ΚΑΘΑΡΙΣΜΟΣ ΦΙΛΤΡΟΥ και ΟΔΗΓΙΑ ΑΠΑΣΒΕΣΤΩΣΗΣ).
	Λυγισμένος σωλήνας απάντλησης.	Ελέγξτε τον σωλήνα αποστράγγισης (βλ. ΟΔΗΓΙΑ ΕΓΚΑΤΑΣΤΑΣΗΣ).
<p>Το πλυντήριο πιάτων κάνει υπερβολικό θόρυβο.</p>	Ο σωλήνας αποστράγγισης του νεροχύτη είναι μπλοκαρισμένος.	Καθαρίστε το σωλήνα αποστράγγισης του νεροχύτη.
	Τα πιάτα χτυπάνε μεταξύ τους.	Τοποθετήστε σωστά τα οικιακά σκεύη (βλ. ΦΟΡΤΩΣΗ ΚΑΛΑΘΙΩΝ).
	Υπάρχει υπερβολική ποσότητα αφρού.	Δεν μετρήθηκε σωστά το απορρυπαντικό ή δεν είναι κατάλληλο για χρήση σε πλυντήριο πιάτων (βλ. ΠΛΗΡΩΣΗ ΤΗΣ ΘΗΚΗΣ ΑΠΟΡΡΥΠΑΝΤΙΚΟΥ). Επαναφέρετε τον τρέχοντα κύκλο απενεργοποιώντας το πλυντήριο πιάτων, στη συνέχεια ενεργοποιήστε το ξανά, επιλέξτε ένα νέο πρόγραμμα, κλείστε την πόρτα και πατήστε ΕΝΑΡΞΗ/Παύση. Μην συμπληρώνετε άλλο απορρυπαντικό.
	Τα σκεύη δεν έχουν τακτοποιηθεί σωστά.	Τακτοποιήστε σωστά τα οικιακά σκεύη (βλ. ΦΟΡΤΩΣΗ ΤΩΝ ΚΑΛΑΘΙΩΝ).
	Το φίλτρο είναι φραγμένο με υπολείμματα τροφών ή άλατα.	Καθαρίστε το φίλτρο (βλ. ΦΡΟΝΤΙΔΑ ΚΑΙ ΣΥΝΤΗΡΗΣΗ).

ΠΡΟΒΛΗΜΑΤΑ	ΠΙΘΑΝΕΣ ΑΙΤΙΕΣ	ΛΥΣΕΙΣ
Τα πιάτα δεν είναι καθαρά.	Τα σκεύη δεν έχουν τακτοποιηθεί σωστά.	Τακτοποιήστε σωστά τα οικιακά σκεύη (βλ. ΦΟΡΤΩΣΗ ΤΩΝ ΚΑΛΑΘΙΩΝ).
	Οι εκτοξευτήρες δεν περιστρέφονται ελεύθερα, εμποδίζονται από τα πιάτα.	Τακτοποιήστε σωστά τα οικιακά σκεύη (βλ. ΦΟΡΤΩΣΗ ΤΩΝ ΚΑΛΑΘΙΩΝ). Βεβαιωθείτε ότι το επάνω καλάθι είναι στη σωστή θέση και ρυθμίστε (σηκώστε) εάν χρειάζεται.
	Ο κύκλος πλύσης είναι πολύ ήπιος.	Επιλέξτε τον κατάλληλο κύκλο πλύσης (βλ. ΠΙΝΑΚΑΣ ΠΡΟΓΡΑΜΜΑΤΩΝ).
	Υπάρχει υπερβολική ποσότητα αφρού.	Δεν μετρήθηκε σωστά το απορρυπαντικό ή δεν είναι κατάλληλο για χρήση σε πλυντήριο πιάτων (βλ. ΠΛΗΡΩΣΗ ΤΗΣ ΘΗΚΗΣ ΑΠΟΡΡΥΠΑΝΤΙΚΟΥ).
	Το καπάκι του δοχείου λαμπρυντικού δεν έχει κλείσει καλά.	Βεβαιωθείτε ότι το καπάκι του δοχείου λαμπρυντικού είναι κλεισμένο.
	Το φίλτρο είναι φραγμένο με υπολείμματα τροφών ή άλατα.	Καθαρίστε το φίλτρο και κάντε απασβέστωση της συσκευής (βλ. ΚΑΘΑΡΙΣΜΟΣ ΦΙΛΤΡΟΥ).
Το δοχείο αλατιού είναι κενό.	Γεμίστε το δοχείο αλατιού (βλ. ΠΛΗΡΩΣΗ ΔΟΧΕΙΟΥ ΑΛΑΤΙΟΥ).	
Το πλυντήριο δεν φορτώνει νερό. Στην οθόνη εμφανίζεται: H2O και  είναι αναμμένο, ακούγεται ο ηχητικός συναγερμός.	Δεν υπάρχει νερό στην παροχή ή η βρύση είναι κλειστή.	Βεβαιωθείτε ότι υπάρχει νερό στην παροχή ή ότι η βρύση είναι ανοιχτή.
	Ο εύκαμπτος σωλήνας εισόδου νερού είναι τσακισμένος.	Ελέγξτε τον εύκαμπτο σωλήνα εισόδου (βλ. ΕΓΚΑΤΑΣΤΑΣΗ). Κλείστε την πόρτα και πατήστε το κουμπί ENAPΞH/Παύση.
	Η σήτα του σωλήνα παροχής νερού είναι φραγμένη, πρέπει να το καθαρίσετε.	Ελέγξτε και καθαρίστε τη σήτα στον εύκαμπτο σωλήνα εισόδου νερού. Κλείστε την πόρτα και πατήστε το κουμπί ENAPΞH/Παύση.
Το πλυντήριο πιάτων ολοκληρώνει τον κύκλο πρόωρα. Στην οθόνη εμφανίζεται: F8 E3	Το φίλτρο είναι φραγμένο με υπολείμματα τροφών ή άλατα.	Καθαρίστε το φίλτρο και κάντε απασβέστωση της συσκευής (βλ. ΚΑΘΑΡΙΣΜΟΣ ΦΙΛΤΡΟΥ και ΟΔΗΓΙΑ ΑΠΑΣΒΕΣΤΩΣΗΣ).
	Ο εύκαμπτος σωλήνας αποστράγγισης είναι τοποθετημένος πολύ χαμηλά ή δημιουργείται σιφώνι στο σύστημα αποχέτευσης.	Ελέγξτε αν το άκρο του εύκαμπτου σωλήνα αποστράγγισης είναι τοποθετημένο σε σωστό ύψος (βλ. ΕΓΚΑΤΑΣΤΑΣΗ). Ελέγξτε αν δημιουργείται σιφώνι στο οικιακό σύστημα αποχέτευσης, εάν χρειάζεται, εγκαταστήστε διακοπή σιφονιού/βαλβίδα εισαγωγής αέρα.
	Υπάρχει υπερβολική ποσότητα αφρού.	Δεν μετρήθηκε σωστά το απορρυπαντικό ή δεν είναι κατάλληλο για χρήση σε πλυντήριο πιάτων (βλ. ΠΛΗΡΩΣΗ ΤΗΣ ΘΗΚΗΣ ΑΠΟΡΡΥΠΑΝΤΙΚΟΥ).
	Αέρας στην παροχή νερού.	Ελέγξτε την παροχή νερού για διαρροές ή άλλα προβλήματα που επιτρέπουν την είσοδο του αέρα.
Τα πιάτα δεν στεγνώνουν καλά.	Δεν υπάρχει λαμπρυντικό ή η δόση είναι πολύ χαμηλή.	Βεβαιωθείτε ότι η θήκη λαμπρυντικού είναι γεμάτη (βλ. ΠΛΗΡΩΣΗ ΤΗΣ ΘΗΚΗΣ ΛΑΜΠΡΥΝΤΙΚΟΥ). Μόνο οι ταμπλέτες πολλαπλών λειτουργιών δεν προσφέρουν τόσο καλά αποτελέσματα στεγνώματος όσο η πραγματική χρήση υγρού λαμπρυντικού.
	Τα πιάτα έχουν αφαιρεθεί μετά το αυτόματο άνοιγμα της πόρτας αλλά πριν από το τέλος του πραγματικού κύκλου.	Βεβαιωθείτε ότι ο κύκλος έχει τελειώσει πριν ξεκινήσετε να αδειάζετε τα πιάτα (βλ. ΚΑΘΗΜΕΡΙΝΗ ΧΡΗΣΗ). Για ακόμα καλύτερα αποτελέσματα στεγνώματος, συνιστάται να αφήνετε τα πιάτα μέσα στο πλυντήριο πιάτων με την πόρτα ανοιχτή για επιπλέον 15 λεπτά μετά το τέλος του κύκλου.
	Τα πιάτα παραμένουν πολύ επίπεδα.	Εάν παρατηρήσετε λακκούβες νερού μέσα σε κοιλότητες φλιτζανιών, κούπες ή μπουλ, δοκιμάστε να τοποθετήσετε τα πιάτα (ειδικά στο πάνω ράφι) με μεγαλύτερη κλίση ώστε να στάξουν μεγαλύτερες ποσότητες νερού πριν ξεκινήσει το στέγνωμα.
	Ο επιλεγμένος κύκλος δεν έχει φάση στεγνώματος.	Ελέγξτε στον ΠΙΝΑΚΑ ΠΡΟΓΡΑΜΜΑΤΩΝ αν το συγκεκριμένο πρόγραμμα περιλαμβάνει φάση στεγνώματος. Ο κύκλος χωρίς τη φάση στεγνώματος μπορεί να μην προσφέρει την επιθυμητή απόδοση στεγνώματος, επομένως συνιστάται να αλλάξετε την επιλογή κύκλου σε αυτόν που περιλαμβάνει τη φάση στεγνώματος.
	Τα σκεύη είναι αντικολλητικά ή πλαστικά.	Κάποιες σταγόνες νερού που παραμένουν σε αυτό το είδος υλικού είναι φυσιολογικές.
Τα πιάτα και τα ποτήρια έχουν μπλε ραβδώσεις ή γαλαζωπές αποχρώσεις.	Η δοσολογία λαμπρυντικού είναι υπερβολική.	Προσαρμόστε τη δοσολογία σε χαμηλότερη ρύθμιση.
Τα πιάτα και τα ποτήρια καλύπτονται από άλατα ή μια υπόλευκη μεμβράνη.	Το δοχείο αλατιού είναι κενό.	Γεμίστε ξανά τη δεξαμενή με αλάτι το συντομότερο δυνατό. Η χρήση της συσκευής χωρίς αλάτι μπορεί να προκαλέσει βλάβη στα εσωτερικά της εξαρτήματα.
	Ρύθμιση σκληρότητας νερού είναι πολύ χαμηλή.	Αυξήστε τις ρυθμίσεις (βλ. ΠΙΝΑΚΑΣ ΣΚΛΗΡΟΤΗΤΑΣ ΝΕΡΟΥ).
	Το καπάκι του δοχείου αλατιού δεν είναι καλά κλεισμένο.	Ελέγξτε και κλείστε το καπάκι του δοχείου αλατιού.
Το δοχείο λαμπρυντικού είναι άδειο ή η δόση του λαμπρυντικού είναι ανεπαρκής.	Το δοχείο λαμπρυντικού είναι άδειο ή η δόση του λαμπρυντικού είναι ανεπαρκής.	Γεμίστε το δοχείο με λαμπρυντικό και ελέγξτε τη ρύθμιση δοσολογίας (για περισσότερες πληροφορίες - βλ. ΠΛΗΡΩΣΗ ΤΗΣ ΘΗΚΗΣ ΛΑΜΠΡΥΝΤΙΚΟΥ).
	Το πλυντήριο πιάτων εμφανίζει την ένδειξη F8 E5	Κλείστε την παροχή νερού, εάν είναι δυνατό. Μην αποσυνδέετε την τροφοδοσία. Καλέστε το σέρβις.
Η διαρροή απορρυπαντικού.	Εξαρτάται από το υγρό απορρυπαντικό που χρησιμοποιείται και μπορεί να τονιστεί σε περίπτωση που ενεργοποιηθεί η επιλογή καθυστέρησης.	Μικρές διαρροές δεν προκαλούν δυσλειτουργία του μηχανήματος και μπορούν να αποφευχθούν αλλάζοντας τον τύπο του υγρού απορρυπαντικού ή χρησιμοποιώντας ταμπλέτες.

Μπορείτε να βρείτε πολιτικές, τυπική τεκμηρίωση, παραγγελία ανταλλακτικών και πρόσθετες πληροφορίες προϊόντος:

- Χρήση κωδικού QR στο προϊόν σας.
- Επισκεφθείτε τον ιστότοπο **docs.hotpoint.eu** και **parts-selfservice.europeanappliances.com**
- Εναλλακτικά, **μπορείτε να επικοινωνήσετε με την Υπηρεσία εξυπηρέτησης πελατών** (βλ. τηλεφωνικό αριθμό στο βιβλιαράκι εγγύησης). Όταν επικοινωνείτε με το Κέντρο εξυπηρέτησης πελατών, αναφέρατε τους κωδικούς που αναγράφονται στην ετικέτα αναγνώρισης προϊόντος.

Οι πληροφορίες μοντέλου μπορούν να ανακτηθούν χρησιμοποιώντας τον κωδικό QR που αναγράφεται στην ετικέτα ενέργειας. Η ετικέτα περιλαμβάνει επίσης το αναγνωριστικό μοντέλου που μπορεί να χρησιμοποιηθεί για προσπέλαση στην πύλη του μητρώου στη διεύθυνση <https://eprel.ec.europa.eu>.

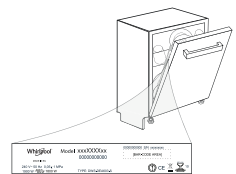

400020034907
12/2025 as - Xerox Fabriano

