

# DAGLIG BRUGERVEJLEDNING



## TAK FORDI DU HAR KØBT ET WHIRLPOOL PRODUKT

Med henblik på at modtage en omfattende service og support, bedes du registrere dit produkt på [www.whirlpool.eu/register](http://www.whirlpool.eu/register)



Du kan downloade Sikkerheds- og Brugs- og vedligeholdelsesvejledningen ved at gå ind på vores website [docs.whirlpool.eu](http://docs.whirlpool.eu) og følge anvisningerne på bagsiden af dette hæfte.



**Læs Sundheds- og sikkerhedsvejledningen grundigt, før apparatet tages i brug.**

## PRODUKTBEKRIVELSE

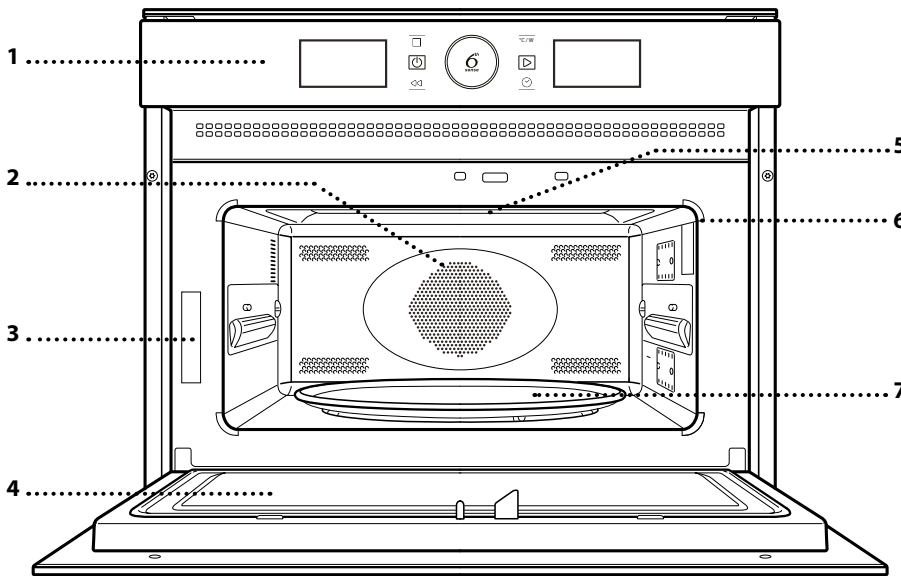

1. Betjeningspanel
2. Ringvarmelegeme (ikke synligt)
3. Identifikationsskilt (må ikke fjernes)
4. Ovnlåge
5. Øverste varmelegeme/grill
6. Lys
7. Drejetallerken

## BETJENINGSPANEL

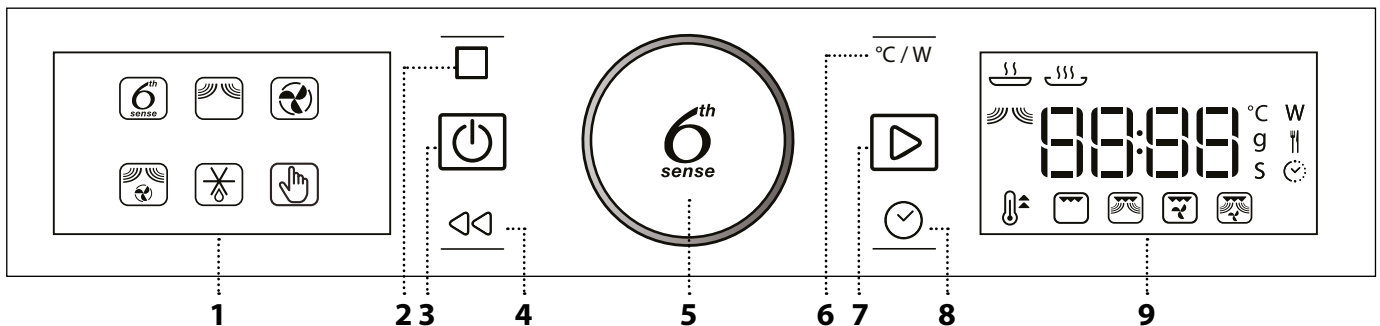

### 1. VENSTRE DISPLAY

### 2. PAUSE

Til midlertidig standsning af en tilberedningscyklus

### 3. ON/OFF

Bruges til at tænde og slukke for ovnen og når som helst stoppe en aktiv funktion.

### 4. TILBAGE

Bruges til at vende tilbage til det forrige skærmbillede.

### 5. DREJEKNAP / KNAPPEN 6<sup>th</sup> SENSE

Drej herpå, for at browse gennem funktionerne og justere alle tilberedningsparametrene. Tryk på  for at markere, indstille, tage adgang til eller bekræfte funktioner eller parametre, samt eventuelt starte tilberedningsprogrammet.

### 6. EFFEKT

Til justering af temperatur, grillstyrke eller mikrobølgeeffekt.

### 7. START

Bruges til at starte funktioner og bekræfte indstillinger

### 8. KLOKESLÆT

Bruges til at indstille klokkeslættet og til at ændre eller justere tilberedningstiden.

### 9. HØJRE DISPLAY

# TILBEHØR

## DREJETALLERKEN

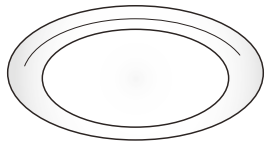

Drejetallerkenen kan bruges med alle tilberedningsmetoder, når den placeres på den tilhørende støtte.

Drejetallerkenen skal altid bruges som underdel for andre

beholdere eller tilbehør, med undtagelse af den rektangulære bageplade.

## DREJEKRYDS

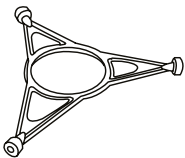

Brug kun drejekrydset til glasdrejetallerkenen. Andet tilbehør må ikke hvile på drejekrydset.

## RIST

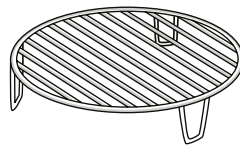

Man får herved mulighed for at anbringe maden tættere på grillen og brune retten perfekt. Anbring risten på drejetallerkenen, og sørg for, at den ikke berører andre

overflader.

## REKTANGULÆR BAGEPLADE

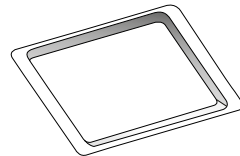

Bagepladen må kun bruges til funktioner, der giver mulighed for varmluftsbagning; den må aldrig anvendes i kombination med mikrobølger. Indsæt pladen i vandret stilling,

og lad den hvile på hylden i ovnrummet.

Bemærk: Du behøver ikke tage drejetallerkenen og dens støtter ud, når du bruger den rektangulære bageplade.

Antallet og typerne af tilbehør kan variere afhængigt af, hvilken model der er købt. Yderligere, ikke medfølgende, tilbehør kan købes separat hos Kundeservice.

**Der er et stort udvalg af tilbehør på markedet. Før indkøb skal du sikre dig, at det er velegnet til brug i mikrobølgeovn og, at det er ildfast til brug i ovnen.**

**Der må aldrig bruges metalbeholdere til mad- eller drikkevarer under tilberedning i mikrobølgeovn.**

**Sørg altid for, at mad og tilbehør ikke kommer i kontakt med ovnens indersider.**

**Inden der tændes for ovnen, skal man altid sikre sig, at drejetallerkenen kan dreje frit. Vær opmærksom på ikke at vælte drejetallerkenen, når du indsætter eller fjerner andet tilbehør.**

# FUNKTIONER



## 6<sup>th</sup> SENSE FUNKTIONER

Med 6<sup>th</sup> Sense funktionerne skal man blot vælge fødevarens type og vægt eller mængde, for at opnå de bedste resultater. Ovnen vil automatisk beregne de optimale indstillinger og fortsat ændre dem mens tilberedningen skrider frem.

### 6<sup>th</sup> SENSE OPVARMN.

Bruges til at genvarme en færdiglavet ret, som er frosset eller ved rumtemperatur. Ovnen beregner automatisk de indstillinger, der kræves for at opnå de bedst mulige resultater, på så kort tid som muligt. Anbring retten på en ovn- og mikrobølgefast tallerken eller fad.

GRUPPE	MADVARER	VÆGT
	MIDDAGSTALLERKEN	250 - 500 g
	FROSSEN PORTION	250 - 500 g
	FROSSEN LASAGNE	250 - 500 g
	SUPPER	200 - 800 g
	DRIKKEVARER	1 - 5 dl

### 6<sup>th</sup> SENSE TILBEREDNING

Til hurtig tilberedning af ovnretter og opnå optimale resultater. Brug et ildfast fad/beholder, som egner sig til mikrobølgeovne.

GRUPPE	MADVARER	VÆGT
	BAGTE KARTOFLER (Drej på opfordring)	200 g - 1 kg
	FRISKE GRØNSAGER (Skær i ensartede stykker og tilsæt 2 til 4 spsk. vand. Dæk til)	200 - 800 g
	FROSNE GRØNSAGER (Vend på opfordring. Dæk til)	200 - 800 g
	GRØNSAGER PÅ DÅSE	200 - 600 g
	POPCORN	100 g



### MIKROBØLGE

Bruges til hurtig tilberedning og genopvarme mad- eller drikkevarer.

EFFEKT	ANBEFALET TIL
<b>900 W</b>	Hurtig genopvarmning af drikkevarer eller madvarer med højt vandindhold
<b>750 W</b>	Tilberedning af grøntsager
<b>650 W</b>	Tilberedning af kød og fisk
<b>500 W</b>	Tilberedning af kødsovs eller sovs med ost eller æg. Færdiggørelse af kødpostej eller indbagt pasta
<b>350 W</b>	Langtidsstegning. Perfekt til at smelte smør eller chokolade
<b>160 W</b>	Optøning af frosne madvarer eller blødgøring af smør og ost
<b>90 W</b>	Blødgøring af is



### VARMLUFT

Bruges til at tilberede retter på en måde, der sikrer lignende resultater som ved brug af en konventionel ovn. Bagepladen eller andet køkkengrej, som egner sig til at bruges i ovnen, kan anvendes til at tilberede visse retter.

Anbefalet tilbehør: Rektangulær bageplade/rist



### VARMLUFT + MIKRO.

Bruges til hurtigt at tilberede ovnretter.

Krævede tilbehør: Rist



### JET DEFROST

Til hurtig optøning af forskellige typer af mad ved blot at angive deres vægt. Maden skal anbringes direkte på glasdrejetallerkenen. Vend maden når dette forespørges.

GRUPPE	MADVARER	VÆGT
	KØD (hakkekød, koteletter, bøfkød, stege)	100 g - 2 kg
	FJERKRÆ (hel kylling, parteret eller fileter)	100 g - 2,5 kg
	FISK (hel, bøffer, fileter)	100 g - 2 kg
	GRØNSAGER (blandede grøntsager, ærter, broccoli, osv.)	100 g - 2 kg
	BRØD (franskbrød, rundstykker, boller)	100 g - 1 kg



## MANUELLE FUNKTIONER



### LYNOPVARMNING

Bruges til hurtigt at opvarme ovnen inden en tilberedningscyklus. Vent til funktionen er færdig, før der sættes mad i ovnen.



### GRILL

Bruges til at brune, grille og gratinere. Vi anbefaler at vende maden under tilberedningen. Forvarm grillen i 3-5 minutter for de bedste resultater.

Krævede tilbehør: Rist



### GRILL + MIKROBØLGER

Bruges til hurtigt at tilberede og gratinere retter ved at kombinere mikrobølge- og grillfunktionerne.

Krævede tilbehør: Rist



### TURBO GRILL

Kombinering af grill- og varmluftsvarmingsfunktioner for de bedste resultater. Vi anbefaler at vende maden under tilberedningen.

Krævede tilbehør: Rist



### TURBO GRILL + MIKRO

Til hurtig tilberedning og brunng af din mad ved at kombinere mikrobølge-, grill- og varmluftsvarmingsfunktioner.

Krævede tilbehør: Rist

## FØRSTEGANGSBRUG

### . INDSTILLING AF KLOKESLÆT

Det er nødvendigt, at indstille klokkeslættet første gang, man tænder for apparatet.



Timernes to cifre begynder at blinke: Drej på *knappen*, for at indstille timetallet, og tryk herefter på , for at bekræfte.

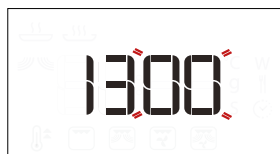



Minutternes to cifre begynder at blinke. Drej på *knappen*, for at indstille minuttallet, og tryk på , for at bekræfte.

Bemærk: Tryk og hold  trykket i mindst et sekund, mens ovnen er slukket, og gentag de ovenstående handlinger, hvis du vil ændre klokkeslættet på et senere tidspunkt.

Du skal muligvis indstille klokkeslættet igen efter længerevarende strømafbrydelser.

# DAGLIG BRUG

## 1. VÆLG EN FUNKTION

Når ovnen er slukket vises kun klokkeslættet på displayet. Tryk og hold  trykket, for at tænde for ovnen. Drej på *knappen*, for at se de disponible funktioner på displayet til venstre. Markér en og tryk på .

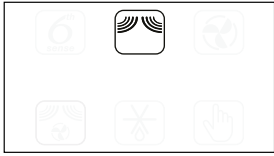

Man kan vælge en underfunktion (om forudset), ved at vælge hovedfunktionen og herefter trykke på , for at bekræfte og fortsætte til funktionsmenuen.





Drej på *knappen*, for at vælge underfunktionerne blandt de disponible på displayet til højre, og tryk herefter på , for at bekræfte.

## 2. INDSTILLING AF EN FUNKTION

### . AUTOMATISKE FUNKTIONER / JET DEFROST MADKATEGORI

Når du har valgt en af de automatiske funktioner, skal du vælge en kategori til madvaren, der skal tilberedes.





Når ikonet  blinker skal man dreje på *knappen*, for at vælge den ønskede kategori, og herefter trykke på , for at bekræfte.

### VÆGT

Med henblik på at opnå de bedste resultater, kræver de automatiske funktioner (og Jet Defrost), at man indtaster vægten på fødevaren, der skal vælges blandt standardindstillingerne: Ovnen vil beregne den ideelle varighed for funktionen for de forskellige fødevarer kategorier.



Når standardindstillingen visualiseres på displayet og ikonet  blinker, skal man dreje på *knappen*, for at indstille vægten, og herefter trykke på , for at bekræfte.

## . MANUELLE FUNKTIONER

Man kan ændre funktionens indstillinger efter at have markeret den. Displayet vil vise de indstillinger, som kan ændres, i rækkefølge.

### MIKROBØLGEEFFEKT / TEMPERATUR



Drej, når ikonet the W blinker på displayet, på *knappen* for at justere effektindstillingen og tryk herefter på , for at bekræfte og fortsætte til den næste indstilling, der skal ændres (om muligt).

Bemærk: Efter aktivering af funktionen kan effekten ændres ved at trykke på , for at tage adgang til indstillingsmenuen, og herefter dreje på *knappen*, for at ændre indstillingen.

### GRILLEFFEKT



er der tre definerede effekt niveauer til grillstegning: 1 (lav), 2 (mid), 3 (høj). Defaultværdien visualiseres mellem to "-" symboler.

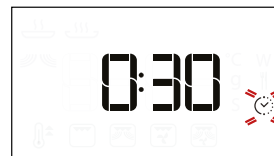

Drej på *knappen*, for at indstille den ønskede grillstyrke, tryk herefter på , for at bekræfte.

### VARIGHED



Når ikonet  blinker på displayet, anvendes *knappen* til at indstille den ønskede tilberedningsvarighed, og tryk så på  for at bekræfte.

Det er ikke nødvendigt, at indstille tilberedningsvarighed, hvis du vil administrere tilberedningen manuelt: Tryk på , for at bekræfte og starte funktionen.

Bemærk: Under tilberedningen kan man justere tilberedningsvarigheden ved at dreje på *knappen*; hver gang man trykker på , forøges varigheden med 30 sekunder.

### LYNOPVARMNING

Vælg funktionen, anvend herefter *knappen* til at indstille den ønskede temperatur og tryk på , for at bekræfte og starte funktionen.



Der høres en summetone, når ovnen når op på den indstillede temperatur.

Bemærk: Det frarådes at stille maden i ovnen før denne funktion er afsluttet.

### 3. AKTIVÉR FUNKTIONEN

Når du har anvendt de indstillinger, du har brug for, trykker du på  for at aktivere funktionen.

Hver gang der trykkes på knappen  igen, øges tilberedningstiden med yderligere 30 sekunder.

Bemærk: Du kan til enhver tid trykke på , for at stoppe den aktive funktion.

#### . JET START

Når ovnen er slukket, kan man trykke på , for at aktivere tilberedning med mikrobølgefunktionen, indstillet på højeste niveau (900 W) i 30 sekunder.

#### . SIKKERHEDSLÅS

Denne funktion aktiveres automatisk for at forhindre, at ovnen slukkes ved et uheld.



Åbn og luk lågen, og tryk så på , for at starte funktionen.

### 4. PAUSE

Du skal blot åbne lågen for at stoppe en funktion midlertidigt, for eksempel for at røre i eller vende maden.

For at starte den igen, skal du lukke lågen og trykke på .

#### AUTOMATISK PAUSE (RØR I ELLER VEND MADEN)

Visse funktioner forudser en pause, hvor man kan vende eller røre i maden.



Åbn lågen, når ovnen stiller tilberedningen i bero, og udfør den forespurgte handling, inden du lukker lågen igen og trykker på , for at fortsætte tilberedningen.

### 5. TILBEREDNINGENS SLUTTID

Der lyder et hørbart signal og displayet vil angive, at tilberedningen er fuldført.



Tilberedningstiden kan forlænges uden at ændre indstillingerne, ved at dreje på *knappen*, for at indstille en ny tilberedningstid, og trykke på .

#### . AFKØLER

Når en varmluftfunktion er færdig, starter apparatet muligvis en afkølingsprocedure. "Cool On" vises på displayet. Herefter slukker ovnen automatisk.

Bemærk: Afkølingsproceduren kan afbrydes ved at åbne ovndøren og genoptages, om nødvendigt, eventuelt igen ved at lukke ovndøren igen.

#### . NØGLELÅS

Tryk og hold  trykket i mindst 5 sekunder, for at blokere tastaturet.



Gentag proceduren for at oplås tastaturet.

Bemærk: Tastblokeringen kan også aktiveres under tilberedningen.

Af sikkerhedsmæssige årsager kan ovnen til enhver tid slås fra ved at trykke og holde knappen  trykket.

# TILBEREDNINGSTABEL

MAD	FUNKTION	FORVARMNING	TEMP. (°C)	EFFEKT (W)	VARIGHED	TILBEHØR
<b>Kager med hævemiddel</b>		-	160 - 180	-	30 - 60	
		-	160 - 180	90	25 - 50	
<b>Oste- og æbletærter, strudel</b>		Ja	160-190	-	35 - 70	
<b>Småkager</b>		Ja	170-180	-	10 - 20	—
<b>Marengs</b>		Ja	100-120	-	40 - 50	—
<b>Rundstykker</b>		Ja	210-220	-	10 - 12	—
<b>Brød</b>		Ja	180-200	-	30 - 35	—
<b>Pizza/tærte</b>		Ja	190-220	-	20 - 40	—
<b>Småretter</b> (grønsagstærter, quiche Lorraine)		Ja	180-190	-	40 - 55	
<b>Lasagne/pasta i ovn</b>		-	-	350 - 500	15 - 40	
<b>Lam eller kalvesteg/oksesteg</b> (1,3-1,5 kg)		-	170-180	-	70 - 80*	
		-	160-180	160	50 - 70*	
<b>Oksesteg - medium</b> (1,3-1,5 kg)		-	170-180	-	40 - 60*	
<b>Stegt kylling / kanin / and</b> (hel 1-1,2 kg)		-	210-220	-	50 - 70*	
		-	210-220	350	45 - 60*	
<b>Kylling / kanin / and</b> (0,4-1 fileter / stykker)		-	-	350 - 500	20 - 40*	
<b>Ovnstegt fisk</b> (hel)		-	-	160 - 350	20 - 40	
<b>Fiskefiletter/skiver</b>		Ja	-	-	15 - 30*	
<b>Fylde grøntsager</b> (tomater, courgetter, auberginer...)		-	-	500 - 650	25 - 50	
<b>Toast</b>		-	-	-	3 - 6	
<b>Medisterpølse/grillspyd/ spareribs/hakkebøf</b>		-	-	-	20 - 40*	
<b>Ovnstegte kartofler</b>		-	-	350 - 500	20 - 40*	
<b>Bagt frugt</b>		-	-	160 - 350	15 - 25	
<b>Grønsagsgratin</b>		-	-	-	15 - 25	

\* Vend maden, når halvdelen af tilberedningstiden er gået.

FUNKTIONER	Varmluft	Varmluft + mikro	Grill	Grill + MB
TILBEHØR	Ildfast plade/beholder, der egner sig til brug i mikrobølgeovne 		Risten 	Rektangulær bageplade —

# RENGØRING

**Sørg for, at apparatet er koldt, inden du foretager vedligeholdelse eller rengøring.**

**Anvend ikke damprensere.**

**Brug ikke metalsvampe, skuremidler eller slibende/ætsende rengøringsmidler, da disse kan beskadige apparatets overflader.**

## INDVENDIGE OG UDVENDIGE OVERFLADER

- Rengør overfladerne med en fugtig klud af mikrofibre. Tilføj et par dråber neutralt rengøringsmiddel, hvis de er meget snavsede. Tør efter med en tør klud.
- Anvend et velegnet flydende rengøringsmiddel til rengøring af ruden i ovnens låge.
- Fjern drejetallerkenen og dens støtte jævnlige eller i tilfælde af spild for at fjerne alle madrester.
- Det er ikke nødvendigt at rengøre grillen, da intens varme brænder eventuelt snavs væk. Brug denne funktion jævnlige.

## TILBEHØR

Alt tilbehøret kan vaskes i opvaskemaskinen.

# FEJLFINDING

Problem	Mulig årsag	Løsning
Ovnen fungerer ikke.	Ingen strøm. Afbrydelse fra lysnettet.	Kontrollér, om der er strømafbrydelse, og om stikket sidder i stikkontakten. Sluk og tænd igen for ovnen, for at kontrollere, om fejlen er afhjulpet.
Ovnen udsender støj, selv når den er slukket.	Aktiv køleblæser.	Åbn ovnens låge eller hold  trykket.
Displayet viser bogstavet "F", efterfulgt af et bogstav eller tal.	Softwarefejlf.	Kontakt det nærmeste servicecenter og angiv det bogstav eller nummer, der står efter bogstavet "F".

## OPLYSNINGSSKEMA

 [www](http://www.docs.whirlpool.eu) Produktets oplysningsskema med energidata kan downloades fra websiden **docs.whirlpool.eu**

## SÅDAN FÅR DU FAT PÅ BRUGS- OG VEDLIGEHOLDELSERVEJLEDNINGEN PÅ

>  [www](http://www.docs.whirlpool.eu) Download Brugs- og vedligeholdelsesvejledningen fra vores website **docs.whirlpool.eu** (du kan bruge denne QR-kode), ved at angive produktets kommercielle kode.

> Som alternativ kan du ringe til vores kundeserviceafdeling



## SÅDAN KONTAKTER DU VORES SERVICEAFDELING

Du kan finde vores kontaktoplysninger i garantihæftet. Når du kontakter vores kundeserviceafdeling, bedes du angive koderne på dit produkts identifikationsskilt.

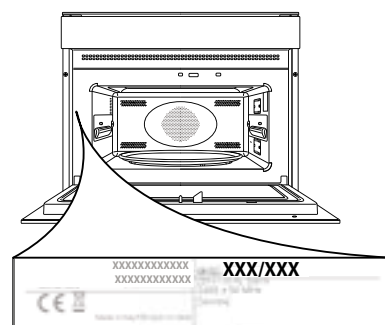

**400011091764**

Trykt i Italien