

AKT 301/IX

12NC: 859430138000

Κωδικός EAN: 8003437810077

Whirlpool

SENSING THE DIFFERENCE

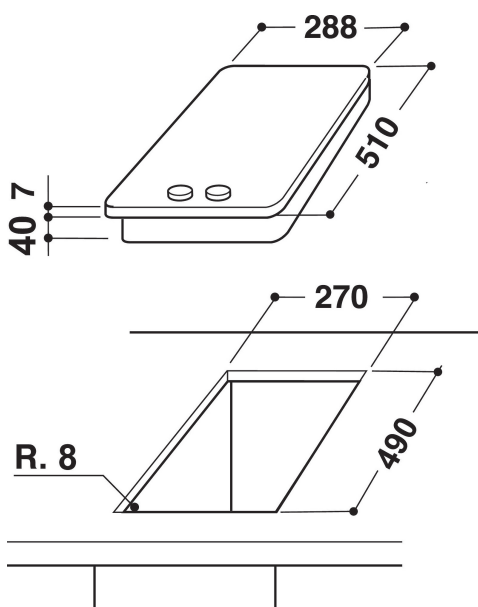

MAIN FEATURES

Ομάδα προϊόντος	Εστίες
Τύπος κατασκευής	Εντοιχισμένη
Τύπος ελέγχου	Μηχανική
Τύπος διατάξεων ελέγχου και επισήμανσης	-
Αριθμός εστιών αερίου	2
Αριθμός ηλεκτρικών ζωνών μαγειρέματος	0
Αριθμός ηλεκτρικών εστιών	0
Αριθμός εστιών ακτινοβολίας	0
Αριθμός εστιών αλογόνου	0
Αριθμός επαγωγικών εστιών	0
Αριθμός ηλεκτρικών ζωνών θέρμανσης	0
Θέση πίνακα ελέγχου	Front
Βασικό υλικό επιφάνειας	Inox
Κύριο χρώμα προϊόντος	Inox
Ονομαστικές τιμές παροχής	0
Ονομαστικές τιμές παροχής αερίου	4650
Τύπος αερίου	G20
Ρεύμα	-
Τάση	230
Συχνότητα	50
Μήκος καλωδίου ηλεκτρικής παροχής	-
Τύπος φως	No
Σύνδεση αερίου	Cilindric
Πλάτος προϊόντος	288
Ύψος προϊόντος	45
Βάθος προϊόντος	510
Ελάχιστο ύψος εσοχής	38
Ελάχιστο πλάτος εσοχής	270
Βάθος εσοχής	490
Καθαρό βάρος	5.6
Αυτόματα προγράμματα	Όχι

TECHNICAL FEATURES

Ένδειξη λειτουργίας	-
Ένδειξη λειτουργίας εστίας	-
Τύπος ρύθμισης	N/A
Τύπος καλύμματος	-
Ένδειξη υπολειπόμενης θερμότητας	Χωρίς ένδειξη
Κεντρικός διακόπτης ενεργοποίησης/απενεργοποίησης	Όχι
Διάταξη ασφαλείας	-
Χρονοδιακόπτης	Όχι

ENERGY LABEL

Εισερχόμενη ενέργεια

Αέριο