

# WMTE 8123 S NA

12NC: 859991627320

Code EAN: 8003437620614

Whirlpool

SENSING THE DIFFERENCE

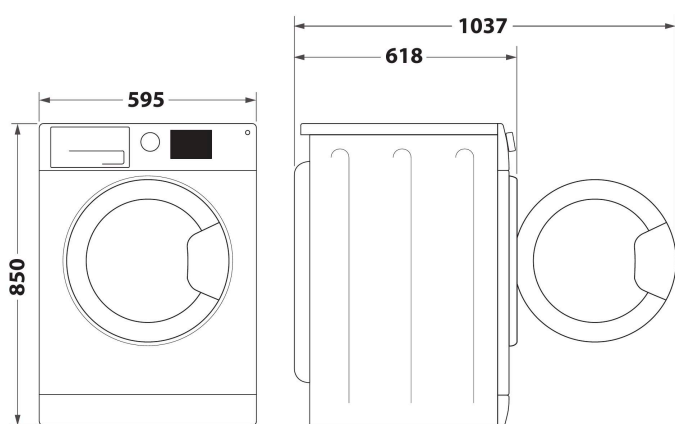

- Classe énergétique A+++
- Capacité lavage jusqu' à to 8 kg
- Vitesse d'essorage maximale: 1200 rpm
- Daily 40°
- Rapide
- Program Chrono 15°
- Sport
- Lingerie
- Délicat
- Indicateurs d'avancement du programme
- Contrôle de la mousse
- Lavage à main
- Start/Pause
- Blanc
- Rinçage et essorage
- Essorage et égouttage
- Classe de performance de lavage / essorage: A/B

## Lave-linge hublot posable Whirlpool: 8 kg - WMTE 8123 S NA

Ce lave-linge posable Whirlpool présente les caractéristiques suivantes : couleur argent. Grande capacité de 8 kg. Efficacité des ressources apte à produire une vitesse d'essorage de 1200 tours par minute.



### Départ différé

Appareil adapté à vos besoins. L'option de démarrage différé vous permet de régler le démarrage du cycle au moment qui vous convient le mieux, vous permettant ainsi d'économiser du temps et de l'énergie.



### Programme Rapide 30'

Des résultats rapides. La fonction lavage rapide 30' donne des résultats de lavage parfaits en seulement 30 minutes.



### Sécurité enfant

Priorité à la sécurité. Ce lave-linge Whirlpool est équipé d'un système de sécurité spécialement prévu pour éviter que les enfants ne mettent l'appareil en marche accidentellement.



### Moteur induction

Fonctionnement silencieux. Le moteur à induction de cette machine à laver Whirlpool est destiné à assurer un fonctionnement silencieux et de longue durée. Profitez de résultats parfaits dans le silence et la quiétude.



### 1200 rpm

Une vitesse exceptionnelle. Cette machine à laver Whirlpool a une vitesse d'essorage de 1200 tours par minute.



### Efficacité énergétique A+++

Efficacité énergétique exceptionnelle. Avec un rendement énergétique de classe A+++ , cette machine à laver Whirlpool vous permettra de bénéficier à la fois de résultats parfaits et d'une consommation d'énergie réduite.



### Capacité 8 kg

Tout l'espace dont vous avez besoin. Avec son tambour d'une capacité de 8 kg, cette machine à laver Whirlpool vous offre tout l'espace dont vous avez besoin pour votre linge.



### Affichage du temps restant

Précision des temps. Cet affichage permet de connaître facilement et de manière intuitive dans combien de temps votre linge sera prêt.



### Commandes intuitives

Les commandes intuitives permettent de suivre la progression de vos cycles de lavage de manière simple et intuitive.

# WMTE 8123 S NA

12NC: 859991627320

Code EAN: 8003437620614

# Whirlpool

SENSING THE DIFFERENCE

## CARACTERISTIQUES PRINCIPALES

Groupe de produit	Lave-linge
Type de construction	Pose libre
Type de montage	Pose libre
Top amovible	Non
Type de chargement	Chargement frontal
Couleur principale du produit	Silver
Puissance de raccordement	1850
Intensité	10
Tension	220-240
Fréquence	50
Longueur du cordon électrique	120
Type de prise	Schuko
Hauteur du produit	850
Largeur du produit	595
Profondeur du produit	605
Poids net	71

## CARACTERISTIQUES TECHNIQUES

Programmes automatiques	Oui
Variateur de vitesse d'essorage	Réglable
Arrêt cuve pleine	Oui
Pesée automatique	-
Détection du type de textile	-
Détection du degré de salissures	-
Détection de mousse	Oui
Système anti-balourd	Oui
Type de système de protection de l'eau	Non
Option lavage à froid	Non
Indicateur de déroulement	Écran
Afficheur digital de temps restant	Non
Options de départ différé	Fixe unique
Délai maximum de départ différé	0
Matériau de la cuve	Plastique
Volume du tambour	62
Alimentation eau chaude et eau froide ?	Non
Poids brut	72.5
Hauteur du produit emballé	890
Largeur du produit emballé	645
Profondeur du produit emballé	655

The energy label for the Whirlpool WMTE 8123 S NA washing machine features the European Union energy label logo at the top left, with 'ENERG' and 'Y IJA IE IA' icons. The Whirlpool logo and model number 'WMTE 8123 S NA' are prominently displayed. A vertical bar on the left shows energy efficiency classes from A+++ (green) to D (red), with A+++ highlighted. A large 'A+++' icon is shown on the right. The energy consumption is listed as 193 kWh/annum. Below this, icons represent water consumption (11594 L/annum), load capacity (8 kg), and noise levels (49 dB for washing and 75 dB for spinning). The label also includes the text 'ENERGIA - ЕНЕРГИЯ - ΕΝΕΡΓΕΙΑ ENERGIJA - ENERGY - ENERGIE ENERGI' and the date '2010/1061'.

## PERFORMANCES

Classe énergétique - NOUVEAU (2010/30/UE)	A+++
Consommation énergétique annuelle - NOUVEAU (2010/30/CE)	193
Classe d'efficacité de lavage	A
Vitesse d'essorage maximale - NOUVEAU (2010/30/CE)	1200
Capacité coton - NOUVEAU (2010/30/CE)	8
Consommation d'eau annuelle - NOUVEAU (2010/30/CE)	11594
Consommation d'énergie 60°C charge pleine	1.044
Consommation énergétique en mode "laissé sur marche" - NOUVEAU (2010/30/UE)	8
Consommation énergétique en mode "arrêt" - NOUVEAU (2010/30/UE)	0.5
% d'humidité résiduelle sur une charge sèche après un essorage maximum - NOUVEAU (2010/30/CE)	53
Durée de cycle moyen coton 60°C (pleine charge) - NOUVEAU (2010/30/CE)	225
Niveau sonore au lavage	49
Niveau sonore à l'essorage	75