

(Apply the label from warranty here)

SERVICE

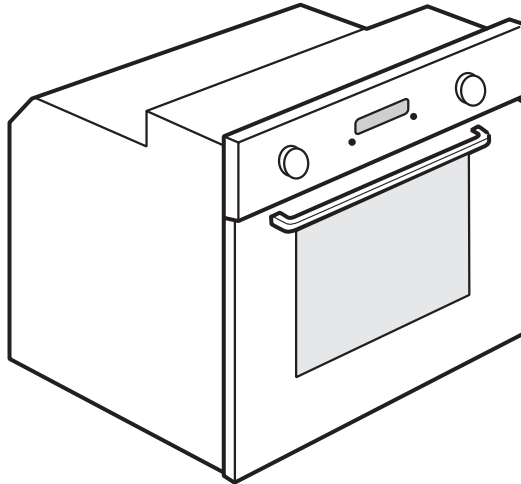

0000 000 00000



- EN** User and maintenance manual
- CS** Návod k použití a údržbě
- SK** Návod na používanie a údržbu
- HU** Felhasználói és karbantartási kézikönyv
- RU** Руководство по эксплуатации и техобслуживанию
- UK** Інструкція з користування та технічного обслуговування

ВАЖЛИВІ ІНСТРУКЦІЇ З ТЕХНІКИ БЕЗПЕКИ

ТВОЯ ВЛАСНА БЕЗПЕКА ТА БЕЗПЕКА ІНШИХ ДУЖЕ ВАЖЛИВІ

Цей посібник з експлуатації, а також сам прилад містять важливу інформацію щодо правил техніки безпеки, яких завжди необхідно дотримуватись.



Це символ небезпеки, який попереджає про можливий ризик як для користувача, так і для інших.

Перед усіма повідомленнями про небезпеку стоятимуть символи небезпеки та терміни:



НЕБЕЗПЕКА

Вказує на небезпечну ситуацію, яка, якщо її не уникнути, спричиняє важкі uszkodження.



УВАГА

Вказує на небезпечну ситуацію, яка, якщо її не уникнути, може спричинити важкі uszkodження.

Усі повідомлення, що стосуються техніки безпеки, детально описують потенційну небезпеку, вказують, як зменшити ризик тілесних ушкоджень, спричинених електричним струмом у випадку неправильного користування приладом. Суворо дотримуйтесь таких правил:

- Перед виконанням будь-яких робіт, пов'язаних з монтажем, необхідно від'єднати прилад від електромережі.
- Встановлення приладу та його техобслуговування повинні виконуватись кваліфікованим фахівцем з дотриманням інструкцій виробника і чинних місцевих норм з техніки безпеки. Не дозволяється ремонтувати прилад і проводити заміну будь-яких його частин, якщо цього спеціально не вимагає посібник з експлуатації.
- Згідно з технічними нормами, заземлення цього приладу є обов'язковим.
- Кабель електроживлення повинен мати довжину, достатню для того, щоб під'єднати прилад, після його остаточного встановлення, до електричної розетки.
- Згідно з правилами з техніки безпеки, прилад слід обладнати багатополюсним розмикачем з відстанню між контактами щонайменше 3 мм
- Не використовуйте подвійні розетки, подовжувачі.
- Не тягніть за кабель електроживлення з метою відключення приладу від електроживлення.
- Після встановлення приладу його електричні компоненти не повинні залишатися приступними для користувача.
- Не слід доторкатися до духової шафи вологими частинами тіла та перебувати біля приладу босоніж.
- Ця духовка призначена винятково для приготування їжі в домашніх умовах. Заборонено використовувати прилад з будь-якою іншою метою (наприклад, для обігрівання приміщень). Виробник не несе жодної відповідальності за наслідки неналежного використання приладу та недотримання перелічених вимог.
- Цей прилад не призначений для використання дітьми або особами, які внаслідок психічної чи фізичної неповноцінності або недостатнього досвіду та знань не можуть користуватися приладом самостійно, а тільки під наглядом або під керівництвом особи, яка відповідає за їхню безпеку.
- Під час приготування їжі поверхні приладу можуть дуже нагріватися. Не дозволяйте дітям перебувати близько від приладу та гратись ним.
- Не доторкайтесь до нагрівальних елементів або внутрішніх поверхонь приладу під час або зразу ж після закінчення його роботи у зв'язку з небезпекою опіків. Запобігайте контакту приладу з тканинами або іншими займистими матеріалами аж до його охолодження.
- Після закінчення приготування їжі дверцята духової шафи відкривайте обережно, поступово випускаючи гаряче повітря або пару. Коли дверцята духової шафи зачинені, гаряче повітря виходить через отвори, що містяться над панеллю керування. Не закривайте вентиляційні отвори.
- Виймайте посуд та обладнання, користуючись захисними рукавицями та не доторкаючись відкритими частинами тіла до нагрітих поверхонь.
- Не залишайте біля приладу виробів із займистих матеріалів: якщо прилад випадково увімкнеться, це може призвести до спалахування вогню.
- Не готуйте й не розігрівайте їжу у герметично закритому посуді. Внаслідок зростання тиску всередині посуду останній може вибухнути й пошкодити прилад.
- Не користуйтеся посудом, виготовленим із синтетичних матеріалів.
- Надмірно розігріті жири та масла можуть легко загорітись. Будьте завжди дуже уважні під час приготування страв, що містять велику кількість жирів та масел.
- Під час приготування їжі ніколи не залишайте прилад без нагляду.
- Пам'ятайте, що алкогольні напої, використовувані для приготування їжі (наприклад коньяк, ром або вино), при високих температурах випаровуються, а тому існує ризик того, що випари алкогольних напоїв можуть загорітись при контакті з нагрітими електричними компонентами приладу.

Утилізація приладу

- Цей прилад виготовлено з матеріалів, придатних для повторного використання. Утилізуйте прилад відповідно до норм, встановлених місцевими органами влади. Перед утилізацією відключіть прилад від електромережі.
- За детальнішою інформацією щодо обслуговування, ремонту та утилізації цього побутового електричного приладу зверніться до місцевих органів влади, комунальної служби або в магазин.

ВСТАНОВЛЕННЯ

Після розпакування перевірте духову шафу на наявність пошкоджень, завданих їй під час транспортування, а також те, чи її дверцята зачиняються належним чином. У випадку виникнення будь-яких проблем зверніться до магазину або до центру техобслуговування. Щоб не пошкодити прилад під час його встановлення, пінополіетиленову упаковку зніміть лише під час його встановлення.

ПІДГОТОВКА МІСЦЯ ДЛЯ ВСТАНОВЛЕННЯ ПРИЛАДУ

- Поверхні меблів, що прилягають до духової шафи, повинні бути термостійкими (витримувати нагрівання до щонайменше 90°C).
- Виконайте всі столярні роботи, необхідні для вбудування духової шафи, старанно приберіть дерев'яні тріски та тирсу.
- Після встановлення приладу його нижня поверхня не повинна залишатися приступною для користувача.
- Щоб духовка працювала нормально, залиште мінімальну відстань між її верхньою поверхнею та стільницею.

ПІДКЛЮЧЕННЯ ДО ЕЛЕКТРОМЕРЕЖІ

Перевірте, щоб напруга і потужність приладу відповідали характеристикам електромережі. Етикетка з технічними характеристиками міститься на передній поверхні приладу (її видно, коли дверцята духової шафи відчинені).

- Необхідно, щоб заміну кабелю електроживлення (тип H05 RR x 1,5 мм²) виконував кваліфікований фахівець. Зверніться до авторизованого центру техобслуговування.

ЗАГАЛЬНІ РЕКОМЕНДАЦІЇ

Перед користуванням:

- Зніміть захисний картон, захисну плівку та наклейки з приладдя.
- Вийміть з духової шафи додаткове приладдя та розігрійте її до 200°, щоб вивітрився запах та дим від ізоляційного матеріалу та захисного мастила.

Під час користування:

- Не ставте важких предметів на дверцята приладу, щоб не пошкодити їх.
- Не спирайтесь на дверцята й не вішайте нічого на ручку.
- Не застеляйте внутрішню частину духової шафи фольгою.
- Не лейте воду на внутрішню поверхню духової шафи, коли вона гаряча; це може пошкодити емалеве покриття.
- Не тягніть по дну духової шафи каструлі та сковороди, щоб не пошкодити емалевого покриття.
- Перевірте, щоб електричні проводи інших приладів не доторкалися до гарячих поверхонь духової шафи та не були затиснені дверцятами.
- Оберегайте духову шафу від впливу атмосферних агентів.

ЗАХИСТ ДОВКІЛЛЯ

Утилізація пакувальних матеріалів

Пакувальні матеріали повністю підлягають переробці та помічені відповідним знаком переробки (♻️). Не залишайте різні частини упаковки врозкид, а утилізуйте їх відповідно до норм, встановлених місцевими органами влади.

Відправлення приладу на металобрухт

- Цей прилад марковано відповідно до Європейської директиви 2002/96 ЄС щодо відходів електричного та електронного обладнання.
- Забезпечивши належну утилізацію виробу, ви допоможете уникнути потенційних негативних наслідків для довкілля та здоров'я людей, до яких могло б призвести неналежне поводження з цим приладом.
- Символ  на виробі або на документах, що його супроводжують, означає, що прилад не можна переробляти як побутові відходи, його необхідно здати до спеціального пункту прийому та переробки електричного й електронного обладнання.

ЕКОНОМІЯ ЕНЕРГІЇ

- Використовуйте режим попереднього нагрівання духової шафи лише у випадку, якщо це зазначено у порадах з приготування у духовій шафі або у вашому рецепті.
- Користуйтеся емальованим посудом або посудом, вкритим темним лаком, який набагато краще вбирає тепло.
- Вимикайте духовку за 15 хвилин до закінчення приготування страви. Страви, які потребують для готування більше часу, продовжують варитись, навіть коли духовку виключено.

СВІДОЦТВО ПРО ВІДПОВІДНІСТЬ С Є

- Цей прилад є відповідним для контакту з харчовими продуктами і відповідає нормам ЕЕС (СЄ) С Є, Постанова 1935/2004; його було розроблено, виготовлено та продано відповідно до вимог з техніки безпеки директиви «Низька напруга» 2006/95/СЄ (яка замінила 73/23/СЄ з подальшими поправками), вимог з техніки безпеки директиви «Електромагнітна сумісність» 2004/108/СЄ.

ВИРІШЕННЯ ПРОБЛЕМ

Духовка не працює:

- Перевірте, чи не було відімкнено подачу електроенергії, зокрема, чи духову шафу підключено до мережі електроживлення.
- Вимкніть духовку та увімкніть знову, щоб перевірити, чи вдалося вирішити проблему.

Дверцята не відчиняються:

- Вимкніть духовку, увімкніть її знову й перевірте, чи вдалося вирішити проблему.
- **ВАЖЛИВО:** Під час автоматичного чищення дверцята духової шафи повинні бути зачинені. Зачекайте, поки дверцята не відчиняться автоматично (дивіться параграф «Чищення духової шафи з функцією піролізу»)

Електронний програматор не працює:

- Якщо на моніторі з'явилася літера з цифрою «F», зверніться до найближчого авторизованого сервісного центру. При цьому точно вкажіть цифру, яка супроводжує літеру «F».

ЦЕНТР ТЕХНІЧНОГО ОБСЛУГОВУВАННЯ

Перед тим, як звернутись до центру технічного обслуговування:

1. Спробуйте самотужки вирішити проблему, скориставшись з підказок, які ви знайдете у «Довіднику з пошуку несправностей».
2. Вимкніть прилад та увімкніть його знову, щоб перевірити, чи вирішено проблему.

Якщо вирішити проблему все ж не вдалося, зверніться до авторизованого центру техобслуговування.

Вкажіть:

- Тип несправності чи проблеми;
- Точну модель духової шафи;
- Номер приладу (номер після слова SERVICE на етикетці з паспортними даними), вказаний на правій внутрішній поверхні варильної шафи (його можна побачити, відчинивши дверцята). Номер приладу вказано також у гарантійному талоні;
- вашу адресу;
- ваш номер телефону.

SERVICE



0000 000 00000

Якщо є потреба у ремонті, будь ласка, звертайтеся до авторизованого **центру технічного обслуговування** (тут вам якісно полагождать прилад, використовуючи запасні частини виробника).

ЧИЩЕННЯ



УВАГА

- **Не користуйтеся паровими очищувачами.**
- **Очищайте духову шафу лише тоді, коли вона охолоне.**
- **Перед тим як чистити прилад, від'єднайте його від електромережі.**

Зовнішні поверхні варильної шафи

ВАЖЛИВО: Не використовувати абразивних чи їдких засобів. Якщо ці речовини все ж таки потрапили на поверхню духової шафи, негайно протріть її ганчіркою, зволоженою водою.

- Очищайте поверхні варильної шафи ганчіркою, зволоженою водою. Якщо поверхні духової шафи дуже забруднені, додайте декілька краплин засобу для миття посуду. Після очищення поверхонь протріть їх сухою ганчіркою.

Внутрішні поверхні

ВАЖЛИВО: Не користуйтеся абразивними мочалками, мочалками з металеві стружки або скребками. З часом вони можуть пошкодити емальовані поверхні та скло у дверцятах.

- Після кожного користування зачекайте, поки духову шафу охолоне й очистіть її, бажано ще теплою, від бруду та залишків їжі (наприклад харчових продуктів з великим вмістом цукру).
- Використовуйте відповідні миючі засоби та детально дотримуйтесь інструкцій виробника.
- Для чищення скла у дверцятах використовуйте відповідний рідкий миючий засіб. Для того, щоб полегшити чищення дверцят духової шафи, їх можна зняти (див. розділ ТЕХНІЧНЕ ОБСЛУГОВУВАННЯ).
- Верхній нагрівальний елемент грилю (див. Розділ ТЕХНІЧНЕ ОБСЛУГОВУВАННЯ) можна опустити (лише у деяких моделях), щоб очистити верхню внутрішню поверхню духової шафи.

Н.В.: Під час варіння харчових продуктів, що містять багато води (наприклад піца, зелень тощо), на внутрішній поверхні дверцят та довкола прокладок може утворюватись конденсат. Коли духову шафу охолоне, протріть внутрішню поверхню дверцят губкою або ганчіркою.

Додаткове приладдя:

- Додаткове приладдя занурте зразу ж після його використання у мильну воду, користуючись рукавицями, якщо воно гаряче, й помийте.
- Залишки їжі можна легко усунути за допомогою щіточки або губки.

Чистення задньої стінки та бокових стінок з каталітичним покриттям (якщо є):

ВАЖЛИВО: Не користуватися абразивними та корозійними очищувачами, грубими щітками, губками та аерозолями, які можуть пошкодити чи зруйнувати каталітичне покриття.

- Увімкніть порожню духову шафу приблизно на 1 год. при температурі 200°C, увімкнувши також вентилятор.
- Зачекайте, поки духову шафу охолоне, перш ніж очистити її від можливих залишків їжі за допомогою губки.

ТЕХНІЧНЕ ОБСЛУГОВУВАННЯ

УВАГА

- Користуйтеся захисними рукавицями.
- Перш ніж виконувати наступні операції перевірте, чи духову шафу охолоне.
- Перед тим, як чистити прилад, від'єднайте його від електромережі.

ЯК ЗНЯТИ ДВЕРЦЯТА

Щоб зняти дверцята:

1. Повністю відчиніть дверцята.
2. Трохи підніміть фіксатори та штовхніть їх уперед так, щоб вони вийшли з гнізд (Мал. 1).
3. Повністю зачиніть дверцята (A), трохи підніміть їх (B) та від'єднайте дверцята до тих пір, поки вони повністю не знімуться з петель (D) (Мал. 2)

Щоб встановити дверцята:

1. Вставте шарнір на місце
2. Повністю відчиніть дверцята.
3. Опустіть фіксатори.
4. Зачиніть дверцята.

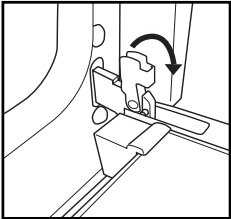

Мал. 1

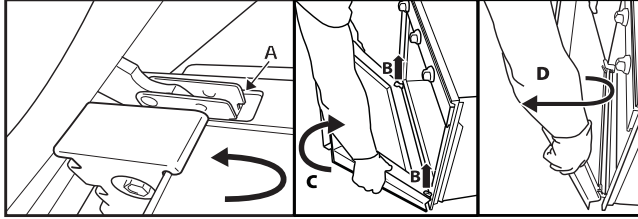

Мал. 2

ЯК ЗНЯТИ ВЕРХНІЙ НАГРІВНИЙ ЕЛЕМЕНТ

1. Зніміть бічні напрямні (Мал. 3)
2. Трохи потягніть назовні нагрівний елемент (Мал. 4) та опустіть його (Мал. 5).
3. Щоб встановити нагрівний елемент, трохи підніміть його, злегка підтягуючи на себе, та перевірте, щоб він ліг на бічні підпирки.

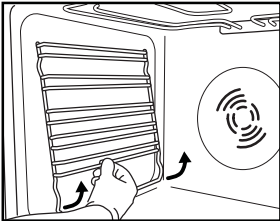

Мал. 3

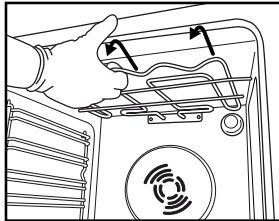

Мал. 4

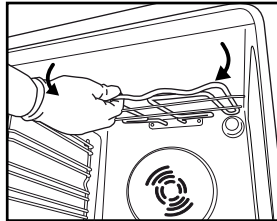

Мал. 5

ЗАМІНА ЛАМПОЧКИ У ДУХОВІЙ ШАФІ

Щоб замінити лампочку (якщо є)

1. Від'єднайте кабель живлення від електромережі.
2. Відкрутіть скло, за яким встановлена лампочка (Мал. 6), замініть лампочку (див. пояснення щодо типу лампочки) та поставте скло на місце (Мал. 7).
3. Під'єднайте кабель живлення до електромережі.



Мал. 6

Мал. 7

Н.В.:

- Залежно від моделі використовуйте лише лампи розжарювання T300°C типу E-14 (25–40 Вт/230 В) або галогенні лампи T300°C типу G9 (20–40 Вт/230 В).
- Лампочки можна замовити у службі технічного обслуговування.

ВАЖЛИВО:

- **Не користуйтеся духовою шафою, поки скло, за яким встановлена лампочка, не буде встановлено правильно.**

ІНСТРУКЦІЯ З ЕКСПЛУАТАЦІЇ ДУХОВОЇ ШАФИ

ЯК ВИКОНАТИ ПІДКЛЮЧЕННЯ ДО ЕЛЕКТРОМЕРЕЖІ ДИВ. У РОЗДІЛІ ПРО УСТАНОВКУ

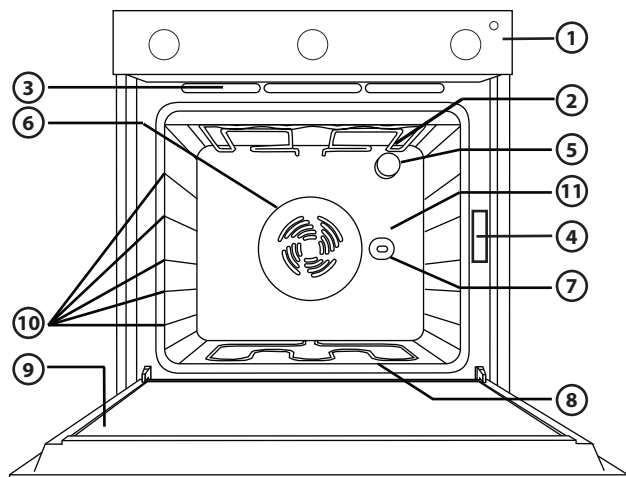

1. Панель керування
2. Верхній нагрівальний елемент/гриль
3. Система охолодження (якщо є)
4. Паспортна табличка (не знімати)
5. Освітлення
6. Система вентиляції для режиму випікання (якщо є)
7. Рожен (якщо є)
8. Нижній нагрівальний елемент (не видно)
9. Дверцята
10. Положення полиць
11. Задня стінка

Н.В.:

- в кінці приготування після вимкнення духової шафи охолоджувальний вентилятор може продовжувати працювати протягом певного часу.

СУМІСНІ АКСЕСУАРИ

(перелік аксесуарів, що постачаються в комплекті з духовою шафою, див. у технічній специфікації)

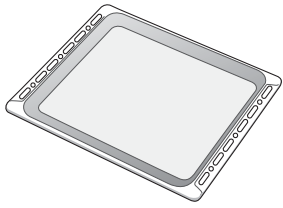

Мал. 1

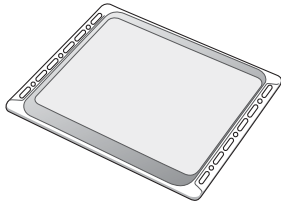

Мал. 2

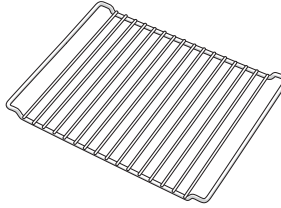

Мал. 3

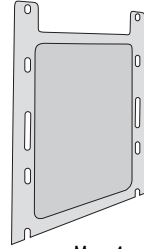

Мал. 4

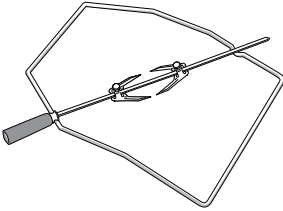

Мал. 5

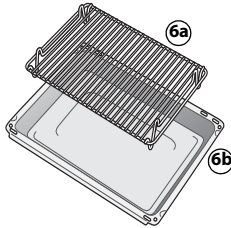

Мал. 6

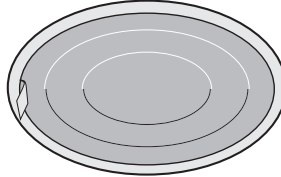

Мал. 7

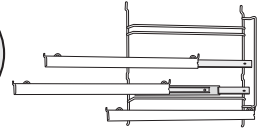

Мал. 8

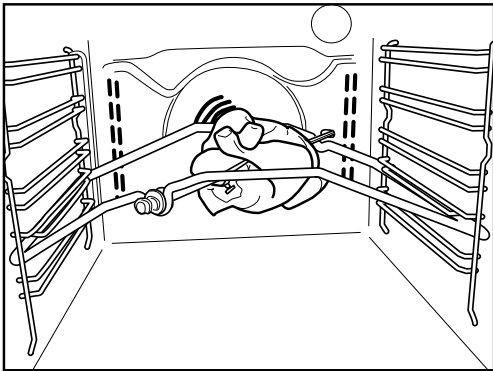

Мал. 9

Піддон (Мал. 1)

Використовується для вловлювання жиру та шматочків їжі, коли встановлюється під решіткою, або як деко для приготування м'яса, курки та риби тощо, з овочами чи без них. Наливайте трохи води в піддон, щоб уникнути розбризкування жиру й утворення диму.

Деко для випічки (Мал. 2)

Використовується для випікання печива, пирогів і піци.

Решітка (Мал. 3)

Використовується для приготування страв на грилі або в якості підставки для каструль, форм для випічки та інших посудин для приготування їжі. Її можна встановлювати на будь-якому наявному рівні. Решітку можна встановлювати вигнутим боком догори чи донизу.

Каталітичні бокові панелі (Мал. 4)

Ці панелі мають спеціальне мікропористе емальове покриття, яке вбирає бризки жиру. Після приготування особливо жирної їжі рекомендується проводити цикл автоматичного очищення (див. ЧИЩЕННЯ).

Рожен (Мал. 5)

Використовуйте рожен, як вказано на Мал. 9. Також ознайомтеся з порадами в розділі «Рекомендації та поради з використання».

Набір для грилю (Мал. 6)

Цей набір складається з решітки (6a) й емальованого піддона (6b). Цей набір потрібно ставити на решітку (3) і використовувати з функцією гриля.

Жировий фільтр (Мал. 7)

Використовуйте **тільки** для приготування особливо жирної їжі. Закріпіть його на задній стінці духової шафи навпроти вентилятора. Його можна мити у посудомийній машині і використовувати з увімкненим вентилятором духової шафи.

Висувні полиці (Мал. 8)

Вони дозволяють витягати до половини решітки і піддони під час приготування їжі. Вони підходять для всіх аксесуарів, їх можна мити у посудомийній машині.

ОПИС ПАНЕЛІ КЕРУВАННЯ

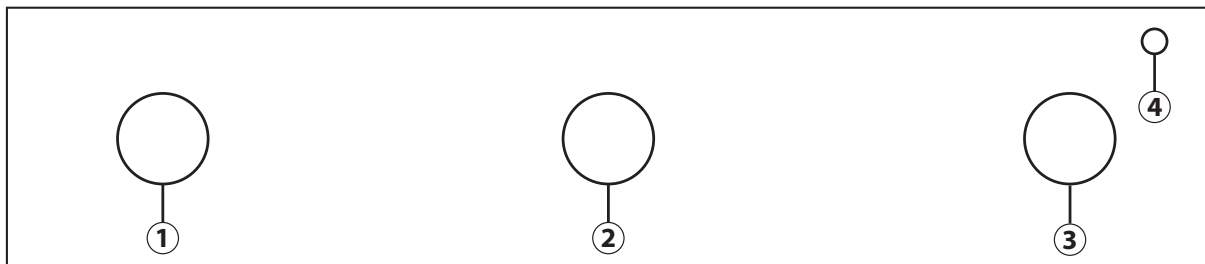

1. Ручка перемикача функцій (F)
2. Ручка хвилинного таймера
3. Ручка термостата
4. Червоний світлодіодний індикатор термостата.

ЯК КЕРУВАТИ ДУХОВОЮ ШАФОЮ

Хвилинний таймер дозволяє встановлювати інтервал часу від 1 до 60 хвилин.

Щоб встановити хвилинний таймер, спочатку повністю поверніть його ручку за годинниковою стрілкою, а потім встановіть її на потрібне значення.

Після того як заданий час мине, пролунає звуковий сигнал.

ТАБЛИЦЯ ОПИСУ ФУНКЦІЙ

ФУНКЦІЯ		ОПИС
	OFF	Щоб припинити процес готування та вимкнути духовку.
	ЛАМПОЧКА	Для включення внутрішнього освітлення духової шафи.
	ТРАДИЦІЙНИЙ РЕЖИМ	Ця функція призначена для приготування страв будь-якого типу на одній полиці. Прогрійте духову шафу до потрібної температури і поставте продукти в неї після досягнення встановленої температури. Для готування рекомендується використовувати другу або третю полицю. Ця функція також підходить для приготування заморожених напівфабрикатів; дотримуйтесь інструкцій на упаковці продуктів.
	ВИПІЧКА	Для випікання пирогів з рідкою начинкою (солодких або солоних) на одній полиці. Ця функція також ідеально підходить для приготування їжі на двох рівнях. За необхідності міняйте страви місцями для більш рівномірного готування.
	ГРИЛЬ	Для приготування на грилі стейків, шашликів і сосисок, запікання овочів і підсмажування гринок. Прогрійте духову шафу протягом приблизно 3–5 хв. Під час готування дверцята духової шафи повинні бути закриті. Під час приготування м'яса наливайте трохи води в піддон (встановлений на першому рівні), щоб уникнути утворення диму та розбризкування жиру. В ідеалі в процесі приготування м'ясо слід перевертати.
	ТУРБО ГРИЛЬ	Для приготування на грилі великих порцій м'яса (ростбіф чи інше смажене м'ясо). Дверцята духової шафи повинні бути закритими під час циклу приготування. Під час приготування м'яса рекомендується наливати води в піддон, встановлений на першому рівні, щоб зменшити утворення диму та розбризкування жиру. Перевертайте м'ясо під час його готування на грилі.
	РОЗМОРОЖУВАННЯ	Ця функція може використовуватися для прискореного розморожування продуктів при кімнатній температурі. Продукти слід класти в духову шафу в упаковці, щоб уникнути їх висихання.
	НИЖНІЙ НАГРІВ + ВЕНТИЛЯТОР	Для приготування фруктових і овочевих страв, тортів, піци, домашньої птиці тощо на одному рівні.
	ВИПІКАННЯ З КОНВЕКЦІЄЮ	Для приготування (без попереднього прогрівання) страв, які вимагають однакової температури готування, на одному або декількох рівнях (наприклад, риба, овочі, солодоші), без насичення однієї страви запахами іншої.
	НИЖНІЙ НАГРІВ	Ця функція може використовуватися для доведення до готовності пирогів з начинкою чи загущування супів. Використовуйте цю функцію під час останніх 10–15 хвилин готування.

ТАБЛИЦЯ ПРИГОТУВАННЯ

Рецепт	Функція	Прогрівання	Полиця (рахуючи знизу)	Температура (°C)	Час (хв.)	Акcesуари
Пирого з дріжджового тіста		Так	2	160-180	35-55	Решітка + форма для випічки
Печиво/тарталетки		Так	3	170-180	15-40	Деко для випічки
Тістечка із заварного тіста		Так	3	180	30-40	Деко для випічки
Воловани/випічка із листкового тіста		Так	3	180-200	20-30	Деко для випічки
Безе		Так	3	90	120-130	Деко для випічки
Баранина/телятина/яловичина/свинина		Так	2	190-200	90-110	Піддон або решітка + посудина із термостійкого скла
Курка/кролик/качка		Так	2	190-200	65-85	Піддон або решітка + посудина із термостійкого скла
Індик/гуска		Так	2	190-200	140-180	Піддон або решітка + посудина із термостійкого скла
Запечена риба/в пергаменті (філе, ціла)		Так	2	180-200	50-60	Піддон або решітка + посудина із термостійкого скла
Лазанья/запіканки з макаронами/канелоні/відкриті пироги		Так	2	190-200	45-55	Решітка + посудина із термостійкого скла
Хліб/фокаччо		Так	2	190-230	15-50	Піддон або деко для випічки
Піца		Так	2	230-250	7-20	Піддон або деко для випічки
Грінка		Так	4	200	2-5	Решітка
Овочева запіканка		Так	3	200	15-20	Решітка + посудина із термостійкого скла
Філе та стейки риби на грилі		Так	3	200	30-40	Решітка + посудина із термостійкого скла
Ковбаски/кебаби/поребрини/гамбургери		Так	4	200	30-50	Гриль + піддон з водою на першій полиці, перевернути через половину часу готування
Пирого з начинкою (чізкейк, штрудель, яблучний пиріг)		Так	1	180-200	50-60	Піддон або решітка + посудина із термостійкого скла
Пирого з м'ясом і картоплею (овочевий пиріг, киш-лорен)		Так	1	180-200	35-55	Решітка + форма для випічки
Фаршировані овочі (помідори, перець, кабачки, баклажани)		Так	2	180-200	40-60	Решітка + посудина із термостійкого скла
Пирого з м'ясом і картоплею (овочевий пиріг, киш-лорен)		Так	1 і 3	180-190	45-55	Гриль + посудина із термостійкого скла, переставити місцями через половину часу готування
Піца/фокаччо		Так	1 і 3	230-250	12-30	Деко для випічки + піддон, переставити місцями через половину часу готування
Смажена курка		-	2	200	55-65	Гриль + піддон з водою на першій полиці
Смажена картопля		-	3	200	45-55	Піддон
Ростбіф з кров'ю		-	3	200	30-40	Гриль + піддон з водою на першій полиці

Рецепт	Функція	Прогрівання	Полиця (рахуючи знизу)	Температура (°C)	Час (хв.)	Аксесуари
Бараняча нога/гомілка		-	3	200	55-70	Решітка + піддон
Печиво/таралетки		-	1 і 3	160-170	20-40	3-тій рівень: деко для випічки 1-й рівень: піддон
Тістечка із заварного тіста		-	1 і 3	180	35-45	3-тій рівень: деко для випічки 1-й рівень: піддон
Воловани/випічка із листкового тіста		-	1 і 3	180-200	20-40	3-тій рівень: деко для випічки 1-й рівень: піддон
Лазанья з м'ясом		-	1 і 3	200	50-100	3-тій рівень: решітка + посудина із термостійкого скла 1-й рівень: піддон
М'ясо з картоплею		-	1 і 3	200	45-100	3-тій рівень: решітка + посудина із термостійкого скла 1-й рівень: піддон
Риба з овочами		-	1 і 3	180	30-50	3-тій рівень: решітка + посудина із термостійкого скла 1-й рівень: піддон
Безе		-	1 і 3	90	120-150	3-тій рівень: решітка + посудина із термостійкого скла 1-й рівень: піддон

Н.В.: час приготування і значення температури вказані приблизно на 4 порції.

РЕКОМЕНДАЦІЇ ТА ПОРАДИ З ВИКОРИСТАННЯ

Як читати таблицю приготування

В таблиці вказано, яку функцію краще всього використовувати для певної страви, готувати її на одній або кількох полицях одночасно. Час готування починається з моменту, коли продукти поставили в духову шафу, без врахування часу прогрівання (якщо необхідно). Вказані температура та час готування є орієнтовними і залежать від кількості продуктів та типу аксесуарів, що застосовуються. Починайте з найменшого рекомендованого значення, а якщо страву не достатньо готова, перейдіть до більших значень. Використовуйте аксесуари з комплекту і надавайте перевагу формам для випічки та декам темного кольору. Можна використовувати також посуд і аксесуари із пірекса та кераміки, але пам'ятайте, що страви готуватимуться трохи довше. Для отримання найкращого результату дотримуйтеся порад, наведених у таблиці приготування, щодо вибору аксесуарів (які постачаються в комплекті) і їх розміщення на різних полицях. При приготуванні їжі, що містить велику кількість води, попередньо прогрійте духову шафу.

Готування різних страв одночасно

За допомогою функції «ВИПІКАННЯ З КОНВЕКЦІЄЮ» можна готувати одночасно різні страви, які потребують однакової температури (наприклад, риба і овочі), використовуючи різні полиці. Вийміть з духової шафи страву, якій потрібно менше часу для приготування, і залиште в ній страву, яка готується довше.

Десерти

- Делікатні десерти готуйте за допомогою функції традиційного готування лише на одній полиці. Використовуйте темні форми для випічки і завжди ставте їх на решітку, що постачається в комплекті. Для готування більше, ніж на одній полиці виберіть функцію примусової вентиляції і розставте форми для випічки на полицях так, щоб забезпечити оптимальну циркуляцію гарячого повітря.
- Щоб перевірити чи готовий пиріг, що піднімається у процесі випікання, вставте дерев'яну зубочистку у центр пирога. Якщо зубочистка вийде чистою, пиріг готовий.
- При використанні форм для випічки з антипригарним покриттям, не змащуйте країв, оскільки пиріг може піднятися нерівномірно довкола країв.
- Якщо пиріг «просідає» під час готування, наступного разу встановіть нижчу температуру і, можливо, потрібно зменшити кількість рідини в тісті та обережніше його перемішувати.
- Для солодкої випічки з вологою начинкою (чізкейк або фруктові пироги) використовуйте функцію «ВИПІКАННЯ З КОНВЕКЦІЄЮ» (якщо є). Якщо основа пирога глевка, опустіть полицю нижче і посипте дно пирога крихтами хліба або печива, перш ніж додавати начинку.

М'ясо

- Використовуйте деко будь-якого виду або посуд із пірекса відповідно до розміру шматка м'яса, що буде готуватися. При смаженні шматків м'яса краще додавати трохи бульйону на дно посуду, змочуючи ним м'ясо під час готування для кращого смаку. Коли смажена готова, дайте їй постояти в духовій шафі ще 10-15 хвилин, або загорніть в алюмінієву фольгу.
- Якщо ви хочете підсмажити м'ясо на грилі, вибирайте шматки всюди рівномірної товщини, щоб досягти однорідного результату готування. Дуже товсті шматки м'яса потрібно готувати довше. Щоб м'ясо не пригорало ззовні, опустіть решітку нижче, щоб м'ясо було далі від гриля. Переверніть м'ясо через дві третини часу готування.

Для збору соків, що витікають зі страви під час готування, рекомендується ставити піддон з половиною літра води прямо під решіткою, на якій смажиться м'ясо. Доливайте воду за необхідності.

Рожен (лише в деяких моделях)

Використовуйте цей аксесуар для рівномірного обсмаження шматків м'яса та птиці. Нанізіть м'ясо на рожен, прив'язуючи його мотузкою, якщо це птиця, і перевірте чи надійно воно тримається, перш ніж ставити рожен на його місце на передній стінці духової шафи і опускаючи його на відповідну опору. Щоб запобігти появі диму та вловлювати соки, що витікають з м'яса під час готування, рекомендується ставити на першому рівні піддон, в який налито півлітра води. Рожен має пластмасову ручку, яку слід знімати, перш ніж починати готування, і використовувати по закінченню готування, щоб не обпектися, коли вийматимете страву з духової шафи.

Піца

Трохи змащуйте деко, щоб піца мала хрустку основу. Потрусіть піцу сиром моцарела через дві третини часу готування.

Функція підйому тіста (наявна тільки в окремих моделях)

Завжди бажано накривати тісто вологою тканиною, перш ніж ставити його у духову шафу. Час вистоювання тіста при використанні цієї функції зменшується приблизно на одну третину у порівнянні з вистоюванням при кімнатній температурі (20-25°C). Час вистоювання 1 кг тіста для піци становить приблизно одну годину.

WHIRLPOOL EUROPE s.r.l. – Viale Guido Borghi, 27 –
21025 COMERIO (Varese) ITALY

Виерлпул Юроп с.р.л. – Виаде Гвидо Борги, 27 –
21025, Комерио (Варезе) ИТАЛИЯ

Вірпул Юроп с.р.л. – Віале Г. Боргі, 27,
21025 – Комеріо (Варезе), Італія

For Russia and CU countries:
Whirlpool CIS LLC
117105, Moscow, 9 Varshavskoe highway,
build. 1B, 3rd Floor.
Call center in Russia: 8-800-100-57-31

For Ukraine:
"Whirlpool Ukraine" LLC
01601, Kyiv, ul.Shelkovichnaya, 42-44.
Hot Line in Ukraine: 0-800-501-15-00

Factory: Whirlpool Polska Sp. z o.o.
Adress: Ul. Gen.T.Bora-Komorowskiego, 6, 51-210, Wroclaw, Poland

Завод: Виерлпул Польска ООО
Адрес: Ул.Ген.Т.Бора-Коморовского,6,51-210, Вроцлав, Польша

Зауыт: Виерлпул Полска ЖШҚ
Мекен-жайы: Ген.Т.Бор-Коморовский көш., 6,51-210, Вроцлав, Польша

Завод: Вірлпул Польска Сп. з о.о.
Адреса: Вул. Ген.Т.Бора-Коморовського, 6, 51-210, Вроцлав, Польща

Для России и стран Таможенного союза:
ООО «Виерлпул Си-Ай-Эс»
117105, г. Москва, Варшавское шоссе,
дом 9, стр.1Б, 3 эт.
Телефон горячей линии в РФ: 8-800-100-57-31

Ресей және Кедендік одақ елдері үшін:
«Виерлпул Си-Ай-Эс» ЖШҚ
117105, Мәскеу қаласы, Варшава тасжолы,
9-үй, 1Б-құрылыс, 3-қабат.
Ресей Федерациясындағы жедел желі телефоны: 8-800-100-57-31

Для України:
ТОВ «Вірлпул Україна»
01601, м. Київ, вул. Шовковична, 42-44.
Телефон гарячої лінії в Україні: 0-800-501-15-00



400011513583



Whirlpool is a registered trademark of Whirlpool, USA