

Whirlpool

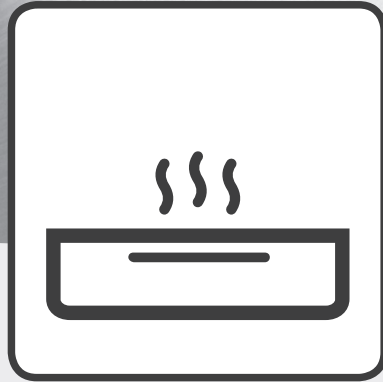

**Инструкции за безопасност, употреба и грижа
и ръководство за монтаж**

Bezpečnostní pokyny, Použití a péče a Průvodce instalací

Οδηγίες ασφαλείας, Χρήση και φροντίδα και Οδηγός εγκατάστασης

Ohutus-, kasutus- ja hooldus ning paigaldusjuhend

Biztonsági, használati és kezelési, valamint üzembe helyezési útmutató

Drošības norādījumi, lietošanas apkopšanas un uzstādīšanas ceļvedis

Saugos instrukcijos, naudojimo, priežiūros ir montavimo vadovas

Instrukcje bezpieczeństwa, obsługi i konserwacji

oraz wytyczne dotyczące instalacji

Instrucțiuni privind siguranța, ghid privind utilizarea și întreținerea și instalarea

Vodič sa sigurnosnim uputama, uputama za upotrebu, održavanje i postavljanje

Bezbednosna uputstva, uputstvo za korišćenje, održavanje i ugradnju

Varnostna navodila, navodila za uporabo, vzdrževanje in namestitvev

Bezpečnostné pokyny, Návod na používanie, údržbu a inštaláciu

Инструкції з техніки безпеки, експлуатації, догляду та монтажу

Udhëzues për sigurinë, përdorimin, kujdesin dhe instalimin

Упатства за безбедност, Упатство за употреба, одржување и инсталација

הוראות בטיחות, מדריך שימוש וטיפול והתקנה



www.whirlpool.eu/register



× 2

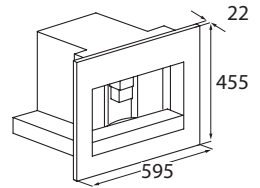
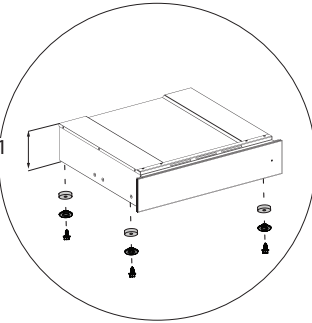
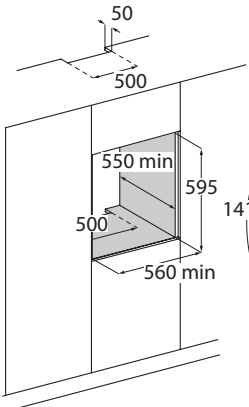
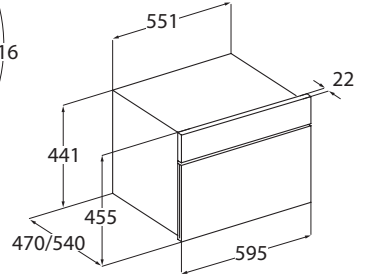
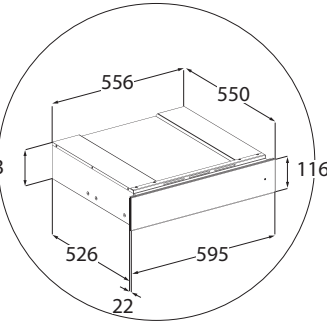
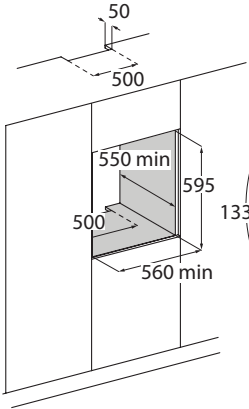
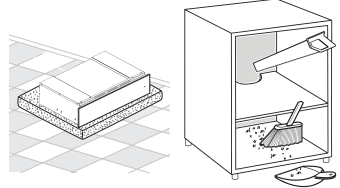
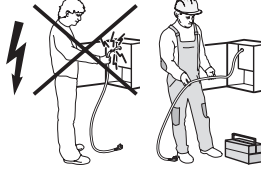
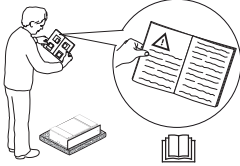
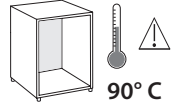
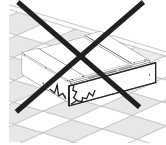
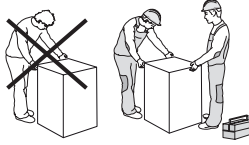
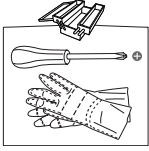

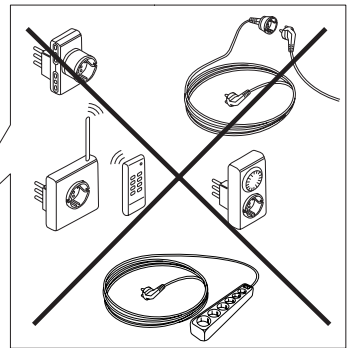
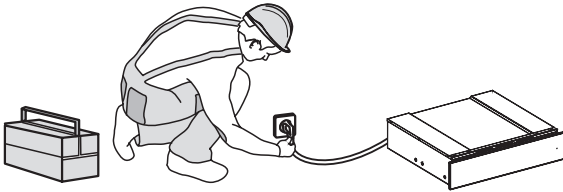
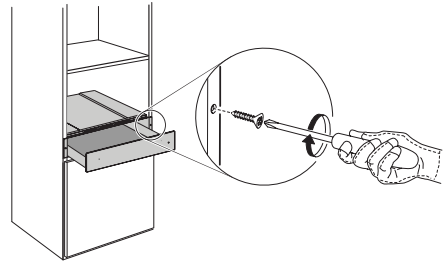
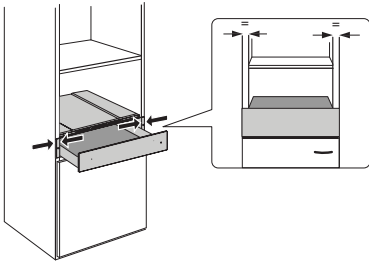
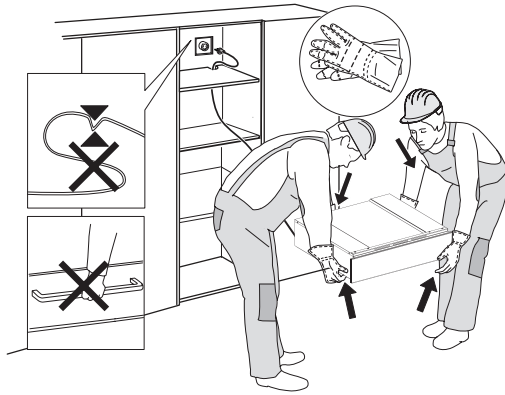

ИНСТРУКЦИИ ЗА УПОТРЕБА

	Стр.
ИНСТРУКЦИИ ЗА БЕЗОПАСНОСТ	6
ПРЕДИ ДА ИЗПОЛЗВАТЕ ЧЕКМЕДЖЕТО ЗА ЗАТОПЛЯНЕ	10
МОНТИРАНЕ	10
КАК ДА ИЗПОЛЗВАТЕ ПРОДУКТА	11
ОПИСАНИЕ НА КОМАНДНОТО ТАБЛО	11
ЧЕКМЕДЖЕ ЗА ЗАТОПЛЯНЕ	11
РАБОТА	11
ИЗБОР НА ТЕМПЕРАТУРА	12
ВРЕМЕНА ЗА ЗАТОПЛЯНЕ	12
КАПАЦИТЕТ НА НАТОВАРВАНЕ	12
ПОЧИСТВАНЕ И ПОДДРЪЖКА	13
ОТСТРАНЯВАНЕ НА НЕИЗПРАВНОСТИ	13
СЛЕДПРОДАЖБЕНО ОБСЛУЖВАНЕ	14

ИНСТРУКЦИИ ЗА БЕЗОПАСНОСТ

ВАЖНО Е ДА ГИ ПРОЧЕТЕТЕ И ДА ГИ СПАЗВАТЕ

Преди да започнете да използвате уреда, прочетете внимателно тези инструкции за безопасност. Запазете ги за бъдещи справки.

В тези указания и на самия уред са представени важни предупреждения за безопасността, които трябва да се прочетат и да се съблюдават винаги. Производителят отказва всякаква отговорност при неспазване на тези указания за безопасността, при неподходяща употреба на уреда или неправилна настройка на органите за управление.

⚠ Много малки деца (0-3 год.) трябва да стоят далеч от уреда. Малки деца (3-8 години) трябва да стоят далеч от уреда, освен ако не са под постоянно наблюдение. Този уред може да се използва от деца на 8 години и по-големи, както и от лица с ограничени физически, сетивни или умствени възможности или с недостатъчен опит и познания, само ако са под надзор или са им дадени инструкции за употребата на уреда по безопасен начин и разбират възможните опасности. Децата не трябва да си играят с уреда.

Почистването и поддръжката от потребителя не трябва да се извършва от деца без надзор.

⚠ ПРЕДУПРЕЖДЕНИЕ: Уредът и откритите му части се нагорещяват по време на работа. Внимавайте да не докосвате нагревателните елементи. Децата под 8-годишна възраст трябва да се пазят далеч от уреда, освен ако не се наблюдават непрекъснато.

⚠ Пазете дрехите и други запалими материали далеч от уреда, докато всички негови компоненти изстинат напълно - има опасност от пожар. Винаги внимавайте, когато пригответе храни, богати на мазнини, масло или с добавка на алкохол - има опасност от пожар. Използвайте ръкавици за фурна, за да изваждате тигани и принадлежности. Когато готвенето приключи, отворете внимателно вратичката и оставете горещия въздух или парата да излязат, преди да бръкнете във фурната - има опасност от изгаряния. Не закривайте отворите за горещ въздух от предната страна на фурната - има опасност от пожар.

⚠ Внимавайте, когато вратичката на фурната е в отворено или долно положение, за да избегнете удар по нея.

ПОЗВОЛЕНА УПОТРЕБА

⚠ **ВНИМАНИЕ:** уредът не е предназначен да се използва с външен таймер или с отделна система с дистанционно управление.

⚠ Този уред е предназначен за употреба в домашни условия и подобни приложения, като: кухни за служители в магазини, офиси и други работни среди; в стопанства; от клиенти в хотели, мотели, помещения тип "легло със закуска" и други места за настаняване.

⚠ Не е позволено използване за никакви други цели (например за отопление на помещения).

⚠ Този уред не е предназначен за професионална употреба. Не използвайте този уред на открито.

⚠ Не съхранявайте избухливи или запалими вещества (напр. кутии с бензин или аерозол) във или в близост до уреда – има опасност от пожар.

МОНТИРАНЕ

⚠ Боравенето и монтажът на уреда трябва да се извършват от две или повече лица – има опасност от нараняване. Използвайте предпазни ръкавици при разопаковането

и монтажа - има опасност от порязвания.

⚠ Монтирането, включително подаването на вода (ако е приложимо) и електрическото свързване и ремонтните дейности трябва да се извършват от квалифициран техник. Не поправяйте и не заменяйте части от уреда, ако това не е изрично посочено в ръководството на потребителя. Децата не бива да стоят близо до мястото за монтаж. След като разопаковате уреда, проверете дали не е повреден по време на транспортирането. При проблеми се обърнете към търговския представител или към най-близкия сервиз за следпродажбено обслужване. След като уредът бъде монтиран, отпадъците от опаковката (пластмаса, стиропор и др.) трябва да стоят далеч от обсега на деца - има опасност от задушаване. Уредът трябва да бъде изключен от захранването преди монтажа – съществува опасност от токов удар.

По време на монтажа внимавайте уредът да не повреди захранващия кабел – съществува опасност от токов удар. Активирайте уреда едва след завършване на инсталирането.

⚠ Извършете всичката работа по рязането на шкафа, преди

да поставите уреда в нишата, и внимателно отстранете всички дървени парченца и стърготини.

⚠ Не изваждайте уреда от основата му от полистиролова пяна, докато не започне инсталирането.

⚠ След инсталирането долната част на уреда не трябва да бъде повече достъпна - има опасност от изгаряния.

⚠ Не монтирайте уреда зад декоративна врата - има опасност от пожар.

⚠ При монтиране на уреда под работен плот не покривайте предвиденото минимално пространство между работния плот и горния ръб на фурната - има опасност от изгаряния.

ПРЕДУПРЕЖДЕНИЯ ВЪВ ВРЪЗКА С ЕЛЕКТРОЗАХРАНВАНЕТО

⚠ Табелката с номиналните стойности се намира на предния ръб на уреда (видима при монтирането на чекмеджето за затопляне).

⚠ Трябва да е възможно уредът да се изключи от захранването чрез изваждане на щепсела, ако е достъпен, или чрез достъпен многополюсен превключвател, монтиран след контакта, както и уредът да е заземен в съответствие с националните стандарти за електрическа безопасност.

⚠ Не използвайте удължители, разклонители с няколко

гнезда или адаптери. След монтирането електрическите компоненти не трябва да бъдат достъпни за потребителя. Не използвайте уреда, ако сте с мокри или боси крака.

Не използвайте този уред, ако захранващият му кабел или щепсел е повреден, ако не работи правилно или ако е бил повреден или изпускан.

⚠ Ако захранващият кабел е повреден, той трябва да се смени от производителя, негов сервизен агент или лице с аналогична квалификация, за да се избегне опасна ситуация.

⚠ В случай че се налага смяна на захранващия кабел, свържете се с оторизиран сервизен център.

ПОЧИСТВАНЕ И ПОДДРЪЖКА

⚠ ПРЕДУПРЕЖДЕНИЕ: Уверете се, че уредът е изключен от захранването, преди да извършвате каквато и да било операция по обслужването. За избягване на риск от наранявания използвайте предпазни ръкавици (опасност от разкъсвания) и защитни обувки (опасност от контузия); уредът трябва да се пренася от двама души (за намаляване на товара); не използвайте пособия за почистване с пара (опасност от електрически удар).

Непрофесионални ремонти, неодобрен от производителя,

може да доведат до риск за здравето и безопасността, за което производителят не може да бъде държан отговорен. Всеки дефект или повреда, причинени от непрофесионални ремонти или обслужване, няма да бъдат покрити от гаранцията, условията на която са подчертани в документа, доставен с уреда.

⚠ Не използвайте груби абразивни почистващи препарати или остри метални стъргалки за почистване на стъклото на вратичката, тъй като те могат да надраскат повърхността, което може да доведе до счупване на стъклото.

⚠ Уверете се, че уредът се е охладил, преди да го почиствате или извършвате поддръжка - има опасност от изгаряния.

ИЗХВЪРЛЯНЕ НА ОПАКОВЪЧНИТЕ МАТЕРИАЛИ

Опаковъчният материал е 100% годен за рециклиране и е маркиран със символа за рециклиране . Различните части от опаковката трябва да бъдат изхвърлени отговорно и в съответствие с наредбите на местните органи за изхвърляне на отпадъци.

ИЗХВЪРЛЯНЕ НА ДОМАКИНСКИ ЕЛЕКТРОУРЕДИ

Този уред е произведен с материали, годни за рециклиране или за повторно използване. При изхвърлянето му спазвайте местните разпоредби за изхвърляне на отпадъци.

За допълнителна информация относно третирането, оползотворяването и рециклирането на домакински електроуреди се обърнете към компетентните местни органи, службата за битови отпадъци или магазина, откъдето сте закупили уреда. Този уред е маркиран в съответствие с Европейска директива 2012/19/ЕС, Отпадъчно електрическо и електронно оборудване (WEEE) и с правилата за отпадъчно електрическо и електронно оборудване от 2013 г. (с измененията). Като се погрижите уредът да бъде изхвърлен по правилен начин, Вие ще помогнете за предотвратяване на възможните негативни последствия за околната среда и здравето на хората.

Символът  върху уреда или придружаващата го документация показва, че този уред не трябва да се третира като битов отпадък, а да бъде предаден в съответния събирателен пункт, предназначен за рециклиране на електрическа и електронна апаратура.



ПРЕДИ ДА ИЗПОЛЗВАТЕ ЧЕКМЕДЖЕТО ЗА ЗАТОПЛЯНЕ

За да отворите и затворите чекмеджето, натиснете средата на панела, както е показано на фигурата.

При първата употреба почистете уреда, както следва:

- почистете повърхността с влажна кърпа и след това подсушете.
- Загрейте предварително празното чекмедже за поне два часа: завъртете копчето за температурата на максимум, за да премахнете остатъците от мазнини, масла или производствени смоли, които могат да създадат неприятни миризми по време на затоплянето на ястията. Проветрете помещението.
- След извършване на тези операции уредът е готов за първа употреба.
- Преди употреба отстранете:
 - стикери, поставени върху предната част и вратата на затоплящото чекмедже, с изключение на табелката с данни;
 - дръжте децата далеч от продукта и опаковъчните материали, за да избегнете взаимодействие с тях, ако не са под надлежен надзор;
 - всички стикери от аксесоарите, когато има такива.

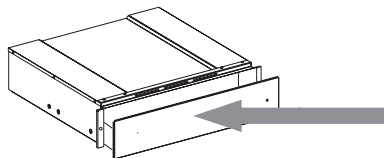

МОНТИРАНЕ

Инструкции за безопасност при монтиране на чекмеджето за затопляне

ВАЖНО: Чекмеджето трябва да се закрепва веднага към шкафа, като се спазват указанията, дадени по-долу. Свързаният уред не може да се монтира преди фиксирането на чекмеджето към шкафа.

Закрепете чекмеджето, както е показано на фигурата.

Преди да свържете уреда към електрическата мрежа, се уверете, че данните на табелката с номиналните стойности съответстват на захранването от електрическата мрежа, в противен случай уредът може да се повреди. Уверете се, че връзката към захранването е лесно достъпна след монтирането на уреда.

Чекмеджето за затопляне може да се монтира само в комбинация с други уреди с максимално тегло 60 kg и осигурена подходяща вентилация за охлаждане.

За да инсталирате уреда, който може да се комбинира с нагревателя за съдове, следвайте инструкциите, дадени в съответното ръководство за употреба и монтаж.

Важно: Над чекмеджето за затопляне може да се монтира кафемашина или комбинирана микровълнова фурна от същата марка с размерите, показани на следващата страница. За да инсталирате, следвайте внимателно указанията, дадени в наръчниците с инструкции, доставени с кафемашината и комбинираната микровълнова фурна.

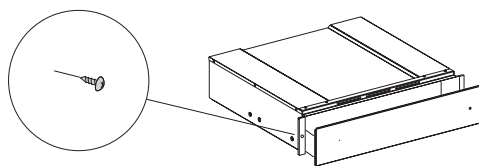

КАК ДА ИЗПОЛЗВАТЕ ПРОДУКТА

ОПИСАНИЕ НА КОМАНДНОТО ТАБЛО

1. Температурно копче
2. Светлинен превключвател ON-OFF
3. ON-OFF индикатор

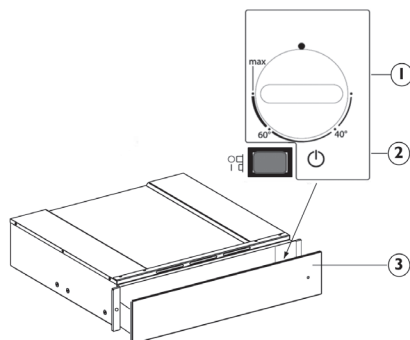

ЧЕКМЕДЖЕ ЗА ЗАТОПЛЯНЕ

Елементите за управление са копчето за регулиране на температурата и светлинният превключвател ON-OFF.

Когато превключвателят е натиснат (позиция 1), чекмеджето е включено, а когато превключвателят е освободен (позиция 0), чекмеджето е изключено.

Тези елементи са видими само когато чекмеджето е отворено.

Когато чекмеджето е затворено, контролната лампичка, разположена в предната част на уреда, показва дали чекмеджето е включено.

РАБОТА

- Поставете съдовете в чекмеджето
- Настройте температура
- Включете уреда; превключвателят светва
- Затворете чекмеджето, като го насочвате внимателно
- Изключете уреда, преди да извадите затоплените съдове.

ИЗБОР НА ТЕМПЕРАТУРА

Копчето за контрол на температурата позволява регулиране до около 75°C (макс.). Завъртете копчето за температурата по посока на часовниковата стрелка до ограничителя, който показва максимална стойност, и след това обратно на часовниковата стрелка.

Не го насилвайте извън ограничителя, в противен случай термостатът ще се повреди.

Регулиране на температурата	Инструкции за употреба	
40°C	керамични, стъклени чаши	Керамичните и стъклените чаши, затоплени при тази температура, помагат да се забави охлаждането на добавената впоследствие напитка. Използвайте ръкавици, за да извадите контейнерите от чекмеджето.
60°C	чинии	Затоплените при тази температура чинии помагат да се забави охлаждането на храната, която впоследствие се поставя върху тях. Използвайте ръкавици, за да извадите контейнерите от чекмеджето.
МАКС. прибл. 75°C	глинени съдове	Термостатът е настроен на максимална температура. Използвайте ръкавици, за да извадите контейнерите от чекмеджето.

ВРЕМЕНА ЗА ЗАТОПЛЯНЕ

Времето, необходимо за затопляне на съдове, чаши и др., зависи от различни фактори:

- Материал и дебелина на съдовете
- Товар
- Подреждане на товара
- Настройка на температурата

Поради това не могат да бъдат дадени абсолютни указания.

Препоръчително е да се определят оптималните необходими настройки въз основа на практическия опит

КАПАЦИТЕТ НА НАТОВАРВАНЕ

Капацитетът на натоварване зависи от височината на уреда и размера на съдовете. Не забравяйте, че чекмеджето може да издържи максимално тегло от 25 кг.

ПОЧИСТВАНЕ И ПОДДРЪЖКА

Уверете се, че уредът се е охладил, преди да извършвате дейности по поддръжка или почистване.

Не използвайте уреди, почистващи с пара. Уредът трябва да се изключи от електрическата мрежа преди извършване на каквито и да е дейности за поддръжка.

Носете предпазни ръкавици.

Не използвайте стоманена вълна, стъргалки или абразивни/разяждащи почистващи препарати, тъй като те могат да повредят повърхностите на уреда.

За чекмеджета с третиране iXelium процедирайте, както следва:

- Използвайте мека кърпа (за предпочитане от микрофибър) с вода или обикновен препарат за почистване на стъкло.
- Не използвайте хартиени кърпи, които могат да оставят следи от хартия и ивици по повърхността.
- Не използвайте абразивни или корозионни препарати, хлорни вещества или домакинска тел.
- Не използвайте уреди за почистване с пара.
- Не разливайте върху плочата вещества с киселинна или основна реакция, например оцет, горчица, сол, захар или лимонов сок.

За стъклени повърхности процедирайте по следния начин:

- Използвайте неутрален почистващ препарат и хладка вода, след което подсушете с мека кърпа.
- Не разливайте върху плочата вещества с киселинна или основна реакция, например оцет, горчица, сол, захар или лимонов сок.

Основа за чекмеджета от закалено стъкло

Препоръчително е да почиствате дъното на чекмеджето след всяка употреба, като не забравяте да го оставите да изстине. По този начин ще се избегне натрупването на замърсявания и почистването ще се улесни.

- Използвайте чиста кърпа, хартиени кърпи и течност за миене или специални продукти за почистване на закаленото стъкло.
- Не използвайте абразивни продукти, белина, спрей за почистване на фурни или метални тампони за почистване.

ОТСТРАНЯВАНЕ НА НЕИЗПРАВНОСТИ

Ако съдовете не са достатъчно топли, проверете това:

- уредът е включен
- зададена е правилната температура
- вентилационните отвори не са покрити от чинии или големи купи
- чиниите не са били загрявани достатъчно дълго.
- мрежовият ключ не е изключен.

Различни фактори влияят на времето за затопляне, например:

- материала и дебелината на съдовете, натоварването и неговото разположение, настройката на температурата.
- Оптималното време за затопляне на ястията е различно, затова е препоръчително да направите тестове, за да го определите според нуждите.

СЛЕДПРОДАЖБЕНО ОБСЛУЖВАНЕ

Преди да се свържете с отдела за следпродажбено обслужване:

1. Проверете дали можете да отстраните сами проблема с помощта на „Ръководството за отстраняване на неизправности“.
2. Изключете и включете отново уреда, за да проверите дали проблемът не е отпаднал.

При следните проблеми се обърнете към квалифициран техник или към следпродажбения сервиз:

Ако съдовете не се затоплят:

- кабелът за електрическо захранване може да бъде прекъснат или повреден.

Ако съдовете станат прекалено горещи:

- температурният контролер може да е повреден.

Превключвателят за включване/ изключване не се активира, когато уредът е включен:

- индикаторът за управление на превключвателя е повреден.

Ако проблемът продължава след горепосочените проверки, се свържете с най-близкия отдел за следпродажбено обслужване.

Винаги посочвайте:

- кратко описание на неизправността;
- точния тип и модел на чекмеджето за затопляване;
- сервизният номер (номерът след думата "SERVICE" на идентификационната табела), намира се във вътрешността на уреда. Сервизният номер е посочен и в гаранционната книжка;
- Вашия пълен адрес;
- Вашия телефонен номер.

SERVICE 00 0000 00000



Ако са необходими някакви поправки, свържете се с оторизиран център за следпродажбено обслужване (за да се гарантира използването на оригинални части и правилни поправки). При неспазване на тези указания, безопасността и качеството на уреда може да се влошат.

NÁVOD K POUŽITÍ

	Strana
BEZPEČNOSTNÍ POKYNY	16
PŘED POUŽITÍM OHŘÍVACÍ ZÁSUVKY	20
INSTALACE	20
JAK POUŽÍVAT PRODUKT	21
POPIS OVLÁDACÍHO PANELU	21
OHŘÍVACÍ ZÁSUVKA	21
PROVOZ	21
VOLBA TEPLoty	22
DOBY OHŘEVU	22
KAPACITA	22
ČIŠTĚNÍ A ÚDRŽBA	23
JAK ODSTRANIT PORUCHU	23
SERVISNÍ STŘEDISKO	24

BEZPEČNOSTNÍ POKYNY

JE DŮLEŽITÉ SI JE DŮKLADNĚ PŘEČÍST A ŘÍDIT SE JIMI

Před použitím spotřebiče si přečtěte tyto bezpečnostní pokyny. Mějte je při ruce pro účely pozdějšího použití.

V těchto pokynech a na samotném spotřebiči jsou uvedena důležitá bezpečnostní upozornění, která je třeba za všech okolností dodržet. Výrobce odmítá nést jakoukoli odpovědnost za poruchy, které byly způsobeny nedodržením bezpečnostních pokynů, nevhodným používáním spotřebiče nebo nesprávným nastavením ovladačů.

⚠ Velmi malé děti (0–3 roky) je třeba držet v bezpečné vzdálenosti od spotřebiče. Malé děti (3–8 let) by se neměly ke spotřebiči přibližovat, pokud nejsou pod dozorem. Děti starší 8 let a osoby s fyzickým, smyslovým či duševním postižením nebo bez patřičných zkušeností a znalostí mohou tento spotřebič používat pouze pod dohledem nebo tehdy, pokud obdržely informace o bezpečném použití spotřebiče a rozumějí rizikům, která s jeho používáním souvisejí. Nedovolte dětem, aby si se spotřebičem hrály. Nedovolte dětem, aby bez dohledu prováděly čištění a běžnou údržbu spotřebiče.

⚠ **VÝSTRAŽNÉ UPOZORNĚNÍ:** Spotřebič a jeho přístupné součásti se při použití zahřívají. Je třeba dbát opatrnosti, abyste se nedotkli topných těles. Děti mladší 8 let se nesmějí ke spotřebiči přibližovat, pokud nejsou pod dohledem dospělé osoby.

⚠ Do blízkosti spotřebiče nepokládejte oděvy nebo jiné hořlavé materiály, dokud veškeré jeho součásti zcela nevychladnou – riziko vzniku požáru! Budte vždy obezřetní, pokud připravujete jídlo s vysokým obsahem tuku či oleje nebo když přidáváte alkoholické nápoje – riziko vzniku požáru. Při vyjímání pekáčů a dalšího příslušenství používejte chňapku. Po skončení pečení otevřete dvířka opatrně a nechejte horký vzduch nebo páru unikat postupně – riziko popálení. Neblokujte vývody na přední straně trouby, kterými odchází horký vzduch – riziko vzniku požáru.

⚠ Budte vždy opatrní, pokud jsou dvířka spotřebiče otevřená nebo se nacházejí ve spodní poloze, abyste do nich nenarazili.

POVOLENÉ POUŽITÍ

⚠ **POZOR:** Tento spotřebič není určen k řízení pomocí externího zařízení, jako je např. časovač,

nebo samostatného systému dálkového ovládní.

⚠ Tento spotřebič je určen k použití v domácnostech a zařízeních, jako jsou: kuchyňské kouty pro zaměstnance v obchodech, kancelářích a na jiných pracovištích; statky; klienty hotelů, motelů, zařízení typu „bed & breakfast“ a jiných rezidenčních prostředí.

⚠ Není přípustné používat jej jiným způsobem (např. k vytápění místnosti).

⚠ Tento spotřebič není určen k profesionálnímu použití. Spotřebič nepoužívejte venku.

⚠ Neskladujte výbušné nebo hořlavé látky (např. benzín nebo aerosolové plechovky) uvnitř nebo v blízkosti spotřebiče – nebezpečí požáru.

INSTALACE

⚠ Stěhování a instalace spotřebiče vyžaduje minimálně dvě osoby – nebezpečí zranění. Při rozbalování a instalaci používejte ochranné rukavice – nebezpečí pořezání.

⚠ Instalaci, včetně připojení přívodu vody (pokud nějaký existuje) a elektřiny, a opravy musí provádět kvalifikovaný technik. Neopravujte ani nevyměňujte žádnou část spotřebiče, pokud to není výslovně uvedeno v návodu k použití. Nedovolte dětem, aby se přibližovaly k místu instalace. Po vybalení spotřebiče se

přesvědčte, že nebyl při dopravě poškozen. V případě problémů se obraťte na prodejce nebo na nejbližší servisní středisko. Po instalaci musí být obalový materiál (plasty, polystyrenová pěna atd.) uložen mimo dosah dětí – nebezpečí udušení. Před zahájením instalace je nutné spotřebič odpojit od elektrické sítě – nebezpečí úrazu elektrickým proudem.

Během instalace se ujistěte, že zařízení nepoškozuje napájecí kabel – nebezpečí požáru a úrazu elektrickým proudem. Zařízení nezapínejte, dokud nebyla ukončena instalace.

⚠ Je-li nutné skříňku, do které bude zařízení umístěno, přizpůsobit, proveďte tyto práce ještě předtím, než jej do skříňky zasunete. Následně odstraňte všechny dřevěné třísky a piliny.

⚠ Do zahájení montáže neodstraňujte polystyrenový podstavec spotřebiče.

⚠ Po provedení instalace nesmí být dno spotřebiče přístupné – riziko popálení.

⚠ Spotřebič neinstalujte za dekorativní dvířka – riziko požáru.

⚠ Pokud je spotřebič usazen pod pracovní deskou, do prostoru minimální vzdálenosti mezi pracovní plochou a horní hranou spotřebiče nevkládejte žádné předměty – riziko popálení.

DŮLEŽITÁ UPOZORNĚNÍ TÝKAJÍCÍ SE ELEKTRICKÉHO ZAPOJENÍ

⚠ Typový štítek je umístěn na předním okraji spotřebiče (je viditelný při otevřených dveřích).

⚠ V souladu s národními bezpečnostními normami týkajícími se elektrických zařízení musí být možné odpojit spotřebič od elektrické sítě vytažením zástrčky, pokud je zástrčka přístupná, nebo, v souladu s pravidly pro zapojování, prostřednictvím vícepólového vypínače umístěného před zásuvkou a spotřebič musí být uzemněn.

⚠ Nepoužívejte prodlužovací kabely, sdružené zásuvky nebo adaptéry. Po provedení instalace nesmí být elektrické prvky spotřebiče pro uživatele přístupné. Nepoužívejte spotřebič, pokud jste mokří nebo naboso.

Tento spotřebič nezapínejte, pokud je poškozen napájecí síťový kabel či zástrčka, pokud správně nefunguje nebo byl poškozen či spadl.

⚠ Jestliže je poškozený přívodní kabel, smí ho vyměnit (za identický díl) pouze výrobce, servisní technik nebo osoba s obdobnou kvalifikací, jinak by mohlo dojít k úrazu – riziko elektrického šoku.

⚠ Je-li potřeba vyměnit napájecí kabel, obraťte se na autorizované servisní centrum.

ČIŠTĚNÍ A ÚDRŽBA

⚠ **VÝSTRAŽNÉ UPOZORNĚNÍ:** Předtím, než začnete provádět jakoukoli údržbu, ujistěte se, že je spotřebič odpojen od elektrické sítě. Abyste se vyhnuli zranění, použijte ochranné rukavice (riziko tržných poranění) a bezpečnostní obuv (riziko pohmoždění); zajistěte manipulaci ve dvou osobách (snížení hmotnosti břemene); nikdy nepoužívejte parní čističe (riziko elektrického šoku).

Neprofesionální provádění oprav, které výrobce nepovoluje, by mohla vést k ohrožení zdraví a bezpečnosti, za což výrobce nelze činit odpovědným. Na vady nebo poškození zapříčiněné prováděním neprofesionálních oprav nebo údržby se nevztahuje záruka, jejíž podmínky jsou uvedeny v dokumentaci, která byla k jednotce dodaná.

⚠ K čištění skla dvířek nepoužívejte drsné abrazivní čističe nebo kovové škrabky, jinak se jeho povrch může poškrábat a v důsledku toho sklo roztříštit.

⚠ Před čištěním nebo prováděním údržby se ujistěte, že spotřebič vychladl – nebezpečí popálení.

LIKVIDACE MATERIÁLU

OBALOVÉHO

Obal je vyroben ze 100% recyklovatelného materiálu a je označen recyklačním znakem . Jednotlivé části obalového materiálu proto zlikvidujte odpovědně podle platných místních předpisů upravujících nakládání s odpady.

LIKVIDACE ELEKTROSPOTŘEBIČŮ

DOMÁCÍCH

Tento spotřebič byl vyroben z recyklovatelných nebo opakovaně použitelných materiálů. Zlikvidujte jej podle místních předpisů pro likvidaci odpadu.

Další informace o likvidaci, renovaci a recyklaci elektrických spotřebičů získáte na místním úřadě, ve středisku pro sběr domácího odpadu nebo v obchodě, kde jste spotřebič zakoupili. Tento spotřebič je označen v souladu s evropskou směrnicí 2012/19/EU o odpadních elektrických a elektronických zařízeních (OEEZ) a nařízeními o odpadních elektrických a elektronických zařízeních 2013 (včetně dodatků). Zajištěním správné likvidace tohoto výrobku pomůžete zabránit negativním vlivům na životní prostředí a lidské zdraví.

Symbol  na výrobku nebo příslušné dokumentaci udává, že tento výrobek nesmí být likvidován společně s domácím odpadem, nýbrž je nutné jej odevzdat do příslušného sběrného střediska k recyklaci elektrických a elektronických zařízení.



PŘED POUŽITÍM OHŘÍVACÍ ZÁSUVKY

Chcete-li zásuvku otevřít a zavřít, zatlačte na střed panelu, jak je znázorněno na obrázku.

Při prvním použití spotřebič vyčistěte následujícím způsobem:

- Otřete vnější plochy vlhkým hadříkem a pak je osušte.
 - Prázdnu zásuvku zahřejte alespoň na dvě hodiny: Otočte ovladačem teploty na maximum, abyste odstranili všechny zbytky tuků, olejů nebo pryskyřice, které by mohly způsobovat nepříjemný zápach při ohřívání talířů. Vyvětrejte místnost.
 - Po provedení těchto kroků je spotřebič připraven k prvnímu použití.
-
- Před použitím odstraňte:
 - lepicí pásky na přední části a dvířkách ohřívací zásuvky s výjimkou typového štítku;
 - nedovolte dětem, aby se přibližovaly ke spotřebiči a obalových materiálům; smí se jich dotýkat pouze pod dozorem dospělé osoby;
 - veškeré případné nálepky z příslušenství.

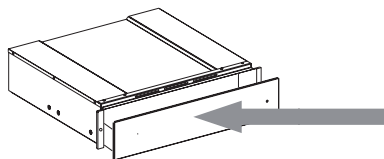

INSTALACE

Bezpečnostní pokyny pro instalaci ohřívací zásuvky

DŮLEŽITÉ: Zásuvka musí být ihned připevněna ke skřínce podle níže uvedených pokynů. Kombinovaný spotřebič se nesmí instalovat před připevněním zásuvky ke skřínce.

Zásuvku připevněte jako na obrázku.

Před elektrickým připojením spotřebiče se ujistěte, že údaje typového štítku odpovídají napájecímu zdroji, jinak by mohlo dojít k poškození spotřebiče.

Po provedení instalace spotřebiče musí být zástrčka přístupná.

Tuto ohřívací zásuvku je možné zabudovat pouze v kombinaci s dalšími spotřebiči s maximální hmotností 60 kg a vybavenými vhodným chladicím větráním.

Při instalaci spotřebiče, který lze kombinovat s ohřívací zásuvkou se řiďte pokyny uvedenými v příslušném návodu k použití a instalaci.

Důležité: Nad ohřívací zásuvku se smí instalovat jen kávovar nebo mikrovlnná trouba stejné značky, o velikosti uvedené na další straně. Při instalaci se pečlivě řiďte pokyny uvedenými v příručce dodávané s kávovarem a kombinovanou mikrovlnnou troubou.

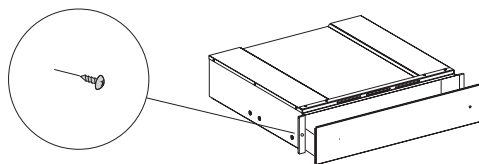

JAK POUŽÍVAT PRODUKT

POPIS OVLÁDACÍHO PANELU

1. Ovladač teploty
2. Vypínač zapnutí/vypnutí s kontrolkou
3. Kontrolka zapnutí/vypnutí

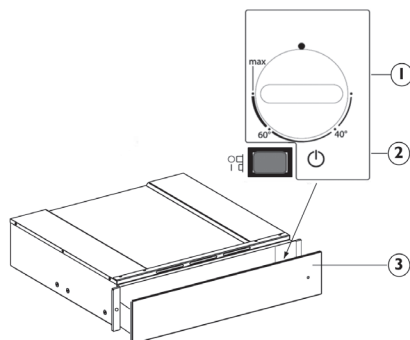

OHŘÍVACÍ ZÁSUVKA

Ovládacími prvky jsou ovladač teploty a vypínač zapnutí/vypnutí s kontrolkou. Při stisknutí vypínače (poloha 1) je zásuvka zapnutá, zatímco v případě uvolnění vypínače (poloha 0) je zásuvka vypnutá.

Tyto ovladače jsou viditelné pouze u otevřené zásuvky.

Po zavření zásuvky kontrolka na její přední straně spotřebiče signalizuje zapnutí.

PROVOZ

- Vložte nádoby do zásuvky.
- Nastavte teplotu.
- Zapněte spotřebič. tlačítko se rozsvítí.
- Zavřete zásuvku opatrným zasunutím.
- Před vyjmutím zahřátého nádobí zásuvku vypněte.

VOLBA TEPLoty

Ovladač teploty umožňuje nastavení až do asi 75 °C (max). Otočte ovladačem teploty ve směru hodinových ručiček na doraz, což znamená maximum, a pak proti směru hodinových ručiček.

Nesnažte se ovladač přetočit až za doraz, termostat by se mohl poškodit.

Nastavení teploty	Návod k použití	
40 °C	šálky, sklenice	Šálky a sklenice ohřáté při této teplotě pomáhají oddálit dobu ochlazení nalitých nápojů. Při vyjímání nádob ze zásuvky použijte rukavice.
60 °C	talíře	Talíře ohřáté při této teplotě pomáhají oddálit dobu ochlazení nalitých nápojů. Při vyjímání nádob ze zásuvky použijte rukavice.
MAX asi 75 °C	nádobí	Termostat je nastaven na maximální teplotu. Při vyjímání nádob ze zásuvky použijte rukavice.

DOBY OHŘEVU

Čas nutný k ohřevu talířů, sklenic apod. závisí na různých faktorech:

- materiálu a tloušťce nádobí
- množství
- rozložení nádobí
- Nastavení teploty

Z těchto důvodů není možné uvádět přesné údaje.

Doporučujeme stanovit si optimální požadované nastavení na základě praktických zkušeností.

KAPACITA

Množství nádobí závisí na výšce zásuvky a velikosti nádobí.

Uvědomte si, že do zásuvky se vejde maximálně 25 kg.

ČIŠTĚNÍ A ÚDRŽBA

Před prováděním jakýchkoli úkonů údržby a čištění se ujistěte, že spotřebič vychladl.

Nepoužívejte parní čističe.

Před prováděním jakékoliv údržby musí být spotřebič odpojen od elektrické sítě.

Používejte bezpečnostní rukavice. Nepoužívejte drátěnku, drsné houbičky nebo abrazivní/žíravé prostředky, protože by mohlo dojít k poškození povrchu spotřebiče.

U zásuvek s povrchem iXelium postupujte takto:

- Používejte měkký hadřík (nejlépe z mikrovlákna) navlhčený vodou nebo běžným čisticím prostředkem na okna.
- K čištění nepoužívejte papírové utěrky, které by na povrchu mohly zanechat zbytky papíru a šmouhy.
- Nepoužívejte přípravky s drsnými částicemi, korozivní přípravky nebo přípravky na bázi chlóru či drátěnky.
- Nepoužívejte čisticí přístroje na hořlavou páru.
- Na povrchu nenechávejte kyselé ani zásadité látky, jako ocet, hořčici, sůl, cukr nebo citronovou šťávu.

U skleněných ploch postupujte takto:

- Použijte neutrální čisticí prostředek a vlažnou vodou, osušte měkkým hadříkem.
- Na povrchu nenechávejte kyselé ani zásadité látky, jako ocet, hořčici, sůl, cukr nebo citronovou šťávu.

Spodek zásuvky z tvrzeného skla

Spodek zásuvky doporučujeme omývat po každém použití, samozřejmě až po vychladnutí. Tím zabráníte usazování špíny a čištění bude jednodušší.

- K čištění použijte čistý hadřík, papírové utěrky a tekutý prostředek na mytí nádobí nebo speciální čisticí prostředky na čištění tvrzeného skla.
- Nepoužívejte výrobky s drsnými částicemi, bělidla, aerosolové prostředky na trouby nebo kovové drátěnky.

JAK ODSTRANIT PORUCHU

Jestliže se nádobí neohřívá, zkontrolujte, zda:

- je spotřebič zapnutý;
- jste nastavili správnou teplotu;
- větrací otvory nejsou zakryté talíři nebo velkými mísami;
- se nádobí neohřívalo kratší dobu;
- není vypnutý síťový vypínač.

Dobu ohřívání ovlivňují různé faktory, např.:

- materiál a tloušťka nádobí, množství nádobí a jeho rozmístění, nastavená teplota;
- optimální doba pro ohřívání nádobí se může lišit, proto je vhodné potřebnou dobu vyzkoušet a stanovit ji podle svých požadavků.

SERVISNÍ STŘEDISKO

Než zavoláte do poprodejního servisu:

1. Zkuste problém vyřešit sami podle instrukcí v kapitole „Jak odstranit poruchu“.
2. Zkuste spotřebič vypnout a znovu zapnout. Tímto postupem se problém v některých případech podaří odstranit.

V případě následujících problémů se obraťte na kvalifikovaného technika nebo na poprodejní servis:

Nádobí není dostatečně teplé:

- elektrický kabel může být odpojený, nebo poškozený;

Nádobí je příliš horké:

- regulátor teploty může být vadný.

Vypínač Zap/Vyp se neaktivuje, i když je spotřebič zapnutý:

- kontrolka vypínače je vadná.

Pokud problém přetrvává i po provedení výše uvedených kroků, obraťte se na nejbližší servisní středisko.

Vždy uveďte:

- stručný popis poruchy;
- typ a přesný model ohřívací zásuvky;
- servisní číslo (číslo uvedené za slovem SERVICE na typovém štítku), uvedené na vnější pravé hraně kolejničky zásuvky; Servisní číslo je uvedeno i na záručním listu;
- svou úplnou adresu,
- své telefonní číslo.

SERVICE 00 0000 00000



Jestliže je nutná oprava, obraťte se na autorizované servisní středisko (abyste měli jistotu, že budou použity originální náhradní díly a oprava bude provedena správně). Nedodržení výše uvedených pokynů může mít za následek ohrožení bezpečnosti a kvality spotřebiče.

ΟΔΗΓΙΕΣ ΧΡΗΣΗΣ

	Σελίδα
ΟΔΗΓΙΕΣ ΓΙΑ ΤΗΝ ΑΣΦΑΛΕΙΑ	26
ΠΡΙΝ ΧΡΗΣΙΜΟΠΟΙΗΣΕΤΕ ΤΟΝ ΘΕΡΜΟΘΑΛΑΜΟ ΣΥΡΤΑΡΙ	30
ΕΓΚΑΤΑΣΤΑΣΗ	30
ΠΩΣ ΝΑ ΧΡΗΣΙΜΟΠΟΙΗΣΕΤΕ ΤΟ ΠΡΟΪΟΝ	31
ΠΕΡΙΓΡΑΦΗ ΤΟΥ ΠΙΝΑΚΑ ΕΛΕΓΧΟΥ	31
ΘΕΡΜΟΘΑΛΑΜΟΣ ΣΥΡΤΑΡΙ	31
ΛΕΙΤΟΥΡΓΙΑ	31
ΕΠΙΛΟΓΗ ΘΕΡΜΟΚΡΑΣΙΑΣ	32
ΧΡΟΝΟΙ ΘΕΡΜΑΝΣΗΣ	32
ΧΩΡΗΤΙΚΟΤΗΤΑ ΦΟΡΤΙΟΥ	32
ΚΑΘΑΡΙΣΜΟΣ ΚΑΙ ΣΥΝΤΗΡΗΣΗ	33
ΟΔΗΓΟΣ ΑΝΑΖΗΤΗΣΗΣ ΒΛΑΒΩΝ	33
ΚΕΝΤΡΟ ΕΞΥΠΗΡΕΤΗΣΗΣ ΠΕΛΑΤΩΝ	34

ΟΔΗΓΙΕΣ ΓΙΑ ΤΗΝ ΑΣΦΑΛΕΙΑ

ΣΗΜΑΝΤΙΚΟ! ΔΙΑΒΑΣΤΕ ΚΑΙ ΤΗΡΕΙΤΕ

Πριν χρησιμοποιήσετε τη συσκευή, διαβάστε αυτές τις οδηγίες για την ασφάλεια. Φυλάξτε τις οδηγίες σε κοντινό σημείο για μελλοντική αναφορά. Αυτές οι οδηγίες και η συσκευή περιλαμβάνουν σημαντικές προειδοποιήσεις σχετικά με την ασφάλεια, τις οποίες πρέπει να τηρείτε σε κάθε περίπτωση. Ο κατασκευαστής δεν φέρει καμία ευθύνη για τη μη τήρηση αυτών των οδηγιών ασφαλείας, για ακατάλληλη χρήση της συσκευής ή λανθασμένη ρύθμιση των χειριστηρίων.

⚠ Κρατήστε τα μικρά παιδιά (0-3 ετών) μακριά από η συσκευή. Κρατήστε τα μικρά παιδιά (3-8 ετών) μακριά από η συσκευή εκτός εάν επιτηρούνται διαρκώς. Η συσκευή μπορεί να χρησιμοποιηθεί από παιδιά ηλικίας 8 ετών και άνω ή άτομα με μειωμένες σωματικές, αισθητηριακές ή διανοητικές ικανότητες ή με έλλειψη εμπειρίας και γνώσης της συσκευής, μόνο εφόσον βρίσκονται υπό επιτήρηση ή έχουν λάβει οδηγίες σχετικά με την ασφαλή χρήση της συσκευής και κατανοούν τους κινδύνους που συνεπάγεται. Τα παιδιά απαγορεύεται να παίζουν με τη συσκευή. Ο καθαρισμός και

η συντήρηση από τον χρήστη δεν πρέπει να εκτελούνται από παιδιά χωρίς επιτήρηση.

⚠ ΠΡΟΕΙΔΟΠΟΙΗΣΗ: Η συσκευή και τα προσβάσιμα εξαρτήματά της μπορεί να ζεσταθούν κατά τη διάρκεια της χρήσης. Πρέπει να είστε προσεκτικοί, ώστε να αποφεύγετε τυχόν επαφή με τα θερμαντικά στοιχεία στο εσωτερικό του φούρνου. Τα παιδιά κάτω των 8 ετών δεν πρέπει να πλησιάζουν τη συσκευή, εκτός εάν επιτηρούνται διαρκώς.

⚠ Διατηρείται τα ρούχα ή άλλα εύφλεκτα υλικά μακριά από τη συσκευή, έως ότου όλα τα εξαρτήματα να έχουν κρυώσει εντελώς - κίνδυνος πυρκαγιάς. Να είστε πάντα σε ετοιμότητα όταν ψήνετε τρόφιμα πλούσια σε λίπος, λάδι ή όταν προσθέτετε αλκοολούχα ποτά - κίνδυνος πυρκαγιάς. Χρησιμοποιείτε γάντια φούρνου για να αφαιρείτε τα ταψιά και τα άλλα εξαρτήματα. Στο τέλος του μαγειρέματος, ανοίξτε την πόρτα προσεκτικά, αφήνοντας το θερμό αέρα ή τον ατμό να βγει σταδιακά πριν να έχετε πρόσβαση στο φούρνο - κίνδυνος εγκαυμάτων. Μην φράζετε τους αεραγωγούς στη μπροστινή πλευρά του φούρνου - κίνδυνος πυρκαγιάς.

⚠ Να είστε προσεκτικοί όταν η πόρτα της συσκευής βρίσκεται σε ανοιχτή θέση ή κατεβασμένη, για να αποφύγετε τη θέρμανση της πόρτας.

ΕΠΙΤΡΕΠΟΜΕΝΗ ΧΡΗΣΗ

⚠ ΠΡΟΣΟΧΗ: Η συσκευή δεν προορίζεται για χρήση σε συνδυασμό με εξωτερικό χρονοδιακόπτη ή ξεχωριστό σύστημα απομακρυσμένου ελέγχου.

⚠ Η συσκευή αυτή έχει σχεδιαστεί για οικιακή χρήση καθώς και για παρόμοιες χρήσεις όπως: χώροι κουζίνας προσωπικού σε καταστήματα, γραφεία και σε άλλους χώρους εργασίας, αγροκτήματα, από πελάτες σε ξενοδοχεία, μοτέλ, bed & breakfast και άλλους χώρους κατοικίας.

⚠ Απαγορεύεται οποιαδήποτε άλλη χρήση (π.χ. θέρμανση δωματίων).

⚠ Αυτή η συσκευή δεν προορίζεται για επαγγελματική χρήση. Μην χρησιμοποιείτε τη συσκευή σε εξωτερικό χώρο.

⚠ Μην αποθηκεύετε εκρηκτικές ή εύφλεκτες ουσίες (π.χ. δοχεία βενζίνης ή αερολυμάτων) μέσα ή κοντά στη συσκευή - κίνδυνος πυρκαγιάς.

ΕΓΚΑΤΑΣΤΑΣΗ

⚠ Ο χειρισμός και η εγκατάσταση της συσκευής πρέπει να γίνονται από δύο ή περισσότερα άτομα - κίνδυνος τραυματισμού. Χρησιμοποιείτε

γάντια προστασίας για να αφαιρέσετε τη συσκευασία και να κάνετε την εγκατάσταση - κίνδυνος να κοπείτε.

⚠ Η εγκατάσταση, συμπεριλαμβανομένης της παροχής νερού (εάν υπάρχει), τις ηλεκτρικές συνδέσεις και τις επισκευές, πρέπει να πραγματοποιούνται από τεχνικά εξειδικευμένο προσωπικό. Μην επισκευάζετε και μην αντικαθιστάτε κανένα εξάρτημα της συσκευής, εκτός εάν αναφέρεται ρητά στο εγχειρίδιο χρήσης. Κρατήστε τα παιδιά μακριά από το χώρο εγκατάστασης. Μετά από την αποσυσκευασία της συσκευής, βεβαιωθείτε ότι δεν έχει προκληθεί ζημιά σε αυτήν κατά τη μεταφορά. Εάν παρουσιαστεί κάποιο πρόβλημα, επικοινωνήστε με τον αντιπρόσωπο ή με το πλησιέστερο Κέντρο Σέρβις. Μετά την εγκατάσταση, τα υλικά συσκευασίας (πλαστικά, φελιζόλ, κ.λπ.) πρέπει να φυλάσσονται μακριά από τα παιδιά - κίνδυνος ασφυξίας. Η συσκευή πρέπει να αποσυνδέεται από την ηλεκτρική τροφοδοσία πριν από κάθε εργασία εγκατάστασης - κίνδυνος ηλεκτροπληξίας.

Κατά την εγκατάσταση, βεβαιωθείτε ότι δεν έχει προκληθεί ζημιά στο καλώδιο τροφοδοσίας από τη συσκευή - κίνδυνος πυρκαγιάς ή

ηλεκτροπληξίας. Ενεργοποιήστε τη συσκευή μόνο όταν ολοκληρωθεί η εγκατάσταση.

⚠ Εκτελέστε όλες τις εργασίες κοπής του επίπλου πριν να τοποθετήσετε τη συσκευή στο περίβλημα και αφαιρέστε προσεκτικά όλα τα ροκανίδια και τα πριονίδια.

⚠ Αφαιρείτε το φούρνο από την αφρώδη βάση πολυστυρενίου μόνο τη στιγμή της εγκατάστασης.

⚠ Μετά την εγκατάσταση, δεν θα πρέπει να υπάρχει πλέον πρόσβαση στο κάτω μέρος του φούρνου - κίνδυνος εγκαύματος.

⚠ Μην τοποθετείτε τη συσκευή πίσω από διακοσμητική πόρτα - κίνδυνος πυρκαγιάς.

⚠ Αν η συσκευή είναι τοποθετημένη κάτω από τον πάγκο, μην φράζετε το ελάχιστο διάκενο ανάμεσα στον πάγκο και το άνω άκρο της συσκευής - κίνδυνος εγκαυμάτων.

ΗΛΕΚΤΡΙΚΕΣ ΠΡΟΕΙΔΟΠΟΙΗΣΕΙΣ

⚠ Η πινακίδα τεχνικών στοιχείων βρίσκεται στο μπροστινό μέρος της συσκευής (είναι ορατή κατά την εγκατάσταση του θερμοθαλάμου).

⚠ Πρέπει να είναι δυνατή η αποσύνδεση της συσκευής από την ηλεκτρική τροφοδοσία με αφαίρεση του φικς εάν η πρίζα είναι προσβάσιμη ή με χρήση του πολυπολικού διακόπτη που έχει εγκατασταθεί πριν από την πρίζα σύμφωνα με τα εθνικά

πρότυπα ηλεκτρικής ασφάλειας και η συσκευή πρέπει να διαθέτει γείωση με βάση τα εθνικά πρότυπα ασφαλείας.

⚠ Μη χρησιμοποιείτε καλώδια προέκτασης (μπαλαντέζες), πολύπριζα ή προσαρμογείς. Μετά την ολοκλήρωση της εγκατάστασης, δεν πρέπει να είναι δυνατή η πρόσβαση στα ηλεκτρικά εξαρτήματα. Μην χρησιμοποιείτε τη συσκευή όταν είστε βρεγμένος ή με γυμνά πόδια.

Μη χρησιμοποιήσετε τη συσκευή εάν έχει φθαρεί το ηλεκτρικό καλώδιο ή το φικς, εάν δεν λειτουργεί κανονικά, εάν έχει πέσει ή εάν έχει υποστεί άλλη ζημιά.

⚠ Εάν το καλώδιο τροφοδοσίας έχει υποστεί ζημιά, πρέπει να αντικατασταθεί από τον κατασκευαστή, τον αντιπρόσωπο τεχνικής υποστήριξης ή άλλα καταρτισμένα άτομα, ώστε να αποφευχθούν τυχόν κίνδυνοι - κίνδυνος ηλεκτροπληξίας.

⚠ Αν πρέπει να αντικαταστήσετε το καλώδιο ρεύματος, απευθυνθείτε σε ένα εξουσιοδοτημένο κέντρο σέρβις.

ΚΑΘΑΡΙΣΜΟΣ ΚΑΙ ΣΥΝΤΗΡΗΣΗ

⚠ ΠΡΟΕΙΔΟΠΟΙΗΣΗ: Βεβαιωθείτε ότι η συσκευή είναι απενεργοποιημένη και αποσυνδεδεμένη από το τροφοδοτικό πριν εκτελέσετε οποιαδήποτε εργασία

συντήρησης. Για να αποφύγετε τον κίνδυνο τραυματισμού, χρησιμοποιήστε προστατευτικά γάντια (κίνδυνος σχισίματος) και παπούτσια ασφαλείας (κίνδυνος για μώλωπες), φροντίστε ο χειρισμός να γίνεται από δύο άτομα (μειώστε το φορτίο), ποτέ μην χρησιμοποιείτε εξοπλισμό καθαρισμού με ατμό (κίνδυνος ηλεκτροπληξίας).

Οι επισκευές από μη επαγγελματίες που δεν εγκρίνονται από τον κατασκευαστή θα μπορούσαν να οδηγήσουν σε κίνδυνο για την υγεία και την ασφάλεια, για τα οποία ο κατασκευαστής δεν μπορεί να θεωρηθεί υπεύθυνος. Τυχόν ελάττωμα ή ζημιά που προκλήθηκε από επισκευές ή συντήρηση που έγιναν από μη επαγγελματίες δεν καλύπτονται από την εγγύηση, οι όροι της οποίας περιγράφονται στο έγγραφο που παραδίδεται με τη μονάδα.

⚠ Μη χρησιμοποιείτε σκληρά, αποξεστικά καθαριστικά ή αιχμηρές μεταλλικές ξύστρες για να καθαρίσετε το κρύσταλλο στην πόρτα του φούρνου. Κάτι τέτοιο μπορεί να χαράξει την επιφάνεια και πιθανώς

να προκαλέσει θραύση του κρυστάλλου.

⚠ Πριν καθαρίσετε ή κάνετε συντήρηση, βεβαιωθείτε ότι η συσκευή έχει κρυσώσει - κίνδυνος εγκαυμάτων.

ΑΠΟΡΡΙΨΗ ΣΥΣΚΕΥΑΣΙΑΣ

ΥΛΙΚΩΝ

Τα υλικά της συσκευασίας είναι 100% ανακυκλώσιμα και φέρουν το σύμβολο της ανακύκλωσης . Τα διάφορα μέρη της συσκευασίας πρέπει συνεισφέροντας να απορρίπτονται με υπευθυνότητα και σε πλήρη συμμόρφωση με τους κανονισμούς της τοπικής δημοτικής αρχής όσον αφορά τη διάθεση αποβλήτων.

ΑΠΟΡΡΙΨΗ ΗΛΕΚΤΡΙΚΩΝ ΟΙΚΙΑΚΩΝ ΣΥΣΚΕΥΩΝ

Η συσκευή αυτή έχει κατασκευαστεί από ανακυκλώσιμα ή επαναχρησιμοποιήσιμα υλικά. Απορρίψτε σύμφωνα με τους κανονισμούς των τοπικών αρχών.

Για περαιτέρω πληροφορίες σχετικά με την επεξεργασία, την ανάκτηση και την ανακύκλωση των ηλεκτρικών οικιακών συσκευιών, επικοινωνήστε με τις αρμόδιες τοπικές αρχές, την υπηρεσία συλλογής οικιακών αποβλήτων ή το κατάστημα από όπου αγοράσατε αυτό το προϊόν. Αυτή η συσκευή επισημαίνεται σύμφωνα με την Ευρωπαϊκή Οδηγία 2012/19/ΕΕ, Απόβλητα Ηλεκτρικού και Ηλεκτρονικού Εξοπλισμού (ΑΗΗΕ) και με τους κανονισμούς 2013 για τα Απόβλητα Ηλεκτρικού και Ηλεκτρονικού Εξοπλισμού (όπως τροποποιήθηκε). Εξασφαλίζοντας τη σωστή απόρριψη αυτού του προϊόντος, θα βοηθήσετε στην αποτροπή των πιθανά βλαβερών συνεπειών για το περιβάλλον και την ανθρώπινη υγεία.

Το σύμβολο  στο προϊόν ή στα συνοδευτικά έντυπα υποδεικνύει ότι πρέπει να αντιμετωπίζεται ως οικιακό απόρριμμα αλλά πρέπει να μεταφέρετε στο κατάλληλο κέντρο συλλογής για ανακύκλωση ηλεκτρονικού και ηλεκτρικού εξοπλισμού.



ΠΡΙΝ ΧΡΗΣΙΜΟΠΟΙΗΣΕΤΕ ΤΟΝ ΘΕΡΜΟΘΑΛΑΜΟ ΣΥΡΤΑΡΙ

Για να ανοίξετε και να κλείσετε το συρτάρι, πιέστε στη μέση του πίνακα όπως φαίνεται στην εικόνα.

Κατά την πρώτη χρήση, καθαρίστε τη συσκευή ως εξής:

- καθαρίστε την επιφάνεια με ένα υγρό πανί και, στη συνέχεια, σκουπίστε την.
- Προθερμάνετε το άδειο συρτάρι για τουλάχιστον δύο ώρες: γυρίστε το κουμπί θερμοκρασίας στο μέγιστο, για να εξαλείψετε τυχόν υπολείμματα λίπους, λαδιού ή κατασκευαστικής ρητίνης που μπορεί να δημιουργήσουν δυσάρεστες οσμές κατά τη διάρκεια της θέρμανσης των πιάτων. Αερίστε το χώρο.
- Μετά την ολοκλήρωση αυτών των εργασιών, η συσκευή είναι έτοιμη για πρώτη χρήση.
- Πριν από τη χρήση, αφαιρέστε:
 - Τα αυτοκόλλητα που είναι τοποθετημένα στο μπροστινό μέρος και στην πόρτα του θερμοθαλάμου συρταρι, εκτός από την πινακίδα τεχνικών χαρακτηριστικών.
 - Κρατήστε τα παιδιά μακριά από το προϊόν και τα υλικά συσκευασίας, για να αποφύγετε την αλληλεπίδραση με αυτά, εάν δεν ελέγχονται σωστά.
 - Τυχόν αυτοκόλλητα από αξεσουάρ όταν υπάρχουν.

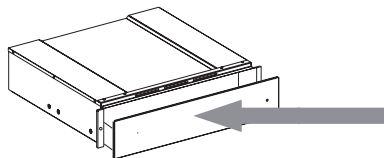

ΕΓΚΑΤΑΣΤΑΣΗ

Οδηγίες ασφαλείας για την τοποθέτηση του θερμοθαλάμου

ΣΗΜΑΝΤΙΚΟ: Το συρτάρι πρέπει να στερεωθεί αμέσως στο περίβλημα, ακολουθώντας τις παρακάτω οδηγίες. Η συνδεδεμένη συσκευή δεν μπορεί να εγκατασταθεί πριν από τη στερέωση του συρταριού στο περίβλημα.

Τοποθετήστε το συρτάρι με τον τρόπο που φαίνεται στην εικόνα.

Πριν συνδέσετε ηλεκτρικά τη συσκευή, βεβαιωθείτε ότι τα δεδομένα της πινακίδας τύπου ταιριάζουν με την τροφοδοσία ρεύματος, διαφορετικά η συσκευή μπορεί να καταστραφεί.

Βεβαιωθείτε ότι η σύνδεση στην τροφοδοσία ρεύματος είναι εύκολα προσβάσιμη μετά την τοποθέτηση της συσκευής.

Ο θερμοθάλαμος μπορεί να τοποθετηθεί μόνο σε συνδυασμό με άλλες συσκευές μέγιστου βάρους 60 kg και με επαρκή εξαερισμό ψύξης.

Για να εγκαταστήσετε τη συσκευή που μπορεί να συνδυαστεί με το σύστημα θέρμανσης πιάτων, ακολουθήστε τις οδηγίες που παρέχονται στο σχετικό εγχειρίδιο χρήσης και τοποθέτησης.

ΣΗΜΑΝΤΙΚΟ: Μπορείτε να τοποθετήσετε μια μηχανή καφέ ίδιας μάρκας ή έναν φούρνο μικροκυμάτων, ίδιων διαστάσεων όπως φαίνεται στην παρακάτω σελίδα, πάνω από το συρτάρι. Για την εγκατάσταση, ακολουθήστε προσεκτικά τις οδηγίες που παρέχονται στα εγχειρίδια οδηγιών που συνοδεύουν τη μηχανή καφέ και τον συνδυασμένο φούρνο μικροκυμάτων.

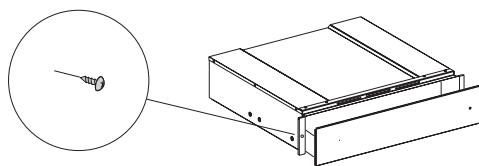

ΠΩΣ ΝΑ ΧΡΗΣΙΜΟΠΟΙΗΣΕΤΕ ΤΟ ΠΡΟΪΟΝ

ΠΕΡΙΓΡΑΦΗ ΤΟΥ ΠΙΝΑΚΑ ΕΛΕΓΧΟΥ

1. Διακόπτης θερμοκρασίας
2. Φωτεινός διακόπτης ON-OFF
3. Ένδειξη ON-OFF (ΑΝΑΜΜΑ/ΣΒΗΣΙΜΟ)

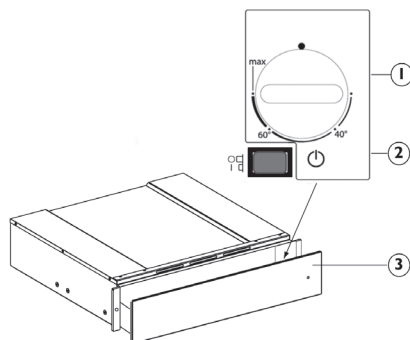

ΘΕΡΜΟΘΑΛΑΜΟΣ ΣΥΡΤΑΡΙ

Τα στοιχεία ελέγχου είναι ο διακόπτης θερμοκρασίας και ο φωτεινός διακόπτης ON-OFF (ΑΝΑΜΜΑ/ΣΒΗΣΙΜΟ).

Με τον διακόπτη πατημένο (θέση 1), ο θερμοθάλαμος είναι αναμμένο, ενώ με το διακόπτη ελεύθερο (θέση 0), ο θερμοθάλαμος είναι σβηστός.

Τα στοιχεία αυτά είναι ορατά μόνο όταν το συρτάρι είναι ανοιχτό.

Όταν το συρτάρι είναι κλειστό, ένα φωτάκι που βρίσκεται στη μπροστινή πλευρά της συσκευής δείχνει αν ο θερμοθάλαμος είναι αναμμένος.

ΛΕΙΤΟΥΡΓΙΑ

- Τοποθετήστε τα σκεύη στον θερμοθάλαμο
- Ρυθμίστε τη θερμοκρασία
- Ανάψτε τη συσκευή, ο διακόπτης φωτίζεται
- Κλείστε το συρτάρι, συνοδεύοντάς το προσεκτικά
- Σβήστε τη συσκευή πριν αφαιρέσετε τα ζεστά πιάτα.

ΕΠΙΛΟΓΗ ΘΕΡΜΟΚΡΑΣΙΑΣ

Ο διακόπτης ελέγχου θερμοκρασίας επιτρέπει προσαρμογές έως περίπου 75 °C (μέγιστο). Γυρίστε τον κουμπί θερμοκρασίας δεξιόστροφα μέχρι το στοπ που δείχνει τη μέγιστη, και στη συνέχεια αριστερόστροφα.

Μην περιστρέφετε το διακόπτη πέραν της μέγιστης ρύθμισης, διαφορετικά θα προκληθεί ζημιά στον θερμοστάτη.

Ρύθμιση θερμοκρασίας	Οδηγίες χρήσης	
40°C	φλιτζάνια, ποτήρια	Κύπελλα και γυάλινα που θερμαίνονται σε αυτή τη θερμοκρασία συμβάλλουν στην καθυστέρηση του χρόνου ψύξης του ροφήματος που προστίθεται στη συνέχεια. Χρησιμοποιήστε γάντια για να αφαιρέσετε τα σκεύη από το συρτάρι.
60°C	πιάτα	Τα πιάτα που θερμαίνονται σε αυτή τη θερμοκρασία συμβάλλουν στην καθυστέρηση του χρόνου ψύξης των τροφίμων που τοποθετούνται στη συνέχεια. Χρησιμοποιήστε γάντια για να αφαιρέσετε τα σκεύη από το συρτάρι.
ΜΕΓ περίπου 75 °C	σκεύη	Ο θερμοστάτης ρυθμίζεται στη μέγιστη θερμοκρασία. Χρησιμοποιήστε γάντια για να αφαιρέσετε τα σκεύη από το συρτάρι.

ΧΡΟΝΟΙ ΘΕΡΜΑΝΣΗΣ

Ο χρόνος που απαιτείται για τη θέρμανση των πιάτων, ποτηριών, κ.λπ. εξαρτάται από πολλούς παράγοντες:

- Υλικό και πάχος σκευών
- Φορτίο
- Τακτοποίηση του περιεχομένου
- Ρύθμιση θερμοκρασίας

Συνεπώς, δεν μπορούν να δοθούν απόλυτες ενδείξεις.

Συνιστάται να βρείτε τις βέλτιστες ρυθμίσεις σύμφωνα με την εμπειρία και τις απαιτήσεις σας

ΧΩΡΗΤΙΚΟΤΗΤΑ ΦΟΡΤΙΟΥ

Η χωρητικότητα του φορτίου εξαρτάται από το ύψος της συσκευής και το μέγεθος των πιάτων.

Θυμηθείτε ότι το συρτάρι μπορεί να δεχτεί μέγιστο βάρος 25 kg.

ΚΑΘΑΡΙΣΜΟΣ ΚΑΙ ΣΥΝΤΗΡΗΣΗ

Βεβαιωθείτε ότι η συσκευή έχει κρυώσει πριν προχωρήσετε σε συντήρηση και καθαρισμό. Μη χρησιμοποιείτε ατμοκαθαριστές. Η συσκευή πρέπει να αποσυνδεθεί από την παροχή ρεύματος πριν από οποιαδήποτε εργασία συντήρησης.

Φοράτε προστατευτικά γάντια. Μη χρησιμοποιείτε μεταλλικά σφουγγαράκια, λειαντικά συρματάκια ή λειαντικά/διαβρωτικά καθαριστικά, καθώς μπορεί να καταστρέψουν τις επιφάνειες της συσκευής.

Για συρτάρια με επεξεργασία iXelium, προχωρήστε ως εξής:

- Χρησιμοποιήστε ένα μαλακό πανί (κατά προτίμηση μικροΐνες) με νερό ή με ένα κανονικό απορρυπαντικό καθαρισμού γυαλιού.
- Μη χρησιμοποιείτε χαρτοπετσέτες, οι οποίες μπορεί να αφήσουν ίχνη χαρτιού και γραμμώσεις στην επιφάνεια.
- Μη χρησιμοποιείτε λειαντικά ή διαβρωτικά προϊόντα, καθαριστικά με βάση τη χλωρίνη ή συρματίνα σφουγγάρια.
- Μη χρησιμοποιείτε ευφλέξιμες συσκευές καθαρισμού με ατμό.
- Μη αφήνετε στην επιφάνεια όξινης ή αλκαλικές ουσίες όπως ξίδι, μουστάρδα, αλάτι, ζάχαρη ή χυμό λεμονιού.

Για τις γυάλινες επιφάνειες προχωρήστε ως εξής:

- Χρησιμοποιήστε ένα ουδέτερο απορρυπαντικό και χλιαρό νερό, στη συνέχεια στεγνώστε με ένα μαλακό πανί.
- Μη αφήνετε στην επιφάνεια όξινης ή αλκαλικές ουσίες όπως ξίδι, μουστάρδα, αλάτι, ζάχαρη ή χυμό λεμονιού.

Βάση συρταριού από σκληρυμένο γυαλί

Συνιστάται να καθαρίζετε το κάτω μέρος του συρταριού μετά από κάθε χρήση, φροντίζοντας να το αφήσετε να κρυώσει. Έτσι θα αποφύγετε τη συσσώρευση βρωμιάς και το καθάρισμα θα είναι ευκολότερο.

- Χρησιμοποιήστε ένα καθαρό πανί, χαρτοπετσέτες και υγρό πλύσης ή ειδικά προϊόντα για τον καθαρισμό του γυαλιού.
- Μη χρησιμοποιείτε αποξεστικά προϊόντα, χλωρίνη, καθαριστικό σπρέι για φούρνους ή μεταλλικά συρματίνα σφουγγαράκια.

ΟΔΗΓΟΣ ΑΝΑΖΗΤΗΣΗΣ ΒΛΑΒΩΝ

Εάν τα πιάτα δεν είναι αρκετά ζεστά, βεβαιωθείτε ότι:

- η συσκευή είναι ενεργοποιημένη
- έχει ρυθμιστεί η σωστή θερμοκρασία
- τα ανοίγματα εξαερισμού δεν είναι καλυμμένα από πιάτα ή σκεύη μεγάλων διαστάσεων
- τα πιάτα δεν ζεστάθηκαν για αρκετό χρονικό διάστημα.
- ο διακόπτης παροχής ρεύματος δεν έχει απενεργοποιηθεί.

Διαφορετικοί παράγοντες επηρεάζουν τον χρόνο θέρμανσης, για παράδειγμα:

- Το υλικό και το πάχος των πιάτων, το φορτίο και η διάταξη του, η ρύθμιση της θερμοκρασίας.
- Οι βέλτιστοι χρόνοι για το ζέσταμα των πιάτων ποικίλλουν, επομένως είναι σκόπιμο να κάνετε δοκιμές για τον καθορισμό τους ανάλογα με τις ανάγκες.

ΚΕΝΤΡΟ ΕΞΥΠΗΡΕΤΗΣΗΣ ΠΕΛΑΤΩΝ

Προτού επικοινωνήσετε με την υπηρεσία εξυπηρέτησης πελατών:

1. Δείτε αν μπορείτε να επιλύσετε μόνοι σας το πρόβλημα με τη βοήθεια του Οδηγού Αντιμετώπισης Βλαβών.
2. Σβήστε και ανάψτε ξανά τη συσκευή για να δείτε εάν το πρόβλημα αποκαταστάθηκε.

Για τα ακόλουθα προβλήματα, επικοινωνήστε με έναν εξειδικευμένο τεχνικό ή με το τμήμα εξυπηρέτησης πελατών:

Εάν τα πιάτα δεν ζεσταίνονται:

- Το καλώδιο τροφοδοσίας μπορεί να έχει αποσυνδεθεί ή να έχει καταστραφεί.

Εάν τα πιάτα είναι πολύ ζεστά:

- Ο ελεγκτής θερμοκρασίας μπορεί να είναι ελαττωματικός.

Ο διακόπτης On/Off δεν ενεργοποιείται όταν η συσκευή είναι ενεργοποιημένη:

- Ο δείκτης ελέγχου του διακόπτη είναι ελαττωματικός.

Εάν το πρόβλημα επιμένει μετά τους ανωτέρω ελέγχους, επικοινωνήστε με το πλησιέστερο κέντρο εξυπηρέτησης πελατών.

Δηλώστε πάντα:

- Μια σύντομη περιγραφή της βλάβης
- Τον τύπο του συρταριού θέρμανσης και το ακριβές μοντέλο.
- Τον αριθμό Service (ο αριθμός μετά τη λέξη Service στην πινακίδα δεδομένων), που βρίσκεται στην εξωτερική δεξιά άκρη του συρταριού. Ο αριθμός σέρβις αναφέρεται επίσης στο φυλλάδιο εγγύησης;
- την πλήρη διεύθυνσή σας.
- τον αριθμό τηλεφώνου σας.

SERVICE 00 0000 00000



Αν απαιτούνται επισκευές, επικοινωνήστε με ένα εξουσιοδοτημένο Κέντρο Τεχνικής Υποστήριξης (για εγγυημένη χρήση αυθεντικών ανταλλακτικών και σωστή επισκευή). Εάν δε συμμορφωθείτε με αυτές τις οδηγίες, μπορεί να θέσετε σε κίνδυνο την ασφάλεια και την ποιότητα του προϊόντος.

KASUTAMISJUHISED

	Lehekülg
OHUTUSJUHEND	36
ENNE SOOJENDUSSAHTLI KASUTAMIST	40
PAIGALDAMINE	40
TOOTE KASUTAMINE	41
JUHTPANEELI KIRJELDUS	41
SOOJENDUSSAHTEL	41
TÖÖ	41
TEMPERATUURI VALIMINE	42
SOOJENDUSAJAD	42
MAHUTAVUS	42
PUHASTAMINE JA HOOLDUS	43
RIKKEOTSING	43
MÜÜGIJÄRGNE TEENINDUS	44

Enne seadme kasutamist lugege see ohutusjuhend hoolikalt läbi. Hoidke see hilisemaks läbivaatamiseks käepärast.

Nendes juhendites ja seadmel endal on olulised hoiatused, mida tuleb pidevalt järgida. Tootja ei vastuta, kui ohutusjuhendeid ei järgita, seadet kasutatakse valesti või määratakse sobimatud seaded.

⚠ Väikelapsed (vanuses 0-3 aastat) tuleb seadmest eemal hoida. Lapsed (vanuses 3-8 aastat) tuleb seadmest eemal hoida, kui nende järele ei valvata. Lapsed alates 8 eluaastast ja piiratud füüsiliste, sensorsete või vaimsete võimetega või kogemuste või teadmisteta isikud võivad seadet kasutada ainult siis, kui nende tegevust jälgitakse või neid on seadme ohutuks kasutamiseks juhendatud ja kui nad mõistavad sellega seotud ohtusid. Jälgige, et lapsed seadmega ei mängiks. Lapsed ei tohi seadet ilma järelevalveta puhastada ega hooldada.

⚠ HOIATUS! Seade ja selle ligipääsetavad osad muutuvad kasutamisel kuumaks. Vältige kütteelementide puudutamist. Nooremad kui 8 aastased lapsed tuleb seadmest eemal hoida,

kui nende tegevust pidevalt ei jälgita.

⚠ Hoidke riided ja muud tuleohtlikud materjalid seadmest eemal, kuni kõik komponendid on maha jahtunud – tulekahju oht. Olge alati valvas, kui valmistate suure rasva- või õlisisaldusega toitu või lisate alkohoolseid jooke – tulekahju oht! Nõude ja tarvikute eemaldamisel kasutage pajakindaid. Küpsetamise järel avage uks ettevaatlikult ja laske kuumal õhul või aurul vähehaaval väljuda – põletusoht! Ärge katke ahju esiküljel olevaid kuumaõhuavasid – tulekahju oht!

⚠ Kui seadme uks on avatud või allalastud asendis, olge ettevaatlik, et mitte ukse vastu minna.

LUBATUD KASUTUS

⚠ ETTEVAATUST! Seade ei ole mõeldud kasutamiseks välise lülitusseadmega, nagu taimer või eraldi kaugjuhtimissüsteem.

⚠ Seade on ette nähtud kasutamiseks kodumajapidamises ja teistes sarnastes kohtades, nagu: kaupluste, kontorite ja teiste töökeskkondade töötajate köögipiirkondades; t a l u m a j a p i d a m i s t e s ; hotellides, motellides,

kodumajutusasutustes ja teistes sarnastes kohtades.

⚠ Muud kasutusviisid (nt ruumide kütmine) pole lubatud.

⚠ Seade ei ole mõeldud professionaalseks kasutuseks. Ärge kasutage seadet välitingimustes.

⚠ Ärge hoidke plahvatus- ega tuleohtlikke aineid (nt bensiini- või aerosoolimahuteid) seadmes ega selle läheduses – tulekahju oht.

PAIGALDAMINE

⚠ Seadet tuleb käsitseda ja paigaldada kahe või enama inimesega, vastasel juhul tekib vigastuste oht. Kasutage lahtipakkimiseks ja paigaldamiseks kaitsekindaid - sisselõikamise oht.

⚠ Paigaldustööd, sh vee- (vajaduse korral) ja elektriühenduse loomine ning parandustööd, peab tegema vastava väljaõppega tehnik. Ärge parandage ega asendage seadme osi, kui seda kasutusjuhendis otseselt ei soovitata. Hoidke lapsed paigalduspiirkonnast eemal. Veenduge pärast seadme lahtipakkimist, et see ei ole transportimisel kahjustada saanud. Probleemide esinemisel võtke ühendust edasimüüja või lähima teeninduskeskusega. Pärast paigalduse lõppu tuleb jäätmed (kile, vahtplast jms) panna hoiale lastele

kättesaamatusse kohta, sest vastasel juhul tekib lämbumisoht. Enne paigaldamist tuleb seade vooluvõrgust lahti ühendada, et vältida elektrilöögiohtu.

Jälgige paigaldamise ajal, et seade ei kahjustaks toitejuhet, vastasel juhul võib tekkida tule- või elektrilöögioht. Aktiveerige seade alles pärast seda, kui paigaldus on lõpetatud.

⚠ Tehke mööblis kõik vajalikud sisselõiked enne seadme paigaldamist ja eemaldage puulaastud ning saepuru.

⚠ Ärge eemaldage seadet polüstüreenaluselt enne, kui seda paigaldama hakkate.

⚠ Pärast paigaldamist ei tohi seadme allosa olla ligipääsetav – põletusoht.

⚠ Ärge paigaldage seadet dekoratiivse ukse taha – tulekahju oht.

⚠ Kui seade paigaldatakse tööpinna alla, jätke tööpinna ja seadme ülemise ääre vahele minimaalne nõutud vahe, et vältida põletusi.

ELEKTRIGA SEOTUD HOIATUSED

⚠ Andmesilt asub seadme esiserval (nähtav soojendussahkli paigaldamisel).

⚠ Seadet peab olema võimalik vooluvõrgust lahutada kas pistikut pesast välja tõmmates (kui pistik on juurdepääsetav) või ligipääsetava mitmepooluselise lüliti abil, mis on paigaldatud pistikupesast ülespoole vastavalt

elektripaigalduseeskirjadele, ning seade peab olema maandatud vastavalt riiklikele elektriohutuseeskirjadele.

⚠Ärge kasutage pikendusjuhtmeid, mitmikpesi ega adaptoreid. Elektrilised komponendid ei tohi pärast paigaldamist olla kasutajale ligipääsetavad. Ärge kasutage seadet märjana ega paljajalu.

Ärge kasutage seadet, kui selle toitejuhe või pistik on vigane, kui see ei tööta korralikult või kui see on kahjustatud või maha kukkunud.

⚠ Kui toitejuhe on kahjustatud, peab tootja, teenindus või muu kvalifitseeritud isik selle ohu vältimiseks identse juhtme vastu vahetama – elektrilöögi oht.

⚠ Kui toitekaablit on vaja vahetada, pöörduge volitatud teeninduskeskusse.

PUHASTAMINE JA HOOLDUS

⚠ HOIATUS! Enne hooldustööde tegemist veenduge, et seade oleks välja lülitatud ja toitevõrgust lahutatud. Kasutage kaitseks kehavigastuste ohu eest kaitsekindaid (vigastusoht) ja

kaitsejalanõusid (põrutusoht). Käideldge vähemalt kahe inimesega (koormuse vähendamiseks). Ärge kasutage kunagi aurupuhasteid (elektrilöögioht).

Tootja volituseta asjatundmatu remont võib kaasa tuua tervise- ja ohutusrisiki, mille eest tootja ei vastuta. Asjatundmatu remondi või hoolduse tagajärjel tekkinud defektid ega kahjustused ei ole kaetud garantiiga, mille tingimused on toodud seadmega kaasnenud dokumentatsioonis.

⚠ Ärge kasutage ukseklaasi puhastamiseks tugevatoimelisi abrasiivseid puhastusvahendeid ega metallkaabitsat, kuna need võivad pinda kriimustada, mille tagajärjel võib klaas puruneda.

⚠ Põletusoht – enne puhastamist või hooldamist veenduge, et seade oleks jahtunud.

P A K K E M A T E R J A L I D E ÄRAVISKAMINE

Pakkematerjal on 100% ringlussevõetav ja märgistatud ringlussevõtu sümboliga . Pakendi osad tuleb ära visata vastutustundlikult ja täies vastavuses kohalike jäätmekäitlusnõuetega.

K O D U M A S I N A T E

JÄÄTMEKÄITLUS

See seade on toodetud taaskasutatavatest materjalidest.

Kõrvaldage seade vastavalt kohalikele jäätmekäitluseeskirjadele.

Elektriliste majapidamisseadmete jäätmekäitluse kohta saate täpsemat teavet kohalikust omavalitsusest, majapidamisseadmete kogumispunktist või poest, kust seadme ostsite. Seade on tähistatud vastavuses Euroopa Parlamendi ja nõukogu direktiiviga 2012/19/EL elektri- ja elektroonikaseadmetest tekkinud jäätmete kohta (WEEE) ja elektri- ja elektroonikaseadmetest tekkinud jäätmete 2013. aasta määrustega (uuendatud sõnastus). Tagades seadme korrektse utiliseerimise, aitate hoida ära potentsiaalseid negatiivseid mõjusid keskkonnale ja inimeste tervisele.

Sümbol  seadmel või seadmega kaasa pandud dokumentatsioonis näitab, et seadet ei tohi käidelda olmejäätmena, vaid see tuleb toimetada lähimasse elektri- ja elektroonikaseadmete kogumispunkti.



ENNE SOOJENDUSSAHTLI KASUTAMIST

Vajutage sahtli avamiseks ja sulgemiseks paneeli keskkoha, nagu joonisel näidatud.

Esimesel kasutuskorral puhastage seadet järgmiselt:

- puhastage pinda niiske lapiga ja kuivatage seejärel.
 - Eelsoojendage tühja sahtlit vähemalt kaks tundi: keerake temperatuurinupp maksimumile, et kõrvaldada kõik rasva-, õli- ja tootmisvaikude jäägid, mis võiksid nõude soojendamise ajal tekitada ebameeldivat lõhna. Õhutage ruumi.
 - Kui see on tehtud, on seade esimeseks kasutamiseks valmis.
- Enne kasutamist eemaldage:
 - soojendussahkli ette ja uksele paigaldatud kleebised, välja arvatud andmesilt;
 - hoidke lapsi tootest ja pakkematerjalidest eemal, kui neid pole asjakohaselt juhendatud;
 - kõik kleebised tarvikutelt, kui neid on.

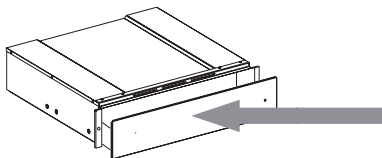

PAIGALDAMINE

Ohutusjuhend soojendussahkli paigaldamiseks

NB! Sahtel tuleb kohe köögikapi külge kinnitada, järgides allpool toodud juhtnõore. Ühendatud seadet ei paigaldada enne, kui sahtel on köögikapi külge kinnitatud.

Kinnitage sahtel, nagu joonisel näidatud.

Kontrollige enne seadme ühendamist elektriga, kas andmesildi andmed on toitevõrguga sobivad, vastasel korral võib seade kahjustada saada.

Veenduge, et toiteallika ühendusele oleks pärast seadme paigaldamist hea ligipääs. Soojendussahtrit võib koos teiste seadmetega paigaldada, kui nende kaal ei ületa 60 kg ja neid on sobiv jahutusventilatsioon.

Järgige nõudesoojendajaga kombineeritava seadme paigaldamiseks juhtnõore asjakohases kasutus- ja paigaldusjuhendis.

NB! Soojendussahtrite peale võib paigaldada sama tootemargi kohvimasina või kombi-mikrolaineahju, mis on järgmisel leheküljel toodud suurusega. Järgige paigaldamisel hoolikalt kohvimasina ja kombi-mikrolaineahju kasutusjuhendi suuniseid.

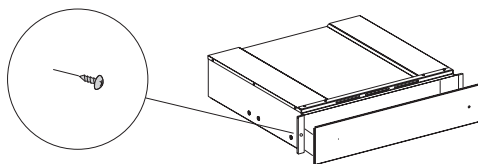

TOOTE KASUTAMINE

JUHTPANEELI KIRJELDUS

1. Temperatuurinupp
2. Valgustusega toitelüliti
3. Toitenäidik

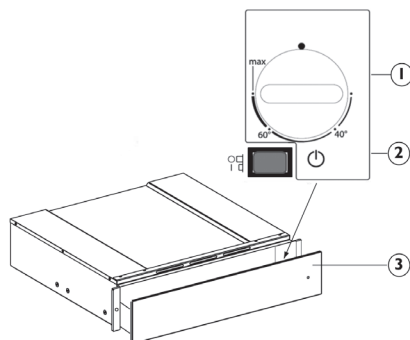

SOOJENDUSSAHTEL

Juhtelemendid on temperatuurinupp ja valgustusega toitelüliti.

Kui lüliti on alla vajutatud (asend 1), on sahtel sisse lülitatud, kui lüliti on üleval (asend 0), on sahtel välja lülitatud.

Need elemendid on nähtaval vaid siis, kui sahtel on avatud.

Kui sahtel on suletud, näitab märgulamp seadme esiküljel, kas sahtel on sisse lülitatud.

TÖÖ

- Pange nõud sahtlisse.
- Valige temperatuur.
- Lülitage seade sisse; lüliti läheb põlema.
- Sulgege sahtel hoolikalt juhtides.
- Lülitage seade enne soojendatud nõude eemaldamist välja.

TEMPERATUURI VALIMINE

Temperatuurinupu abil saab temperatuuri reguleerida ligikaudu kuni temperatuurini 75 °C (max). Keerake temperatuurinuppu päripäeva kuni maksimumi piirikuni ja seejärel vastupäeva.

Ärge keerake seda jõuga üle piiriku, vastasel korral saab termostaat kahjustada.

Temperatuuri reguleerimine	Kasutusjuhend	
40 °C	kruusid, klaasid	Sellel temperatuuril soojendatud kruusid ja klaasid pikendavad soojenduse järel lisatud joogi jahtumisaega. Kasutage nõude sahtlist eemaldamiseks kindaid.
60 °C	taldrikud	Sellel temperatuuril soojendatud taldrikud pikendavad soojenduse järel taldrikule pandud toidu jahtumisaega. Kasutage nõude sahtlist eemaldamiseks kindaid.
MAX ligikaudu 75 °C	keraamilised nõud	Termostaat on seatud maksimaalsele temperatuurile. Kasutage nõude sahtlist eemaldamiseks kindaid.

SOOJENDUSAJAD

Nõude, klaaside jm soojendamiseks vajalik aeg oleneb järgmistest teguritest.

- Nõude materjal ja paksus
- Nõude kogus
- Nõude paigutus
- Temperatuurisäte

Seega ei saa täpseid juhtnõore anda.

Soovitav on ise proovimise teel optimaalsed sätted oma kasutuseks selgeks teha.

MAHUTAVUS

Seadme mahutavus oleneb seadme kõrgusest ja nõude suuruselt.

Pidage meeles, et sahtlisse on maksimaalselt lubatud panna 25 kg.

PUHASTAMINE JA HOOLDUS

Enne hooldamist või puhastamist veenduge, et seade on maha jahtunud. Ärge kasutage aurpuhastusseadmeid. Enne mis tahes hooldustööd tuleb seade vooluvõrgust lahti ühendada.

Kandke kaitsekindaid. Ärge kasutage traatnuustikut, abrasiivseid küürimispastasid ega abrasiivseid/söövitavaid puhastusvahendeid, kuna need võivad kahjustada seadme pinda.

Tehke iXelium-töötusega sahtlitega järgmist.

- Kasutage pehmet lappi (soovitav on mikrokiud) ja vett või tavalist klaasipesuvahendit.
- Ärge kasutage paberrätikuid, mis võiksid pinnale jätta jäljed.
- Ärge kasutage abrasiivseid ega söövitavaid tooteid, klooripõhiseid tooteid ega traatnuustikuid.
- Ärge kasutage tuleohtlikke aurpuhastusseadmeid.
- Ärge jätke pinnale happelisi ega aluselisi aineid, nagu äädikas, sinep, sool, suhkur või sidrunimahl.

Tehke klaaspindadega järgmist.

- Kasutage neutraalset pesuainet ja leiget vett, seejärel kuivatage pehme lapiga.
- Ärge jätke pinnale happelisi ega aluselisi aineid, nagu äädikas, sinep, sool, suhkur või sidrunimahl.

Karastatud klaasist sahtlipõhi

Sahtlipõhja on soovitatav puhastada pärast igat kasutuskorda, kui see on jahtunud. See hoiab ära mustuse kogunemise ja lihtsustab puhastamist.

- Kasutage karastatud klaasi puhastamiseks puhast lappi, paberrätikuid ja pesuvedelikku või spetsiaalset pesuvahendit.
- Ärge kasutage abrasiivseid tooteid, valgendit, ahjupuhastuspihust ega metallnuustikut.

RIKKEOTSING

Kui nõud pole piisavalt soojad, kontrollige, kas:

- seade on sisse lülitatud.
- valitud on õige temperatuur.
- taldrikud või suured kausid pole õhutusavade ees.
- nõusid kuumutati piisavalt kaua.
- toitevõrk on sisse lülitatud.

Soojendusaega mõjutavad erinevad tegurid, nagu:

- nõude materjal ja paksus, nõude kogus ja paigutus, temperatuurisäte.
- Nõude optimaalne soojendusaeg on erinev, seega on soovitatav õige aja leidmiseks ise katsetada.

MÜÜGIJÄRGNE TEENINDUS

Enne kui pöordute müügijärgsesse teenindusse:

1. vaadake, ehk suudate probleemi ise tõrkeotsingu juhiste abil lahendada;
2. lülitage seade välja ja uuesti sisse, et näha, kas probleem on lahenenud.

Järgmiste probleemide korral võtke ühendust kvalifitseeritud tehniku või müügijärgse teenindusega.

Nõud ei lähe soojaks:

- toitejuhe võib olla lahutatud või kahjustatud.

Nõud lähevad liiga kuumaks:

- termostaat võib rikkis olla.

Toitelüliti ei lähe seadme sisselülitamisel põlema:

- lüliti märgulamp on katki.

Kui pärast ülaltoodud kontrollimisi viga püsib, pöorduge lähimasse garantiiremonditeenindusse.

Alati täpsustage:

- tõrke lühike kirjeldus;
- soojendussahkli tüüp ja täpne mudel;
- teenindusnumber (number sõna „Service“ järel sahtlisiini parempoolisel välisserval oleval andmesildil).
Teenindusnumber on ära toodud ka garantiibrošüüris;
- teie täielik aadress;
- teie telefoninumber.

SERVICE 00 0000 00000



Kui midagi on vaja remontida, võtke ühendust volitatud müügijärgse teenindusega (et tagada originaalvaruosade kasutamine ja õigesti tehtud töö). Nende juhtnööride eiramine võib seada ohtu toote ohutuse ja kvaliteedi.

HASZNÁLATI ÚTMUTATÓ

	Oldal
BIZTONSÁGI UTASÍTÁSOK	46
A MELEGÍTŐ FIÓK HASZNÁLATA ELŐTT	50
ÜZEMBE HELYEZÉS	50
A KÉSZÜLÉK HASZNÁLATA	51
A KEZELŐPANEL BEMUTATÁSA	51
MELEGÍTŐ FIÓK	51
MŰKÖDÉS	51
HŐMÉRSÉKLET-VÁLASZTÁS	52
MELEGÍTÉSI IDŐK	52
TÖLTETKAPACITÁS	52
TISZTÍTÁS ÉS KARBANTARTÁS	53
HIBAELHÁRÍTÁSI ÚTMUTATÓ	53
VEVŐSZOLGÁLAT	54

BIZTONSÁGI UTASÍTÁSOK

OLVASSA EL ÉS TARTSA BE

A készülék használata előtt olvassa el az alábbi biztonsági útmutatót. Őrizze meg a későbbi felhasználás érdekében.

A kézikönyvben és a készüléken található fontos biztonsági figyelmeztetéseket mindig olvassa el és tartsa be. A gyártó elhárít minden felelősséget a biztonsági utasítások figyelmen kívül hagyásából, a készülék nem megfelelő használatából vagy a kezelőszervek helytelen beállításából eredő hibákat illetően.

⚠ Kisgyermeket (0–3 év között) ne engedjen a készülék közelébe. A 3–8 év közötti gyerekek kizárólag felnőtt felügyelete mellett tartózkodhatnak a készülék közelében. A készüléket 8 éves vagy idősebb gyermekek, valamint testi, érzékszervi vagy szellemi fogyatékkal élő, illetve tapasztalat vagy ismeretek hiányában hozzá nem értő személyek is használhatják, de kizárólag felügyelet mellett vagy a biztonságos használatra vonatkozó tájékoztatást követően. A fennálló kockázatok megértése után. Ne engedje, hogy gyermekek játsszanak a készülékkel. A készülék tisztítását és karbantartását gyermekek

kizárólag felügyelet mellett végezhetik.

⚠ FIGYELEM: A készülék és annak hozzáférhető részei használat közben felforrósodnak. Ügyeljen arra, hogy ne érjen a fűtőelemekhez. A 8 évesnél fiatalabb gyermekek kizárólag folyamatos felügyelet mellett tartózkodhatnak a készülék közelében.

⚠ Tűzbiztonsági okokból ne hagyjon konyharuhát vagy más gyúlékony tárgyat a készülék közelében, amíg annak minden része teljesen ki nem hűl. Mindig kísérelje figyelemmel a zsíros, olajos ételek készítését, és legyen óvatos az alkoholos italok hozzáadásakor, mert azok tüzet okozhatnak. Az edények és tartozékok kivételéhez használjon fogókesztyűt. A sütés végén óvatosan nyissa ki a sütő ajtaját, és az égési sérülések elkerülése érdekében hagyja, hogy a forró levegő vagy a gőz fokozatosan távozzon, mielőtt a sütőbe nyúlna. Ne torlaszolja el a sütő elején levő szellőzőket, ahol a forró levegő távozik, mert azzal tüzet okozhat.

⚠ Legyen óvatos, amikor a készülék ajtaja nyitva van vagy le van hajtva, nehogy megüsse magát.

RENDELTESSZERŰ HASZNÁLAT

⚠ **VIGYÁZAT!** a készüléket nem lehet külső kapcsolószerkezettel (pl. időzítő) vagy távirányítóval használni.

⚠ Ezt a készüléket háztartási, illetve ahhoz hasonló célokra tervezték, mint például: üzletekben, irodákban és más munkahelyeken lévő konyhákba; tanyára; szállodák, motelek, reggelit és szobát kínáló és egyéb szálláshelyek vendégei számára.

⚠ Minden más felhasználása tilos (pl. helyiségek fűtése).

⚠ A készüléket nem ipari felhasználásra tervezték. Ne használja a készüléket kültéren.

⚠ Ne tegyen a készülékbe vagy annak közelébe robbanásveszélyes vagy gyúlékony anyagokat (pl. benzint vagy aeroszolos flakont), mert ezek tüzet okozhatnak.

ÜZEMBE HELYEZÉS

⚠ A készülék mozgatását és üzembe helyezését a sérülések elkerülése érdekében két vagy több személy végezze. Viseljen védőkesztyűt a készülék kicsomagolása és üzembe helyezése során, nehogy megvágja magát.

⚠ A beszerelést, – a vízbekötést is beleértve (amennyiben szükséges) – az elektromos csatlakoztatást és a javítási munkálatokat megfelelő képesítéssel rendelkező szakembernek kell elvégeznie.

Csak akkor javítsa meg vagy cserélje ki a készülék egyes alkatrészeit, ha az adott művelet szerepel a felhasználói kézikönyvben. Ne engedje a gyermekeket abba a helyiségbe, ahol az üzembe helyezést végzi. A kicsomagolás után ellenőrizze, hogy a készülék nem sérült-e meg a szállítás során. Probléma esetén forduljon a kereskedőhöz vagy a legközelebbi vevőszolgálathoz. Üzembe helyezés után a csomagolóanyagokat (műanyag, habszivacs stb.) az esetleges fulladásveszély miatt olyan helyen tárolja, ahol gyermekek nem férhetnek hozzá. Az áramütés elkerülése érdekében az üzembe helyezési műveletek előtt húzza ki a készülék hálózati csatlakozóját.

Az áramütés elkerülése érdekében az üzembe helyezés során győződjön meg arról, hogy a készülék miatt nem sérül-e a hálózati tápkábel. A készüléket csak a megfelelő üzembe helyezést követően kapcsolja be.

⚠ Végezzen el minden asztalosmunkát a bútoron, és gondosan távolítson el minden faforgácsot és fűrészport, mielőtt a készüléket a befoglaló egységbe szerelné.

⚠ A készüléket csak az üzembe helyezéskor vegye le a hungarocell védőalapzatról.

⚠ Az égési sérülések elkerülése érdekében az üzembe helyezést

követően a készülék alja már nem lehet hozzáférhető.

⚠ Tűzbiztonsági okokból ne helyezze üzembe a készüléket díszajtó mögött.

⚠ Ha a készüléket munkalap alá helyezi, tűzbiztonsági okokból ne torlaszolja el a munkalap és a készülék teteje közötti minimálisan szükséges rést.

ELEKTROMOS ÁRAMMAL KAPCSOLATOS FIGYELMEZTETÉSEK

⚠ Az adattábla a készülék elülső szegélyén van (látható a melegítő fiók beszerelésekor).

⚠ Fontos, hogy a készüléket le lehessen választani az elektromos hálózatról a villásdugó kihúzásával vagy az aljzat és a készülék közé szerelt, többpólusú megszakítóval, illetve kötelező a készüléket az országos elektromos biztonsági előírásoknak megfelelően földelni.

⚠ Ne használjon hosszabbítót, többcsatlakozós dugaljat vagy adaptert. Az elektromos alkatrészek nem lehetnek hozzáférhetőek az üzembe helyezés után. Ne használja a készüléket mezítláb, és ne nyúljon hozzá nedves kézzel.

Ne használja a készüléket, ha a tápkábel vagy a csatlakozódugó sérült, illetve ha a készülék nem működik megfelelően, megsérült vagy leejtették.

⚠ Ha a hálózati kábel megsérül, az áramütés kockázatának elkerülése érdekében a gyártóval, annak

szervizképviselőjével vagy egy hasonlóan képzett szakemberrel kell egy ugyanolyan kábelre kicseréltetni.

⚠ Ha cserélni kell a tápkábelt, forduljon a hivatalos vevőszolgálathoz.

TISZTÍTÁS ÉS KARBANTARTÁS

⚠ FIGYELEM: Bármilyen karbantartási művelet előtt győződjön meg arról, hogy a készüléket kikapcsolta és kihúzta a konnektorból. A személyi sérülés kockázatának elkerülése érdekében használjon védőkesztyűt (vágás veszélye) és munkavédelmi cipőt (összezúródás veszélye); mindenképpen két személy mozgassa (csökkentett terhelés); soha ne használjon gőznyomással működő tisztítókészüléket (áramütés veszélye).

A gyártó által nem engedélyezett nem szakszerű javítások veszélyeztethetik az egészséget és a biztonságot, amiért a gyártó nem tehető felelőssé. A nem szakszerű javításokból vagy karbantartásokból eredő hibákra vagy károokra nem vonatkozik a garancia, amelynek feltételeit a termékhez mellékelt dokumentum tartalmazza.

⚠ Ne használjon durva, korrozív tisztítószereket vagy éles fémkaparókat a sütőajtó üvegének tisztításához, ugyanis azok összekarcolhatják a felületét, ami az üveg töréséhez vezethet.

 Bármilyen tisztítási vagy karbantartási művelet előtt győződjön meg róla, hogy a készülék teljesen kihűlt. Fennáll az égési sérülés veszélye.

A CSOMAGOLÓANYAGOK HULLADÉKKEZELÉSE

A csomagolóanyag 100%-ban újrahasznosítható, és el van látva az újrahasznosítás jelével . Ezért a csomagolás különböző részeit felelősen és környezettudatosan, a helyi előírásoknak megfelelően kell hulladékként elhelyezni.

HÁZTARTÁSI KÉSZÜLÉKEK LESELEJTÉZÉSE

Ez a készülék újrahasznosítható vagy újrafelhasználható anyagok felhasználásával készült.

Leselejtezéskor a helyi hulladékkezelési szabályokkal összhangban járjon el.

Az elektromos háztartási készülékek kezelésére, hasznosítására és újrafeldolgozására vonatkozó további információkért forduljon az illetékes helyi hatósághoz, a háztartási hulladékok begyűjtését végző vállalathoz vagy az üzlethez, ahol a készüléket vásárolta. Ez a berendezés az elektromos és elektronikus berendezések hulladékairól (WEEE) szóló 2012/19/EU irányelvnek, illetve az elektromos és elektronikus berendezések hulladékairól szóló 2013. évi (módosított) előírásoknak megfelelően került megjelölésre. A hulladékká vált termék szabályszerű elhelyezésével Ön segít elkerülni a környezettel és az emberi egészséggel kapcsolatos negatív következményeket.

A terméken vagy a kísérő dokumentumokon található  jel azt jelzi, hogy a készüléket nem szabad háztartási hulladékként kezelni, hanem az elektromos és elektronikai készülékeknek megfelelő gyűjtőhelyen kell leadni.



A MELEGÍTŐ FIÓK HASZNÁLATA ELŐTT

A fiók nyitására és zárására nyomja meg a panel közepét az ábrán látható módon.

Az első használatkor tisztítsa meg a készüléket a következők szerint:

- nedves ruhával tisztítsa meg, majd törölje szárazra a felületet.
 - Melegítse fel a készüléket legalább két órán keresztül: forgassa a hőmérséklet-szabályozó gombot a legnagyobb értékre a zsír-, olaj- és gyártási anyagmaradványok eltávolítása érdekében, amelyek az edények melegítése során kellemetlen szagokat okozhatnak. Szellőztesse ki a helyiséget.
 - Ezen műveletek végrehajtása után a készülék készen áll az első használatra.
- Használat előtt távolítsa el:
 - a melegítő fiók előlapjára és ajtajára felhelyezett matricákat az adattábla kivételével;
 - tartsa a gyermekeket távol a terméktől és a csomagolóanyagoktól, hogy megelőzze az azokkal való interakciójukat, ha nincsenek megfelelő felügyelet alatt;
 - bármilyen matricát a tartozékokról, amennyiben van ilyen.

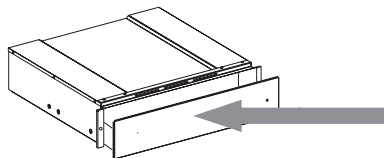

ÜZEMBE HELYEZÉS

A melegítő fiók beszerelésére vonatkozó biztonsági utasítások

FONTOS: A fiókot azonnal rögzíteni kell a szekrényhez, betartva az alábbiakban megadott utasításokat. A csatolt készülék nem telepíthető a fióknak a szekrényhez való rögzítése előtt.

Rögzítse a fiókot az ábrán látható módon.

A készülék elektromos csatlakoztatása előtt győződjön meg arról, hogy az adattábla adatai megegyeznek a hálózati tápellátással, ellenkező esetben a készülék károsodhat.

Gondoskodjon arról, hogy a tápellátáshoz történő csatlakozás könnyen hozzáférhető legyen a készülék beszerelése után.

A melegítő fiók csak olyan más készülékekkel kombinálva építhető be, amelyek maximális tömege 60 kg, és megfelelő hűtési szellőzéssel rendelkeznek.

Az edénymelegítővel kombinálható készülék üzembe helyezése esetén tartsa be a vonatkozó használati és üzembe helyezési kézikönyvben megadott utasításokat.

Fontos megjegyzés: Ugyanolyan márkájú kávéfőző vagy kombinált mikrohullámú sütő, melynek mérete a következő oldalon látható, üzembe helyezhető a melegítő fiók fölött. Az üzembe helyezéskor körültekintően kövesse a kávéfőző géphez vagy a kombinált mikrohullámú sütőhöz mellékelte felhasználói kézikönyvekben megadott utasításokat.

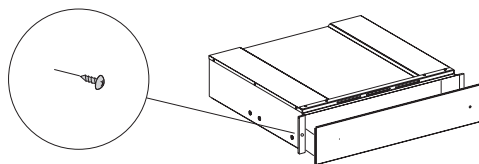

A KÉSZÜLÉK HASZNÁLATA

A KEZELŐPANEL BEMUTATÁSA

1. Hőmérséklet gomb
2. Világító BE-KI kapcsoló
3. BE-KI jelzőfény

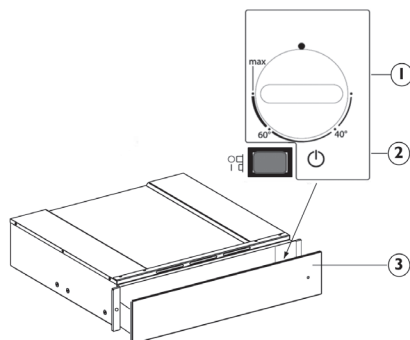

MELEGÍTŐ FIÓK

A kezelőszervek a hőmérséklet gomb és a világító BE-KI kapcsoló.

Amikor a kapcsoló be van nyomva (1. pozíció), a fiók be van kapcsolva, míg amikor a kapcsoló ki van engedve (0. pozíció), a fiók ki van kapcsolva.

Ezek az elemek csak akkor láthatóak, amikor a fiók nyitva van.

Amikor a fiók zárva van, a készülék előlapján található jelzőfény jelzi, ha a fiók be van kapcsolva.

MŰKÖDÉS

- Helyezze az edényeket a fiókba
- Állítsa be a hőmérsékletet
- Kapcsolja be a készüléket; a kapcsoló világítani kezd
- Zárja be a fiókot, körültekintően irányítva
- Kapcsolja ki a készüléket, mielőtt eltávolítja a felmelegedett edényeket.

HŐMÉRSÉKLET-VÁLASZTÁS

A hőmérséklet-szabályozó gomb legfeljebb kb. 75 °C-ig (max) teszi lehetővé a beállítást. Forgassa a hőmérséklet-szabályozó gombot az óramutató járásával megegyező irányban a maximumot jelző ütközőig, majd pedig az óramutató járásával ellenkező irányban.

Az ütköző után nem szabad erőltetni, mert ez a termosztát sérülését okozhatja.

Hőmérséklet-beállítás	Használati útmutató	
40 °C	csészék, poharak	Az erre a hőmérsékletre felmelegített csészék és poharak segítenek késleltetni a később beléjük töltött ital lehűlési idejét. Használjon kesztyűt, amikor az edényeket kiveszi a fiókból.
60 °C	tányérok	Az erre a hőmérsékletre felmelegített tányérok segítenek késleltetni a később rájuk helyezett étel lehűlési idejét. Használjon kesztyűt, amikor az edényeket kiveszi a fiókból.
MAX kb. 75 °C	edények	A termosztát a maximális hőmérsékletre van állítva. Használjon kesztyűt, amikor az edényeket kiveszi a fiókból.

MELEGÍTÉSI IDŐK

Az edények, poharak stb. felmelegítéséhez szükséges idő különféle tényezőktől függ:

- Az edények anyaga és vastagsága
- Töltet
- A töltet elrendezése
- A hőmérséklet beállítása

Emiatt nem lehetséges mindenkor érvényes értékeket adni.

Azt javasoljuk, hogy a gyakorlati tapasztalatok alapján állapítsa meg a szükséges optimális beállításokat

TÖLTETKAPACITÁS

A töltetkapacitás függ a készülék magasságától és az edények méretétől.

Ne feledje, hogy a fiók maximum 25 kg súlyt bír el.

TISZTÍTÁS ÉS KARBANTARTÁS

Bármilyen karbantartási vagy tisztítási művelet előtt győződjön meg róla, hogy a készülék teljesen kihűlt.

Ne használjon gőzzel tisztító berendezéseket.

A készüléket bármilyen szerelési munka előtt le kell választani az elektromos hálózatról.

Viseljen védőkesztyűt.

Ne használjon acélgyapotot, súrolókefét vagy dörzshatású/maró hatású tisztítószeret, mivel ezek károsíthatják a készülék felületeit.

Az iXelium kezeléssel készült fiókoknál a következőképpen járjon el:

- Vízrel vagy normál üvegtisztító mosogatószerrel megnedvesített puha (lehetőleg mikroszálas) törlőruhát használjon.
- Ne használjon papírtörülközőt, amely papírnyomokat és csíkokat hagyhat a felületen.
- Ne használjon dörzshatású vagy korrozív termékeket, klórtartalmú termékeket vagy súrolópárnákat.
- Ne használjon gyúlékony gőzsugaras tisztítókészülékeket.
- A felületen ne hagyjon savas vagy lúgos anyagokat, úgymint ecet, mustár, só, cukor vagy citromlé.

Üvegfelületek esetén a következőképpen járjon el:

- Használjon semleges mosogatószeret és langyos vizet, majd puha ruhával törölje szárazra.
- A felületen ne hagyjon savas vagy lúgos anyagokat, úgymint ecet, mustár, só, cukor vagy citromlé.

A fiók temperált üvegből készült alapja

Tanácsos megtisztítani a fiók alját minden használat után, ügyelve arra, hogy hagyja lehűlni. Ezzel megelőzheti a szennyeződések felhalmozódását, és egyszerűbbé válik a tisztítás.

- Használjon törlőkendőt, papírtörülközőt és folyékony mosogatószeret vagy speciálisan a temperált üveg tisztítására szolgáló szert.
- Ne használjon súrolószereket, fehérítőt, sütőtisztító sprayt vagy fém súrolópárnákat.

HIBAEELHÁRÍTÁSI ÚTMUTATÓ

Ha az edények nem elég melegek, ellenőrizze a következőket:

- a készülék be van kapcsolva
- a megfelelő hőmérséklet került beállításra
- a szellőzőnyílásokat nem fedik le a tányérok vagy nagy tálak
- az edények nem elég sokáig voltak melegítve.
- a hálózati kapcsoló nem lett kikapcsolva.

A melegítés időtartamát különböző tényezők befolyásolják, így például:

- az edények anyaga és vastagsága, a töltet és elrendezése, a hőmérséklet-beállítás.
- Az edények melegítésének optimális időtartama változó, ezért tanácsos, hogy teszteket végezzen az igényeinek megfelelő időtartamok megállapítására.

VEVŐSZOLGÁLAT

Mielőtt a vevőszolgálatot hívná:

1. Ellenőrizze, hogy meg tudja-e oldani saját maga a problémát a „Hibaelhárítási útmutató” segítségével.
2. Kapcsolja ki, majd ismét be a készüléket, hogy lássa, megszűnt-e a probléma.

A következő problémák esetén forduljon egy szakképzett műszerészhez vagy a vevőszolgálathoz: Ha az edények nem melegszenek fel:

- lehet, hogy az elektromos tápkábel ki van húzva vagy megsérült.

Ha az edények túlságosan felmelegszenek:

- lehet, hogy a hőmérséklet-szabályozó meghibásodott.

A Be/Ki kapcsoló nem aktiválódik, amikor a készülék be van kapcsolva:

- a kapcsoló jelzőfénye meghibásodott.

Ha a probléma a fenti ellenőrzések után továbbra is fennáll, lépjen kapcsolatba a legközelebbi vevőszolgálattal.

Mindig adja meg a következőket:

- a hiba rövid leírását;
- a melegítő fiók típusa és pontos modellszáma;
- a fióksín jobb külső peremén található szervizszám (a gyári adattáblán a Service szó után látható szám). A szervizszám a garancialevélen is fel van tüntetve;
- a teljes címét;
- a telefonszámát.

SERVICE 00 0000 00000



Amennyiben a készüléket javítani kell, forduljon a hivatalos vevőszolgálati központhoz (hogy biztosítsa a javításhoz eredeti alkatrészek felhasználását és a megfelelő javítást). Ha elmulasztja betartani ezeket az utasításokat, az kedvezőtlenül befolyásolhatja a termék biztonságát és minőségét.

LIETOŠANAS INSTRUKCIJA

	Lappuse
DROŠĪBAS NORĀDĪJUMI	56
PIRMS APSILDĀMĀS ATVILKTNES IZMANTOŠANAS	60
MONTĀŽA	60
KĀ PAREIZI LIETOT PRODUKTU	61
VADĪBAS PANEĻA APRAKSTS	61
APSILDĀMĀ ATVILKTNE	61
LIETOŠANA	61
TEMPERATŪRAS IZVĒLE	62
UZSILŠANAS LAIKI	62
TILPUMA IETILPĪBA	62
TĪRĪŠANA UN APKOPE	63
PROBLĒMU RISINĀŠANAS ROKASGRĀMATA	63
PĒCPĀRDOŠANAS APKALPOŠANA	64

DROŠĪBAS NORĀDĪJUMI

NOTEIKTI JĀIZLASA UN JĀIEVĒRO

Pirms ierīces lietošanas izlasiet šos drošības norādījumus. Saglabājiet šos norādījumus turpmākām uzziņām.

Šī rokasgrāmata un pati ierīce sniedz svarīgus drošības brīdinājumus, kas ir jāizlasa un vienmēr jāievēro. Ražotājs neuzņemas atbildību par bojājumiem, kas radušies nepiemērotas lietošanas vai nepareizu vadības elementu iestatišanas dēļ.

⚠ Ļoti maziem bērniem (0-3 gadi) jāatrodas drošā attālumā no ierīces. Maziem bērniem (3-8 gadi) jāatrodas drošā attālumā no ierīces, ja vien tie netiek nepārtraukti uzraudzīti. Bērni no 8 gadu vecuma un personas ar fiziskiem, jušanas vai garīgiem traucējumiem vai bez pieredzes un zināšanām var lietot šo ierīci, ja tās tiek uzraudzītas vai instruētas par ierīces drošu lietošanu un izprot ar to saistītos riskus. Bērni nedrīkst spēlēties ar ierīci. Ierīces tīrīšanu un apkopi nedrīkst veikt bērni bez pieaugušo uzraudzības.

⚠ BRĪDINĀJUMS! Lietošanas laikā ierīce un tās atklātās daļas sakarst. Ievērojiet piesardzību, lai nepieskartos sildelementiem. Bērniem līdz 8 gadu vecumam ir jāatrodas drošā attālumā

no ierīces, ja vien tie netiek nepārtraukti uzraudzīti.

⚠ Neļaujiet ierīcei saskarties ar audumu vai citiem viegli uzliesmojošiem materiāliem, kamēr visas detaļas nav pilnīgi atdzisušas — pastāv aizdegšanās risks. Gatavojot ēdienu ar lielu tauku vai eļļas daudzumu vai pievienojot alkoholiskus dzērienus, rīkojieties ārkārtīgi piesardzīgi — pastāv aizdegšanās risks. Pannu un piederumu izņemšanai lietojiet virtuves cimds. Gatavošanas laika beigās durvis atveriet uzmanīgi, pirms piekļuves ļaujiet karstajam gaisam un tvaikam pakāpeniski izplūst — pastāv apdedzināšanās risks. Nenosprostojiet ierīces priekšpusē esošās karstā gaisa atveres — pastāv aizdegšanās risks.

⚠ Esiet piesardzīgi, lai nesadurtos ar ierīces durvīm, kad tās ir atvērtas vai nolaistas.

ATĻAUTĀ LIETOŠANA

⚠ UZMANĪBU! Ierīci nav paredzēts darbināt ar ārēju slēdža ierīci, piemēram, taimeri vai atsevišķu tālvadības sistēmu.

⚠ Šo ierīci ir paredzēts izmantot sadzīvē un tamlīdzīgi, piemēram: personāla virtuves zonās veikalos, birojos un citās darba vidēs; zemnieku

saimniecībā; klientu istabās viesnīcās, moteļos, pansijās un citās naktsmītnēs.

⚠ Neizmantojiet to citiem nolūkiem (piemēram, telpu apsildei).

⚠ Šī ierīce nav paredzēta profesionāliem nolūkiem. Neizmantojiet ierīci ārpus telpām.

⚠ Do not store explosive or flammable substances (e.g. gasoline or aerosol cans) inside or near TWh appliance - risk of fire.

MONTĀŽA

⚠ Ierīces pārvietošana un uzstādīšana jāveic vismaz diviem cilvēkiem – pastāv savainojumu risks. Izmantojiet aizsargcimdus visos izsaiņošanas un uzstādīšanas darbos – pastāv sagriešanās risks.

⚠ Montāžu, tajā skaitā ūdens sistēmas (ja tāda ir) un elektrosavienojumu uzstādīšanu, un remontu drīkst veikt tikai kvalificēts tehniķis. Nelabojiet un nomainiet ierīces detaļas, ja vien tas nav tieši norādīts lietotāja rokasgrāmatā. Neļaujiet bērniem atrasties ierīces montāžas vietas tuvumā. Pēc ierīces izsaiņošanas pārliedzieties, vai pārvadāšanas laikā tā nav bojāta. Problēmu gadījumā sazinieties ar izplatītāju vai tuvāko pēcpārdošanas apkalpošanas centru. Pēc ierīces montāžas novietojiet iepakojuma materiālus

(plastmasas un polistirola daļas u.c.) bērniem nepieejamā vietā – pastāv nosmakšanas risks. Pirms ierīces uzstādīšanas tai jābūt atvienotai no elektrotīkla – pastāv strāvas trieciena risks.

Uzstādīšanas laikā raugiet, lai ierīce nesabojātu barošanas kabeli – pastāv aizdegšanās un strāvas trieciena risks. Ieslēdziet ierīci tikai tad, kad montāža ir pabeigta.

⚠ Uzmanīgi veiciet skapiša zāgēšanas darbus pirms ierīces uzstādīšanas un rūpīgi noslaukiet visas koka skaidas un putekļus.

⚠ Noņemiet ierīci no polistirola putu pamatnes tikai uzstādīšanas laikā.

⚠ Pēc uzstādīšanas ierīces pamatne nedrīkst būt pieejama – pastāv apdedzināšanās risks.

⚠ Neuzstādiet ierīci aiz dekoratīvajām durvīm – pastāv aizdegšanās risks.

⚠ Ja ierīce ir uzstādīta zem darbvirsmas, nepārklājiet minimālo atveri starp darbvirsmu un cepeškrāsns augšmalu – pastāv apdedzināšanās risks.

ELEKTRISKIE BRĪDINĀJUMI

⚠ Datu plāksne atrodas uz ierīces priekšējās malas (redzama, atverot apsildāmo atvilktni).

⚠ Jānodrošina iespēja atvienot ierīci no strāvas padeves, to vienkārši atslēdzot, ja pieejama kontaktdakša, vai ar divpolu slēdzi, kas uzstādīts pirms kontaktligzdas pēc

elektroinstalācijas noteikumiem, un ierīcei jābūt zemētai atbilstoši valsts elektrības drošības standartiem.

⚠ Neizmantojiet pagarinātājus vai vairākspraudņu kontaktligzdas vai adapterus. Pēc ierīces uzstādīšanas tās elektriskās sistēmas detaļas nedrīkst būt pieejamas. Neizmantojiet ierīci ar mitrām rokām vai basām kājām.

Nelietojiet šo ierīci, ja bojāts tās strāvas kabelis vai kontaktdakša, ja tā nedarbojas pareizi, ir bojāta vai tikusi nomesta.

⚠ Ja padeves kabelis ir bojāts, tas jāaizvieto ar identisku, nomaiņa jāveic ražotājam, tā servisa aģentam vai līdzīgas kvalifikācijas personai, lai izvairītos no bīstamības – strāvas trieciena riska.

⚠ Barošanas kabeļa nomaiņas gadījumā sazinieties ar pilnvarotu apkopes centru.

TĪRĪŠANA UN APKOPE

⚠ **BRĪDINĀJUMS!** Pirms sākt apkopi, noteikti izslēdziet ierīci un atvienojiet no barošanas avota. Lai negūtu traumu, izmantojiet aizsargcimdus (brūču

gūšanas risks) un aizsargapavus (saspiešanas risks); ierīci jāpārviesto divatā (slodzes mazināšana). Nekādā gadījumā nelietojiet tvaika tīrīšanas ierīces (pastāv elektrotraumas gūšanas draudi).

Neprofesionāli remontdarbi, ko nav apstiprinājis ražotājs, var apdraudēt veselību un drošību, par ko ražotājs neuzņemsies atbildību. Uz jebkādiem defektiem vai bojājumiem, ko izraisījis neprofesionāli veikts remonts vai apkope, neattieksies garantija, kuras noteikumi ir izklāstīti dokumentā, kas pievienots šai ierīcei.

⚠ Krāsns stikla durvju tīrīšanai neizmantojiet abrazīvus tīrīšanas līdzekļus vai asus metāla skrāpjus, jo tie var saskrāpēt virsmu, kas var radīt plaisas.

⚠ Pirms tīrīšanas un apkopes darbu veikšanas pārlicinieties, ka ierīce ir atdzisusi - apdegumu risks.

IEPAKOJUMA UTILIZĀCIJA

MATERIĀLU

Iepakojuma materiāls ir 100% pārstrādājams un tiek apzīmēts ar otrreizējās pārstrādes simbolu ♻. Tādēļ dažādas iepakojuma daļas jāutilizē atbildīgi un saskaņā ar vietējiem atkritumu apsaimniekošanas noteikumiem.

MĀJSAIMNIECĪBAS IERĪČU UTILIZĀCIJA

Šī ierīce ir izgatavota no pārstrādājamiem un atkārtoti izmantojamiem materiāliem.

Utilizējiet to saskaņā ar vietējiem atkritumu apsaimniekošanas noteikumiem.

Plašāku informāciju par lietotu mājsaimniecības ierīču apstrādi, atjaunošanu un pārstrādi varat iegūt vietējā kompetentajā iestādē, pie atkritumu savākšanas pakalpojumu sniedzējiem vai veikalā, kur ierīci iegādājāties.

Šī ierīce ir marķēta saskaņā ar Eiropas Savienības Direktīvu 2012/19/ES par elektrisko un elektronisko iekārtu atkritumiem (EEIA) un saskaņā ar 2013. gada Regulu par elektrisko un elektronisko iekārtu atkritumiem (un tās grozījumiem). Nodrošinot šīs ierīces pareizu utilizāciju, varat novērst iespējamo negatīvo vides un cilvēka veselības apdraudējumu.

 simbols uz izstrādājuma vai komplektācijā iekļautajiem dokumentiem norāda, ka šo ierīci nevar izmest sadzīves atkritumos, bet tā ir jānodod pārstrādei elektrisko un elektronisko ierīču savākšanas centrā.



PIRMS APSILDĀMĀS ATVILKTNES IZMANTOŠANAS

Lai atvērtu un aizvērtu atvilktni, nospiediet paneļa vidusdaļu, kā parādīts attēlā.

Pirmo reizi lietojot ierīci, iztīriet to šādi:

- tīriet virsmas ar mitru mikrošķiedras drānu un ļaujiet nožūt.
 - Uzkarsējiet tukšo atvilktni vismaz divas stundas: pagrieziet temperatūras slēdzi līdz maksimumam, lai likvidētu tauku, eļļas vai ražošanas sveķu atliekas, kas var radīt nepatīkamu aromātu trauku sildīšanas laikā. Izvēdiniet telpu.
 - Pēc šo darbību veikšanas ierīce ir gatava pirmajai lietošanai.
- Pirms lietošanas noņemiet:
 - uzlīmes, kas izvietotas uz apsildāmās atvilktnes priekšpuses un durvīm, izņemot datu plāksnīti;
 - neļaujiet bērniem atrasties tuvumā produkta un iepakojuma materiāliem, lai izvairītos no saskares ar tiem, ja tie netiek pienācīgi uzraudzīti;
 - uzlīmes no piederumiem, ja tādas ir.

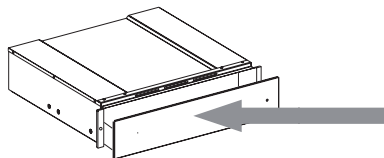

MONTĀŽA

Drošības norādījumi apsildāmās atvilktnes ierīkošanai

SVARĪGI: Atvilktnē nekavējoties jāpiestiprina pie skapiša, ievērojot tālāk sniegtos norādījumus. Savienoto ierīci nevar uzstādīt pirms atvilktnē nav piestiprināta pie skapiša.

Piestipriniet atvilktni kā tas ir parādīts attēlā.

Pirms ierīces pieslēgšanas elektrotīklam pārliedzieties, vai uz datu plāksnītes norādietie dati atbilst elektrotīklam, pretējā gadījumā ierīce var tikt bojāta.

Pēc ierīces uzstādīšanas pārliedzieties, ka strāvas padeves pieslēgums ir viegli pieejams.

Apsildāmo atvilktni var uzstādīt tikai kopā ar citām ierīcēm, kuru maksimālais svars nepārsniedz 60 kg un kurām ir piemērota dzesēšanas ventilācija.

Lai uzstādītu ierīci, ko var kombinēt ar trauku sildītāju, ievērojiet attiecīgajā lietošanas un uzstādīšanas rokasgrāmatā sniegtos norādījumus.

Svarīgi! Virs apsildāmās atvilktnes var uzstādīt tāda paša zīmola kafijas automātu vai kombinēto mikroviļņu krāsni, kuras izmērs ir parādīts nākamajā lapā. Uzstādīšanai rūpīgi sekojiet lietošanas pamācību norādījumiem, kas sniegti kopā ar kafijas automātu un kombinēto mikroviļņu krāsni.

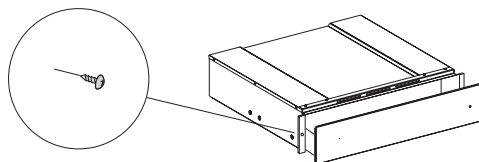

KĀ PAREIZI LIETOT PRODUKTU

VADĪBAS PANEĻA APRAKSTS

1. Temperatūras slēdzis
2. Spīdošais ieslēgšanas/izslēgšanas slēdzis
3. Ieslēgšanas/izslēgšanas rādītājs

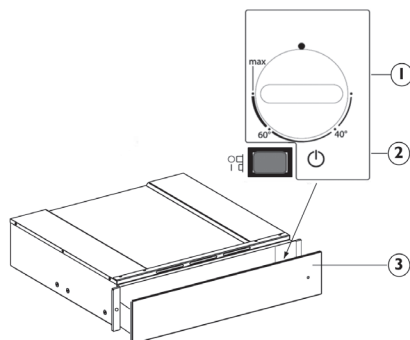

APSILDĀMĀ ATVILKTNE

Vadības elementi ir temperatūras slēdzis un spīdošais ieslēgšanas/izslēgšanas slēdzis. Ja slēdzis ir nospiests (pozīcija 1), atvilktnē ir ieslēgta, bet, ja slēdzis ir izslēgts (pozīcija 0), atvilktnē ir izslēgta.

Šie elementi ir redzami tikai tad, kad atvilktnē ir atvērta.

Kad atvilktnē ir aizvērta, kontrollampīņa, kas atrodas ierīces priekšpusē, norāda, vai atvilktnē ir ieslēgta.

LIETOŠANA

- Ielieciet traukus atvilktnē
- Iestatiet temperatūru
- Ieslēdziet ierīci; slēdzis iedegas
- Aizveriet atvilktni, uzmanīgi to virzot
- Pirms uzsildīto trauku izņemšanas izslēdziet ierīci.

TEMPERATŪRAS IZVĒLE

Temperatūras regulēšanas slēdzi var regulēt līdz aptuveni 75°C (maks.). Pagrieziet temperatūras regulēšanas slēdzi pulksteņrādītāja kustības virzienā līdz apstāšanās punktam, kas norāda maksimumu, un pēc tam pretēji pulksteņrādītāja kustības virzienam.

Nedarbiniet to aiz apstāšanās punkta, pretējā gadījumā termostats tiks bojāts.

Temperatūras regulēšana	Lietošanas instrukcija	
40 °C	tases un glāzes	Šādā temperatūrā uzsildītas tases un glāzes palīdz aizkavēt vēlāk pievienotā dzēriena atdzišanas laiku. Lai izņemtu traukus no atvilktnes, izmantojiet cimdus.
60 °C	šķīvji	Šādā temperatūrā uzsildīti šķīvji palīdz aizkavēt vēlāk pievienotā ēdiena atdzišanas laiku. Lai izņemtu traukus no atvilktnes, izmantojiet cimdus.
MAKS. apm. 75°C	māla trauki	Termostats ir iestatīts uz maksimālo temperatūru. Lai izņemtu traukus no atvilktnes, izmantojiet cimdus.

UZSILŠANAS LAIKI

Laiks, kas nepieciešams, lai uzsildītu traukus, glāzes utt., ir atkarīgs no dažādiem faktoriem:

- Trauku materiāla un biezuma
- Ietilpība
- Ietilpības izvietojums
- Temperatūras iestatījumiem.

Tāpēc absolūtas indikācijas garantēt nav iespējams.

Ieteicams noteikt optimālos nepieciešamos iestatījumus, pamatojoties uz praktisko pieredzi.

TILPUMA IETILPĪBA

Ietilpība ir atkarīga no ierīces augstuma un trauku izmēra.

Atcerieties, ka atvilktnē maksimāli var ietilpt 25 kg.

TĪRĪŠANA UN APKOPE

Pārlicinieties, ka pirms ierices apkopes darbiem vai tīrīšanas tā ir atdzisusi.

Neizmantojiet tvaika tīrītājus.

Pirms ierices apkopes darbu veikšanas, tai jābūt atvienotai no elektrotīkla.

Izmantojiet aizsargcimdus.

Neizmantojiet stieplu skrāpi, abrazīvus sūkļus vai kodīgus/korozīvus tīrīšanas līdzekļus, jo tie var sabojāt cepeškrāsns virsmas.

Attiecībā uz atvilktnēm ar iXelium apstrādi rīkojieties šādi:

- Izmantojiet mīkstu drānu (vēlams no mikrošķiedras) ar ūdeni vai parastu stikla tīrīšanas līdzekli.
- Nelietojiet papīra dvieļus, kas var atstāt papīra pēdas un svītras uz virsmas.
- Nelietojiet abrazīvus vai kodīgus izstrādājumus, izstrādājumus uz hlora bāzes vai švammes beršanai.
- Neizmantojiet viegli uzliesmojošas tvaika tīrīšanas ierices.
- Uz virsmas nedrīkst atstāt skābas vai sārmainas vielas, piemēram, etiķi, sinepes, sāli, cukuru vai citronu sulu.

Stikla virsmām rīkojieties šādi:

- Izmantojiet neitrālu mazgāšanas līdzekli un remdenu ūdeni, pēc tam nosusiniet ar mīkstu drānu.
- Uz virsmas nedrīkst atstāt skābas vai sārmainas vielas, piemēram, etiķi, sinepes, sāli, cukuru vai citronu sulu.

Rūdīta stikla atvilktnes pamatne

Pēc katras lietošanas ieteicams iztīrīt atvilktnes apakšējo daļu, pārlicinoties, ka tā ir atdzisusi. Tas novērsīs netīrumu uzkrāšanos un atvieglos tīrīšanu.

- Rūdītā stikla tīrīšanai izmantojiet tīru drānu, papīra dvieļus un mazgāšanas līdzekli vai īpašus produktus.
- Neizmantojiet abrazīvus līdzekļus, balinātāju, krāsns tīrīšanas līdzekļu aerosolu vai švammes beršanai.

PROBLĒMU RISINĀŠANAS ROKASGRĀMATA

Ja trauki nav pietiekami silti, pārbaudiet sekojošo:

- vai ierīce ir ieslēgta
- vai ir iestatīta pareizā temperatūra
- vai ventilācijas atveres neaizsedz šķīvji vai lielas bļodas
- vai trauki tika pietiekami ilgi sildīti
- vai elektrotīkla slēdzis nav izslēgts.

Sasilšanas laiku ietekmē dažādi faktori, piemēram:

- trauku materiāls un biezums, ietilpība un tās izvietojums, temperatūras iestatījums.
- Optimālie trauku sildīšanas laiki atšķiras, tāpēc ir ieteicams veikt pārbaudes, lai tos noteiktu atbilstoši vajadzībām.

PĒCPĀRDOŠANAS APKALPOŠANA

Pirmsazināšanās ar pēcpārdošanas servisu:

1. Mēģiniet atrisināt problēmu saviem spēkiem, izmantojot Problēmu novēršanas pamācību.
2. Izslēdziet un vēlreiz ieslēdziet ierīci, lai redzētu, vai problēma ir novērsta.

Šādu problēmu gadījumā sazinieties ar kvalificētu tehniķi vai pēcpārdošanas servisu:

Ja trauki nesasilst:

- elektriskās strāvas kabelis var būt atvienots vai bojāts.

Ja trauki kļūst pārāk karsti:

- temperatūras regulators varētu būt bojāts.

Ieslēdzot ierīci, ieslēgšanas/izslēgšanas slēdzis nav aktivizēts:

- slēdža vadības indikators ir bojāts.

Ja pēc šo pārbaužu veikšanas problēmu neizdodas novērst, sazinieties ar tuvāko pēcpārdošanas servisu.

Vienmēr norādiet:

- īsu kļūdas aprakstu;
- apsildāmās atvilktnes veidu un precīzu modeli;
- servisa numuru (numurs aiz vārda "Service" uz datu plāksnītes), kas atrodas uz atvilktnes sliedes ārējās labās malas. Servisa numurs atrodams arī garantijas grāmatiņā;
- savu pilno adresi;
- savu tālruņa numuru.

SERVICE 00 0000 00000



Ja nepieciešams remonts, sazinieties ar pilnvarotu pēcpārdošanas servisa centru (lai nodrošinātu oriģinālo rezerves daļu izmantošanu un pareizu remontu). Šo norādījumu neievērošana var ietekmēt produkta drošību un kvalitāti.

NAUDOJIMO INSTRUKCIJOS

	Puslapis
SAUGOS INSTRUKCIJOS	66
PRIŠ NAUDOJANT ŠILDYMO STALČIŲ	70
MONTAVIMAS	70
KAIP NAUDOTIS GAMINIU	71
VALDYMO PULTO APRAŠYMAS	71
ŠILDYMO STALČIUS	71
NAUDOJIMAS	71
TEMPERATŪROS PASIRINKIMAS	72
ŠILDYMO LAIKAS	72
ĮKROVOS DYDIS	72
VALYMAS IR PRIEŽIŪRA	73
TRIKČIŲ ŠALINIMO VADOVAS	73
TECHNINĖS PRIEŽIŪROS CENTRAS	74

SAUGOS INSTRUKCIJOS

PERSKAITYKITE IR LAIKYKITĖS

Prieš naudodami prietaisą, perskaitykite šias saugos instrukcijas. Išsaugokite jas ateičiai.

Šiame vadove ir ant prietaiso pateikti svarbūs saugos perspėjimai, kuriuos būtina perskaityti ir visada laikytis. Gamintojas nepriima atsakomybės, jei nesilaikoma šioje saugos instrukcijoje pateiktų nurodymų, prietaisas naudojamas netinkamai arba neteisingai nustatomi valdymo įtaisai.

⚠ Labai maži vaikai (0–3 metų) turi būti saugiu atstumu nuo prietaiso. Vyresni vaikai (3–8 metų) turi būti saugiu atstumu nuo prietaiso, nebent visą laiką yra prižiūrimi. Šį prietaisą gali naudoti vaikai nuo 8 metų ir vyresni bei asmenys, turintys psichinį, jutiminį ar protinį neįgalumą arba tie, kuriems trūksta patirties arba žinių, jeigu jie yra prižiūrimi ir instruktuojami apie saugų prietaiso naudojimą ir supranta su tuo susijusius pavojus. Neleiskite vaikams žaisti su prietaisu. Neprižiūrimi vaikai neturėtų valyti ir prižiūrėti prietaiso.

⚠ ĮSPĖJIMAS. Naudojimo metu prietaisas ir pasiekiamos dalys gali įkaisti. Būkite atsargūs ir

neprisilieskite prie kaitinimo elementų. Prietaisu negali naudotis jaunesni nei 8 metų vaikai, jeigu jie nėra nuolat prižiūrimi.

⚠ Stenkitės neprisiliesti prie prietaiso drabužiais arba kitomis lengvai užsiliepsnojančiomis medžiagomis, kol visi prietaiso komponentai visiškai neatvės – kyla gaisro pavojus. Būkite atsargūs ruošdami riebius, aliejuotus patiekalus arba pildami alkoholinius gėrimus, nes gali kilti gaisras. Keptuves ir kitus indus imkite užsimovę apsaugines pirštines. Baigę gaminti maistą, prietaiso dureles atidarykite atsargiai, kad karštas oras arba garai pamažu išeity, nes galite nudegti. Neuždenkite karšto oro išėjimo angų krosnelės priekyje, nes gali kilti gaisras.

⚠ Būkite atsargūs, kad neužkliūtumėte už atidarytų arba nuleistų orkaitės durelių.

LEISTINAS NAUDOJIMAS

⚠ DĖMESIO. Prietaisas nėra pritaikytas valdyti naudojant išorinį perjungimo įtaisą, pvz., laikmatį, arba atskirą nuotolinio valdymo sistemą.

⚠ Šis prietaisas skirtas naudoti namų ūkyje ir panašiose patalpose, pavyzdžiui: parduotuvių, biurų ir kitų

įstaigų darbuotojų virtuvėse; gyvenamuosiuose namuose-ūkiuose; viešbučiuose, moteliuose, nakvynės vietose, kur patiekiami pusryčiai (angl. „Bed and Breakfast“), taip pat kitose apgyvendinimo įstaigose.

⚠ Kitoks naudojimas draudžiamas (pvz., kambariams šildyti).

⚠ Šis prietaisas nėra skirtas profesionaliam naudojimui. Nenaudokite prietaiso lauke.

⚠ Nelaikykite sprogiųjų ar degiųjų medžiagų (pvz., benzino ar aerozolių flakonų) prietaise ar šalia jo – kyla gaisro pavojus.

MONTAVIMAS

⚠ Prietaisą perkelti ir įrengti turi du ar daugiau žmonių. Priešingu atveju galite susižeisti. Mūvėkite apsaugines pirštines, kai išpakuojate ir montuojate prietaisą. Priešingu atveju galite įsipjauti.

⚠ Įrengimą, taip pat prijungimo prie vandentiekio, elektros tinklo ir remonto darbus turi atlikti kvalifikuotas technikas. Prietaisą remontuoti ar jo dalis keisti galima tik tuo atveju, jei tai nurodyta naudotojo vadove. Pasirūpinkite, kad montavimo vietoje nebūtų vaikų. Išpakavę prietaisą, patikrinkite, ar jis nebuvo pažeistas pervežant. Jei kyla problemų, kreipkitės į prekybos atstovą arba artimiausią techninės priežiūros centrą. Sumontavus prietaisą,

pakuotės medžiagas (plastiką, polistireno dalis ir pan.) būtina laikyti vaikams nepasiekiamoje vietoje – kyla uždusimo pavojus. Prieš vykdant bet kokius montavimo darbus, prietaisą būtina išjungti iš elektros tinklo – elektros smūgio pavojus.

Pasirūpinkite, kad montuojant prietaisą nebūtų pažeistas maitinimo laidas – gaisro ar elektros smūgio pavojus. Prietaisą įjungti galima tik baigus montavimo darbus.

⚠ Spintelės pjovimo darbus atlikite prieš montuodami prietaisą į baldus ir gerai nuvalykite visas medienos drožles bei pjuvenas.

⚠ Neišimkite prietaiso iš polistireno putų pagrindo, kol nebūsate pasirengę jo montuoti.

⚠ Sumontavus prietaisą, jo dugnas turi būti nepasiekiamas. Priešingu atveju kyla nudegimo pavojus.

⚠ Nemontuokite prietaiso už dekoratyvinių durelių – kyla gaisro pavojus.

⚠ Jei prietaisas montuojamas po stalviršiu, neužblokuokite minimalaus tarpo tarp stalviršio ir viršutinio orkaitės krašto. Galite nudegti.

ĮSPĖJIMAI DĖL ELEKTROS

⚠ Duomenų lentelė yra prietaiso priekinėje pusėje (matoma atidarius šildymo stalčių).

⚠ Prietaisą reikia sumontuoti taip, kad jį būtų galima išjungti

iš elektros tinklo ištraukus maitinimo laidą kištuką arba iki elektros lizdo pagal sujungimų taisyklę sumontuoti daugiapoliu jungikliu ir prietaisas turi būti įžemintas pagal nacionalinius elektros saugos standartus.

⚠ Nenaudokite ilginamųjų laidų, tinklo lizdo skirstytuvų ir adapterių. Sumontavus prietaisą, jo elektros komponentai turi būti nepasiekiami naudotojui. Prietaiso nenaudokite, jei jūsų kūnas yra drėgnas arba esate basi.

Šio prietaiso nenaudokite, jei pažeistas jo maitinimo laidas arba kištukas, jei prietaisas veikia netinkamai arba jei jis yra pažeistas ar buvo numestas.

⚠ Jei maitinimo laidas pažeistas, jį tokiu pačiu turi pakeisti gamintojas, jo įgaliotas techninės priežiūros darbuotojas ar kitas kvalifikuotas asmuo – taip išvengsite elektros smūgio pavojaus.

⚠ Jei reikia pakeisti maitinimo laidą, kreipkitės į įgaliotą techninės priežiūros centrą.

VALYMAS IR PRIEŽIŪRA

⚠ ĮSPĖJIMAS. Prieš atlikdami bet kokius techninės priežiūros darbus, prietaisą išjunkite ir atjunkite nuo elektros tinklo.

Kad nesusižeistumėte, mūvėkite apsaugines pirštines (įdrėskimo rizika) ir avėkite apsauginius batus (sumušimo rizika); darbus atlikite dviese (mažesnė apkrova); niekada nenaudokite valymo garais įrenginių (elektros šoko rizika).

Dėl ne specialistų atliekamų gamintojo neįgaliotų remonto darbų gali kilti grėsmė sveikatai arba saugai ir gamintojas dėl to nebus laikomas atsakingu. Jei bet kokia žala ar pažeidimas atsiranda dėl neprofesionalių darbuotojų atliktų remonto arba techninės priežiūros darbų, garantija, kurios sąlygos yra išdėstytos kartu su įrenginiu pateiktame dokumente, negalioja.

⚠ Valydami krosnelės durelių stiklą nenaudokite aštrių valiklių ar metalinių gremžtukų, nes jie gali subraižyti paviršių ir dėl to stiklas gali sutrūkti.

⚠ Prieš vykdydami priežiūros arba valymo darbus, įsitikinkite, kad prietaisas atvėso – pavojus nusidėginti.

PAKAVIMO IŠMETIMAS

MEDŽIAGŲ

Pakavimo medžiagos yra 100 % perdirbamos ir pažymėtos perdirbimo simboliu . Todėl įvairias pakuotės medžiagas reikia išmesti labai atsakingai ir griežtai laikantis vietos institucijų reglamentų, reguliuojančių atliekų išmetimą.

BITINIŲ PRIETAISŲ ŠALINIMAS

Šis prietaisas pagamintas naudojant perdirbamas arba pakartotinai naudojamas medžiagas.

Prietaisą išmeskite paisydami vietos atliekų išmetimo reglamentų.

Dėl išsamesnės informacijos apie buitinių elektrinių prietaisų apdorojimą, utilizavimą ir perdirbimą kreipkitės į įgaliotą vietos instituciją, buitinių atliekų surinkimo įmonę arba parduotuvę, kurioje pirkote prietaisą. Šis prietaisas paženklintas pagal Europos direktyvos 2012/19/ES dėl elektros ir elektronikos įrangos atliekų (EEJA) reikalavimus ir pagal 2013 m. elektros ir elektronikos įrangos atliekų reikalavimus (pataisas). Tinkamai utilizuodami šį gaminį apsaugosite aplinką ir sveikatą nuo galimo neigiamo poveikio.

Šis  ant prietaiso arba pridedamų dokumentų esantis simbolis nurodo, kad su šiuo prietaisu negalima elgtis kaip su buitinėmis šiukšlėmis. Jį reikia atiduoti į atitinkamą surinkimo skyrių, kad elektros ir elektronikos įranga būtų perdirbta.



PRIEŠ NAUDOJANT ŠILDYMO STALČIŲ

Norėdami atidaryti ir uždaryti stalčių, paspauskite skydelio vidurį, kaip parodyta paveiksle.

Prieš naudodami prietaisą pirmą kartą, išvalykite jį atlikdami toliau išvardytus veiksmus.

- Nuvalykite paviršių drėgna šluoste ir sausai nušluostykite.
 - Tuščią stalčių kaitinkite bent dvi valandas: pasukite temperatūros rankenėlę į maksimalią padėtį, kad pašalintumėte bet kokius riebalų, aliejaus ar gamybos dervų likučius, kurie gali sukelti nemalonų kvapą šildant indus. Išvėdinkite patalpą.
 - Atlikus šiuos veiksmus, prietaisas yra paruoštas naudoti pirmą kartą.
- Prieš naudodami pašalinkite:
 - lipdukus, esančius ant šildymo stalčiaus priekinės dalies ir durelių, išskyrus vardinių duomenų lentelę;
 - neleiskite vaikams būti arti gaminio ir pakavimo medžiagų, kad jie su jais nežaistų, jei nebus tinkamai prižiūrimi;
 - lipdukus nuo priedų, jei tokių yra.

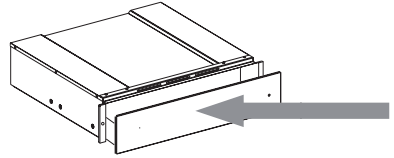

MONTAVIMAS

Saugos instrukcijos dėl šildymo stalčiaus montavimo

SVARBU. Stalčių reikia iš karto pritvirtinti prie spintelės, laikantis toliau pateiktų nurodymų. Susieto prietaiso negalima montuoti prieš pritvirtinant stalčių prie spintelės.

Pritvirtinkite stalčių, kaip parodyta paveiksle.

Prieš prijungdami prietaisą prie elektros tinklo, įsitinkinkite, kad vardinės plokštelės duomenys atitinka elektros tinklo duomenis, nes priešingu atveju prietaisas gali būti sugadintas.

Įsitinkinkite, kad sumontavus prietaisą maitinimo šaltinio jungtis yra lengvai pasiekiamas.

Šildymo stalčių galima montuoti tik kartu su kitais prietaisais, kurių maksimalus svoris yra 60 kg ir kuriuose įrengta tinkama aušinimo ventiliacija.

Norėdami sumontuoti prietaisą, kurį galima derinti su indų šildytuvu, vadovaukitės instrukcijomis, pateiktomis atitinkamame naudojimo ir montavimo vadove.

Svarbu. To paties prekės ženklo kavos virimo aparatą arba kombinuotą mikrobangų krosnelę, kurių dydis pavaizduotas kitame puslapyje, galima įrengti virš šildymo stalčiaus. Montuodami atidžiai laikykitės nurodymų, pateiktų kavos aparato ir kombinuotos mikrobangų krosnelės instrukcijoje.

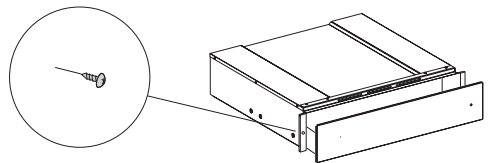

KAIP NAUDOTIS GAMINIU

VALDYMO PULTO APRAŠYMAS

1. Temperatūros rankenėlė
2. Šviečiantis įjungimo ir išjungimo jungiklis
3. Įjungimo ir išjungimo indikatorius

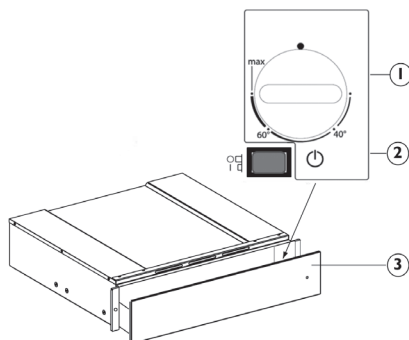

ŠILDYMO STALČIUS

Valdymo elementai yra temperatūros rankenėlė ir šviečiantis įjungimo / išjungimo jungiklis.

Kai jungiklis nuspaustas (1 padėtyje), stalčius yra įjungtas, o kai jungiklis atleistas (0 padėtyje), stalčius yra išjungtas.

Šie elementai matomi tik tada, kai stalčius atidarytas.

Kai stalčius uždarytas, prietaiso priekyje esanti kontrolinė lemputė rodo, ar stalčius įjungtas.

NAUDOJIMAS

- Įdėkite indus į stalčių;
- Nustatykite temperatūrą;
- Įjunkite prietaisą; įsizižiebia jungiklis;
- Uždarykite stalčių, atsargiai jį nukreipdami;
- Prieš išimdami pašildytus indus, išjunkite prietaisą.

TEMPERATŪROS PASIRINKIMAS

Temperatūros reguliavimo rankenėle galima nustatyti iki maždaug 75 °C (maks.).

Temperatūros rankenėlę pagal laikrodžio rodyklę sukite iki galo, kol ji pasieks maksimalią ribą, o tada sukite prieš laikrodžio rodyklę.

Sustojus daugiau nebesukite, antraip sugadinsite termostatą.

Temperatūros reguliavimas	Naudojimo instrukcijos	
40 °C	puodeliai, stiklinės	Tokioje temperatūroje pašildžius puodelius ir taures vėliau įpiltas gėrimas ilgiau liks šiltas. Išimdami indus iš stalčiaus, mūvėkite pirštines.
60 °C	lėkštės	Tokioje temperatūroje pašildžius lėkštes, vėliau į jas įdėtas maistas ilgiau liks šiltas. Išimdami indus iš stalčiaus, mūvėkite pirštines.
MAKS. apie 75 °C	Keraminiai indai	Termostatu nustatyta maksimali temperatūra. Išimdami indus iš stalčiaus, mūvėkite pirštines.

ŠILDYMO LAIKAS

Laikas, per kurį pašildomi indai, stiklinės ir pan., priklauso nuo įvairių veiksnių:

- Indų medžiaga ir storis
- Įkrovos dydis
- Įkrovos išdėstymas
- Temperatūros nuostata

Dėl to absoliučių nurodymų pateikti negalima.

Patartina nustatyti optimalius reikiamus nustatymus, remiantis praktine patirtimi.

ĮKROVOS DYDIS

Įkrovos dydis priklauso nuo prietaiso aukščio ir indų dydžio.

Atminkite, kad stalčius gali atlaikyti ne didesnį kaip 25 kg svorį.

VALYMAS IR PRIEŽIŪRA

Prieš vykdydami priežiūros arba valymo darbus, įsitikinkite, kad prietaisas atvėso.

Nenaudokite valymo garais įrangos.

Prieš vykdant bet kokius priežiūros darbus, prietaisą būtina atjungti nuo elektros tinklo.

Mūvėkite apsaugines pirštines.

Valydami nenaudokite abrazyvių šveitiklių arba abrazyvių / ėsdinančių valymo priemonių; jos gali pažeisti prietaiso paviršius.

Jei stalčius yra apdorotas „iXelium“, laikykitės šių nurodymų:

- naudokite minkštą šluostę (geriausia mikroplošto), valykite vandeniu arba įprastu stiklo valikliu;
- nenaudokite popierinių rankšluosčių, nes ant paviršiaus gali likti popieriaus pėdsakų ir dryžių;
- nenaudokite abrazyvinių arba koroziją sukeliančių produktų, produktų su chloru ir šveistikų;
- nenaudokite degių valymo garais prietaisų;
- ant paviršiaus nepalikite rūgščių ar šarminių medžiagų, pavyzdžiui, acto, garstyčių, druskos, cukraus ar citrinos sulčių.

Stiklinių paviršių atveju laikykitės tokių nurodymų:

- naudokite neutralų ploviklį ir drungną vandenį, tada nusauskite minkštu skudurėliu;
- ant paviršiaus nepalikite rūgščių ar šarminių medžiagų, pavyzdžiui, acto, garstyčių, druskos, cukraus ar citrinos sulčių.

Stalčiaus pagrindas iš grūdinto stiklo

Po kiekvieno naudojimo patartina išvalyti stalčiaus dugną ir būtinai leisti jam atvėsti. Taip bus išvengta nešvarumų kaupimosi ir bus lengviau valyti.

- Grūdintam stiklui valyti naudokite švarią šluostę, popierinius rankšluosčius ir indų ploviklį arba specialius produktus.
- Nenaudokite abrazyvinių produktų, baliklių, purškiamų orkaičių valiklių ir metalinių šveistikų.

TRIKČIŲ ŠALINIMO VADOVAS

Jei indai nepakankamai šilti, patikrinkite:

- ar prietaisas įjungtas;
- ar nustatyta tinkama temperatūra;
- ar ventiliacijos angos neuždengtos lėkštėmis ar dideliais dubenimis;
- ar indai nebuvo kaitinami per trumpai;
- ar neišjungtas maitinimo tinklo jungiklis.

Šildymo trukmei įtakos turi įvairūs veiksniai, pvz:

- indų medžiaga ir storis, įkrovos dydis ir jos išdėstymas, nustatyta temperatūra.
- Optimalus indų šildymo laikas skiriasi, todėl patartina atlikti bandymus ir nustatyti jį pagal poreikius.

TECHNINĖS PRIEŽIŪROS CENTRAS

Prieš kreipdamiesi į techninės priežiūros centrą:

1. Vadovaudamiesi skyriumi „Trikčių šalinimo vadovas“ pamėginkite problemą pašalinti patys.
2. Išjunkite ir vėl įjunkite prietaisą, kad patikrintumėte, ar problema išsisprendė.

Dėl toliau nurodytų problemų kreipkitės į kvalifikuotą techniką arba techninės priežiūros centrą.

Jei indai nesusūyla:

- elektros maitinimo laidas gali būti atjungtas arba pažeistas.

Jei indai per karšti:

- gali būti sugedęs temperatūros valdiklis.

Įjungus prietaisą įjungimo / išjungimo jungiklis neaktyvus:

- sugedęs jungiklio valdymo indikatorius.

Jeigu problema išlieka ir atlikus visas patikras, kreipkitės į artimiausią techninės priežiūros centrą.

Visada nurodykite:

- trumpą gedimo aprašymą;
- šildymo stalčiaus tipą ir tikslų modelį;
- aptarnavimo numerį (skaičius po žodžiu „Service“ duomenų lentelėje), esantį išoriniame dešiniajame stalčiaus bėgelio krašte. Aptarnavimo numeris nurodytas ir garantijos knygelėje;
- savo tikslų adresą;
- savo telefono numerį.

SERVICE 00 0000 00000



Jei reikės bet kokio remonto, kreipkitės į įgaliotą techninės priežiūros centrą (taip bus užtikrintas originalių atsarginių dalių naudojimas bei kokybiškas remontas). Jei nepaisysite šių instrukcijų, gaminio saugos ir kokybės lygis gali tapti žemesnis.

ZALECENIA DOTYCZĄCE OBSŁUGI

	Strona
ZASADY BEZPIECZEŃSTWA	76
PRZED ROZPOCZĘCIEM KORZYSTANIA Z SZUFLADY DO PODGRZEWANIA	80
INSTALACJA URZĄDZENIA	80
JAK KORZYSTAĆ Z SZUFLADY DO PODGRZEWANIA	81
OPIS PANELU STEROWANIA	81
SZUFLADA DO PODGRZEWANIA	81
OBSŁUGA	81
WYBÓR TEMPERATURY	82
CZASY PODGRZEWANIA	82
POJEMNOŚĆ WSADU	82
CZYSZCZENIE I KONSERWACJA	83
PRZEWODNIK ROZWIĄZYWANIA PROBLEMÓW	83
SERWIS TECHNICZNY	84

ZASADY BEZPIECZEŃSTWA

PRZECZYTAĆ I ŚCIŚLE PRZESTRZEGAĆ

Przed przystąpieniem do użytkowania urządzenia należy zapoznać się instrukcjami bezpieczeństwa. Należy przechowywać je w pobliżu, aby móc z nich skorzystać w przyszłości.

Niniejsze instrukcje i samo urządzenie zawierają ważne ostrzeżenia dotyczące bezpieczeństwa, których należy bezwzględnie przestrzegać. Producent nie ponosi odpowiedzialności za nieprzestrzeganie instrukcji bezpieczeństwa, niewłaściwe użytkowanie urządzenia lub nieprawidłowe ustawienie elementów sterujących.

⚠ Małe dzieci (0-3 lat) nie powinny przebywać w pobliżu urządzenia. Małe dzieci (3-8 lat) nie powinny zbliżać się do urządzenia, o ile nie są pod stałym nadzorem. Dzieci w wieku 8 lat i starsze oraz osoby o ograniczonych zdolnościach fizycznych, sensorycznych lub umysłowych lub bez doświadczenia i wiedzy mogą korzystać z urządzenia tylko pod nadzorem lub po otrzymaniu instrukcji bezpiecznego użytkowania i zrozumieniu związanych z nim zagrożeń. Urządzenie nie służy do zabawy dla dzieci. Czynności czyszczenia

i konserwacji nie mogą być wykonywane przez dzieci bez nadzoru.

⚠ OSTRZEŻENIE: Urządzenie i jego części, do których jest dostęp, nagrzewają się podczas użytkowania. Należy uważać, aby nie dotknąć elementów grzejnych.. Dzieci do lat 8, o ile nie znajdują się pod stałym nadzorem, nie mogą znajdować się w pobliżu urządzenia.

⚠ Ścierki kuchenne i inne łatwopalne materiały powinny być przechowywane z dala od urządzenia, dopóki wszystkie jego podzespoły całkowicie nie ostygną – ryzyko pożaru. Należy zawsze zachowywać czujność podczas pieczenia pokarmów bogatych w tłuszcze, olej lub podczas dodawania napojów alkoholowych – ryzyko pożaru. Do wyjmowania patelni i innych akcesoriów należy używać rękawic kuchennych. Na koniec pieczenia należy ostrożnie otworzyć drzwi piekarnika, aby przed uzyskaniem do niego dostępu umożliwić stopniowe ujęcie gorącego powietrza lub pary – ryzyko oparzeń. Nie zakłócać przepływu gorącego powietrza z przodu piekarnika – ryzyko pożaru.

⚠ Aby uniknąć uderzenia w drzwiczki urządzenia, zachować

ostrożność, gdy są one otwarte lub skierowane w dół.

PRZEZNACZENIE

⚠ **OSTROŻNIE:** urządzenie nie zostało przeznaczone do obsługi za pomocą zewnętrznego urządzenia, np. timera, ani niezależnego systemu zdalnego sterowania.

⚠ To urządzenie jest przeznaczone do użytku w gospodarstwach domowych oraz do podobnych zastosowań takich jak: kuchnie dla personelu w sklepach, biurach i innych środowiskach pracy; gospodarstwa wiejskie; samodzielna obsługa przez klientów hoteli, moteli, pensjonatów oferujących nocleg ze śniadaniem i innych obiektów mieszkalnych.

⚠ Wszelkie inne zastosowania (np. ogrzewanie pomieszczeń) są zabronione.

⚠ To urządzenie nie jest przeznaczone do użytku przemysłowego. Nie używać urządzenia na zewnątrz.

⚠ Nie przechowywać materiałów wybuchowych ani substancji łatwopalnych (np. paliwa lub puszek aerozolowych) wewnątrz lub w pobliżu urządzenia - ryzyko pożaru.

INSTALACJA URZĄDZENIA

⚠ Przemieszczanie i montaż urządzenia wymaga udziału co najmniej dwóch osób – ryzyko obrażeń. Do rozpakowywania i

montażu należy używać rękawic ochronnych - ryzyko skaleczenia.

⚠ Instalacja, podłączenia do źródła wody (jeśli występują) i zasilania oraz wszelkie naprawy muszą być wykonywane przez wykwalifikowanego technika. Nie naprawiać ani nie wymieniać żadnych części urządzenia, chyba że wyraźnie zaznaczono to w instrukcji obsługi. Dzieci nie powinny zbliżać się do miejsca montażu. Po rozpakowaniu urządzenia należy upewnić się, że nie uległo uszkodzeniu podczas transportu. W przypadku problemów należy skontaktować się ze sprzedawcą lub najbliższym serwisem technicznym. Po zainstalowaniu odpady opakowaniowe (plastikowe, elementy styropianowe itp.) muszą być przechowywane poza zasięgiem dzieci - ryzyko uduszenia. Przed przystąpieniem do jakichkolwiek czynności montażowych urządzenie należy odłączyć od zasilania elektrycznego – ryzyko porażenia prądem.

Podczas instalacji dopilnować, aby urządzenie nie uszkodziło przewodu zasilającego - ryzyko pożaru lub porażenia prądem. Urządzenie można uruchomić dopiero po zakończeniu instalacji.

⚠ Przed zamontowaniem urządzenia w zabudowie przyciąć szafkę oraz usunąć wióry i trociny.

⚠ Nie wyjmować urządzenia ze styropianowej podstawy do czasu instalacji.

⚠ Po instalacji dno urządzenia nie może być już dostępne - ryzyko oparzeń.

⚠ Nie umieszczać urządzenia za dekoracyjnymi drzwiczkami – ryzyko pożaru.

⚠ Jeśli urządzenie jest zainstalowane pod blatem roboczym, nie blokować minimalnego odstępu pomiędzy nim a górną krawędzią urządzenia - ryzyko oparzeń.

ZASADY BEZPIECZNEGO PODŁĄCZENIA ELEKTRYCZNEGO

⚠ Tabliczka znamionowa znajduje się na przedniej krawędzi urządzenia (widoczna przy instalacji szuflady do podgrzewania).

⚠ Musi istnieć możliwość odłączenia urządzenia od źródła zasilania przez wyjęcie wtyczki (jeśli wtyczka jest dostępna) lub za pomocą dostępnego przełącznika wielobiegunowego, zainstalowanego w przewodzie do gniazda zasilania zgodnie z obowiązującymi normami krajowymi; urządzenie musi także posiadać uziemienie zgodne z obowiązującymi normami krajowymi dotyczącymi sprzętu elektrycznego.

⚠ Nie stosować przedłużaczy, rozdzielaczy ani adapterów. Podzespoły elektryczne nie mogą być dostępne dla użytkownika po

instalacji. Nie używać urządzenia, jeśli jest się mokrym lub boso.

Nie uruchamiać urządzenia, jeżeli kabel zasilający lub wtyczka są uszkodzone, jeśli urządzenie nie działa prawidłowo lub jeśli zostało ono uszkodzone bądź upuszczone.

⚠ Jeśli przewód zasilający jest uszkodzony, jego wymiana na identyczny powinna być przeprowadzona przez producenta, pracownika serwisu lub inną podobnie wykwalifikowaną osobę w celu uniknięcia niebezpieczeństwa - ryzyko porażenia prądem.

⚠ Jeśli kabel zasilający wymaga wymiany, należy skontaktować się z autoryzowanym centrum serwisowym.

CZYSZCZENIE I KONSERWACJA

⚠ **OSTRZEŻENIE:** Sprawdzić, czy urządzenie zostało wyłączone i odłączone od źródła zasilania przed przystąpieniem do czynności konserwacyjnych. Aby uniknąć ryzyka obrażeń ciała, należy używać rękawic ochronnych (ryzyko skaleczenia) i butów ochronnych (ryzyko stłuczenia) pamiętać o obsłudze przez dwie osoby (zmniejszenie obciążenia); w żadnym przypadku nie stosować urządzeń parowych do czyszczenia (ryzyko porażenia prądem).

Niefachowe naprawy nieautoryzowane przez producenta mogą spowodować zagrożenie dla zdrowia i

bezpieczeństwa, za które producent nie ponosi odpowiedzialności. Wszelkie wady lub uszkodzenia spowodowane nieprofesjonalnymi naprawami lub konserwacją nie są objęte gwarancją, której warunki są przedstawione w dokumencie dostarczonym wraz z urządzeniem.

 Do czyszczenia szyby w drzwiach nie używać środków ściernych ani metalowych skrobaków, ponieważ mogą one zarysować powierzchnię i spowodować pęknięcie szyby.

 Przed przystąpieniem do jakichkolwiek czynności związanych z czyszczeniem lub konserwacją, należy upewnić się, że urządzenie ostygło – istnieje ryzyko poparzeń.

UTYLIZACJA OPAKOWANIA

Materiał, z którego zrobione jest opakowanie, w 100% nadaje się do recyklingu i jest oznaczony symbolem . Części opakowania nie należy wyrzucać, lecz zutylizować zgodnie z przepisami w zakresie usuwania odpadów, określonymi przez lokalne władze.

UTYLIZACJA URZĄDZEŃ AGD

Urządzenie zostało wykonane z materiałów nadających się do recyklingu lub do ponownego użycia.

Urządzenie należy utylizować zgodnie z miejscowymi przepisami dotyczącymi gospodarki odpadami.

Aby uzyskać więcej informacji na temat utylizacji, odzyskiwania oraz recyklingu urządzeń AGD należy skontaktować się z lokalnym urzędem, punktem skupu złomu lub sklepem, w którym zakupiono urządzenie. To urządzenie jest oznaczone zgodnie z dyrektywą Unii Europejskiej 2012/19/UE w sprawie zużytego sprzętu elektrotechnicznego i elektronicznego (WEEE) oraz z przepisami dotyczącymi sprzętu elektrycznego i elektronicznego z 2013 r. (w brzmieniu zmienionym). Właściwa utylizacja urządzenia pomoże zapobiec ewentualnym negatywnym skutkom dla środowiska oraz zdrowia ludzkiego.

Symbol  na urządzeniu lub w dołączonej do niego dokumentacji oznacza, że urządzenia nie wolno traktować jak zwykłego odpadu domowego. Należy je przekazać do punktu zajmującego się utylizacją i recyklingiem urządzeń elektrycznych i elektronicznych.



PRZED ROZPOCZĘCIEM KORZYSTANIA Z SZUFLADY DO PODGRZEWANIA

Aby otworzyć i zamknąć szufladę, nacisnąć środkową część panelu, jak pokazano na rysunku.

Przy pierwszym użyciu urządzenie należy wyczyścić w następujący sposób:

- wyczyścić powierzchnię wilgotną ściereczką a następnie wysuszyć.
 - Podgrzać pustą szufladę przez co najmniej dwie godziny: przekręcić pokrętło regulacji temperatury na maksimum, aby wyeliminować resztki tłuszczu, oleju lub żywic produkcyjnych, które mogą tworzyć nieprzyjemne zapachy podczas podgrzewania naczyń. Wywietrzyć pomieszczenie.
 - Po wykonaniu tych czynności urządzenie jest gotowe do pierwszego użycia.
- Przed użyciem usunąć:
 - nalepki na panelu przednim oraz na drzwiczkach szuflady do podgrzewania, za wyjątkiem tabliczki znamionowej;
 - trzymać dzieci z dala od urządzenia i materiałów opakowaniowych, aby uniknąć niepożądanych działań, jeśli nie są odpowiednio nadzorowane;
 - ewentualne inne naklejone nalepki.

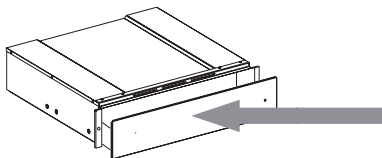

INSTALACJA URZĄDZENIA

Instrukcje bezpieczeństwa dotyczące montażu szuflady do podgrzewania

WAŻNE: Szufladę należy natychmiast przymocować do szafki zgodnie z poniższymi instrukcjami. Nie podłączać urządzenia do zasilania przed zainstalowaniem szuflady do szafki.

Przymocować szufladę w sposób, jak pokazano na rysunku.

Przed podłączeniem urządzenia do zasilania upewnić się, czy dane na tabliczce znamionowej są zgodne z napięciem sieciowym, w przeciwnym razie może dojść do uszkodzenia urządzenia.

Upewnić się, czy podłączenie do zasilania jest łatwo dostępne po zamontowaniu urządzenia. Szufladę do podgrzewania można zamontować tylko w połączeniu z innymi urządzeniami o maksymalnej wadze 60 kg, wyposażonymi w odpowiednią wentylację chłodzącą.

Aby zainstalować urządzenie, które można łączyć z podgrzewaczem do naczyń, postępować zgodnie z instrukcjami podanymi w odpowiednim podręczniku użytkownika i instalacji.

Ważne: Ta sama marka ekspresu do kawy lub wielofunkcyjna kuchenka mikrofalowa, o wymiarach pokazanych na poniższej stronie, mogą być instalowane nad szufladą do podgrzewania. W celu instalacji należy postępować zgodnie ze wskazówkami podanymi w instrukcjach obsługi, dostarczanych z ekspresem do kawy i wielofunkcyjną kuchenką mikrofalową.

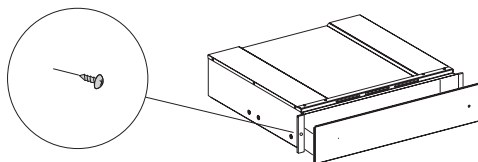

JAK KORZYSTAĆ Z SZUFLADY DO PODGRZEWANIA

OPIS PANELU STEROWANIA

1. Pokrętko regulacji temperatury
2. Przełącznik świetlny WŁĄCZ-WYŁĄCZ
3. Wskaźnik WŁĄCZ-WYŁĄCZ

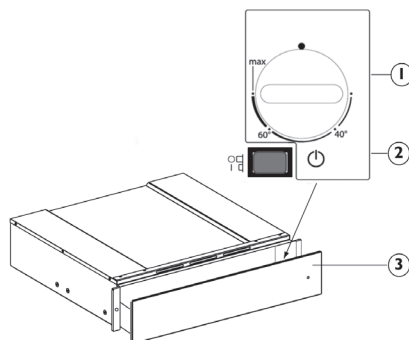

SZUFLADA DO PODGRZEWANIA

Elementami sterującymi są pokrętko regulacji temperatury i przełącznik świetlny WŁĄCZ-WYŁĄCZ.

Po naciśnięciu na przełącznik (pozycja 1) szuflada jest włączona, a po jego zwolnieniu (pozycja 0) szuflada jest wyłączona.

Te elementy są widoczne tylko wtedy, gdy szuflada jest otwarta.

Kiedy szuflada jest zamknięta, lampka kontrolna umieszczona z przodu urządzenia wskazuje, czy jest ono włączone.

OBSŁUGA

- Rozmieścić naczynia w szufladzie
- Ustawić temperaturę
- Włączyć urządzenie; zaświeci się lampka kontrolna
- Zamknąć szufladę, przytrzymując ją
- Przed wyjęciem podgrzanych naczyń wyłączyć urządzenie.

WYBÓR TEMPERATURY

Pokrętko regulacji temperatury umożliwia regulację do ok. 75°C (maks). Przekręcić pokrętko regulacji temperatury zgodnie z ruchem wskazówek zegara, aż do położenia granicznego wskazującego maksymalną wartość, a następnie przeciwnie do ruchu wskazówek zegara.

Nie wywierać nadmiernej siły przy położeniu granicznym, w przeciwnym razie termostat zostanie uszkodzony.

Regulacja temperatury	Instrukcje użytkowania	
40 °C	kubki, szklanki	Kubki i szklanki ogrzane w tej temperaturze pomagają opóźnić czas stygnięcia wlewanego później napoju. Używać rękawic do wyjmowania pojemników z szuflady.
60°C	talerze	Talerze ogrzane w tej temperaturze pomagają opóźnić czas stygnięcia żywności, która będzie na nich później umieszczona. Używać rękawic do wyjmowania pojemników z szuflady.
MAKS ok. 75°C	naczynia	Termostat jest ustawiony na maksymalną temperaturę. Używać rękawic do wyjmowania pojemników z szuflady.

CZASY PODGRZEWANIA

Czas potrzebny na ogrzanie naczyń, szklanek itp. zależy od różnych czynników:

- Materiału i grubości naczyń
- Wsadu
- Rozmieszczenia wsadu
- Ustawionej temperatury

Dlatego nie można podać bezwzględnych wskazań.

Zaleca się znalezienie optymalnych ustawień dla własnych potrzeb na podstawie praktycznych doświadczeń

POJEMNOŚĆ WSADU

Pojemność wsadu uzależniona jest od wysokości urządzenia i rozmiaru naczyń.

Należy pamiętać, że w szufladzie może pomieścić naczynia o maksymalnej wadze 25 kg.

CZYSZCZENIE I KONSERWACJA

Przed przystąpieniem do jakichkolwiek czynności serwisowych lub czyszczenia, upewnić się, że urządzenie ostygło. Nie stosować urządzeń czyszczących parą. Przed przystąpieniem do jakichkolwiek czynności serwisowych upewnić się, że urządzenie zostało odłączone od zasilania.

Używać rękawic ochronnych. Nie stosować wełny szklanej, szorstkich gąbek lub ściernych/żrących środków do czyszczenia, ponieważ mogą one uszkodzić powierzchnie urządzenia.

W przypadku szuflad, gdzie zastosowano technologię iXelium, należy postępować w następujący sposób:

- Używać miękkiej ściereczki (najlepiej z mikrofibry) z wodą lub zwykłym detergentem do czyszczenia szkła.
- Nie używać ręczników papierowych, które mogłyby pozostawiać ślady papieru i smugi na powierzchni.
- Nie używać produktów o właściwościach ściernych lub żrących, na bazie chloru ani druciaków.
- Nie stosować łatwopalnych materiałów do czyszczenia za pomocą pary.
- Nie należy pozostawiać na powierzchni substancji kwasowych ani zasadowych, takich jak ocet, musztarda, sól, cukier lub sok z cytryny.

W przypadku powierzchni szklanych postępować w następujący sposób:

- Używać neutralnego detergentu i letniej wody, a następnie osuszyć miękką szmatką.
- Nie należy pozostawiać na powierzchni substancji kwasowych ani zasadowych, takich jak ocet, musztarda, sól, cukier lub sok z cytryny.

Dno szuflady ze szkła hartowanego

Zaleca się czyszczenie dna szuflady po każdym użyciu, upewniwszy się wcześniej, że ostygła. Pozwoli to uniknąć gromadzenia się zabrudzeń i ułatwi czyszczenie.

- Użyć czystej szmatki, ręczników papierowych i płynu do zmywania lub specjalnych produktów do czyszczenia hartowanego szkła.
- Nie używać materiałów ściernych, wybielaczy, środków do czyszczenia piekarnika w aerozolu ani metalowych druciaków.

PRZEWODNIK ROZWIĄZYWANIA PROBLEMÓW

Jeśli naczynia nie są wystarczająco ciepłe sprawdzić, czy:

- urządzenie jest włączone
- została ustawiona prawidłowa temperatura;
- otwory wentylacyjne nie są przykryte talerzami lub dużymi miskami
- naczynia były wystarczająco długo ogrzewane.
- wyłącznik zasilania nie został wyłączony.

Na czas podgrzewania mają wpływ różne czynniki, na przykład:

- materiał lub grubość naczyń, wkład i jego rozmieszczenie, ustawienie temperatury.
- Optymalne czasy podgrzewania naczyń są różne, dlatego zaleca się wykonanie testów, aby wyznaczyć je zgodnie z potrzebami.

SERWIS TECHNICZNY

Przed skontaktowaniem się z serwisem posprzedażowym:

1. Sprawdzić, czy nie ma możliwości samodzielnego usunięcia usterki (patrz „Instrukcja wyszukiwania usterek”).
2. Wyłączyć i ponownie włączyć urządzenie, aby sprawdzić, czy usterka nie ustąpiła.

W przypadku poniższych problemów należy skontaktować się z wykwalifikowanym technikiem lub z serwisem posprzedażowym:

Jeśli naczynia się nie nagzewają:

- kabel zasilający może być odłączony lub uszkodzony.

Jeżeli naczynia są zbyt ciepłe:

- regulator temperatury może być uszkodzony.

Przełącznik Włącz/Wyłącz nie uruchamia się po włączeniu urządzenia:

- wskaźnik kontrolki przełącznika jest uszkodzony.

Jeśli po przeprowadzeniu powyższych testów urządzenie nadal występuje problem, należy skontaktować się z najbliższą obsługą posprzedażową.

Zawsze podawać:

- krótki opis usterki;
- typ szuflady do podgrzewania i dokładny model;
- numer seryjny (to numer znajdujący się po słowie Service na tabliczce znamionowej), znajdujący się na prawej, zewnętrznej krawędzi prowadnicy szuflady. Numer serwisowy jest także podany w karcie gwarancyjnej;
- dokładny adres użytkownika;
- numer telefonu.

SERVICE 00 0000 00000



Jeśli wymagane są jakiegokolwiek naprawy, należy skontaktować się z autoryzowanym serwisem posprzedażowym (co zapewni użycie oryginalnych części zamiennych i prawidłowe wykonanie napraw). Niezastosowanie się do powyższych instrukcji może zmniejszyć bezpieczeństwo eksploatacji oraz obniżyć jakość produktu.

INSTRUCȚIUNI DE UTILIZARE

	Pagina
INSTRUCȚIUNI PRIVIND SIGURANȚA	86
ÎNAINTE DE A UTILIZA SERTARUL DE ÎNCĂLZIRE	90
INSTALARE	90
UTILIZAREA PRODUSULUI	91
DESCRIEREA PANOULUI DE COMANDĂ	91
SERTARUL DE ÎNCĂLZIRE	91
FUNCȚIONARE	91
SELECTAREA TEMPERATURII	92
DURATE DE ÎNCĂLZIRE	92
CAPACITATEA DE ÎNCĂRCARE	92
CURĂȚAREA ȘI ÎNTREȚINEREA	93
GHID DE REMEDIERE A DEFECȚIUNILOR	93
SERVICIUL DE ASISTENȚĂ TEHNICĂ POST-VÂNZARE	94

INSTRUCȚIUNI PRIVIND SIGURANȚA

IMPORTANT: TREBUIE CITITE ȘI RESPECTATE

Înainte de a utiliza aparatul, citiți aceste instrucțiuni privind siguranța. Păstrați-le la îndemână pentru a le putea consulta și pe viitor.

Aceste instrucțiuni și aparatul în sine furnizează avertismente importante privind siguranța, care trebuie respectate întotdeauna. Producătorul nu își asumă nicio răspundere pentru nerespectarea acestor instrucțiuni privind siguranța, pentru utilizarea necorespunzătoare a aparatului sau pentru setarea incorectă a butoanelor de comandă.

⚠ Nu lăsați aparatul la îndemâna copiilor foarte mici (0-3 ani). Nu lăsați aparatul la îndemâna copiilor mici (3-8 ani) decât dacă sunt supravegheați în permanență. Copiii cu vârsta de peste 8 ani și persoanele cu capacități fizice, senzoriale sau mintale reduse sau fără experiență și cunoștințe pot folosi acest aparat doar dacă sunt supravegheate sau au fost instruite cu privire la utilizarea în siguranță și înțeleg riscurile implicate. Copiii nu trebuie să se joace cu aparatul. Curățarea și întreținerea nu trebuie să fie efectuate de către copii fără a fi supravegheați.

⚠ AVERTISMENT: Aparatul și părțile sale accesibile se

înfierbântă în timpul utilizării. Trebuie evitată atingerea elementelor de încălzire. Copiii cu vârste mai mici de 8 ani nu trebuie lăsați să se apropie de aparat, cu excepția cazurilor în care sunt supravegheați în permanență.

⚠ Nu amplasați articole vestimentare sau materiale inflamabile lângă aparat până când nu s-au răcit complet toate componentele acestuia - pericol de incendiu. Fiți întotdeauna atenți atunci când gătiți alimente bogate în grăsimi, ulei sau la adăugarea de băuturi alcoolice - pericol de incendiu. Folosiți mănuși pentru cuptor pentru a scoate tăvile și accesoriile. La finalul procesului de preparare, deschideți ușa cu grijă, permițând aerului sau aburului fierbinte să iasă treptat înainte de a accesa cavitatea - pericol de arsuri. Nu blocați orificiile de ventilare a aerului fierbinte din partea frontală a cuptorului - pericol de incendiu.

⚠ Acționați cu atenție atunci când ușa aparatului este deschisă parțial sau complet, pentru a evita lovirea acesteia.

UTILIZAREA PERMISĂ

⚠ ATENȚIE: aparatul nu trebuie să fie pus în funcțiune prin intermediul unui comutator

extern, precum un temporizator, sau al unui sistem de comandă la distanță separat.

⚠ Acest aparat este proiectat pentru a fi utilizat în locuințe, precum și în alte spații, cum ar fi: bucătării destinate personalului din magazine, birouri și alte spații de lucru; ferme; de către clienții din hoteluri, moteluri, unități de cazare de tip „bed and breakfast” și alte spații rezidențiale.

⚠ Nu este permisă nicio altă utilizare (de ex., încălzirea încăperilor).

⚠ Acest aparat nu este destinat utilizării în scop profesional. Nu utilizați aparatul în aer liber.

⚠ Nu depozitați substanțe explozive sau inflamabile (de ex. benzină sau doze de aerosoli) în interiorul sau în apropierea aparatului - pericol de incendiu.

INSTALARE

⚠ Manevrarea și instalarea aparatului trebuie să fie efectuate de două sau mai multe persoane - risc de rănire. Folosiți mănuși de protecție la despachetare și instalare - risc de tăiere.

⚠ Instalarea, inclusiv racordarea la rețeaua de alimentare cu apă (dacă este necesară) și la rețeaua de alimentare cu energie electrică, precum și reparațiile trebuie efectuate de un tehnician calificat. Nu reparați și nu înlocuiți nicio piesă a aparatului, dacă acest lucru nu este indicat în mod expres în

manualul de utilizare. Nu lăsați copiii în apropierea zonei de instalare. După despachetarea aparatului, asigurați-vă că acesta nu a fost deteriorat în timpul transportului. Dacă apar probleme, contactați distribuitorul sau cel mai apropiat serviciu de asistență tehnică post-vânzare. Odată instalat aparatul, deșeurile de ambalaje (bucăți de plastic, polistiren etc.) nu trebuie lăsate la îndemâna copiilor - risc de asfixiere. Înainte de orice operație de instalare, aparatul trebuie să fie deconectat de la rețeaua de alimentare cu energie electrică - risc de electrocutare. În timpul instalării, aveți grijă ca aparatul să nu deterioreze cablul de alimentare - risc de incendiu sau de electrocutare. Activați aparatul numai atunci când instalarea a fost finalizată.

⚠ Executați toate operațiunile de decupare a mobilei înainte de a încorpora aparatul și înlăturați cu grijă toate așchiile din lemn și rumegușul.

⚠ Nu scoateți aparatul din suportul său din polistiren decât în momentul instalării.

⚠ După instalare, partea inferioară a aparatului nu trebuie să mai fie accesibilă - pericol de arsuri.

⚠ Nu instalați aparatul în spatele unei uși decorative - pericol de incendiu.

⚠ Dacă aparatul este instalat sub blat, nu obstrucționați deschiderea minimă dintre blatul de lucru și marginea superioară a aparatului - pericol de arsuri.

AVERTISMENTE PRIVIND ALIMENTAREA CU ENERGIE ELECTRICĂ

⚠ Plăcuța cu datele tehnice se află pe marginea frontală a aparatului (este vizibilă în timpul instalării sertarului de încălzire).

⚠ Aparatul trebuie să poată fi deconectat de la rețeaua electrică fie prin scoaterea ștecherului din priză (dacă ștecherul este accesibil), fie prin intermediul unui întrerupător multipolar situat în amonte de priză, în conformitate cu normele privind cablurile electrice, și trebuie să fie împământat în conformitate cu standardele naționale privind siguranța electrică.

⚠ Nu utilizați prelungitoare, prize multiple sau adaptoare. După finalizarea instalării, componentele electrice nu trebuie să mai fie accesibile pentru utilizator. Nu utilizați aparatul dacă aveți părți ale corpului umede sau când sunteți desculți.

Nu puneți în funcțiune acest aparat dacă are cablul de alimentare sau ștecherul deteriorat, dacă nu funcționează corespunzător sau dacă a fost deteriorat sau a căzut pe jos.

⚠ Dacă este deteriorat cablul de alimentare, acesta trebuie

înlocuit cu unul identic de către producător, agentul de service sau de o persoană calificată similară, pentru a se evita pericolele - pericol de electrocutare.

⚠ Dacă cablul de alimentare trebuie înlocuit, contactați un centru de asistență tehnică autorizat.

CURĂȚAREA ȘI ÎNTREȚINEREA

⚠ **AVERTISMENT:** Asigurați-vă că aparatul este oprit și deconectat de la rețeaua de alimentare cu energie electrică înainte de a efectua orice operație de întreținere. Pentru a evita riscul vătămării personale, utilizați mănuși de protecție (risc de lacerare) și încălțăminte de protecție (risc de contuzie); asigurați-vă că manevrarea se face de către două persoane (reducerea sarcinii); nu folosiți niciodată aparate de curățare cu aburi (risc de electrocutare).

Reparațiile neprofesionale neautorizate de producător pot rezulta în riscuri în ceea ce privește sănătatea și siguranța, pentru care producătorul nu poate fi considerat răspunzător. Orice defecțiune sau deteriorare cauzată de reparații sau operații de întreținere neprofesionale nu va fi acoperită de garanție, ai cărei termeni sunt prezentați în documentul livrat împreună cu unitatea.

⚠ Nu utilizați substanțe de curățare abrazive sau răzuitoare metalice pentru a curăța geamul

ușii; acestea pot zgâria suprafața, ceea ce poate duce la spargerea sticlei.

 Asigurați-vă că aparatul s-a răcit înainte de curățare sau de efectuarea întreținerii - pericol de arsuri.

ELIMINAREA AMBALAJULUI

Ambalajul este reciclabil în proporție de 100% și este marcat cu simbolul reciclării . Prin urmare, diferitele părți ale ambalajului trebuie eliminate în mod corespunzător și în conformitate cu normele stabilite de autoritățile locale privind eliminarea deșeurilor.

ELIMINAREA APARATELOR ELECTROCASNICE

Acest aparat este fabricat cu materiale reciclabile sau reutilizabile.

Eliminați-l în conformitate cu normele locale referitoare la eliminarea deșeurilor.

Pentru informații suplimentare referitoare la tratarea, valorificarea și reciclarea aparatelor electrocasnice, contactați autoritățile locale competente, serviciul de colectare a deșeurilor menajere sau magazinul de unde ați achiziționat aparatul. Acest aparat este marcat în conformitate cu Directiva europeană 2012/19/UE privind deșeurile de echipamente electrice și electronice (DEEE) și cu reglementările din 2013 privind deșeurile de echipamente electrice și electronice (astfel cum au fost modificate). Asigurându-vă că acest produs este eliminat în mod corect, contribuiți la prevenirea consecințelor negative asupra mediului înconjurător și sănătății persoanelor.

Simbolul  de pe produs sau de pe documentele care îl însoțesc indică faptul că acest aparat nu trebuie eliminat ca deșeu menajer, ci trebuie predat la un centru de colectare corespunzător, pentru reciclarea echipamentelor electrice și electronice.



ÎNAINTE DE A UTILIZA SERTARUL DE ÎNCĂLZIRE

Pentru a deschide și a închide sertarul, împingeți mijlocul panoului astfel cum se indică în figură.

La prima utilizare, curățați aparatul după cum urmează:

- curățați suprafața cu o cârpă umedă și apoi uscați-o.
 - Preîncălziți sertarul gol cel puțin două ore: rotiți selectorul de temperatură la maxim pentru a elimina orice resturi de grăsime, ulei sau rășini de fabricare care pot genera mirosuri neplăcute în timpul încălzirii preparatelor. Ventilați încăperea.
 - După finalizarea acestor operațiuni, aparatul este gata pentru o primă utilizare.
- Înainte de utilizare, îndepărtați:
 - etichetele de pe partea anterioară și de pe ușa sertarului de încălzire, lăsând doar plăcuța cu datele tehnice;
 - copiii de produs și de ambalaje pentru a evita contactul lor cu acestea în cazul în care nu sunt supravegheați corespunzător;
 - eventualele etichete adezive de pe accesorii dacă există.

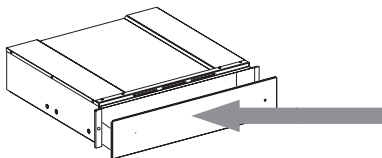

INSTALARE

Instrucțiuni privind siguranța pentru montarea sertarului de încălzire

IMPORTANT: Sertarul trebuie fixat imediat de dulap, urmând instrucțiunile menționate mai jos. Aparatul aferent nu poate fi instalat înainte de a fixa sertarul la dulap.

Fixați sertarul astfel cum se arată în figură.

Înainte de a efectua conexiunea electrică a aparatului, asigurați-vă că datele tehnice de pe plăcuță corespund rețelei de alimentare cu energie electrică, în caz contrar, aparatul se poate deteriora.

Asigurați-vă că poate fi accesată ușor conexiunea la rețeaua de alimentare cu energie electrică după ce aparatul a fost montat.

Sertarul de încălzire poate fi folosit încorporat numai în combinație cu alte aparate care au o greutate maximă de 60 Kg și care sunt prevăzute cu o ventilație adecvată pentru răcire. Pentru a instala aparatul care poate fi combinat cu sertarul de încălzire, urmați instrucțiunile indicate în manualul relevant de utilizare și instalare.

Important: Un espresso sau un cuptor cu microunde încorporat de aceeași marcă, astfel cum se indică pe pagina următoare, poate fi instalat deasupra sertarului de încălzire. Pentru instalare, urmați cu atenție instrucțiunile din manualele de utilizare furnizate odată cu espressoorul și cuptorul cu microunde încorporat.

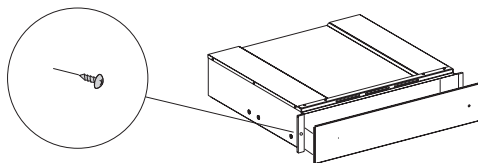

UTILIZAREA PRODUSULUI

DESCRIEREA PANOULUI DE COMANDĂ

1. Selectorul de temperatură
2. Comutator luminos de pornire/oprire
3. Indicator de pornire/oprire

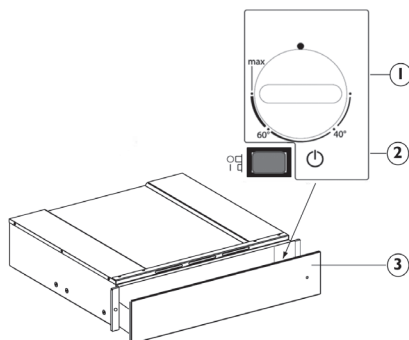

SERTARUL DE ÎNCĂLZIRE

Elementele de control sunt selectorul de temperatură și comutatorul luminos de pornire/oprire.

Cu comutatorul apăsat (poziția 1), sertarul este pornit, în timp ce cu comutatorul eliberat (poziția 0), sertarul este oprit.

Aceste elemente sunt vizibile numai când sertarul este deschis.

Atunci când sertarul este închis, o lumină de control amplasată în partea anterioară a aparatului indică dacă sertarul este pornit.

FUNȚIONARE

- Introduceți preparatele în sertar
- Setati o temperatură
- Porniți aparatul; comutatorul se aprinde
- Închideți sertarul, glisându-l cu atenție
- Opriți aparatul înainte de a scoate preparatele încălzite.

SELECTAREA TEMPERATURII

Butonul de comandă a temperaturii permite reglaje de până la aprox. 75°C (max). Rotiți selectorul de temperatură în sens orar până când opritorul indică valoarea maximă, apoi în sens antiorar.

Nu forțați dincolo de oprire, în caz contrar se deteriorează termostatul.

Reglarea temperaturii	Instrucțiuni de utilizare	
40°C	cești, pahare	Ceștile și paharele încălzite la această temperatură ajută la întârzierea timpului de răcire a băuturii adăugate ulterior. Folosiți mănuși pentru a scoate recipientele din sertar.
60°C	farfuri	Farfuriile încălzite la această temperatură ajută la întârzierea duratei de răcire a preparatului introdus ulterior. Folosiți mănuși pentru a scoate recipientele din sertar.
MAX aprox. 75°C	vase	Termostatul este setat la temperatura maximă. Folosiți mănuși pentru a scoate recipientele din sertar.

DURATE DE ÎNCĂLZIRE

Durata necesară pentru a încălzi vase, pahare etc. depinde de diverși factori:

- Materialul și grosimea vaselor
- Cantitate
- Disponerea preparatului
- Setarea temperaturii

Prin urmare, nu se pot oferi indicații absolute.

Se recomandă să se definească setările optime pentru exigențele dv. în funcție de experiența practică

CAPACITATEA DE ÎNCĂRCARE

Capacitatea de încărcare depinde de înălțimea aparatului și de dimensiunea recipientelor.

Vă reamintim că sertarul poate suporta o greutate maximă de 25 kg.

CURĂȚAREA ȘI ÎNTREȚINEREA

Asigurați-vă că aparatul s-a răcit înainte de efectuarea oricăror activități de întreținere sau curățare.

Nu utilizați aparate de curățare cu aburi. Aparatul trebuie să fie deconectat de la rețeaua electrică înainte de a efectua orice fel de operație de întreținere.

Purtați mănuși de protecție.

Nu utilizați bureți de sârmă, bureți abrazivi sau produse de curățare abrazive/corozive, deoarece acestea ar putea deteriora suprafața aparatului.

Pentru sertarele cu tratament iXelium, procedați astfel:

- Utilizați o lavetă moale (preferabil microfibră) cu apă sau un detergent normal de curățare a sticlei.
- Nu folosiți prosoape de bucătărie din hârtie, deoarece pot lăsa resturi de hârtie și halouri pe suprafață.
- Nu utilizați produse abrazive sau corozive, produse pe bază de clor sau bureți de sârmă.
- Nu utilizați aparate de curățat cu aburi inflamabile.
- Nu lăsați pe suprafață substanțe acide sau alcaline, precum oțet, muștar, sare, zahăr sau suc de lămâie.

Pentru suprafețele din sticlă, procedați după cum urmează:

- Utilizați un detergent neutru și apă caldă, apoi uscați cu o lavetă moale.
- Nu lăsați pe suprafață substanțe acide sau alcaline, precum oțet, muștar, sare, zahăr sau suc de lămâie.

Baza sertarului din sticlă calită

Se recomandă să se curețe partea inferioară a sertarului după fiecare utilizare, asigurându-vă că s-a răcit mai întâi. În acest fel, murdăria nu se va acumula, iar curățarea va fi mai ușoară.

- Utilizați o lavetă curată, prosoape de bucătărie din hârtie și lichid de spălare sau produse specifice pentru curățarea sticlei călite.
- Nu folosiți produse abrazive, hipoclorit, spray pentru curățarea cuptorului, nici bureți de sârmă.

GHID DE REMEDIERE A DEFECȚIUNILOR

Dacă preparatele nu sunt destul de calde, verificați dacă:

- aparatul este pornit
- a fost setată temperatura corectă
- orificiile de ventilare sunt acoperite de farfuria sau boluri mari
- timpul de încălzire a preparatelor este suficient.
- întrerupătorul rețelei electrice este oprit.

Diferiți factori influențează durata de încălzire, de exemplu:

- materialul și grosimea vaselor, cantitatea, dispunerea preparatului, setarea temperaturii.
- Duratele optime pentru încălzirea preparatelor variază, prin urmare, se recomandă efectuarea unor testări pentru a le stabili în funcție de necesități.

SERVICIUL DE ASISTENȚĂ TEHNICĂ POST-VÂNZARE

Înainte de a contacta serviciul de asistență tehnică post-vânzare:

1. Încercați să rezolvați singuri problema cu ajutorul „Ghidului de remediere a defecțiunilor”.
2. Opriți, apoi porniți aparatul din nou pentru a vedea dacă problema s-a rezolvat.

Pentru următoarele probleme, contactați un tehnician calificat sau serviciul de asistență tehnică post-vânzare:

Dacă preparatele nu se încălzesc:

- cablul de alimentare electrică poate fi deconectat sau deteriorat.

Dacă preparatele se încălzesc prea tare:

- dispozitivul de reglare a temperaturii poate fi defect.

Comutatorul de pornire/oprire nu se activează atunci când aparatul este pornit:

- indicatorul de comandă a comutatorului este defect.

Dacă problema persistă și după efectuarea verificărilor de mai sus, luați legătura cu cel mai apropiat Serviciu de asistență tehnică.

Specificați întotdeauna:

- o scurtă descriere a defecțiunii;
- tipul de sertar de încălzire și modelul exact;
- numărul de service (numărul care se găsește după cuvântul „Service” pe plăcuța cu datele tehnice), situat pe marginea externă din dreapta ghidajului sertarului. Numărul de service este indicat, de asemenea, în certificatul de garanție;
- adresa dumneavoastră completă;
- numărul dumneavoastră de telefon.

SERVICE 00 0000 00000



Dacă sunt necesare orice fel de reparații, contactați un serviciu de asistență tehnică post-vânzare autorizat (pentru a avea garanția că se folosesc piese de schimb originale și că reparațiile vor fi efectuate corect). Nerespectarea acestor instrucțiuni poate compromite siguranța și calitatea produsului.

UPUTE ZA UPOTREBU

	Stranica
SIGURNOSNE UPUTE	96
PRIJE UPOTREBE LADICE ZA ZAGRIJAVANJE	100
POSTAVLJANJE	100
NAČIN UPOTREBE PROIZVODA	101
OPIS UPRAVLJAČKE PLOČE	101
LADICA ZA ZAGRIJAVANJE	101
RAD	101
ODABIR TEMPERATURE	102
TRAJANJE GRIJANJA	102
ZAPREMINA	102
ČIŠĆENJE I ODRŽAVANJE	103
VODIČ ZA UTVRĐIVANJE KVAROVA	103
POSTPRODAJNI SERVIS	104

SIGURNOSNE UPUTE

OBAVEZNO PROČITAJTE I PRIDRŽAVAJTE SE

Prije upotrebe aparata pročitajte ove sigurnosne upute. Sačuvajte ih za buduću referencu.

Ovaj priručnik i sam aparat sadrže važna sigurnosna upozorenja kojih se morate stalno pridržavati. Proizvođač otklanja svaku odgovornost u slučaju nepoštivanja sigurnosnih uputa, za neprikladnu upotrebu uređaja ili za pogrešno podešavanje komandi.

⚠ Vrlo maloj djeci (0 – 3 godina) ne dopuštajte pristup uređaju. Maloj djeci (3 – 8 godina) ne dopuštajte pristup uređaju ako nisu pod nadzorom. Djeca starija od 8 godina i osobe smanjenih fizičkih, osjetilnih i mentalnih sposobnosti ili osobe bez dovoljnog iskustva i znanja mogu koristiti uređaj samo ako su pod nadzorom ili su dobili upute o sigurnom rukovanju uređajem te ako razumiju potencijalne opasnosti. Djeca se ne smiju igrati s aparatom. Djeca ne smiju čistiti niti održavati uređaj bez nadzora.

⚠ UPOZORENJE: Uređaj i njegovi dostupni dijelovi zagrijevaju se prilikom uporabe. Pazite da ne dodirujete grijače. Djeca mlađa od 8 godina trebaju se držati podalje od uređaja, osim ako su pod nadzorom.

⚠ Odjeću ili druge zapaljive materijale ne približavajte uređaju dok se sastavni dijelovi potpuno ne ohlade: opasnost od požara. Uvijek pazite prilikom kuhanja namirnica bogatih masnoćom ili uljem ili prilikom dodavanja alkoholnih pića: opasnost od požara. Za uklanjanje posuda i dodatnog pribora upotrijebite rukavice za pećnicu. Po završetku kuhanja pažljivo otvorite vrata i pustite da vrući zrak ili para postupno izađu prije pristupanja unutrašnjosti: opasnost od opekotina. Ne prekrivajte izlaze za vrući zrak na prednjem dijelu pećnice: opasnost od požara.

⚠ Pazite kada su vrata uređaja otvorena ili spuštена kako biste izbjegli udaranje u vrata.

DOZVOLJENI RASPON UPOTREBE

⚠ PAŽNJA: uređaj nije namijenjen za korištenje pomoću vanjske sklopke, kao što je vremenski programator ili poseban sustav za daljinsko upravljanje.

⚠ Ovaj uređaj namijenjen je upotrebi u kućanstvima i na sličnim mjestima, kao što su: kuhinje za osoblje u trgovinama, uredi i druge objekti u kojima se radi; seoske kuće; za goste u hotelima, motelima ili sličnim smještajnim jedinicama.

⚠ Ne dopušta se nikakva druga uporaba (npr. grijanje prostorija).

⚠ Ovaj uređaj nije namijenjen za profesionalnu upotrebu. Nemojte koristiti aparat u vanjskim prostorima.

⚠ Nemojte odlagati eksplozivne ili zapaljive predmete (npr. benzin ili spremnike raspršivača) u uređaj ili u njegovu blizinu: opasnost od požara.

POSTAVLJANJE

⚠ Pri postavljanju uređajem moraju rukovati dvije ili više osoba: opasnost od ozljeda. Za raspakiranje i postavljanje aparata upotrijebite zaštitne rukavice: opasnost od porezotina.

⚠ Postavljanje, uključujući dovod vode (ako je uređaj opremljen) i električne priključke te popravke smije obavljati samo kvalificirani tehničar. Nemojte popravljati ni zamjenjivati bilo koji dio aparata, osim ako to nije izričito navedeno u priručniku za upotrebu. Nemojte djeci dozvoliti da se približavaju mjestu postavljanja. Nakon uklanjanja ambalaže s proizvoda, provjerite da tijekom transporta nije došlo do oštećenja. U slučaju problema, kontaktirajte trgovca ili najbliži postprodajni servis. Nakon postavljanja otpadni materijal pakiranja (plastiku, dijelove od stiropora itd.) odložite van dohvata djece: opasnost od gušenja. Aparat se

prije postavljanja mora isključiti iz napajanja: opasnost od električnog udara.

Pazite da za vrijeme postavljanja aparata ne oštetite električni kabel: opasnost od požara ili električnog udara. Aparat uključite tek kada završi postupak postavljanja.

⚠ Obavite sve radove piljenja ormarića i pažljivo uklonite sve strugotine i piljevinu prije postavljanja uređaja u element.

⚠ Uređaj skinite s podnožja od pjenastog polistirena tek u trenutku postavljanja.

⚠ Nakon postavljanja dno uređaja više ne smije biti dostupno: opasnost od opekotina.

⚠ Uređaj nemojte postavljati iza ukrasnih vrata: opasnost od požara.

⚠ Ako uređaj trebate postaviti ispod radne površine, ne zatvarajte minimalni potrebni razmak između radne površine i gornjeg ruba uređaja: opasnost od opekotina.

ELEKTRIČNA UPOZORENJA

⚠ Nazivna pločica nalazi se na prednjem rubu uređaja (vidi se prilikom postavljanja ladice za zagrijavanje).

⚠ Mora postojati mogućnost isključivanja uređaja iz struje uklanjanjem priključka ako je on dostupan ili to učiniti pomoću dostupne sklopke s više polova instalirane uz utičnicu u skladu

s pravilima ožičenja i uređaj mora biti uzemljen u skladu s nacionalnim sigurnosnim standardima za električnu struju.

⚠ Nemojte koristiti produžne kabele, višestruke utičnice ili adaptere. Nakon postavljanja električni dijelovi ne smiju biti dostupni korisniku. Uređaj ne upotrebljavajte kada ste mokri ili bos.

Uređaj nemojte upotrebljavati ako su njegov dovodni kabel ili utikač oštećeni, ako ne radi ispravno ili ako je oštećen ili je pao na tlo.

⚠ Ako je kabel za napajanje oštećen, istim ga mora zamijeniti proizvođač, ovlaštenu servisera ili osobe sličnih kvalifikacija kako biste izbjegli opasnost – opasnost od strujnog udara.

⚠ Ako treba zamijeniti kabel za napajanje, obratite se ovlaštenom servisom centru.

ČIŠĆENJE I ODRŽAVANJE

⚠ **UPOZORENJE:** Provjerite je li uređaj isključen ili odspojen iz napajanja prije obavljanja bilo kojeg zahvata održavanja. Upotrebljavajte zaštitne rukavice (opasnost od poderotina) i zaštitne cipele (opasnost od nagnječenja)

da biste izbjegli opasnost od tjelesnih ozljeda; proizvodom uvijek moraju rukovati dvije osobe (smanjenje tereta); nikada nemojte upotrebljavati uređaje za čišćenje parom (opasnost od strujnog udara).

Nestručni popravci koje proizvođač nije odobrio mogu dovesti do opasnosti po zdravlje i sigurnost za koje proizvođač ne može smatrati odgovornim. Sva oštećenja izazvana nestručnim popravcima ili zahvatima održavanja nisu pokrivena jamstvom čije su uvjeti navedeni u dokumentu koji je isporučen s proizvodom.

⚠ Nemojte upotrebljavati gruba abrazivna sredstva za čišćenje ili oštre metalne strugače za čišćenje stakla na vratima pećnice jer mogu oštetiti površinu, a to može uzrokovati rasprskuće stakla.

⚠ Provjerite da se uređaj ohladio prije čišćenja ili obavljanja održavanja: opasnost od opekotina.

ODLAGANJE AMBALAŽNOG MATERIJALA

Ambalažni materijal može se u potpunosti reciklirati i označen je simbolom recikliranja . Različiti dijelovi ambalaže moraju se zbrinuti na odgovarajući način i u skladu s lokalnim zakonskim propisima za odlaganje otpada.

ODLAGANJE KUĆANSKIH UREĐAJA

Ovaj aparat proizveden je od materijala koje se može reciklirati ili ponovno iskoristiti.

Zbrinite ga sukladno lokalnim pravilnicima o zbrinjavanju otpada.

Radi detaljnijih informacija o postupanju, uporabi i recikliranju električnih kućanskih aparata, obratite se nadležnom mjesnom uredu, službi za skupljanje komunalnog otpada ili trgovini u kojoj ste aparat kupili. Ovaj je uređaj označen u skladu s europskom Direktivom 2012/19/EU o otpadnoj električnoj i elektroničkoj opremi (OEEO) i uredbama o otpadnoj električnoj i elektroničkoj opremi iz 2013. (sukladno izmjenama i dopunama). Osigurajte li ispravno odlaganje tog proizvoda, pomoći ćete u sprečavanju mogućih negativnih posljedica za okoliš i zdravlje ljudi.

 Simbol na proizvodu ili na popratnoj dokumentaciji označava da se s njim ne smije postupati kao s kućnim otpadom, nego ga treba odnijeti na odgovarajuće sakupljalište za recikliranje električnog i elektroničkog otpada.



PRIJE UPOTREBE LADICE ZA ZAGRIJAVANJE

Ladica se otvara i zatvara tako da se pritisne sredina ploče kako je prikazano na slici.

Prije prve upotrebe uređaj očistite na sljedeći način:

- Površinu očistite vlažnom krpom i zatim je osušite.
 - Praznu ladicu zagrijavajte najmanje dva sata: gumb temperature okrenite na maksimum da bi se uklonile sve eventualno zaostale masnoće, ulje ili smole iz proizvodnje koji bi mogli stvoriti neugodne mirise tijekom zagrijavanja posuđa. Prozračite prostoriju.
 - Po završetku tih zahvata uređaj je spreman za prvu upotrebu.
- Prije upotrebe uklonite:
 - naljepnice na prednjem dijelu i vratima ladice za zagrijavanje, osim nazivne pločice
 - djecu, ako nisu pod nadzorom, držite podalje od proizvoda i ambalažnog materijala da se ne bi igrala s njim
 - sve naljepnice s dodatnog pribora, ako postoji.

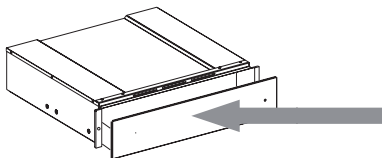

POSTAVLJANJE

Sigurnosne upute za postavljanje ladice za zagrijavanje

VAŽNO: Ladica se mora odmah pričvrstiti na ormarić, prema uputama u nastavku. Upareni uređaj ne može se postaviti prije no što se ladica pričvrsti na ormarić.

Ladicu pričvrstite kako je prikazano na slici.

Prije no što uređaj priključite na struju, provjerite odgovaraju li podaci s nazivne pločice napajanju mreže jer se uređaj u protivnom može oštetiti.

Nakon postavljanja uređaja provjerite je li priključak na napajanje lako dostupan. Ladica za zagrijavanje može se postaviti samo u kombinaciji s ostalim uređajima maksimalne težine od 60 kg i pod uvjetom da ima odgovarajuću ventilaciju s hlađenjem.

Prilikom postavljanja uređaja koji se može kombinirati s uređajem za zagrijavanje posuđa pratite upute u odgovarajućem priručniku za upotrebu i postavljanje.

Važno: Ista marka aparata za kavu ili kombinirana mikrovalna pećnica, s dimenzijama prikazanim na sljedećoj stranici, može se postaviti iznad ladice za zagrijavanje. Prilikom postavljanja pažljivo pratite upute iz priručnika koji se isporučuje s aparatom za kavu i kombiniranu mikrovalnu pećnicu.

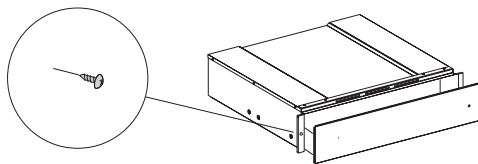

NAČIN UPOTREBE PROIZVODA

OPIS UPRAVLJAČKE PLOČE

1. Gumb temperature
2. Svjetleći prekidač za UKLJ/ISKLJ
3. Indikator UKLJ/ISKLJ

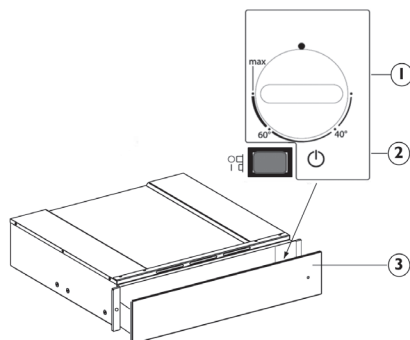

LADICA ZA ZAGRIJAVANJE

Upravljački elementi su gumb temperature i svjetleći prekidač za UKLJ/ISKLJ. Kad je prekidač pritisnut (položaj 1), ladica je uključena, a kad je prekidač otpušten (položaj 0), ladica je isključena.

Ti su elementi vidljivi samo kad je ladica otvorena.

Kad je ladica zatvorena, uključeno kontrolno svjetlo na prednjem dijelu uređaja označava da je ladica uključena.

RAD

- Postavite posuđe u ladicu
- Postavite temperaturu
- Uključite uređaj; svjetlo se uključuje
- Zatvorite ladicu pažljivo je prateći
- Uređaj isključite prije vađenja zagrijanog posuđa.

ODABIR TEMPERATURE

Upravljački gumb za temperaturu omogućava namještanje do pribl. 75 °C (maks.). Gumb temperature okrećite u smjeru kazaljke na satu sve dok graničnika koji označava maksimalnu vrijednost, a zatim u smjeru suprotnom od smjera kazaljke na satu. Nemojte ga prinudno okretati preko graničnika jer bi moglo doći do oštećenja termostata.

Podešavanje temperature	Upute za upotrebu	
40 °C	šalice, čaše	Šalice i čaše zagrijane na tu temperaturu pomažu da se dodatno produži vrijeme hlađenja napitaka. Upotrijebite rukavice prilikom vađenja spremnika iz ladice.
60 °C	tanjuri	Tanjuri zagrijani na tu temperaturu pomažu da se dodatno produži vrijeme hlađenja namirnica koje su na njih stavljene. Upotrijebite rukavice prilikom vađenja spremnika iz ladice.
MAKS. pribl. 75 °C	posuđe	Termostat je postavljen na maksimalnu temperaturu. Upotrijebite rukavice prilikom vađenja spremnika iz ladice.

TRAJANJE GRIJANJA

Vrijeme koje je potrebno za zagrijavanje posuđa, čaša i sličnog ovisi o raznim čimbenicima:

- Materijalu i debljini posuđa
- Punjenju
- Rasporedu punjenja
- Postavci temperature

Zato se ne mogu navesti apsolutni pokazatelji.

Preporučuje se da se postavke potrebne optimalne postavke, na temelju iskustva

ZAPREMINA

Zapremina ovisi o visini uređaja i veličini posuđa.

Zapamtite da je maksimalna nosivost ladice 25 kg.

ČIŠĆENJE I ODRŽAVANJE

Provjerite je li se uređaj ohladio prije obavljanja zahvata održavanja ili čišćenja.

Nemojte upotrebljavati uređaje za čišćenje parim.

Uređaj morate iskopčati iz napajanja prije bilo kakvih zahvata održavanja.

Nosite zaštitne rukavice.

Nemojte upotrebljavati čeličnu vunu, abrazivne žice ili abrazivna/korozivna sredstva za čišćenje jer bi to moglo oštetiti površinu uređaja.

Na ladicama s obradom iXelium postupite na sljedeći način:

- Upotrijebite meku krpu (po mogućnosti od mikro vlakana) s vodom ili uobičajenim deterdžentom za čišćenje stakla.
- Nemojte upotrebljavati papirnate kuhinjske ručnike koji mogu ostaviti tragove papira na površini.
- Nemojte upotrebljavati abrazivna ili korozivna sredstva, proizvode s klorom ili jastučice za ribanje.
- Nemojte upotrebljavati zapaljive uređaje za parno čišćenje.
- Nemojte ostavljati kiseline ili alkalne tvari, kao što su ocat, senf, sol, šećer ili limunov sok na površini.

Na staklenim površinama postupite kako slijedi:

- Upotrijebite neutralni deterdžent i mlaku vodu, pa zatim osušite mekom krpom.
- Nemojte ostavljati kiseline ili alkalne tvari, kao što su ocat, senf, sol, šećer ili limunov sok na površini.

Dno ladice od kaljenog stakla

Preporučuje se da se dno ladice očisti nakon svake upotrebe, pazeći da je hladno. To će spriječiti nakupljanje prljavštine i olakšati čišćenje.

- Upotrijebite čistu krpu, papirnate ručnike i tekućinu za pranje ili posebne proizvode za čišćenje kaljenog stakla.
- Nemojte upotrebljavati nagrizajuće proizvode, izbjeljivač, sredstva za čišćenje pećnice ili metalne jastučice za čišćenje.

VODIČ ZA UTVRĐIVANJE KVAROVA

Ako se posuđe nije dovoljno zagrijalo, provjerite:

- je li uređaj uključen
- je li postavljena ispravna temperatura
- da ventilacijske otvore ne pokrivaju tanjuri ili velike zdjele
- je li posuđe dovoljno zagrijavano
- da električni prekidač nije isključen.

Različiti čimbenici utječu na trajanje zagrijavanja, na primjer:

- materijal i debljina posuđa, punjenje i raspored posuđa, postavka temperature.
- Optimalno trajanje zagrijavanja posuđa varira pa se stoga preporučuje da ga isprobate, prema vlastitim potrebama.

POSTPRODAJNI SERVIS

Prije nego što se obratite postprodajnom servisu:

1. Pogledajte možete li sami riješiti problem uz pomoć prijedloga danih u „Vodiču za utvrđivanje kvarova”.
2. Isključite i ponovno uključite uređaj kako biste provjerili je li problem uklonjen.

U slučaju pojave sljedećih problema, obratite se kvalificiranom tehničaru ili postprodajnom servisu:

Ako se posuđe ne zagrijava:

- strujni je kabel možda odspojen ili oštećen.

Ako je posuđe prevruće:

- možda je neispravan uređaj za regulaciju temperature.

Prekidač za uklj/isklj ne uključuje se kad se uređaj uključi:

- indikator za upravljanje prekidačem nije ispravan.

Ako se problem ne riješi nakon gore navedenih provjera, obratite se najbližem servisu.

Uvijek navedite:

- kratki opis kvara,
- točan tip i model ladice za zagrijavanje,
- servisni broj (broj nakon riječi „Service” na nazivnoj pločici) koji se nalazi na vanjskom desnom rubu vodilice ladice. Servisni broj naveden je i u knjižici jamstva;
- svoju punu adresu;
- vaš broj telefona.

SERVICE 00 0000 00000



Ako su potrebni bilo kakvi popravci obratite se ovlaštenom postprodajnom servisu (kako biste osigurali primjenu originalnih rezervnih dijelova i odgovarajući popravak). Nepoštovanje ovih uputa može ugroziti sigurnost i kvalitetu proizvoda.

UPUTSTVO ZA UPOTREBU

	Strana
BEZBEDNOSNA UPUTSTVA	106
PRE KORIŠĆENJA FIOKE ZA ZAGREVANJE	110
UGRADNJA	110
KAKO SE KORISTI PROIZVOD	111
OPIS KONTROLNE TABLE	111
FIOKA ZA ZAGREVANJE	111
RUKOVANJE	111
IZBOR TEMPERATURE	112
VREMENA ZAGREVANJA	112
KAPACITET PUNJENJA	112
ČIŠĆENJE I ODRŽAVANJE	113
VODIČ ZA REŠAVANJE PROBLEMA	113
POSTPRODAJNI SERVIS	114

BEZBEDNOSNA UPUTSTVA

VAŽNO IH JE PROČITATI I POŠTOVATI

Pažljivo pročitajte ova bezbednosna uputstva pre upotrebe uređaja. Sačuvajte ih za buduću upotrebu.

U ovom uputstvu i na samom uređaju nalaze se važna upozorenja vezana za bezbednost kojih se treba stalno pridržavati. Proizvođač se odriče svake odgovornosti u slučaju nepoštovanja ovih bezbednosnih uputstava, nepravilnog korišćenja uređaja ili nepravilno podešenih kontrola.

⚠ Malu decu (do 3 godine) treba držati dalje od uređaja. Malu decu (3–8 godina) treba držati dalje od uređaja, osim ukoliko imaju konstantan nadzor. Deca starosti od 8 godina i više i osobe sa umanjenim fizičkim, čulnim ili mentalnim sposobnostima ili manjkom iskustva i znanja, mogu da koriste ovaj uređaj samo ako su pod nadzorom ili ako su im data uputstva za bezbedno korišćenje uređaja i ukoliko razumeju moguće rizike. Deca se ne smeju igrati uređajem. Čišćenje i održavanje ne smeju vršiti deca bez nadzora.

⚠ UPOZORENJE: Uređaj i njegovi dostupni delovi jako se zagrevaju u toku upotrebe. Pobrinite se da ne dođe do kontakta sa grejnim elementima. Decu mlađu od

8 godina treba uvek držati po strani, ukoliko nisu pod stalnim nadzorom.

⚠ Krpe i druge zapaljive materijale držite dalje od uređaja dok se svi delovi potpuno ne ohlade – postoji rizik od požara. Budite naročito oprezni prilikom spremanja masne hrane ili prilikom dodavanja alkoholnih pića – postoji rizik od požara. Koristite rukavice za rernu za vađenje sudova i pribora. Po završetku pečenja, pažljivo otvorite vrata i pustite vreo vazduh ili paru polako napolje pre nego što pristupite rerni – postoji rizik od opekotina. Ne blokirajte otvore za vreo vazduh na prednjoj strani rerne – postoji rizik od požara.

⚠ Budite pažljivi ako su vrata uređaja otvorena, kako ne biste udarili u njih.

DOZVOLJENA UPOTREBA

⚠ OPREZ: uređaj nije predviđen da se njime upravlja spoljnim uređajem za uključivanje, kao što je tajmer, ili odvojenim sistemom za daljinsko upravljanje.

⚠ Ovaj uređaj je namenjen za upotrebu u domaćinstvu i takođe se može koristiti: kuhinje za osoblje u prodavnicama, kancelarijama i drugim radnim okruženjima; seoska gazdinstva;

od strane gostiju hotela, motela, prenoćišta sa doručkom i drugih objekata za smeštaj gostiju.

⚠Nijedna druga upotreba nije dozvoljena (npr. zagrevanje prostorija).

⚠Ovaj uređaj nije namenjen za profesionalnu upotrebu. Ne koristite uređaj na otvorenom.

⚠Ne čuvajte eksplozivne ili zapaljive materije (npr. benzin ili sprejeve) unutar ili blizu uređaja – postoji rizik od požara.

UGRADNJA

⚠Ovim uređajem moraju rukovati i montirati ga dve ili više osoba – postoji rizik od povrede. Prilikom raspakivanja i ugradnje, koristite zaštitne rukavice – postoji rizik od opekotina.

⚠Ugradnju, uključujući dovod vode (ako postoji), električno povezivanje i popravke mora da obavi kvalifikovani tehničar. Nemojte popravljati ili menjati delove uređaja ukoliko to nije izričito navedeno u korisničkom priručniku. Držite decu podalje od mesta ugradnje. Posle vađenja uređaja iz pakovanja proverite da se nije oštetiо tokom transporta. U slučaju da postoje neki problemi, obratite se svom prodavcu ili najbližem postprodajnom servisu. Nakon ugradnje, otpadna ambalaža (plastični delovi, delovi od stiropora itd.) mora se čuvati van domašaja dece – postoji rizik od gušenja. Pre ugradnje, uređaj

se mora isključiti sa strujnog napajanja – postoji rizik od strujnog udara.

Pazite da uređaj ne ošteti kabl za napajanje tokom ugradnje – postoji rizik od požara ili strujnog udara. Aktivirajte uređaj tek nakon što je postupak montiranja završen.

⚠Uklonite sve drvene delove nameštaja pre ugradnje uređaja i uklonite svu piljevinu i strugotinu.

⚠Uređaj izvadite iz stiropora tek u trenutku ugradnje.

⚠Nakon ugradnje, donja strana uređaja ne sme više da bude pristupačna, jer postoji rizik od opekotina.

⚠Ne postavljajte uređaj iza dekorativnih vrata – postoji rizik od požara.

⚠Ako uređaj ugrađujete ispod radne ploče, ne blokirajte minimalni razmak između radne površine i gornje ivice uređaja, jer postoji rizik od opekotina.

OPASNOST OD ELEKTRIČNOG UDARA

⚠Natpisna pločica se nalazi na prednjoj ivici uređaja (vidljiva je prilikom postavljanja fioke za zagrevanje).

⚠Mora biti omogućeno isključivanje uređaja sa napajanja izvlačenjem utikača iz utičnice, ukoliko joj se može pristupiti, ili putem dostupnog višepolnog prekidača postavljenog iznad utičnice u skladu sa

pravilima ožičenja, a uređaj mora biti uzemljen u skladu sa nacionalnim standardima električne bezbednosti.

⚠ Ne koristite produžne kablove, višestruke utičnice ili adaptere. Električni delovi ne smeju da budu lako dostupni korisniku posle ugradnje. Ne koristite uređaj kada ste mokri ili bos.

Ne rukujte ovim uređajem ako mu je oštećen kabl za napajanje ili utikač, ako ne radi kako treba, ili ako je oštećen ili ste ga ispustili.

⚠ Ukoliko je kabl za napajanje oštećen, potrebno je da ga proizvođač, serviser ili druga kvalifikovana osoba zameni istim takvim kako bi se izbegla opasnost – postoji rizik od električnog udara.

⚠ Ako je potrebna zamena kabla za napajanje, obratite se ovlašćenom servisnom centru.

ČIŠĆENJE I ODRŽAVANJE

⚠ UPOZORENJE: Pre obavljanja čišćenja ili održavanja, vodite računa da uređaj bude isključen i da ne bude priključen na strujno napajanje. Da biste izbegli rizik od telesne povrede, koristite zaštitne rukavice

(rizik od posekotina) i zaštitne cipele (rizik od nagnječenja); u rukovanju treba da učestvuju dve osobe (manje opterećenje); nikada ne koristite opremu za čišćenje parom (postoji rizik od električnog šoka).

Popravke od strane nestručnih lica, za koje proizvođač nije dao odobrenje, mogu dovesti do rizika po zdravlje i bezbednost, za koje proizvođač ne može biti odgovoran. Svaki kvar ili oštećenje nastali usled popravke ili održavanja od strane nestručnih lica neće biti pokriveni garancijom, za šta su uslovi istaknuti u dokumentu koji je isporučen sa uređajem.

⚠ Ne koristite gruba abrazivna sredstva za čišćenje ili oštre metalne strugače za čišćenje stakla na vratima rerne, jer mogu da ogrebu površinu, što može dovesti do pucanja stakla.

⚠ Pobrinite se da se uređaj ohladi pre čišćenja ili održavanja, jer postoji rizik od opekotina.

ODLAGANJE AMBALAŽE

Ambalažni materijal je moguće u potpunosti reciklirati i on je označen simbolom za reciklažu . Zato različite delove ambalaže treba odgovorno odložiti i u potpunosti u skladu sa propisima lokalnih vlasti o odlaganju otpada.

ODLAGANJE KUĆNIH UREĐAJA

Ovaj uređaj je proizveden od materijala koji se mogu reciklirati ili ponovo upotrebiti.

Odložite ga u skladu s lokalnim propisima o odlaganju otpada.

Za više informacija o tretmanu, ponovnom iskorišćavanju i reciklaži kućnih električnih uređaja obratite se nadležnom lokalnom organu vlasti, službi za sakupljanje komunalnog otpada ili prodavnici u kojoj ste kupili uređaj. Ovaj uređaj je označen u skladu sa Evropskom direktivom 2012/19/EU o električnoj i elektronskoj opremi (WEEE) i u skladu sa regulativama o električnoj i elektronskoj opremi 2013 (sa izmenama i dopunama). Ako pravilno odložite proizvod na otpad, pomoći ćete u sprečavanju potencijalnih negativnih posledica po životnu sredinu i zdravlje ljudi.

Simbol  na proizvodu ili na dokumentima koji prate proizvod pokazuje da se ovaj uređaj ne može tretirati kao otpad iz domaćinstva, već treba da se dostavi odgovarajućem centru za sakupljanje i recikliranje električne i elektronske opreme.



PRE KORIŠĆENJA FIOKE ZA ZAGREVANJE

Da biste otvorili i zatvorili fioku, pritisnite sredinu panela na način prikazan na slici.

Prilikom prvog korišćenja očistite uređaj na sledeći način:

- Očistite površinu vlažnom krpom i osušite je.
 - Unapred zagrevajte praznu fioku najmanje dva sata: okrenite dugme za podešavanje temperature na maksimum kako biste uklonili sve ostatke masnoća, ulja ili smola koji mogu da dovedu do pojave neprijatnih mirisa tokom zagrevanja sudova. Provetrite prostoriju.
 - Kada se ove operacije završe, uređaj je spreman za prvu upotrebu.
- Pre korišćenja, postupite na sledeći način:
 - skinite nalepnice postavljene na prednju stranu i vrata fioke za zagrevanje, osim natpisne pločice;
 - udaljite decu od proizvoda i ambalažnih materijala, ako su bez odgovarajućeg nadzora, kako ne bi došlo do interakcije;
 - skinite sve nalepnice sa pribora ako je isporučen.

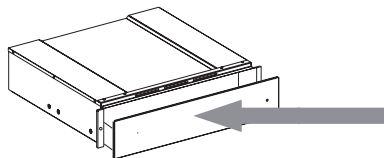

UGRADNJA

Bezbednosna uputstva za postavljanje fioke za zagrevanje

VAŽNO: Fioka se mora odmah postaviti u kućište, prema uputstvima navedenim u nastavku. Kombinovani uređaj se ne može ugrađivati pre postavljanja fioke u kućište.

Postavite fioku na način prikazan na slici.

Pre električnog povezivanja uređaja, uverite se da podaci sa natpisne pločice odgovaraju mrežnom napajanju; u suprotnom, uređaj može da se ošteti.

Uverite se da je veza sa napajanjem lako dostupna kada se uređaj postavi.

Fioka za zagrevanje može da se postavlja samo u kombinaciji sa uređajima koji nisu teži od 60 kg i uz odgovarajuću ventilaciju za rashlađivanje.

Da biste ugradili uređaj koji može da se kombinuje sa uređajem za zagrevanje, pratite uputstva navedena u relevantnom priručniku za korišćenje i u gradnju.

Važno: Aparat za kafu ili kombinovana mikrotalasna pećnica koji pripadaju istom brendu i imaju dimenzije prikazane na sledećoj stranici mogu da se ugrade iznad fioke za zagrevanje. Prilikom ugradnje pažljivo pratite smernice navedene u priručniku koji je isporučen sa aparatom za kafu i kombinovanom mikrotalasnom pećnicom.

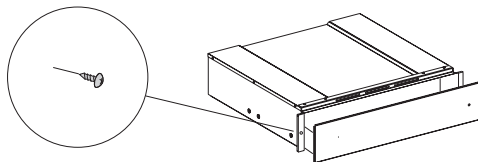

KAKO SE KORISTI PROIZVOD

OPIS KONTROLNE TABLE

1. Dugme za podešavanje temperature
2. Prekidač za UKLJUČIVANJE/ISKLJUČIVANJE sa lampicom
3. Indikator UKLJUČIVANJA/ISKLJUČIVANJA

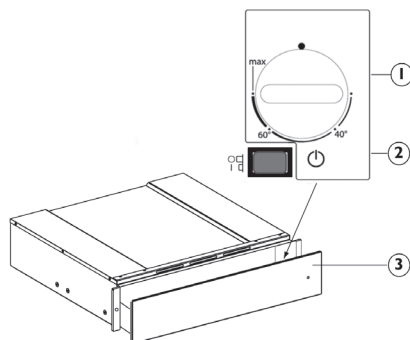

FIOKA ZA ZAGREVANJE

U kontrolne elemente spadaju dugme za podešavanje temperature i prekidač za UKLJUČIVANJE/ISKLJUČIVANJE sa lampicom.

Ako je prekidač pritisnut (položaj 1), fioka je uključena, a ako je otpušten (položaj 0), fioka je isključena.

Ovi elementi se vide samo ako je fioka otvorena.

Ako je fioka zatvorena, kontrolna lampica koja se nalazi sa prednje strane uređaja pokazuje da li je fioka uključena.

RUKOVANJE

- Postavite sudove u fioku
- Podesite temperaturu
- Uključite uređaj; lampica prekidača se uključuje
- Zatvorite fioku uz pažljivo usmeravanje
- Isključite uređaj pre nego što izvadite zagrejane sudove.

IZBOR TEMPERATURE

Kontrolno dugme za podešavanje temperature omogućava podešavanja do približno 75 °C (maks.). Okrenite dugme za podešavanje temperature u smeru kretanja kazaljki na satu dok se ne zaustavi, što ukazuje na maksimum, a zatim u suprotnom smeru. Nemojte ga silom potiskivati dalje od tačke zaustavljanja, jer se može oštetiti termostat.

Podešavanje temperature	Uputstvo za upotrebu	
40 °C	šolje, čaše	Šolje i čaše koje se zagrevaju na ovoj temperaturi omogućavaju da se odloži vreme hlađenja pića koja se kasnije sipaju u njih. Koristite rukavice dok vadite posude iz fioke.
60 °C	tanjiri	Tanjiri koji se zagrevaju na ovoj temperaturi omogućavaju da se odloži vreme hlađenja hrane koja se kasnije stavlja na njih. Koristite rukavice dok vadite posude iz fioke.
MAX (Maksimalna) pribl. 75 °C	keramika	Termostat je podešen na maksimalnu temperaturu. Koristite rukavice dok vadite posude iz fioke.

VREMENA ZAGREVANJA

Vreme potrebno za zagrevanje sudova od različitih materijala zavisi od sledećih faktora:

- Vrsta i debljina materijala sudova
- Punjenje
- Raspored tokom punjenja
- Podešavanja temperature

Stoga se ne mogu dati precizne vrednosti.

Preporučuje se da sami pronađete optimalna podešavanja, na osnovu praktičnog iskustva

KAPACITET PUNJENJA

Kapacitet punjenja zavisi od visine uređaja i veličine sudova.

Ne zaboravite da fioka može da izdrži težinu od najviše 25 kg.

ČIŠĆENJE I ODRŽAVANJE

Proverite da li se uređaj ohladio pre nego što započnete održavanje ili čišćenje.

Nemojte da koristite uređaje za čišćenje parom.

Uređaj mora da bude isključen iz električne mreže pre izvođenja bilo kakve vrste održavanja.

Koristite zaštitne rukavice.

Ne koristite vunene žice, abrazivne sundere ili abrazivna/korozivna sredstva za čišćenje, jer oni mogu da oštete površinu uređaja.

Kod fioka sa iXelium završnom obradom postupajte na sledeći način:

- Koristite mekanu krpu (poželjno od mikrovlakana) nakvašenu vodom ili uobičajeni deterdžent za čišćenje stakla.
- Nemojte da koristite papirne ubruse koji mogu da ostave tragove papira na površini.
- Nemojte da koristite abrazivne ili korozivne proizvode, sredstva za čišćenje na bazi hlora ili mrežice za čišćenje sudova.
- Nemojte koristiti zapaljive uređaje za čišćenje parom.
- Nemojte da ostavljate kisele ili alkalne materije kao što su sirće, senf, so, šećer ili sok od limuna na površini.

Kod staklenih površina postupajte na sledeći način:

- Koristite neutralan deterdžent i mlaku vodu, a zatim ih osušite mekanom krpom.
- Nemojte da ostavljate kisele ili alkalne materije kao što su sirće, senf, so, šećer ili sok od limuna na površini.

Osnova fiok od kaljenog stakla

Preporučuje se čišćenje dna fiok nakon svake upotrebe, ali prethodno treba sačekati da se ohladi. Ovim ćete sprečiti nagomilavanje nečistoća i olakšati čišćenje.

- Koristite čistu krpu, papirne ubruse i tečnost za pranje sudova, ili posebne proizvode za čišćenje kaljenog stakla.
- Ne koristite abrazivne proizvode, izbeljivač, sprej za čišćenje rerne ili metalne mrežice za čišćenje sudova.

VODIČ ZA REŠAVANJE PROBLEMA

Ako sudovi nisu dovoljno zagrejani, uverite se u sledeće:

- da je uređaj uključen
- da je podešena odgovarajuća temperatura
- da ventilacioni otvori nisu pokriveni tanjirima ili velikim činijama
- da su se sudovi dovoljno dugo zagrevali.
- da je uređaj isključen iz mrežnog napajanja.

Na vreme zagrevanja utiču različiti faktori, na primer:

- vrsta i debljina materijala sudova, količina i raspored punjenja, podešavanje temperature.
- optimalna vremena zagrevanja sudova se razlikuju, stoga se preporučuje da ih testirate i prilagodite svojim potrebama.

POSTPRODAJNI SERVIS

Pre pozivanja postprodajnog servisa, uradite sledeće:

1. Proverite možete li da rešite problem sami uz pomoć „Vodiča za rešavanje problema“.
2. Isključite uređaj i ponovo ga uključite kako biste proverili da li je problem otklonjen.

Za sledeće probleme pozovite kvalifikovanog tehničara postprodajnog servisa:

Ako se sudovi ne zagrevaju:

- možda je električni kabl za napajanje izvučen ili oštećen.

Ako se sudovi previše zagrevaju:

- možda je neispravan kontroler temperature.

Prekidač za uključivanje/isključivanje se ne aktivira kada se uređaj uključi:

- možda je neispravan kontrolni indikator prekidača.

Ako je problem i dalje prisutan nakon prethodnih provera, pozovite najbližu službu za tehničku podršku.

Navedite uvek:

- kratak opis kvara;
- tip fioke za zagrevanje i tačan model;
- servisni broj (broj naveden nakon reči „Service“ na natpisnoj pločici) koji se nalazi spoljnoj desnoj ivici klizača fioke. Servisni broj je naveden i u garantnoj knjžici;
- svoju punu adresu;
- svoj broj telefona.

SERVICE 00 0000 00000



Ako su potrebne popravke, obratite se ovlašćenom postprodajnom servisnom centru (radi korišćenja originalnih rezervnih delova i propisnog vršenja popravki). Ukoliko se ne budete pridržavali ovih uputstava, možete ugroziti bezbednost i kvalitet proizvoda.

NAVODILA ZA UPORABO

	stran
VARNOSTNA NAVODILA	116
PRED UPORABO GRELNEGA PREDALA	120
NAMESTITEV	120
UPORABA IZDELKA	121
OPIS UPRAVLJALNE PLOŠČE	121
GRELNI PREDAL	121
DELOVANJE	121
IZBIRA TEMPERATURE	122
ČAS SEGREVANJA	122
NOSILNOST	122
ČIŠČENJE IN VZDRŽEVANJE	123
NAVODILA ZA ODPRAVLJANJE NAPAK	123
SERVISNI CENTER	124

VARNOSTNA NAVODILA

POMEMBNE INFORMACIJE, KI JIH MORATE PREBRATI IN UPOŠTEVATI.

Pred uporabo aparata preberite ta varnostna navodila. Navodila hranite na doseg roke za prihodnjo uporabo.

V navodilih za uporabo in na aparatu so pomembna varnostna opozorila, ki jih mora uporabnik prebrati in vedno upoštevati. Proizvajalec ne prevzema odgovornosti v primeru neupoštevanja varnostnih navodil, nepravilne uporabe aparata ali napačne nastavitve upravljalnih elementov.

⚠ Zelo majhni otroci (0–3 let) naj se ne približujejo aparatu. Majhni otroci (3–8 let) ne smejo biti v bližini aparata brez stalnega nadzora. Otroci, stari 8 let ali več, in osebe z omejenimi telesnimi, čutnimi ali razumskimi sposobnostmi oz. osebe, ki nimajo izkušenj in znanja, lahko aparat uporabljajo le, če so pod nadzorom oz. če so bili poučeni o varni uporabi aparata in se zavedajo morebitnih nevarnosti. Otroci se z aparatom ne smejo igrati. Otroci brez nadzora ne smejo čistiti ali vzdrževati aparata.

⚠ OPOZORILO: Aparat in njegovi dostopni deli se med uporabo segrejejo. Pazite, da se ne dotaknete grelnikov. Otroci,

mlajši od 8 let, se ne smejo zadrževati v bližini aparata, če niso pod stalnim nadzorom.

⚠ Pazite, da aparat ne pride v stik s krpami ali drugimi vnetljivimi predmeti, dokler se vse komponente povsem ne ohladijo, saj lahko pride do požara. Bodite previdni pri pripravi živil, bogatih z maščobo, oljem ali pri dodajanju alkoholnih pijač, saj lahko pride do požara. Za odstranjevanje posode in pribora uporabljajte zaščitne rokavice. Po koncu priprave hrane previdno odprite vrata in vroč zrak ali paro iz pečice izpusite postopoma, šele nato lahko sežete v pečico, saj se lahko opečete. Ne prekrivajte zračnikov za vroč zrak na sprednji strani pečice, saj lahko pride do požara.

⚠ Bodite previdni pri delno ali povsem odprtih vratih aparata, da se ne udarite.

DOVOLJENA UPORABA

⚠ POZOR: aparat ni namenjen upravljanju z zunanjimi upravljalnimi napravami, kot sta časovnik ali ločen daljinski upravljalnik.

⚠ Aparat je namenjen uporabi v gospodinjstvu in temu podobnim načinom uporabe,

na primer: v kuhinjah za osebe v trgovinah, pisarnah in drugih delovnih okoljih, na kmetijah, za goste v hotelih, motelih in prebivalce drugih stanovanjskih okolij.

⚠ Druga uporaba ni dovoljena (npr. za segrevanje prostorov).

⚠ Aparat ni namenjen profesionalni uporabi. Aparata ne uporabljajte na prostem.

⚠ V aparatu ali v njegovi bližini ne shranjujte eksplozivnih ali vnetljivih snovi (npr. bencina ali pločevink z razpršili), saj lahko pride do požara.

NAMESTITEV

⚠ Za premikanje in namestitev aparata sta potrebni najmanj dve osebi, saj obstaja nevarnost poškodb. Za odstranjevanje embalaže in namestitev aparata uporabite zaščitne rokavice – nevarnost ureznin.

⚠ Namestitev, vključno s priklopom vode (če je prisotna) in elektrike, mora izvesti usposobljen tehnik. Ne popravljajte ali menjajte katerega koli dela aparata, razen če to ni izrecno navedeno v navodilih za uporabo. Otroci se mestu namestitve ne smejo približati. Ko aparat odstranite iz embalaže, se prepričajte, da se med prevozom ni poškodoval. V primeru težav se obrnite na prodajalca ali najbližjo servisno službo. Ko je aparat nameščen, ostanke embalaže (plastika,

deli iz stiropora itd.) shranite izven dosega otrok, saj obstaja nevarnost zadušitve. Preden aparat namestite, ga odklopite z električnega omrežja – nevarnost električnega udara.

Med namestitvijo pazite, da aparat ne poškoduje napajalnega kabla – nevarnost požara ali električnega udara. Aparat vključite šele, ko je namestitev končana.

⚠ Vse potrebne izreze v element izvedite pred vgradnjo aparata ter odstranite vse lesene trske in žagovino.

⚠ Podstavek iz stiropora odstranite šele pri nameščanju.

⚠ Ko je namestitev končana, spodnji del aparata ne sme biti več dosegljiv, saj lahko pride do opeklin.

⚠ Aparata ne nameščajte za okrasnimi vrati, saj lahko pride do požara.

⚠ Če je aparat nameščen pod pultom, ne prekrivajte minimalne razdalje med delovno ploščo in zgornjim robom aparata, saj lahko pride do opeklin.

OPOZORILA GLEDE ELEKTRIČNEGA TOKA

⚠ Tablica s serijsko številko je nameščena na prednjem robu aparata in je vidna med namestitvijo grelnega predala.

⚠ Prekinitev napajanja aparata mora biti mogoča z izklopom vtiča, če je ta na dosegu roke, ali z večpolnim stikalom, ki je

v skladu s predpisi za ožičenje nameščeno na vodu med vtičnico in aparatom. Aparat mora biti prav tako ozemljen v skladu z državnimi standardi glede električne varnosti.

⚠ Prepovedana je uporaba podaljškov, razdelilnih vtičnic in adapterjev. Uporabnik po namestitvi ne sme imeti dostopa do električnih komponent. Aparata ne uporabljajte, ko ste mokri ali bosi.

Aparata ne uporabljajte, če ima poškodovan napajalni kabel ali vtič, če ne deluje pravilno oziroma če je bil poškodovan ali je padel.

⚠ Za preprečevanje nevarnosti lahko poškodovan napajalni kabel z enakim kablom nadomesti le proizvajalec, njegov serviser ali podobno usposobljena oseba – nevarnost električnega udara.

⚠ Če morate napajalni kabel zamenjati, se obrnite na pooblaščen servisno službo.

ČIŠČENJE IN VZDRŽEVANJE

⚠ OPOZORILO: Aparat morate pred vzdrževalnimi deli izklopiti in izključiti z električnega napajanja. Uporabljajte zaščitne

rokavice (nevarnost ureznin) in zaščitne čevlje (nevarnost zmečkanin), da preprečite telesne poškodbe. Postopek naj opravita dve osebi (manjše breme). Ne uporabljajte parnih čistilcev (nevarnost električnega udara).

Nestrokovna popravila, ki jih ni odobril proizvajalec lahko povzročijo poškodbe in materialno škodo, za katero proizvajalec ne odgovarja. Morebitne okvare ali škoda, ki so posledica nestrokovnih popravil ali nestrokovnega vzdrževanja, so izključene iz garancije, katere pogoji so opisani v dokumentu, ki je priložen temu aparatu.

⚠ Ne uporabljajte grobih, abrazivnih čistil ali kovinskih strgal za čiščenje stekla vrat pečice, saj lahko opraskajo površino, zaradi česar lahko steklo počí.

⚠ Pred čiščenjem ali vzdrževanjem se prepričajte, da se je aparat ohladil, saj lahko pride do opeklin.

ODSTRANJEVANJE EMBALAŽE

Embalažo je mogoče povsem reciklirati in je označena s simbolom za recikliranje . Dele embalaže zato zavržite odgovorno in v skladu s predpisi pristojnih služb, ki urejajo odlaganje odpadkov.

O D S T R A N J E V A N J E GOSPODINJSKIH APARATOV

Aparat je izdelan iz materialov, ki jih je mogoče reciklirati ali ponovno uporabiti.

Aparat zavrzite v skladu z veljavnimi lokalnimi predpisi o odstranjevanju odpadkov.

Dodatne informacije o odstranjevanju in recikliranju električnih gospodinjskih aparatov lahko dobite na pristojnem občinskem uradu, pri komunalni službi ali v trgovini, kjer ste aparat kupili. Aparat je označen v skladu z evropsko Direktivo 2012/19/EU o odpadni električni in elektronski opremi (OEEO) in uredbami o odpadni električni in elektronski opremi (WEEE) iz leta 2013 (v veljavni različici). Z zagotavljanjem pravilnega odlaganja izdelka boste prispevali k preprečevanju škodljivih posledic za okolje in zdravje ljudi.

Simbol  na aparatu ali priloženi dokumentaciji pomeni, da je aparat prepovedano odlagati med komunalne odpadke. Oddati ga je treba v zbirnem centru za recikliranje električne in elektronske opreme.



PRED UPORABO GRELNEGA PREDALA

Če želite odpreti in zapreti predal, pritisnite na sredino plošče, kot je prikazano na sliki.

Ob prvi uporabi aparat očistite na naslednji način:

- Površino očistite z vlažno krpo in nato posušite.
 - Prazen predal segrevajte vsaj dve uri: gumb za temperaturo obrnite na maksimum, da odstranite morebitne ostanke maščobe, olja ali proizvodnih smol, ki lahko med segrevanjem posode povzročijo neprijeten vonj. Prezračite prostor.
 - Po zaključku teh postopkov je aparat pripravljen za prvo uporabo.
- Pred uporabo odstranite:
 - nalepke, nameščene na prednji strani in vratih grelnega predala, razen tablice s serijsko številko;
 - otroci naj ne tikajo izdelka in embalaže, če niso pod ustreznim nadzorom;
 - morebitne nalepke s pribora, če so prisotne.

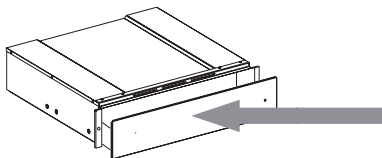

NAMESTITEV

Varnostna navodila za namestitev grelnega predala

POMEMBNO: Predal je treba takoj pritrditi na element po spodnjih navodilih. Priključenega aparata ni mogoče namestiti, dokler predal ni pritrjen na element.

Pritrdite predal, kot je prikazano na sliki.

Preden aparat priključite na električno omrežje, se prepričajte, da podatki na ploščici ustrezajo omrežnemu napajanju, sicer se lahko aparat poškoduje.

Po namestitvi aparata poskrbite, da bo priključek na električno omrežje lahko dostopen.

Grelni predal je mogoče namestiti samo v kombinaciji z drugimi aparati z največjo težo 60 kg in opremljenimi z ustreznim hladilnim prezračevanjem.

Za namestitev aparata, ki ga je mogoče kombinirati z grelnikom posode, sledite navodilom v ustreznem priročniku za uporabo in namestitev.

Pomembno: Aparat za kavo ali kombinirano mikrovalovno pečico iste blagovne znamke, velikosti, kot je prikazana na naslednji strani, lahko namestite nad grelni predal. Pri montaži natančno sledite navodilom v priročnikih z navodili, ki so priloženi aparatu za kavo in kombinirani mikrovalovni pečici.

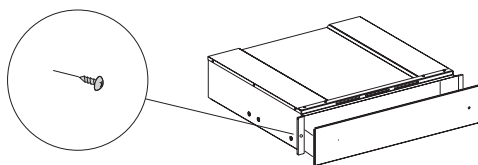

UPORABA IZDELKA

OPIS UPRAVLJALNE PLOŠČE

1. Gumb za temperaturo
2. Svetlobno stikalo za VKLOP/IZKLOP
3. Indikator VKLOPA/IZKLOPA

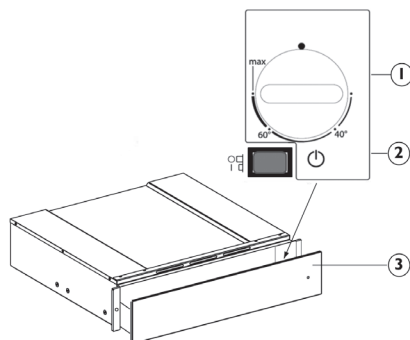

GRELNI PREDAL

Upravljalna elementa sta gumb za temperaturo in svetlobno stikalo za vklop/izklop. Ko je stikalo pritisnjeno (položaj 1), je predal vklopljen, ko stikalo ni pritisnjeno (položaj 0) pa je predal izklopljen.

Ti elementi so vidni samo, ko je predal odprt.

Ko je predal zaprt, kontrolna lučka na prednji strani aparata pove, ali je predal vklopljen.

DELOVANJE

- Posodo postavite v predal.
- Nastavite temperaturo.
- Vključite aparat; stikalo zasveti.
- Zaprite predal, ob tem ga previdno vodite.
- Aparat izklopite, preden odstranite segreto posodo.

IZBIRA TEMPERATURE

Gumb za nadzor temperature omogoča nastavitve do pribl. 75 °C (maks.). Gumb za temperaturo zavrtite v smeri urnega kazalca do skrajnega položaja, ki predstavlja najvišjo temperaturo, nato pa v nasprotni smeri urnega kazalca.

Ne poskušajte zasukati preko skrajnega položaja, sicer se termostat poškoduje.

Nastavitev temperature	Navodila za uporabo	
40 °C	skodelice, kozarci	Skodelice in kozarci, segreti na to temperaturo, podaljšajo čas ohlajanja naknadno vlijte pijače. Za odstranitev posode iz predala uporabite rokavice.
60 °C	krožniki	Krožniki, segreti na to temperaturo, podaljšajo čas ohlajanja hrane, ki se nanje položi. Za odstranitev posode iz predala uporabite rokavice.
MAKS. pribl. 75 °C	posoda	Termostat je nastavljen na najvišjo temperaturo. Za odstranitev posode iz predala uporabite rokavice.

ČAS SEGREVANJA

Čas, potreben za segrevanje posode, kozarcev itd., je odvisen od različnih dejavnikov:

- Material in debelina posode
- Količina
- Razporeditev
- Nastavitev temperature

Zato enoznačnih napotkov ni mogoče podati.

Priporočljivo je, da na podlagi praktičnih izkušenj določite optimalne nastavitve.

NOSILNOST

Nosilnost je odvisna od višine aparata in velikosti posode.

Ne pozabite, da lahko predal prenese težo največ 25 kg.

ČIŠČENJE IN VZDRŽEVANJE

Pred vzdrževanjem ali čiščenjem se prepričajte, da se je aparat ohladil. Ne uporabljajte parnih čistilnikov. Pred vzdrževalnimi deli aparat vedno odklopite iz električnega omrežja.

Uporabljajte zaščitne rokavice. Ne uporabljajte jeklenih gobic, abrazivnih čistilnih gobic ali abrazivnih/korozivnih čistilnih sredstev, saj bi ti lahko poškodovali površine aparata.

Za predale z obdelavo iXelium sledite naslednjemu postopku:

- Uporabite mehko krpo (najboljša so mikrovlakna), navlaženo z vodo ali z običajnim čistilom za steklo.
- Ne uporabljajte papirnatih brisač, saj lahko na površini pustijo sledove papirja in proge.
- Ne uporabljajte abrazivnih ali korozivnih izdelkov, čistilnih sredstev na osnovi klora ali žičnatih gobic.
- Ne uporabljajte parnih čistilnikov, pri katerih je nevarnost da se vname ogenj.
- Na površini ne puščajte kislih ali alkalnih snovi, kot so kis, gorčica, sol, sladkor ali limonov sok.

Za steklene površine upoštevajte spodnji postopek:

- Uporabite nevtralno čistilno sredstvo in mlačno vodo, nato pa posušite z mehko krpo.
- Na površini ne puščajte kislih ali alkalnih snovi, kot so kis, gorčica, sol, sladkor ali limonov sok.

Podstavek predala iz kaljenega stekla

- Priporočljivo je, da po vsaki uporabi očistite dno predala in pustite, da se ohladi. Na ta način preprečite nabiranje umazanije in olajšate čiščenje.
- Za čiščenje kaljenega stekla uporabite čisto krpo, papirnate brisače in sredstvo za pomivanje posode ali posebno čistilo za kaljeno steklo.
 - Ne uporabljajte abrazivnih izdelkov, belila, čistil za čiščenje pečic ali žičnatih gobic.

NAVODILA ZA ODPRAVLJANJE NAPAK

Če posoda ni dovolj topla, preverite da:

- je aparat vklopljen;
- je nastavljena prava temperatura;
- prezračevalne odprtine niso prekrite s krožniki ali velikimi skledami;
- se je posoda segrevala dovolj dolgo;
- omrežno stikalo ni izklopljeno.

Na čas segrevanja vplivajo različni dejavniki, na primer:

- material in debeline posode, količina in razporeditev, nastavitve temperature.
- Optimalni časi segrevanja posode se razlikujejo, zato je priporočljivo preizkušati, da jih določite glede na svoje potrebe.

SERVISNI CENTER

Preden se obrnete na servisno službo:

1. Preverite, če lahko napako odpravite sami ob pomoči predlogov v poglavju "Navodila za odpravljanje težav".
2. Z izklopom in ponovnim vklopom aparata preverite, če je napaka odpravljena.

Na usposobljenega tehnika ali servisno službo se obrnite v primeru naslednjih težav:

Če se posoda ne segreje:

- električni napajalni kabel je lahko odklopljen ali poškodovan.

Če se posoda preveč segreje:

- regulator temperature je lahko pokvarjen.

Stikalo za vklop/izklop se ne aktivira, ko je aparat vklopljen:

- kontrolna lučka stikala je pokvarjena.

Če težava ne izgine po teh preverjanjih, pokličite najbližjo servisno službo.

Vedno navedite:

- kratek opis napake;
- vrsto predala za ogrevanje in natančen model;
- servisno številko (številka za besedo "Service" na ploščici s podatki) na zunanjem desnem robu vodila predala. Servisna številka je navedena tudi v garancijski knjižici;
- točen naslov;
- svojo telefonsko številko.

SERVICE 00 0000 00000



Če so potrebna popravila, se obrnite na pooblaščen servisni center (da zagotovite uporabo originalnih nadomestnih delov in pravilna popravila). Neupoštevanje teh navodil lahko vpliva na varnost in kakovost izdelka.

NÁVOD NA POUŽÍVANIE

	Strana
BEZPEČNOSTNÉ POKYNY	126
PRED POUŽITÍM OHREVNEJ ZÁSUVKY	130
INŠTALÁCIA	130
AKO VÝROBOK POUŽÍVAŤ	131
OPIS OVLÁDACIEHO PANELA	131
OHREVNÁ ZÁSUVKA	131
OBSLUHA	131
VOĽBA TEPLoty	132
DOBY OHREvu	132
KAPACITA NÁPLNE	132
ČISTENIE A ÚDRŽBA	133
NÁVOD NA RIEŠENIE PROBLÉMOV	133
POPREDAJNÝ SERVIS	134

BEZPEČNOSTNÉ POKYNY

DÔLEŽITÉ! PREČÍTAJTE SI A DODRŽIAVAJTE

Pred použitím spotrebiča si prečítajte tieto bezpečnostné pokyny. Uchovajte ich poruke na budúce použitie.

V týchto pokynoch a na samotnom spotrebiči sú uvedené dôležité upozornenia týkajúce sa bezpečnosti, ktoré treba vždy dodržiavať. Výrobca odmieta zodpovednosť v prípade nedodržania týchto bezpečnostných pokynov, nenáležitého používania spotrebiča alebo nesprávneho nastavenia ovládania.

⚠ Veľmi malé deti (0 – 3 roky) by sa nemali zdržiavať v okolí spotrebiča. Malé deti (3 – 8 rokov) nepúšťajte k spotrebiču bez dozoru. Deti od 8 rokov a osoby so zníženými fyzickými, zmyslovými a mentálnymi schopnosťami alebo s nedostatkom skúseností a znalostí môžu používať tento spotrebič len v prípade, ak sú pod dozorom alebo dostali pokyny týkajúce sa používania spotrebiča bezpečným spôsobom a chápu hroziace nebezpečenstvá. Deti sa so spotrebičom nesmú hrať. Čistenie a údržbu nesmú vykonávať deti bez dozoru.

⚠ VÝSTRAHA: Spotrebič a jeho prístupné časti sa počas používania zahrievajú. Budte opatrní, aby nedošlo ku

kontaktnému s ohrevnými článkami. Nedovoľte, aby sa deti mladšie ako 8 rokov priblížili k rúre, pokiaľ nie sú nepretržite pod dozorom.

⚠ Oblečenie a iné horľavé materiály uchovávajte mimo spotrebiča, kým všetky komponenty úplne nevychladnú – nebezpečenstvo vzniku požiaru. Vždy dávajte pozor pri príprave jedál obsahujúcich veľké množstvá tuku, oleja alebo pri pridávaní alkoholických nápojov – nebezpečenstvo vzniku požiaru. Na vyberanie pekáčov a príslušenstva používajte špeciálne kuchynské rukavice. Na konci prípravy jedla opatrne otvorte dvierka, aby horúci vzduch či para mohli postupne uniknúť, až potom vyberte jedlo znútra rúry – nebezpečenstvo popálenín. Neblokujte vetracie otvory na horúci vzduch na prednej strane rúry – nebezpečenstvo vzniku požiaru.

⚠ Dávajte pozor na to, keď sú dvierka spotrebiča v otvorenej alebo spustenej polohe, aby ste do nich nenarazili.

POVOLENÉ POUŽÍVANIE

⚠ UPOZORNENIE: Spotrebič nie je určený na ovládanie externým vypínačom, ako je časovač alebo

samostatný systém diaľkového ovládania.

⚠ Tento spotrebič je určený na použitie v domácnosti alebo na podobné účely ako napr.: v oblastiach kuchyniek pre personál v dielňach, kanceláriách a iných pracovných prostrediach; na farmách; pre hostí v hoteloch, motelloch bed & breakfast alebo iných ubytovacích zariadeniach.

⚠ Nie je povolené používať ho na iné účely (napr. vykurovanie miestnosti).

⚠ Tento spotrebič nie je určený na profesionálne používanie. Spotrebič nepoužívajte vonku.

⚠ Do spotrebiča ani do jeho blízkosti neumiestňujte horľavé materiály (napr. benzín alebo aerosolové nádoby) – riziko požiaru.

INŠTALÁCIA

⚠ So spotrebičom musia manipulovať a inštalovať ho minimálne dve osoby – riziko zranenia. Pri vybalovaní a inštalovaní používajte ochranné rukavice – nebezpečenstvo porezania.

⚠ Inštaláciu, vrátane prívodu vody (ak je) a elektrického zapojenia a taktiež opravy musí vykonávať kvalifikovaný technik. Nikdy neopravujte ani nevymieňajte žiadnu časť spotrebiča, ak to nie je uvedené v návode na používanie. Nepúšťajte deti k miestu inštalácie. Po vybalení spotrebiča

sa uistite, že sa počas prepravy nepoškodil. V prípade problémov sa obráťte na predajcu alebo najbližší popredajný servis. Po inštalácii treba odpad z balenia (plasty, kusy polystyrénu a pod.) uložiť mimo dosahu detí – nebezpečenstvo udusenía. Pred vykonávaním inštalčných prác musíte spotrebič odpojiť od elektrického napájania – nebezpečenstvo zásahu elektrickým prúdom.

Počas inštalácie dávajte pozor, aby ste spotrebičom nepoškodili napájací kábel – nebezpečenstvo požiaru alebo zásahu elektrickým prúdom. Spotrebič zapnite až po úplnom dokončení inštalácie.

⚠ Pred vsadením spotrebiča do nábytkového príslušenstva urobte všetky potrebné výrezy a odstráňte drevené odrezky a piliny.

⚠ Spotrebič vyberte z polystyrénovej penovej základne až tesne pred inštaláciou.

⚠ Po inštalácii nesmie byť spodná časť spotrebiča prístupná – nebezpečenstvo popálenia.

⚠ Neinštalujte spotrebič za dekoratívne dvierka – nebezpečenstvo požiaru.

⚠ Ak je spotrebič nainštalovaný pod pracovnou doskou, neblokujte minimálnu medzeru medzi pracovnou doskou a horným okrajom spotrebiča – nebezpečenstvo popálenia.

VAROVANIA PRI POUŽÍVANÍ ELEKTRICKÉHO SPOTREBIČA

⚠ Výrobný štítok sa nachádza na prednom okraji spotrebiča (viditeľný pri inštalácii ohrevnej zásuvky).

⚠ Spotrebič sa musí dať odpojiť od napájania buď vytiahnutím zástrčky, pokiaľ je ľahko dostupná, alebo prostredníctvom prístupného viacpólového prepínača nainštalovaného pred zásuvkou podľa predpisov pre domovú elektroinštaláciu a spotrebič musí byť uzemnený v súlade s národnými bezpečnostnými normami pre elektrotechniku.

⚠ Nepoužívajte predlžovacie káble, rozdvojky ani adaptéry. Po inštalácii spotrebiča nesmú byť jeho elektrické časti prístupné používateľom. Nepoužívajte spotrebič, ak ste mokří alebo bosí.

Spotrebič nepoužívajte, ak má poškodený napájací kábel alebo zástrčku, ak nefunguje správne, či ak bol poškodený alebo spadol.

⚠ Ak je poškodený napájací elektrický kábel, musí ho výrobca, jeho autorizovaný servis alebo podobne kvalifikovaná osoba vymeniť za identický, aby sa predišlo nebezpečenstvu zásahu elektrickým prúdom.

⚠ Ak je potrebné vymeniť napájací kábel, obráťte sa na autorizovaný servis.

ČISTENIE A ÚDRŽBA

⚠ **VÝSTRAHA:** Pred vykonaním údržby vždy dbajte na to, aby bol spotrebič vypnutý a odpojený od elektrickej siete. Aby ste sa vyhli riziku úrazu, používajte ochranné rukavice (riziko tržnej rany) a bezpečnostnú obuv (riziko pomliaždenia); nezabudnite vykonávať manipuláciu dvoma osobami (zníženie zaťaženia); nikdy nepoužívajte parné čistiace zariadenie (nebezpečenstvo zásahu elektrickým prúdom).

Neodborné opravy nepovolené výrobcom môžu mať za následok ohrozenie zdravia a bezpečnosti, za ktoré výrobca nemôže niesť zodpovednosť. Na chyby alebo poškodenia spôsobené neodbornými opravami alebo údržbou sa nevzťahuje záruka, ktorej podmienky sú uvedené v dokumente dodanom so zariadením.

⚠ Na čistenie skla dvierok nepoužívajte drsné abrazívne čistiace prostriedky ani ostré kovové škrabky, ktoré môžu poškríbať povrch, čo môže mať za následok rozbitie skla.

⚠ Pred čistením alebo údržbou spotrebiča sa uistite, že vychladol – nebezpečenstvo popálenia.

LIKVIDÁCIA OBALOVÝCH MATERIÁLOV

Obalové materiály sa môžu na 100 % recyklovať a sú označené symbolom recyklácie . Jednotlivé časti obalu likvidujte zodpovedne, v plnom súlade s platnými miestnymi predpismi o likvidácii odpadov.

LIKVIDÁCIA DOMÁCIH SPOTREBIČOV

Tento spotrebič je vyrobený z recyklovateľných a znovu použiteľných materiálov. zlikvidujte ho v súlade s miestnymi predpismi o likvidácii odpadov.

Podrobnejšie informácie o zaobchádzaní, obnove a recyklácii domácich spotrebičov dostanete na miestnom úrade, v zberných surovinách alebo v obchode, kde ste spotrebič kúpili. Tento spotrebič je označený v súlade so smernicou Európskeho parlamentu a Rady 2012/19/EÚ o odpade z elektrických a elektronických zariadení (OEEZ) a s predpismi o odpade z elektrických a elektronických zariadení z r. 2013 (v platnom znení). Zabezpečením, že tento výrobok bude zlikvidovaný správnym spôsobom, pomôžete predchádzať potenciálnym negatívnym dopadom na životné prostredie a ľudské zdravie.

Symbol  na spotrebiči alebo na sprievodných dokumentoch znamená, že s týmto výrobkom sa nesmie zaobchádzať ako s domácim odpadom, ale je potrebné odovzdať ho v zbernom dvore pre elektrické a elektronické zariadenia.



PRED POUŽITÍM OHREVNEJ ZÁSUVKY

Zásuvku otvoríte a zatvoríte zatlačením stredného panela, ako je zobrazené na obrázku.

Pri prvom použití spotrebič vyčistíte nasledujúcim spôsobom:

- Vyčistíte povrch vlhkou utierkou a potom ho osušte.
 - Prázdnu zásuvku nechajte ohrievať aspoň počas dvoch hodín: otočte gombík nastavenia teploty na maximum, aby ste odstránili zvyšky tukov, oleja alebo živice z výroby, ktoré môžu počas zahrievania riadu spôsobovať nepríjemné zápachy. Miestnosť vetrajte.
 - Po ukončení tejto operácie bude spotrebič pripravený na prvé použitie.
-
- Pred použitím odstráňte:
 - nálepky z prednej steny a z dvierok ohrevnej zásuvky, s výnimkou výrobného štítku;
 - nedovoľte deťom, pokiaľ sú bez dozoru, aby manipulovali s výrobkom a obalovým materiálom;
 - všetky nálepky, ktoré by boli na príslušenstve.

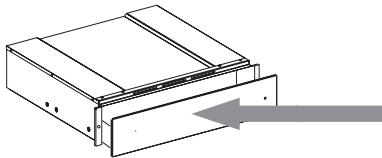

INŠTALÁCIA

Bezpečnostné pokyny na montáž ohrevnej zásuvky

DÔLEŽITÉ: Zásuvku musíte ihneď namontovať do linky podľa nasledujúcich pokynov. Spotrebič, ktorý sa inštaluje v kombinácii s ohrevnou zásuvkou, sa nesmie montovať pred montážou zásuvky do kuchynskej linky.

Zásuvku namontujte podľa pokynov na obrázku.

Pred elektrickým zapojením spotrebiča sa uistite, že údaje na výrobnom štítku sa zhodujú s hodnotami elektrickej siete v domácnosti, ináč by sa mohol spotrebič poškodiť.

Uistite sa, že elektrická prípojka bude ľahko dostupná aj po nainštalovaní spotrebiča. Ohrevná zásuvka sa dá zabudovať iba v kombinácii s inými spotrebičmi s maximálnou hmotnosťou 60 kg, ktoré majú dostatočné vetranie na svoje ochladenie.

Pri inštalácii spotrebiča v kombinácii s ohrevnou zásuvkou dodržiavajte pokyny pre vhodné použitie a pokyny v inštaláčnej príručke.

Dôležité: Nad ohrevnú zásuvku môžete nainštalovať kávovar alebo kombinovanú mikrovlnnú rúru rovnakej značky a veľkosti, ako je uvedené na nasledujúcej strane. Pri inštalácii starostlivo dodržiavajte pokyny uvedené v príručkách dodaných s kávovarom a s kombinovanou mikrovlnnou rúrou.

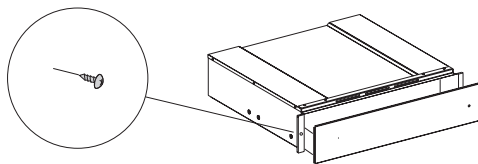

AKO VÝROBOK POUŽÍVAŤ

OPIS OVLÁDACIEHO PANELA

1. Teplotný gombík
2. Svetelný spínač ON-OFF
3. Indikátor ON-OFF

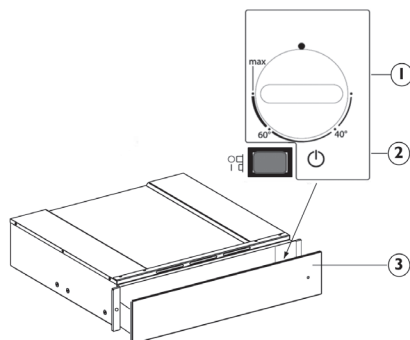

OHREVNÁ ZÁSUVKA

Ovládacie prvky zásuvky sú teplotný gombík a svetelný spínač ON-OFF.

Keď je stlačený spínač (poloha 1), zásuvka je zapnutá, a keď je spínač uvoľnený (poloha 0), zásuvka je vypnutá.

Tieto prvky vidno, iba keď je zásuvka otvorená.

Keď je zásuvka zatvorená, svetelná kontrolka na prednej strane spotrebiča indikuje, že zásuvka je zapnutá.

OBSLUHA

- Vložte riad do zásuvky
- Nastavte teplotu
- Zapnite spotrebič; spínač sa rozsvieti
- Zatvorte zásuvku, pri zatváraní ju pridržte
- Pred vybratím zohriateho riadu spotrebič vypnite.

VOĽBA TEPLoty

Ovládací gombík teploty umožňuje nastavenie teploty až do približne 75 °C (max). Otáčajte gombík teploty smerom vpravo až na doraz, čo označuje maximum, a potom smerom vľavo.

Nesnažte sa otočiť gombík až za maximálnu polohu, poškodili by ste tým termostat.

Nastavenie teploty	Návod na používanie	
40°C	šálky, poháre	Šálky a poháre ohriate na túto teplotu pomáhajú predĺžiť dobu ochladenia nápojov, ktoré do nich potom vlejete. Na vyberanie nádob zo zásuvky použite rukavice.
60°C	taniere	Taniere ohriate na túto teplotu pomáhajú predĺžiť dobu ochladenia jedál, ktoré na ne potom naložíte. Na vyberanie nádob zo zásuvky použite rukavice.
MAX pribl. 75 °C	riad	Termostat je nastavený na maximálnu teplotu. Na vyberanie nádob zo zásuvky použite rukavice.

DOBY OHREVVU

Doba potrebná na ohrev riadu, pohárov a pod závisí od rôznych faktorov:

- Materiál a hrúbka riadu
- Náplň
- Usporiadanie náplne
- Nastavenie teploty

Preto sa nedajú uviesť úplne presné pokyny.

Odporúča sa určiť potrebné optimálne nastavenia podľa vlastných skúseností

KAPACITA NÁPLNE

Kapacita náplne závisí od výšky spotrebiča a od veľkosti riadu.

Nezabudnite, že maximálna nosnosť zásuvky je 25 kg.

ČISTENIE A ÚDRŽBA

Pred údržbou alebo čistením sa presvedčte, či spotrebič vychladol. Nepoužívajte parné čistiace zariadenia. Pred začatím údržby musíte spotrebič odpojiť od elektrickej siete.

Používajte ochranné rukavice. Nepoužívajte drôtenku, drsné čistiace potreby alebo abrazívne/korozívne čistiace prostriedky, pretože by mohli poškodiť povrch spotrebiča.

Pri zásuvkách s úpravou iXelium postupujte nasledujúcim spôsobom:

- Použite mäkkú utierku (uprednostnite utierku z mikrovláken) navlhčenú vo vode alebo v bežnom čistiacom prostriedku na sklo.
- Nepoužívajte papierové utierky, z ktorých by sa mohli uvoľniť zvyšky papiera alebo by mohli poškríbať povrch dosky.
- Nepoužívajte abrazívne alebo korozívne prostriedky, čističe s obsahom chlóru ani drôtenku na panvice.
- Nepoužívajte sprejové spotrebiče s horľavými prípravkami.
- Nenechajte na povrchu pôsobiť kyselinu alebo alkalické látky, ako ocot, horčicu, soľ, cukor alebo citrónovú šťavu.

Pri sklenených povrchoch postupujte nasledujúcim spôsobom:

- použite neutrálny detergent a vlažnú vodu, potom osušte mäkkou utierkou.
- Nenechajte na povrchu pôsobiť kyselinu alebo alkalické látky, ako ocot, horčicu, soľ, cukor alebo citrónovú šťavu.

Základňa zásuvky z temperovaného skla

Odporúča sa čistiť dno zásuvky po každom použití, pričom dávajte pozor, aby dno vychladlo. Zabráňte tým usadzovaniu nečistôt a zjednodušíte čistenie.

- Používajte čistú utierku, papierovú utierku a umývací prípravok alebo špeciálne prípravky na čistenie temperovaného skla.
- Nepoužívajte abrazívne prípravky, bielidlo, spreje na rúry ani kovové drôtenky.

NÁVOD NA RIEŠENIE PROBLÉMOV

Ak sa riad neohreje dostatočne, skontrolujte, či:

- spotrebič je zapnutý
- bola nastavená správna teplota
- vetracie otvory nie sú zakryté taniermi alebo veľkými miskami
- sa riad ohrieva dostatočne dlho.
- nedošlo k vypnutiu dodávky elektriny.

Dobu ohrevu ovplyvňujú rôzne faktory, napríklad:

- Materiál a hrúbka riadu, množstvo riadu a jeho rozmiestnenie, nastavená teplota.
- Optimálna doba na ohrev riadu sa mení, preto sa odporúča otestovať ju a určiť doby podľa vlastných potrieb.

POPREDAJNÝ SERVIS

Skôr ako zavoláte servis:

1. Presvedčte sa, či problém nedokážete vyriešiť sami podľa pokynov v časti „Príručka na odstraňovanie problémov“.
2. Spotrebič vypnite a opäť zapnite, aby ste skontrolovali, či porucha bola odstránená.

Pri nasledujúcich problémoch zavolajte kvalifikovaného technika servisu:

Ak sa riad nezohrieva:

- napájací elektrický kábel môže byť odpojený alebo poškodený.

Ak sa riad príliš zohreje:

- mohol by byť poškodený regulátor teploty.

Spínač On/Off sa pri zapnutí spotrebiča neaktivuje:

- indikátor spínača je pokazený.

Ak po kontrolách uvedených vyššie porucha nadalej pretrváva, spojte sa s najbližším popredajným servisom.

Vždy uveďte:

- stručný opis poruchy;
- typ a predný model ohrevnej zásuvky;
- servisné číslo (číslo uvedené po slove „Service“ na výrobnom štítku) nachádzajúce sa na vonkajšom pravom okraji lišty zásuvky; servisné číslo je uvedené aj na záručnom liste;
- vašu úplnú adresu,
- vaše telefónne číslo.

SERVICE 00 0000 00000



Ak by bola potrebná nejaká oprava, obráťte sa na autorizované servisné stredisko (zaručí sa tým použitie originálnych náhradných dielov a správny postup pri oprave). Nedodržanie týchto pokynov môže ohroziť bezpečnosť a kvalitu výrobku.

ІНСТРУКЦІЇ З ВИКОРИСТАННЯ

	Сторінка
ІНСТРУКЦІЇ З ТЕХНІКИ БЕЗПЕКИ	136
ПЕРЕД ВИКОРИСТАННЯМ ПІДІГРІВАЧА ПОСУДУ	140
ВСТАНОВЛЕННЯ	140
ВИКОРИСТАННЯ ВИРОБУ	141
ОПИС ПАНЕЛІ КЕРУВАННЯ	141
ПІДІГРІВАЧ ПОСУДУ	141
ФУНКЦІОНУВАННЯ	141
ВИБІР ТЕМПЕРАТУРИ	142
ЧАС ПІДІГРІВАННЯ	142
ОБСЯГ ЗАВАНТАЖЕННЯ	142
ЧИЩЕННЯ ТА ОБСЛУГОВУВАННЯ	143
ПОСІБНИК З УСУНЕННЯ НЕСПРАВНОСТЕЙ	143
ПІСЛЯПРОДАЖНЕ ОБСЛУГОВУВАННЯ	144

ІНСТРУКЦІЇ З ТЕХНІКИ БЕЗПЕКИ

ПРОЧИТАЙТЕ І ВІЗЬМІТЬ ДО УВАГИ

Перед використанням приладу прочитайте ці інструкції з техніки безпеки. Збережіть їх для подальшого використання.

У цій інструкції та на самому приладі містяться важливі попередження про небезпеку, які слід прочитати і завжди виконувати. Виробник не несе жодної відповідальності за недотримання цих інструкцій з техніки безпеки, за неналежне використання приладу або неправильне налаштування елементів управління.

⚠ Не дозволяйте маленьким дітям (до 3 років) підходити до приладу. Не дозволяйте маленьким дітям (від 3 до 8 років) підходити надто близько до приладу без постійного нагляду. До користування приладом допускаються діти віком від 8 років, особи з фізичними, сенсорними чи розумовими вадами, а також особи, які мають незначний досвід чи знання щодо використання цього приладу, лише за умови, що такі особи отримали інструкції щодо безпечного використання приладу, розуміють можливий ризик або використовують прилад під наглядом осіб, що відповідають за їхню безпеку. Не дозволяйте дітям гратися з

приладом. Діти можуть чистити та обслуговувати прилад лише під наглядом дорослих.

⚠ ПОПЕРЕДЖЕННЯ: Під час використання прилад і його доступні частини нагріваються. Слід бути обережними, щоб не торкнутися нагрівальних елементів. Дітей до 8 років не можна залишати поруч із приладом без постійного нагляду.

⚠ Не кладіть одяг або інші легкозаймисті матеріали поблизу приладу, доки повністю не охолонуть всі його компоненти — існує ризик виникнення пожежі. Завжди будьте обережні під час приготування страв з використанням жиру, олії або при додаванні алкогольних напоїв: існує ризик виникнення пожежі. При діставанні посуду й аксесуарів користуйтеся прихваткою.

Наприкінці готування з обережністю відкрийте дверцята, щоб дозволити поступово вийти гарячому повітрю або парі, перш ніж наблизитись до духової шафи — існує ризик отримання опіків. Не блокуйте вентиляційні отвори для нагрітого повітря на передній частині духової шафи - існує ризик виникнення пожежі.

⚠ Коли дверцята приладу відкриті або знаходяться у

нижньому положенні, слід пильнувати, щоб не вдаритись ними.

ДОЗВОЛЕНЕ ВИКОРИСТАННЯ

⚠ ОБЕРЕЖНО: Цей прилад не призначений для експлуатації із зовнішнім пристроєм для перемикання, наприклад, таймером або окремою системою дистанційного керування.

⚠ Цей прилад призначено для використання в побутових і подібних умовах, наприклад таких: в кухонних зонах магазинів, офісів та інших робочих середовищ; у фермерських господарствах; клієнтами в готелях, мотелях, невеликих пансіонах зі сніданком й інших житлових приміщеннях.

⚠ З а б о р о н я є т ь с я використовувати прилад для інших цілей (наприклад, для опалення приміщень).

⚠ Цей прилад не призначений для професійного використання. Не використовуйте прилад поза приміщенням.

⚠ Не зберігайте вибухонебезпечні або горючі речовини (наприклад, бензин або аерозольні балончики) всередині або поблизу приладу — існує ризик виникнення пожежі.

ВСТАНОВЛЕННЯ

⚠ Встановлення і обслуговування приладу повинно виконуватись принаймні двома особами для уникнення

ризиків травмування. Під час розпакування та встановлення приладу використовуйте захисні рукавиці – існує ризик порізів.

⚠ Встановлення, включаючи підключення водопостачання (за наявності), виконання електричних з'єднань і ремонт має виконувати кваліфікований персонал. Не ремонтуйте самостійно та не замінюйте жодну частину приладу, якщо в інструкції з експлуатації прямо не вказано, що це необхідно зробити. Не дозволяйте дітям наближатись до місця встановлення. Розпакувавши прилад, перевірте, чи немає на ньому пошкоджень після транспортування. У разі виникнення проблем зверніться до продавця або найближчого центру післяпродажного обслуговування.

Після встановлення залишки упаковки (пластик, пінополістиролові елементи тощо) повинні зберігатися в недоступному для дітей місці: існує небезпека удушення. Перед проведенням будь-яких робіт з встановлення приладу слід відключити від електромережі для уникнення ризику ураження електричним струмом.

Під час встановлення приладу переконайтеся, що він не перетискає та не пошкоджує кабель живлення – існує ризик виникнення пожежі або ураження електрострумом.

Вмикайте прилад лише після завершення процедури його встановлення.

⚠ Усі столярні роботи виконуйте до вбудовування приладу в меблевий корпус і приберіть усю дерев'яну стружку та тирсу.

⚠ Не виймайте прилад з пінополістиролу до моменту його встановлення.

⚠ Після встановлення приладу не повинно бути доступу до його дна — існує ризик отримання опіків.

⚠ Не встановлюйте прилад за декоративними дверцятами – існує ризик виникнення пожежі.

⚠ Якщо прилад встановлено під стільницею, залишайте мінімальний просвіт між стільницею та верхнім краєм приладу — існує ризик отримання опіків.

ПОПЕРЕДЖЕННЯ ПРО НЕБЕЗПЕКУ УРАЖЕННЯ ЕЛЕКТРИЧНИМ СТРУМОМ

⚠ Табличка з технічними даними знаходиться на передньому краї приладу (її видно під час установки підігрівача посуду).

⚠ Слід забезпечити можливість від'єднання приладу від електромережі шляхом витягування вилки (за наявності) з розетки або за допомогою багатополюсного перемикача, встановленого перед розеткою згідно з нормами прокладання електропроводки, крім того, прилад має бути заземлений

відповідно до національних стандартів електробезпеки.

⚠ Не використовуйте подовжувачі, розгалужувачі або адаптери. Після підключення електричні компоненти мають бути недосяжними для користувача. Не використовуйте прилад, якщо ви мокрі або босоніж.

Забороняється користуватися цим приладом у разі пошкодження кабелю живлення або вилки й у разі неналежної роботи приладу або пошкодження чи падіння.

⚠ Якщо кабель електроживлення пошкоджений, слід звернутися до виробника, його сервісного агента або осіб з подібною кваліфікацією для заміни пошкодженого кабелю, щоб уникнути небезпеки ураження електричним струмом.

⚠ У разі необхідності заміни кабелю живлення, зверніться до авторизованого сервісного центру.

ЧИЩЕННЯ ТА ОБСЛУГОВУВАННЯ

⚠ **ПОПЕРЕДЖЕННЯ:** перед здійсненням технічного обслуговування приладу переконайтеся в тому, що прилад вимкнений і відключений від джерела живлення. Щоб уникнути ризику травмування, використовуйте захисні рукавички (ризик порізу) та захисне взуття (ризик забою); керування обов'язково мають здійснювати дві людини

(зменшення навантаження); ніколи не застосовуйте пристрої чищення паром (ризик ураження електричним струмом).

Непрофесійний ремонт, не дозволений виробником, може мати ризик для здоров'я та безпеки, за який виробник не несе відповідальності. Будь-який дефект або пошкодження, спричинені непрофесійним ремонтом або технічним обслуговуванням, не покриваються гарантією, умови якої зазначені в документі, що постачається з пристроєм.

⚠ Не використовуйте жорсткі абразивні очисники та металеві скребки для очищення скла на дверцятах, оскільки вони можуть подряпати поверхню, унаслідок чого скло може тріснути.

⚠ Перш ніж очищувати прилад або виконувати технічне обслуговування, переконайтеся в тому, що прилад охолонув, оскільки існує ризик опіків.

УТИЛІЗАЦІЯ МАТЕРІАЛІВ

Пакувальний матеріал підлягає повній вторинній переробці та позначений символом . Тому різні частини упаковки слід утилізувати відповідально та згідно з місцевими правилами щодо утилізації відходів.

УТИЛІЗАЦІЯ ПРИБАДІВ

Цей прилад виготовлено з матеріалів, які підлягають вторинній переробці або придатні для повторного використання.

Утилізуйте його відповідно до місцевих правил утилізації відходів.

Для отримання додаткової інформації про поводження з побутовими електричними приладами, їх утилізацію та вторинну переробку зверніться до місцевих органів, служби утилізації побутових відходів або в магазин, де ви придбали прилад. Цей прилад марковано відповідно до Європейської директиви 2012/19/ЄС, Директиви щодо відпрацьованого електричного й електронного обладнання (WEEE) та до Регламенту 2013 року про відходи електричного та електронного обладнання (зі змінами). Забезпечивши правильну утилізацію цього приладу, ви допоможете запобігти негативним наслідкам для довкілля та здоров'я людей.

ⓘ Символ на виробі або в супровідній документації вказує на те, що прилад не можна утилізувати як побутові відходи і що його потрібно здавати на утилізацію до відповідних центрів збору відходів для вторинної переробки електричного й електронного обладнання.



ПЕРЕД ВИКОРИСТАННЯМ ПІДГРІВАЧА ПОСУДУ

Щоб відкрити та закрити підігрівач посуду, натисніть середню панель, як показано на малюнку.

Спочатку очистіть прилад наступним чином:

- Очистіть поверхню вологою ганчіркою, а потім протріть насухо.
- Розігрівайте порожній підігрівач принаймні дві години: поверніть ручку регулювання температури на максимум, щоб видалити будь-які залишки жиру, масла або промислових смол, які можуть створювати неприємні запахи під час підігрівання посуду. Провітріть приміщення.
- Після проведення цих маніпуляцій прилад готовий до першого використання.
- Перед експлуатацією видаліть наступні матеріали:
 - наклейки, розміщені на передній панелі та дверцятах підігрівача посуду, за винятком таблички з технічними даними;
 - не підпускайте дітей до приладу і пакувальних матеріалів, щоб уникнути взаємодії з ними, якщо за дітьми не забезпечений постійний нагляд;
 - наклейки з приладдя, за наявності.

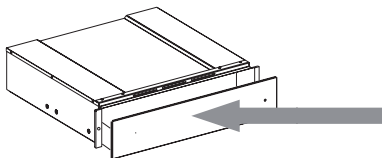

ВСТАНОВЛЕННЯ

Вказівки з техніки безпеки при вбудовуванні підігрівача посуду

ВАЖЛИВО: Підігрівач посуду слід негайно прикріпити до меблів, дотримуючись наведених нижче вказівок. З'єднаний прилад слід встановлювати лише після вбудовування підігрівача.

Прикріпіть підігрівач посуду, як показано на малюнку.

Перш ніж підключити прилад до електромережі, переконайтеся, що дані на його табличці з технічними даними відповідають параметрам вашої електричної мережі; інакше прилад може пошкодитися.

Переконайтеся, що після вбудовування приладу забезпечується вільний доступ до мережі електроживлення.

Підігрівач посуду може вбудовуватися в поєднанні лише з тими приладами, вага яких не перевищує 60 кг і у яких передбачена відповідна охолоджуюча вентиляція.

Для встановлення приладу, який поєднується з підігрівачем посуду, дотримуйтеся вказівок, наведених у відповідному керівництві зі встановлення та експлуатації.

Важливо: Над підігрівачем посуду може бути встановлена кавоварка або комбінована мікрохвильова піч того ж бренду з розмірами, зазначеними на наступній сторінці. Під час встановлення ретельно виконуйте вказівки, наведені в інструкціях, що постачаються з кавоваркою або комбінованою мікрохвильовою піччю.

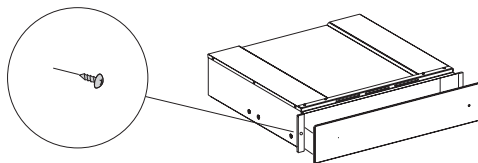

ВИКОРИСТАННЯ ВИРОБУ

ОПИС ПАНЕЛІ КЕРУВАННЯ

1. Ручка регулювання температури
2. Перемикач «УВІМК/ВИМК» зі світловим індикатором
3. Індикатор УВІМК/ВИМК

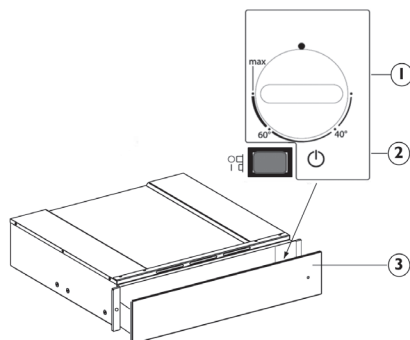

ПІДГРІВАЧ ПОСУДУ

Елементами управління приладом є ручка регулювання температури і перемикач «УВІМК/ВИМК» зі світловим індикатором.

При натиснутій кнопці (положення 1) підігрівач увімкнений, а при відпущеній кнопці (положення 0) — вимкнений.

Ці елементи управління видно, лише коли підігрівач відкритий.

Коли підігрівач закритий, контрольна лампа, розташована на передній панелі приладу, вказує на те, увімкнений він чи вимкнений.

ФУНКЦІОНУВАННЯ

- Помістіть посуд в підігрівач
- Встановіть температуру
- Увімкніть прилад; вимикач засвітиться
- Обережно зачиніть підігрівач
- Вимкніть прилад перед тим, як виймати з нього підігрітий посуд.

ВИБІР ТЕМПЕРАТУРИ

Ручка керування температурою дозволяє встановлювати значення температури до прибл. 75°C (максимум). Поверніть ручку регулювання температури за годинниковою стрілкою до упору, а потім проти годинникової стрілки.

Не намагайтеся повертати ручку після досягнення кінцевого положення, це може привести до пошкодження термостата.

Налаштування температури	Інструкції з використання	
40°C	чашки, склянки	Чашки і склянки, нагріті до цієї температури, затримують час охолодження налитих в них напоїв. Під час виймання контейнерів з підігрівача користуйтеся рукавичками.
60°C	тарілки	Тарілки, нагріті до цієї температури, затримують час охолодження страв в них. Під час виймання контейнерів з підігрівача користуйтеся рукавичками.
МАКС прибл. 75°C	глиняний посуд	Термостат встановлений на максимальну температуру. Під час виймання контейнерів з підігрівача користуйтеся рукавичками.

ЧАС ПІДІГРІВАННЯ

Час, необхідний для підігрівання тарілок, склянок тощо, залежить від різних факторів:

- Матеріалу і товщини посуду
- Завантаження
- Розміщення посуду
- Налаштування температури

Тож неможливо вказати абсолютні значення часу.

Рекомендується встановити оптимальні параметри, отримані практичним шляхом

ОБСЯГ ЗАВАНТАЖЕННЯ

Обсяг завантаження залежить від висоти приладу і розміру посуду.

Пам'ятайте, що максимальна вага посуду, яку можна завантажити в підігрівач, становить 25 кг.

ЧИЩЕННЯ ТА ОБСЛУГОВУВАННЯ

Перш ніж виконувати обслуговування або очищення, переконайтеся, що прилад охолонув.

Забороняється застосовувати пароочисники.

Перед виконанням будь-яких операцій з обслуговування необхідно від'єднати прилад від електромережі.

Надягайте захисні рукавички. Забороняється використовувати дротяні мочалки або засоби для чищення з абразивною чи корозійною дією, оскільки вони можуть пошкодити поверхні приладу.

При використанні підігрівачів посуду з покриттям iXelium дійте наступним чином:

- Використовуйте м'яку ганчірку (бажано з мікрофібри), змочену водою або звичайним засобом для миття скла.
- Не використовуйте паперові рушники, оскільки їхні шматки можуть залишити на поверхні сліди паперу та смуги.
- Не використовуйте абразивні чи їдкі матеріали, продукти на основі хлору або металеві мочалки.
- Не застосовуйте пристрої чищення паром.
- Не залишайте кислотні або лужні речовини, наприклад оцет, гірчицю, сіль, цукор чи лимонний сік на поверхні.

Для скляних поверхонь виконайте наступні дії:

- Промийте нейтральним миючим засобом і теплою водою, потім насухо витріть м'якою ганчіркою.
- Не залишайте кислотні або лужні речовини, наприклад оцет, гірчицю, сіль, цукор чи лимонний сік на поверхні.

Дно підігрівача посуду з гартованого скла

Рекомендується чистити дно підігрівача посуду після кожного використання, попередньо давши йому охолонути. Це дозволить уникнути нашарування бруду й полегшить очищення.

- Використовуйте чисту ганчірку, паперові рушники та рідину для миття або спеціальні продукти для очищення гартованого скла.
- Не використовуйте абразивні продукти, відбілювачі, спрей для очищення духової шафи або металеві губки.

ПОСІБНИК З УСУНЕННЯ НЕСПРАВНОСТЕЙ

Якщо посуд недостатньо нагрівається, перевірте наступне:

- чи прилад увімкнений
- чи встановлена правильна температура
- чи не перегороджені вентиляційні отвори посудом або великими мисками
- чи досить довго нагрівався посуд.
- чи не вимкнений мережевий вимикач.

Різні фактори впливають на час підігрівання, наприклад:

- Матеріал і товщина посуду, кількість завантаженого посуду і його розміщення, встановлена температура.
- Оптимальний час нагрівання посуду варіюється, тому рекомендується протестувати, скільки необхідно часу, щоб забезпечити потрібні результати.

ПІСЛЯПРОДАЖНЕ ОБСЛУГОВУВАННЯ

Перш ніж звертатися у центр післяпродажного обслуговування:

1. Спробуйте самостійно вирішити проблему, дотримуючись інструкцій у посібнику з усунення несправностей.
2. Вимкніть прилад, а потім знову увімкніть його, та перевірте, чи не зникла проблема.

У наступних випадках звертайтеся до кваліфікованого фахівця або в центр післяпродажного обслуговування:

Якщо посуд не нагрівається:

- кабель живлення може бути відключений або пошкоджений.

Посуд нагрівається надто сильно:

- регулятор температури може бути несправним.

Кнопка УВІМК/ВИМК не активується, коли прилад увімкнено:

- індикатор управління перемикачем несправний.

Якщо наведені нижче дії не допомогли знешкодити проблему, зверніться до найближчого Центру післяпродажного обслуговування.

Підготуйте таку інформацію:

- короткий опис несправності;
- дані про тип і точну модель підігрівача посуду;
- сервісний номер (номер, вказаний після слова «Сервіс» на табличці з паспортними даними), розташований ззовні з правого боку підігрівача посуду. Сервісний номер також вказаний на гарантійному талоні;
- повна адреса вашого місця проживання;
- ваш номер телефону.

SERVICE 00 0000 00000



Якщо знадобиться ремонт приладу, зверніться до авторизованого центру післяпродажного обслуговування (щоб отримати для ремонту необхідні оригінальні та правильні запчастини). Недотримання цих інструкцій може негативно позначитись на безпеці та якості виробу.

UDHËZIME PËR PËRDORIMIN

	Faqja
UDHËZIME PËR SIGURINË	146
PËRPARA SE TË PËRDORNI SIRTARIN NGROHËS	150
INSTALIMI	150
SI TA PËRDORNI PRODUKTIN	151
PËRSHKRIMI I PANELIT TË KONTROLLIT	151
SIRTAR NGROHËS	151
PËRDORIMI	151
CAKTIMI I TEMPERATURËS	152
PERIUDHAT E NGROHJES	152
KAPACITETI I NGARKESËS	152
PASTRIMI DHE MIRËMBAJTJA	153
UDHËZUESI I PROBLEMEVE	153
SHËRBIMI I PAS-SHITJES	154

Para përdorimit të pajisjes lexoni këto udhëzime sigurie. Ruajini ato të disponueshme, për t'iu referuar më vonë.

Këto udhëzime dhe vetë pajisja ofrojnë paralajmërime sigurie të rëndësishme, për tu zbatuar gjithmonë. Prodhuesi refuzon çdo përgjegjësi në rast se nuk janë ndjekur këto udhëzime sigurie, në rast përdorimi të papërshtatshëm të pajisjes ose vendosje e pasaktë e komandave.

⚠ Fëmijët shumë të vegjël (0-3 vjeç) duhet të mbahen larg pajisjes. Fëmijët e vegjël (3-8 vjeç) duhet të mbahen larg pajisjes, nëse nuk janë të mbikëqyrur. Fëmijët nga mosha 8 vjeç e lart si dhe personat me aftësi fizike, ndijore ose mendore të kufizuar ose të cilëve u mungon eksperiencia dhe njohuria mund ta përdorin këtë pajisje vetëm nëse janë nën mbikëqyrje apo u janë dhënë udhëzime mbi përdorimin e sigurt dhe i kuptojnë rreziqet në fjalë. Fëmijët nuk duhet të luajnë me pajisjen. Pastrimi dhe mirëmbajtja e përdoruesit nuk duhet të kryhen nga fëmijë pa mbikëqyrje nga të rriturit.

⚠ **PARALAJMËRIM:** Pajisja dhe pjesët e saj të arritshme nxehen gjatë përdorimit. Duhet të bëni

kujdes për të shmangur prekjen e elementëve nxehës. Fëmijët nën 8 vjeç duhet të mbahen larg, nëse nuk janë nën mbikëqyrje të vazhdueshme.

⚠ Mbani rrobat ose materialet e tjera të djegshme larg pajisjes, derisa të gjitha pjesët përbërëse të jenë ftohur plotësisht - rrezik zjarri. Gjithmonë jini syçelë kur gatvani ushqime të pasura me yndyra dhe vaj, ose kurshtoni pije alkoolike në ushqim - rrezik zjarri. Përdorni dorashkat e sobës për të hequr tiganët dhe aksesorët. Pasi të keni mbaruar së gatuari, hapeni derën me kujdes, që ta lini ajrin e nxehtë ose avullin të dalë dalëngadalë përpara se të fusni duart në hapësirën e furrës - mund të digjeni. Mos bllokoni grykat e ajrit të nxehtë në pjesën e përparme të furrës - rrezik zjarri.

⚠ Tregoni kujdes kur dera e pajisjes është lart ose poshtë, që të mos përplaseni me derën.

PËRDORIMI I LEJUAR

⚠ **KUJDES:** kjo pajisje nuk është projektuar për t'u përdorur me një mekanizëm komutator të jashtëm, si p.sh. një kohëmatës ose një sistem të veçuar të telekomanduar.

⚠ Kjo pajisje është projektuar për t'u përdorur në shtëpi, për

përdorime të ngjashme, si: hapësira kuzhine për stafin në dyqane, zyra dhe ambiente të tjera pune; shtëpi ferma; nga klientët në hotele, motele, dhoma me mëngjes dhe ambiente të tjera rezidenciale.

⚠️ Nuk lejohet përdorimi për qëllime të tjera (p.sh. për të ngrohur dhomën).

⚠️ Kjo pajisje nuk është për përdorim profesional. Mos e ruani pajisjen në ambientet e jashtme.

⚠️ Mos ruani brenda ose pranë pajisjes substanca shpërthyesë ose të djegshme (p.sh. benzinë ose kanoçe aerosoli) - rrezik zjarri.

INSTALIMI

⚠️ Pajisja duhet të lëvizet dhe instalohet nga dy ose më shumë vetë - rrezik lëndimi. Përdorni dorashka mbrojtëse për të shpaktuar dhe instaluar - rrezik prerjeje.

⚠️ Instalimi, duke përfshirë furnizimin me ujë (nëse ka), lidhjet elektrike dhe riparimet duhet të kryhen nga një teknik i kualifikuar. Mos riparoni ose zëvendësoni asnjë pjesë të pajisjes nëse nuk specifikohet ndryshe në manualin e përdoruesit. Mbajini fëmijët larg vendit të instalimit. Pas shpaktimit të pajisjes, sigurohuni që të mos jetë dëmtuar gjatë transportit. Në rast problemesh, kontaktoni me

shitësin ose pikët më të afërt të shërbimit pas shitjes. Pasi ta keni instaluar, mbeturinat e paketimit (pjesët plastike, ato prej bukëpeshku, etj.) duhet të ruhen në vende të paarrtshme nga fëmijët - rrezik asfiksioni. Pajisja duhet të shkëputet nga korrenti përpara çdo procesi instalimi - rrezik goditjeje elektrike.

Gjatë instalimit, sigurohuni që pajisje të mos dëmtojë kabllin e ushqimit - rrezik zjarri ose goditjeje elektrike. Përdoreni pajisjen vetëm pas përfundimit të instalimit.

⚠️ Kryeni punimet prerëse të dollapit para ndërftjes së pajisjes në mobile dhe pastrojini të gjitha ashklat dhe tallashin.

⚠️ Mos e hiqni pajisjen nga mbajtësja prej shkume polistireni përveçse kur vjen momenti i instalimit.

⚠️ Pas instalimit, fundi i pajisjes nuk duhet të jetë më i arritshëm - rrezik djegieje.

⚠️ Mos e instaloni pajisjen pas dyerve dekorative - rrezik zjarri.

⚠️ Nëse pajisja elektroshtëpiake instalohet poshtë ndonjë sipërfaqeje pune, mos e bllokoni hapësirën minimale midis sipërfaqes së punës dhe pjesës së sipërme të pajisjes elektroshtëpiake - rrezik djegieje.

PARALAJMËRIME ELEKTRIKE

⚠️ Etiketa e vlerave nominale ndodhet në pjesën e përparme

të elektroshtëpiakes (duket gjatë instalimit të sirtarit ngrohës).

⚠ Duhet të jetë e mundur të shkëputni pajisjen nga energjia elektrike duke hequr prizën nëse ajo është e arritshme, ose përmes një çelësi shumëpolësh të instaluar përpara daljes së prizës, në përputhje me rregullat e lidhjeve elektrike. Pajisja duhet të tokëzohet në përputhje me standardet kombëtare të sigurisë elektrike.

⚠ Mos përdorni kablllo zgjatuese, priza të shumëfishta ose përshtatës. Pjesët elektrike përbërëse nuk duhet të jenë të qasshme nga përdoruesi pas instalimit. Mos e përdorni këtë pajisje kur jeni të njomë ose zbathur.

Mos e vini në punë këtë pajisje, nëse ka të dëmtuar kabllon e korrentit ose spinën, nëse nuk punon si duhet ose nëse është dëmtuar apo rrëzuar.

⚠ Nëse dëmtohet, kabllloja e ushqimit duhet të ndërrohet me një kablllo tjetër identike nga prodhuesi, agjenti i tij i shërbimit ose persona të kualifikuar, për të shmangur rreziqet e mundshme - rrezik goditjeje elektrike (rrezik zënieje nga korrenti).

⚠ Nëse duhet ndërruar kabllloja e ushqimit, kontaktoni me një qendër të autorizuar shërbimi.

PASTRIMI DHE MIRËMBAJTJA

⚠ **PARALAJMËRIM:** Sigurohuni që pajisja të jetë e fikur dhe

e shkëputur nga korrenti përpara se të kryeni çdo proces mirëmbajtjeje. Për të shmangur rrezikun e lëndimit personal, përdorni doreza mbrojtëse (rrezik plagosjeje) dhe këpuçë sigurie (rrezik shtypjeje); sigurohuni që të punoni nga dy persona (reduktim ngarkese); mos përdorni asnjëherë pajisje pastrimi me avull (rrezik goditjeje elektrike).

Riparimet joprofesionale të paautorizuara nga prodhuesi mund të shkaktojnë rreziqe për shëndetin dhe sigurinë, për të cilat prodhuesi nuk mund të mbajë përgjegjësi. Çdo defekt ose dëm i shkakuar nga riparimet ose mirëmbajtja joprofesionale nuk mbulohen nga garancia, kushtet e së cilës specifikohen në dokumentin e marrë bashkë me njësinë.

⚠ Mos përdorni pastrues abrazivë të fortë ose gërryes metalikë për të pastruar xhamin e derës pasi mund ta gërvishtin sipërfaqen, çka mund të shkaktojë thyerjen e xhamit.

⚠ Sigurohuni që pajisja të jetë ftohur përpara se të filloni pastrimin ose të bëni mirëmbajtjen - rrezik djegieje.

MËNJANIMI I MATERIALEVE PAKETUESE

Materiali i ambalazhit është 100% i riciklueshëm dhe bart simbolin e riciklimit . Për këtë arsye, pjesët e ndryshme të paketimit duhet të mënjanohen me përgjegjshmëri dhe në përputhje të plotë me rregulloret e autoriteteve lokale që menaxhojnë hedhjen e mbeturinave.

HEDHJA E PAJISJEVE SHTËPIAKE

Kjo pajisje është prodhuar me materiale të riciklueshme ose të ripërdorshme.

Mënjanojeni atë në përputhje me rregulloret lokale të mënjanimi të mbeturinave.

Për informacione të mëtejshme lidhur me trajtimin, restaurimin dhe riciklimin e pajisjeve elektrike shtëpiake, kontaktoni autoritetet lokale, shërbimin e grumbullimit për mbetjet shtëpiake ose dyqanin ku keni blerë pajisjen. Kjo pajisje është shënuar në pajtim me Direktivën Evropiane 2012/19/EU, Mbetjet e Pajisjeve Elektrike dhe Elektronike (WEEE) dhe rregulloret e Mbetjeve të Pajisjeve Elektrike dhe Elektronike 2013 (të amenduara). Duke u siguruar që ky produkt do të mënjanohet si duhet, do të ndihmoni pasojat negative për mjedisin dhe shëndetin e njeriut.

Simboli  mbi produkt ose mbi dokumentacionin shoqërues tregon se nuk duhet të trajtohet si mbeturinë shtëpiake, por duhet të dërgohet në një qendër grumbullimi të specializuar për riciklimin e pajisjeve elektrike dhe elektronike.



PËRPARA SE TË PËRDORNI SIRTARIN NGROHËS

Për ta hapur dhe mbyllur sirtarin, shtyni mesin e panelit, siç tregohet në figurë.

Kur ta përdorni për herë të parë, pastrojeni pajisjen elektroshtëpiake në këtë mënyrë:

- pastroni sipërfaqen me një copë robe të lagur dhe pastaj thajeni.
- Ngrohni paraprakisht sirtarin bosh për të paktën dy orë: rrotullojeni dorezën e temperaturës në nivelin maksimal, për të eliminuar çdo mbetje të yndyrës, vajit ose rrëshirës që mund të jetë derdhur gjatë prodhimit të pajisjes, e cila mund të krijojë aroma të pakëndshme gjatë ngrohjes së enëve. Ajroseni dhomën.
- Pasi t'i kryeni këto veprime, pajisja elektroshtëpiake do të jetë gati për t'u përdorur për herë të parë.
- Përpara përdorimit, hiqni:
 - etiketat e vëna në pjesën e përparme dhe në derën e sirtarit ngrohës, me përjashtim të etiketës së vlerave nominale;
 - mbajini fëmijët larg produktit dhe materialeve të ambalazhit, që të mos i prekin pa u mbikëqyrur si duhet;
 - çdo etiketë nga aksesoret (nëse ka të tillë).

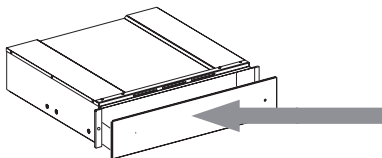

INSTALIMI

Udhëzimet e sigurisë për montimin e sirtarit ngrohës

E RËNDËSISHME: Sirtari duhet të fiksohet drejtpërdrejt te dollapi, duke zbatuar udhëzimet që jepen më poshtë. Pajisja elektroshtëpiake e bashkuar nuk mund të instalohet para se sirtari të fiksohet te kabineteti.

Fiksojeni sirtarin sipas mënyrës që tregohet në figurë.

Përpara se ta vini pajisjen në prizë, sigurohuni që etiketa e vlerave nominale të përputhet me vlerën e tensionit të prizës, përndryshe pajisja mund të dëmtohet.

Sigurohuni që lidhja me burimin e energjisë të mund të arrihet lehtë pas montimit të pajisjes elektroshtëpiake.

Sirtari ngrohës mund të montohet vetëm në kombinim me pajisje të tjera shtëpiake, me peshë jo më të madhe se 60 kg dhe të pajisura me ventilim të përshtatshëm ftohjeje.

Për të instaluar elektroshtëpiaken që mund të kombinohet me pjatngrohësin, ndiqni udhëzimet që jepen në udhëzuesin përkatës të përdorimit dhe të instalimit.

E rëndësishme: Mbi sirtarin ngrohës mund të instalohet e njëjta makineri kafebërëse e së njëjtës markë ose furrë të kombinuar me mikrovalë, me përmasat që jepen në faqen e mëposhtme. Për instalimin, ndiqni me kujdes udhëzimet që jepen në manualin e udhëzimeve, të cilat vijnë me makinën kafebërëse dhe furrën e kombinuar me mikrovalë.

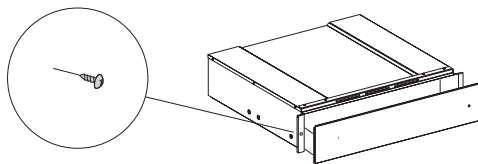

SI TA PËRDORNI PRODUKTIN

PËRSHKRIMI I PANELIT TË KONTROLLIT

1. Çelësi rrotullues i temperaturës
2. Çelësi me dritë i NDEZJES/FIKJES
3. Treguesi i NDEZJES/FIKJES

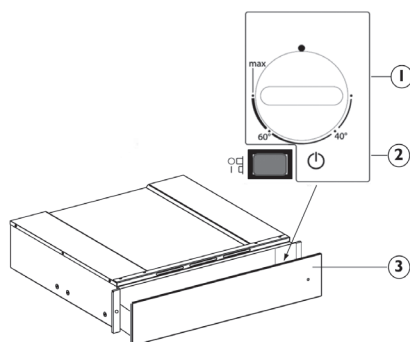

SIRTAR NGROHËS

Elementet e kontrollit janë çelësi rrotullues i temperaturës dhe çelësi me dritë i NDEZJES/FIKJES.

Sirtari ndizet kur shtypet çelësi (pozicioni 1) dhe fiket kur çelësi lëshohet (pozicioni 0). Këto elemente duken vetëm kur hapet sirtari.

Kur mbyllet sirtari, drita e kontrollit, që ndodhet në pjesën e përparme të elektroshtëpiakes, sinjalizon nëse sirtari është në punë apo jo.

PËRDORIMI

- Vërieni enët brenda sirtarit
- Caktoni temperaturën
- Ndizeni elektroshtëpiaken: ndizet drita e çelësit
- Mbylleni sirtarin, duke e shoqëruar me dorë me kujdes
- Fikeni pajisjen përpara se të hiqni pjatat e ngrohura.

CAKTIMI I TEMPERATURËS

Çelësi rrotullues i temperaturës mundëson caktimin e temperaturës deri në jo më shumë se 75°C. Rrotullojeni çelësin në drejtimin orar derisa të ndalojë, çka nënkupton arritjen e vlerës maksimale, dhe, më pas, në drejtimin kundërorar.

Mos e rrotulloni më shumë, pasi të ndalojë, pas kështu dëmtohet termostati.

Caktimi i temperaturës	Udhëzime për përdorimin	
40°C	filxhanë, gota	Filxhanët dhe gotat që ngrohen në këtë temperaturë bëjnë të mundur zgjatjen e kohës së ftohjes të pijes që hidhet në to. Nxirrini me dorashka enët nga sirtari.
60°C	pjatat	Pjatat që ngrohen në këtë temperaturë bëjnë të mundur zgjatjen e kohës së ftohjes të ushqimit që vihet në to. Nxirrini me dorashka enët nga sirtari.
MAKS rreth 75°C	enët e baltës	Termostati caktohet në temperaturën maksimale. Nxirrini me dorashka enët nga sirtari.

PERIUDHAT E NGROHJES

Periudha e nevojshme e ngrohjes së pjatave, gotave etj., varet nga faktorë të ndryshëm:

- Materiali dhe trashësia e enëve
- Ngarkesa
- Sistemimi i ngarkesës
- Temperatura

Prandaj, nuk mund të jepen udhëzime absolute.

Këshillohet që cilësimet optimale të nevojshme t'i caktoni duke u nisur nga përvoja praktike

KAPACITETI I NGARKESËS

Kapaciteti i ngarkesës varet nga lartësia e elektroshtëpiakes dhe nga përmasat e enëve.

Mos harroni që sirtari mund të mbajë deri në 25 kg peshë.

PASTRIMI DHE MIRËMBAJTJA

Sigurohuni që pajisja të jetë ftohur përpara se të filloni pastrimin ose të bëni mirëmbajtjen.

Mos përdorni pastrues me avull.

Pajisja duhet të shkëputet nga priza përpara se të kryeni çfarëdo lloj mirëmbajtjeje.

Mbani dorashka mbrojtëse.

Mos përdorni lesh teli, gërryes ose agjentë pastrimi gërryes, sepse këta mund të dëmtojnë sipërfaqen e elektroshtëpiakes.

Për sirtarët me trajtim "iXelium", veproni si më poshtë:

- Përdorni një rrobë të butë (mundësisht me mikrofibra) me ujë ose detergjent normal të larjes së gotave.
- Mos përdorni peshqirë letre, të cilët mund të lënë në sipërfaqe vraga dhe viza letre.
- Mos përdorni produkte gërryese, produkte larëse me bazë klori ose sfungjer kruajtës.
- Mos përdorni pajisje pastrimi me avull, që marrin flakë shpejtë.
- Mos lini në sipërfaqe substanca acide ose alkaline si uthulla, mustarda, kripa, sheqeri ose lëngu i limonit.

Për sipërfaqet prej xhami, veproni si më poshtë:

- Përdorni një detergjent neutral dhe ujë të vakët, pastaj fshijeni me një copë rrobe të butë.
- Mos lini në sipërfaqe substanca acide ose alkaline si uthulla, mustarda, kripa, sheqeri ose lëngu i limonit.

Baza prej xhami të temperuar të sirtarit

Këshillohet ta pastroni pjesën e poshtme të sirtarit pas çdo përdorimi, duke u siguruar që ta lini të ftohet. Kjo do të parandajtojë formimin e papastërtive dhe do ta lehtësojë pastrimin.

- Pastrojeni xhamin e temperuar duke përdorur një copë rrobe të pastër, peshqirë letre dhe lëng larjeje ose produkte specifike.
- Mos përdorni produkte gërryes, zbardhues, spërkatës për pastrim furrash ose gërryes për enë metalike.

UDHËZUESI I PROBLEMEVE

Nëse pjatat nuk ngrohen sa duhet, verifikoni që:

- pajisja të jetë e ndezur
- të jetë caktuar temperatura e duhur
- grykat e ventilimit të mos jenë bllokuar me pjata ose tasa të mëdhenj
- periudha e ngrohjes të jetë e mjaftueshme.
- çelësi i ndezjes/fikjes të jetë i kthyer në pozicionin e ndezjes.

Ka faktorë të ndryshëm që ndikojnë te periudha e ngrohjes, për shembull:

- materiali dhe trashësia e pjatave, ngarkesa dhe sistemimi i saj, caktimi i temperaturës.
- Periudhat optimale për ngrohjen e pjatave nuk janë fikse, prandaj këshillohet që të bëni prova të ndryshme për të parë se cilat janë periudhat e duhura sipas nevojës.

SHËRBIMI I PAS-SHITJES

Përpara se të kontaktoni me shërbimin e passhitjes:

1. Provoni nëse mund ta zgjidhni vetë problemin me ndihmën e "Udhëzuesit të zgjidhjes së problemeve".
2. Fikeni pajisjen dhe ndizeni përsëri për të parë nëse është zgjidhur problemi.

Për problemet e mëposhtme, kontaktoni me një teknik të kualifikuar ose me shërbimin e passhitjes:

Nëse enët nuk ngrohen:

- ka të ngjarë që kabloja e furnizimit me energji të jetë shkëputur ose dëmtuar.

Nëse enët janë tepër të nxehta:

- termostati mund të ketë defekt.

Drita e çelësit të ndezjes/fikjes nuk ndizet kur pajisja është e ndezur:

- drita treguese e çelësit të ndezjes/fikjes ka defekt.

Nëse problemi vazhdon pas verifikimeve të mësipërme, kontaktoni me shërbimin më të afërt të passhitjes.

Gjithmonë:

- bëni një përshkrim të shkurtër të defektit;
- përmendni tipin e sirtarit ngrohës dhe modelin e saktë të tij;
- përmendni numrin e shërbimit (numri pas fjalës "Service" [shërbim] në etiketën e të dhënave), i cili ndodhet në pjesën e jashtme në të djathtë të shinës së sirtarit. Numri i shërbimit gjendet edhe në broshurën e garancisë;
- përmendni adresën tuaj të plotë;
- përmendni numri juaj i telefonit.

SERVICE 00 0000 00000



Nëse paraqitet nevoja për të bërë ndonjë riparim, kontaktoni me qendrën e autorizuar të shërbimit të passhitjes (për të siguruar që të përdoren pjesë ndërrimi origjinale dhe që riparimi të bëhet si duhet). Mosrespektimi i këtyre udhëzimeve mund të cenojë sigurinë dhe cilësinë e produktit.

УПАТСТВО ЗА УПОТРЕБА

	Страница
УПАТСТВА ЗА БЕЗБЕДНОСТ	156
ПРЕД УПОТРЕБА НА ФИОКАТА ЗА ЗАГРЕВАЊЕ	160
ИНСТАЛАЦИЈА	160
КАКО СЕ КОРИСТИ ПРОИЗВОДОТ	161
ОПИС НА КОНТРОЛНАТА ТАБЛА	161
ФИОКА ЗА ЗАГРЕВАЊЕ	161
РАБОТЕЊЕ	161
ИЗБОР НА ТЕМПЕРАТУРА	162
ВРЕМЕ НА ЗАГРЕВАЊЕ	162
КАПАЦИТЕТ НА ОПТОВАРУВАЊЕ	162
ЧИСТЕЊЕ И ОДРЖУВАЊЕ	163
ВОДИЧ ЗА РЕШАВАЊЕ ПРОБЛЕМИ	163
ПОСТПРОДАЖЕН СЕРВИС	164

УПАТСТВА ЗА БЕЗБЕДНОСТ

ВАЖНО ДА СЕ ПРОЧИТА И ДА СЕ ПРИДРЖУВА

Пред употреба на апаратот прочитајте ги упатствата за безбедност. Зачувајте ги за во иднина.

Упатствата и самиот апарат содржат важни безбедносни предупредувања докои секогаш треба да се придржувате. Производителот се оградува од секаква одговорност од непридржување кон упатствата за безбедност, за несоодветна употреба на апаратот или неправилно подесување на контролите.

⚠ Многу мали деца (0-3 години) не треба да бидат во близина на апаратот. Мали деца (3-8 години) не треба да бидат во близина на апаратот, освен доколку се под надзор. Потребен е постојан надзор или точно дадени упатства за безбедносно користење и разбирање на можните опасности за користење на апаратот кај деца на 8 годишна возраст или поголеми и кај лица со намалени физички, сетилни и ментални способности или без искуство и познавање на работата на апаратот. За децата е строго забрането да играат со апаратот. Децата без постојан надзор не смеат да го чистат и да го одржуваат апаратот.

⚠ ПРЕДУПРЕДУВАЊЕ: Уредот и неговите достапни делови се вжештуваат за време на употребата. Внимавајте да не ги допрете вжештените делови. Децата помали од 8 години треба да се држат настрана, или да бидат под постојан надзор.

⚠ Алиштата и други запаливи материјали држете ги понастрана од уредот, додека целосно да се оладат сите делови – опасност од пожар. Секогаш бидете внимателни кога готвите храна богата со масти, масло или кога додавате алкохолни пијалаци - опасност од пожар. Користете заштитни ракавици за да ги извадите тавите и додатоците. На крајот од готвењето, отворете ја вратата внимателно, за топлиот воздух или пареата постепено да излезат пред да пристапите до рерната - опасност од изгореници. Не попречувајте ги отворите за топол воздух на предната страна на рерната - опасност од пожар.

⚠ Внимавајте да не ја удриете вратата од апаратот кога е отворена или спуштена.

ДОЗВОЛЕНА УПОТРЕБА

⚠ ВНИМАНИЕ: Уредот не е наменет да работи со надворешен тајмер или со

засебен систем за далечинско управување.

⚠ Уредот е наменет за користење во домаќинството и за слични намени како што се: во кујна наменета за персоналот во продавници, канцеларии и други работни средини; во фарми; од страна на посетители во хотели, мотели, престојувалишта на база ноќевање со појадок и други и други станбени средини.

⚠ Ниту една друга употреба не е дозволена (на пр. котларници).

⚠ Овој апарат не е наменет за професионална употреба. Апаратот да се користи исклучиво во домашни услови.

⚠ Не чувајте експлозивни или запаливи материи (на пр. канти со бензин или аеросол) внатре или во близина на апаратот - опасност од пожар.

ИНСТАЛАЦИЈА

⚠ Две или повеќе лица се потребни за пренос и инсталирање на апаратот - опасност од повреда. Користете заштитни ракавици за отпакување и инсталирање на апаратот - опасност од исекотини.

⚠ И н с т а л а ц и ј а т а , вклучувајќи го и доводот на вода (доколку има) и електричните приклучоци, како и поправките, мора да

се изведуваат од страна на квалификуван техничар. Да не се поправа ниту заменува некој дел од апаратот освен доколку е конкретно наведено во прирачникот за корисникот. Чувајте ги децата подалеку од инсталационата површина. По отпакување на апаратот, осигурете се дека не дошло до оштетување при транспорт. Во случај на проблеми, контактирајте го застапникот на најблискиот сервис за после-продажба. По инсталирање на апаратот, отпадот од пакувањето (пластичните и деловите од стиропор, итн.) мора да се чуваат подалеку од дофат на деца - опасност од задушвање. Уредот мора да биде исклучен од довод на струја пред почетокот на процесот на инсталација - опасност од струен удар.

Осигурајте се дека уредот не оштетил некој од електричните кабли за време на инсталацијата - опасност од пожар или струен удар. Апаратот треба да се активира исклучиво по завршување на инсталацијата.

⚠ Изведете ги сите работи за сечење на елементот пред да го вградите уредот во елементите, и отстранете ги сите дрвени брикети и струготини.

⚠ Не вадете го апаратот од стиропорот до моментот на монтажа.

⚠ По инсталацијата, дното на апаратот веќе не смее да биде достапно – опасност од изгореници.

⚠ Не го поставувајте апаратот зад украсна врата - опасност од пожар.

⚠ Ако апаратот е инсталиран под работната плоча, не блокирајте ја минималната празнина меѓу работната плоча и горниот раб од апаратот – опасност од изгореници.

ПРЕДУПРЕДУВАЊА ЗА ЕЛЕКТРИЧНО НАПОЈУВАЊЕ

⚠ Плочката со спецификации се наоѓа на предниот раб од апаратот (видлива при инсталирањето на фиоката за загревање).

⚠ Мора да може апаратот да се исклучува од струја со исклучување на приклучокот доколку е достапен, или повеќеполниот прекинувач поставен над приклучницата во согласност со правилата за поврзување, и апаратот мора да биде заземјен согласно националните електрични стандарди за безбедност.

⚠ Не користете продолжен кабел, мултиприклучница или мултиадаптер. Електричните елементи не смеат да му бидат на дофат на корисникот по инсталацијата. Не го користете

апаратот кога сте водени или кога сте боси.

Не го користете овој апарат доколку има оштетен кабел или приклучок, доколку не работи правилно, или доколку е оштетен или паднал.

⚠ Ако приклучниот кабел е оштетен, мора да се замени со ист таков купен од производителот, или од овластениот сервис или други квалификувани лица, за да се избегне опасност од струен удар.

⚠ Ако електричниот кабел треба да се замени, контактирајте со овластен сервисен центар.

ЧИСТЕЊЕ И ОДРЖУВАЊЕ

⚠ **ПРЕДУПРЕДУВАЊЕ:** Уверете се дека апаратот е исклучен од струја пред да започнете каква било активност за одржување. За да избегнете ризик од лична повреда, користете заштитни ракавици (ризик од лацерација) и заштитни чевли (ризик од контузија); погрижете се да ракуваат две лица (намалено оптоварување); никогаш не користете опрема за чистење на пареа (ризик од струен удар).

Непрофесионалните поправки кои не се овластени од производителот може да резултираат со ризик по здравјето и безбедноста, за што производителот не може да

биде одговорен. Сите дефекти и штети предизвикани од непрофесионални поправки или одржување нема да бидат покриени со гаранцијата, чиишто услови се наведени во документот испорачан со апаратот.

⚠ Не користете груби абразивни средства за чистење или метални стругалки за чистење на стаклото на вратата бидејќи тие може да ја изгребат површината, што може да резултира со кршење на стаклото.

⚠ Уверете се дека апаратот е ладен пред чистење или одржување – ризик од изгореници.

ОТСТРАНУВАЊЕ НА МАТЕРИЈАЛИТЕ ЗА ПАКУВАЊЕ

Материјалот за пакување е 100% рециклирачки и е означен со симболот за рециклирање . Различните делови на пакувањето мора да бидат отстранети на одговорност и во целосна согласност со регулативите на локалната власт за отстранување на отпад.

ОТСТРАНУВАЊЕ НА АПАРАТИ ЗА ДОМАКИНСТВО

Апаратот е произведен од рециклирачки или материјали за повеќекратна употреба. Отстранете го отпадот во согласност со локалните регулативи за отстранување на отпад.

За дополнителни информации за постапката, преработката и рециклажата на електричните апарати за домаќинство, контактирајте ги вашите надлежни локални власти, службата за собирање домашен отпад или продавницата од која сте го купиле апаратот. Овој апарат е означен во согласност со Европската директива 2012/19/EU, Отпадна електрична и електронска опрема (WEEE) и со прописите за отпадна електрична и електронска опрема 2013 (изменето). Со правилно отстранување на овој производ, ќе ги спречите потенцијални негативни последици врз животната средина и врз здравјето на луѓето.

Симболот  на производот или на придружната документација, укажува дека не треба да се третира како домашен отпад, туку да се однесе во соодветен центар за рециклирање на електрична и електронска опрема.



ПРЕД УПОТРЕБА НА ФИОКАТА ЗА ЗАГРЕВАЊЕ

За да ја отворите и затворите фиоката, притиснете ја средината на таблата како што е прикажано на сликата.

При првата употреба, исчистете го апаратот на следниов начин:

- исчистете ја површината со влажна крпа и потоа исушете ја.
 - загрејте ја празната фиока најмалку два часа: свртете го копчето за температура на максимум за да ги отстраните сите остатоци од маснотии, масло или производни смоли коишто може да создадат непријатни мириси за време на загревањето на садовите. Проветрете ја просторијата.
 - По завршувањето на овие операции, апаратот е подготвен за прва употреба.
- Пред употреба, отстранете ги:
 - налепниците поставени на предната страна и на вратата на фиоката за загревање, освен плочката со спецификации;
 - држете ги децата подалеку од производот и материјалите за пакување, за да дојдат во интеракција со нив кога не се под ваш надзор;
 - сите налепници од додатоците.

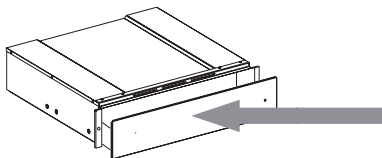

ИНСТАЛАЦИЈА

Упатства за безбедност за поставување на фиоката за загревање

ВАЖНО: Комората мора веднаш да се прицврсти на елементот така што ќе ги следите упатствата дадени подолу. Поврзаниот апарат не може да се монтира пред да ја прицврстите фиоката во елементот.

Фиксирајте ја фиоката како што е прикажано на сликата.

Пред електрично поврзување на апаратот, проверете дали податоците на плочката со спецификации се совпаѓаат со напојувањето, во спротивно апаратот може да се оштети.

Погрижете се поврзувањето со струја да биде лесно достапно откако ќе се постави апаратот.

Комората за загревање може да се монтира само во комбинација со други апарати со максимална тежина од 60 kg и со соодветна вентилација за ладење.

За да го инсталирате апаратот што може да се комбинира со грејачот за садови, следете ги упатствата дадени во соодветниот прирачник за употреба и инсталација.

Важно: Истиот бренд на кафемаат или комбинирана микробранова печка, со големина како што е прикажано на следната страница, може да се инсталира над фиоката за загревање. За монтажа, внимателно следете ги упатствата дадени во прирачниците со упатства испорачани со кафемаатот и со комбинираната микробранова печка.

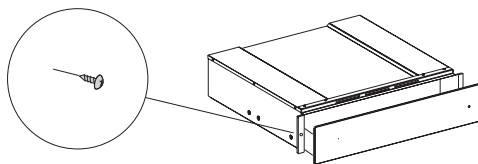

КАКО СЕ КОРИСТИ ПРОИЗВОДОТ

ОПИС НА КОНТРОЛНАТА ТАБЛА

1. Копче за температура
2. Светлосен прекинувач за вклучување/исклучување
3. Индикатор за вклучување/исклучување

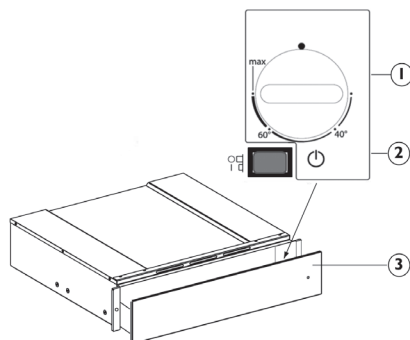

ФИОКА ЗА ЗАГРЕВАЊЕ

Контролните елементи се копчето за температура и светлосниот прекинувач за вклучување/исклучување.

Со притиснат прекинувач (позиција 1), фиоката е вклучена, додека со отпуштен прекинувач (позиција 0), фиоката е исклучена.

Овие елементи се видливи само кога фиоката е отворена.

Кога фиоката е затворена, контролното светло што се наоѓа на предната страна на апаратот покажува дали фиоката е вклучена.

РАБОТЕЊЕ

- Поставете ги сатовите во фиоката
- Поставете температура
- Вклучете го апаратот; прекинувачот светнува
- Затворете ја фиоката внимателно
- Исклучете го апаратот пред да ги извадите загреаните садови.

ИЗБОР НА ТЕМПЕРАТУРА

Копчето за контрола на температурата овозможува приспособување до припл. 75°C (макс.). Свртете го копчето за температура надесно до ознаката за максимум, а потоа налево.

Не присилувајте го подалеку од границата, инаку термостатот ќе се оштети.

Приспособување на температурата	Упатство за употреба	
40°C	шолји, чаши	Шолјите и чашите загреани на оваа температура помагаат да се одложи времето на ладење на пијалакот што потоа се додава во нив. Користете ракавици за да ги извадите садовите од фиоката.
60°C	чини	Чиниите загреани на оваа температура помагаат да се одложи времето на ладење на храната што потоа се става на нив. Користете ракавици за да ги извадите садовите од фиоката.
МАКС припл. 75°C	прибор	Термостатот е поставен на максимална температура. Користете ракавици за да ги извадите садовите од фиоката.

ВРЕМЕ НА ЗАГРЕВАЊЕ

Времето потребно за загревање на садовите, чашите и друго зависи од различни фактори:

- Материјалот и дебелината на садовите
- Полнењето
- Распределбата на полнењето
- Поставената температура

Затоа не може да се дадат конкретни индикации.

Се препорачува да се воспостават потребните оптимални поставки, врз основа на практично искуство

КАПАЦИТЕТ НА ОПТОВАРУВАЊЕ

Капацитетот на полнење зависи од висината на апаратот и големината на садовите.

Запомнете дека фиоката може да издржи тежина од најмногу 25 kg.

ЧИСТЕЊЕ И ОДРЖУВАЊЕ

Проверете дали уредот е ладен пред одржување или чистење.

Не користете чистачи на пареа.

Апаратот мора да е исклучен од струја пред да се врши одржување.

Носете заштитни ракавици.

Не користете жичана волна, абразивни сунѓери или абразивни/корозивни средства за чистење, бидејќи тие може да ги оштетат површините на апаратот.

За фиоки со третман со iXelium, постапете на следниов начин:

- Користете мека крпа (по можност микрофибер) со вода или стандардно средство за чистење стакло.
- Не користете хартиени бришачи кои може да остават траги од хартија и ленти на површината.
- Не користете абразивни или корозивни производи, производи за чистење на база на хлор или сунѓери.
- Не користете запаливи уреди за чистење со пареа.
- Не оставајте киселински или алкални материи, како што се оцет, сенф, сол, шеќер или сок од лимон на површината.

За стаклени површини, постапете на следниов начин:

- Користете неутрален детергент и млака вода, а потоа исушете со мека крпа.
- Не оставајте киселински или алкални материи, како што се оцет, сенф, сол, шеќер или сок од лимон на површината.

Комора со основа од калено стакло

Се препорачува да го чистите дното на фиоката по секоја употреба, но прво оставете ја да се олади. Ова ќе го спречи таложењето на нечистотија и ќе го олесни чистењето.

- Користете чиста крпа, хартиени бришачи и течност за миење или специфични производи за чистење калено стакло.
- Не користете абразивни производи, белило, спреј за чистење перна или жица за чистење.

ВОДИЧ ЗА РЕШАВАЊЕ ПРОБЛЕМИ

Ако садовите не се доволно топли, проверете дали:

- апаратот е вклучен
- е поставена соодветната температура
- отворите за вентилација се блокирани со чинии или големи садови
- садовите се оставени да се греат премногу долго.
- прекинувачот е исклучен.

Различни фактори влијаат на времето на загревање, на пример:

- материјалот и дебелината на садовите, полнењето и распределбата, температурата.
- Оптималните времиња за загревање на садовите се разликуваат, па затоа се препорачува да се направат тестови за да се утврдат според потребите.

ПОСТПРОДАЖЕН СЕРВИС

Пред да контактирате со постпродажниот сервис:

1. Погледнете дали може сами да го решите проблемот со помош на „Водичот за решавање проблеми“.
2. Исклучете го, а потоа вклучете го апаратот повторно за да видите дали проблемот е отстранет.

За следните проблеми, контактирајте со квалификуван техничар или постпродажен сервис:

Ако садовите не се загреат:

- кабелот за струја може да е исклучен или оштетен.

Ако садовите се премногу топли:

- регулаторот на температурата може да е неисправен.

Прекинувачот за вклучување/исклучување не се активира кога апаратот е вклучен:

- индикаторот на прекинувачот е неисправен.

Ако проблемот продолжи по горенаведените проверки, контактирајте со најблискиот постпродажен сервис.

Секогаш наведувајте:

- краток опис на дефектот;
- типот и точниот модел на фиоката за загревање;
- сервисниот број (бројот по зборот сервис на табличката со податоци), којшто се наоѓа на надворешниот десен раб на фиоката. Сервисниот број е даден и во гарантната книшка;
- вашата целосна адреса;
- телефонскиот број.

SERVICE 00 0000 00000



Ако се потребни какви било поправки, контактирајте со овластен постпродажен сервис (за да се уверите дека користите оригинални резервни делови и правилни поправки). Ако не ги почитувате овие упатства може да се загрози безбедноста и квалитетот на производот.

הוראות שימוש

עמוד

166

הוראות בטיחות

170

לפני שימוש במגירת החימום

170

התקנה

171

כיצד להשתמש במוצר

171

תיאור לוח הבקרה

171

מגירות חימום

171

הפעלה

172

בחירת טמפרטורה

172

זמני חימום

172

קיבולת

173

ניקוי ותחזוקה

173

מדריך פתרון בעיות

174

שירות לאחר המכירה

להרחיק ילדים מתחת לגיל 8 מהמכשיר אלא אם כן משגיחים עליהם באופן רציף.

⚠ יש להרחיק בגדים או חומרים דליקים מהמכשיר עד שכל החלקים שלו התקררו לגמרי - סכנת שריפה. יש תמיד להיות ערני בעת בישול מזון עשיר בשומם או שמן ובעת הוספת משקאות אלכוהוליים - סכנת שרפה. יש להשתמש בכפפות מגן להוצאת תבניות ואביזרים נלווים. בסיום הבישול, פתח בזהירות את הדלת כדי לאפשר לאוויר חם או לאדים לצאת בהדרגה לפני גישה לחלל התנור - סכנת כוויות. אין לחסום את פתחי האוורור של האוויר החם שבחזית התנור - סכנת שריפה.

⚠ יש להיזהר כאשר דלת המכשיר במצב פתוח או למטה כדי להימנע מלפגוע בה.

שימוש מותר

⚠ זהירות: המכשיר לא נועד להפעלה באמצעות התקן הפעלה חיצוני כגון טיימר או באמצעות מערכת נפרדת לשליטה מרחוק.

⚠ מכשיר זה מיועד לשימוש ביתי וליישומים דומים, כגון: מטבחי עובדים בחנויות, משרדים וסביבות

יש לקרוא בעיון את הוראות הבטיחות האלה לפני השימוש במכשיר. יש לשמור אותם בקרבת מקום לעיון עתידי.

הוראות אלה והמכשיר עצמו מספקים אזהרות בטיחות חשובות, אליהן יש לשים לב בכל עת. היצרן מתנער בזאת מכל חבות בגין אי-ציות להוראות הבטיחות, שימוש לא הולם במכשיר או הגדרה לא נכונה של אמצעי הבקרה.

⚠ יש להרחיק ילדים קטנים (גילאי 0-3) מהמכשיר. יש להרחיק ילדים קטנים (גילאי 3-8) מהמכשיר, אלא אם הם בפיקוח רציף. ילדים בני 8 ומעל, אנשים עם מוגבלויות פיזיות, חושיות או מנטליות או אנשים חסרי ניסיון וידע רשאים להשתמש במכשיר רק אם משגיחים עליהם או אם הם הודרכו לגבי שימוש בטוח במכשיר והם מבינים את הסכנות הכרוכות בכך. אין לאפשר לילדים לשחק עם המכשיר. ילדים יכולים לבצע ניקוי ותחזוקת משתמש למכשיר רק תחת השגחה.

⚠ אזהרה: המכשיר וחלקיו הנגישים מתחממים בזמן השימוש. יש להיזהר שלא לגעת ברכיבי חימום. יש

עבודה אחרות; בתי חווה; על-ידי לקוחות בבתי-מלון, מוטלים, צימרים וסביבות מגורים אחרות.

⚠ אין להשתמש בו למטרות אחרות כלשהן (למשל חימום חדר).

⚠ מכשיר זה אינו מיועד לשימוש מקצועי. אין להשתמש במכשיר בחוץ.

⚠ אין לאחסן חומרים נפיצים או דליקים (לדוגמה דלק או מכלי ריסוס) בתוך המכשיר או בקרבתו - סכנת שרפה.

התקנה

⚠ לטיפול במכשיר ולהתקנתו דרושים שני אנשים או יותר - סכנת פציעה. השתמש בכפפות מגן לפתיחת הארזה ולהתקנה - סכנת חתכים.

⚠ התקנה, כולל אספקת מים (במקרה הצורך), חיבורי חשמל ותיקונים יבוצעו על-ידי טכנאי מוסמך. אין לתקן ואין להחליף חלקים של המכשיר, אלא אם כן הדבר מצוין במפורש במדריך למשתמש. יש להרחיק ילדים מאתר ההתקנה. לאחר הוצאת המכשיר מהאריזה, ודא שלא נגרם לו נזק במהלך ההובלה. במקרה של בעיות, יש ליצור קשר עם הספק או עם מרכז השירות שלאחר מכירה הקרוב. לאחר ההתקנה, יש להרחיק את פסולת האריזה (פלסטיק, חלקי

קלקר וכו') מהישג ידם של ילדים - סכנת חנק. יש לנתק את המכשיר מאספקת החשמל לפני ביצוע פעולות ההתקנה - סכנת התחשמלות.

במהלך ההתקנה, יש לוודא כי המכשיר לא מזיק לכבל המתח - סכנת התחשמלות. יש להפעיל את המכשיר רק בסיום ההתקנה.

⚠ יש לבצע את כל פעולות החיתוך של הארונות ולנקות את כל שבבי העץ והנסורת לפני התקנת המכשיר במקומו.

⚠ אין להסיר את המכשיר מבסיס הקלקר עד למועד ההתקנה.

⚠ לאחר ההתקנה, יש לחסום את הגישה לתחתית המכשיר - סכנת כוויה.

⚠ אין להתקין את המכשיר מאחורי דלת דקורטיבית - סכנת שריפה.

⚠ אם המכשיר מותקן מתחת למשטח עבודה, אין לחסום את המרווח המינימלי בין משטח העבודה לקצה העליון של התנור - סכנת כוויות.

אזהרות חשמל

⚠ לוחית הדירוג נמצאת בקצה הקדמי של המכשיר (גלויה בעת התקנת מגירת החימום).

⚠ יש לוודא כי ניתן תמיד לנתק את המכשיר מאספקת המתח על-ידי ניתוקו משקע החשמל או באמצעות מפסק דו-קוטבי המותקן במעלה

הזרם של השקע בהתאם לתקנות החיווט. על המכשיר להיות מוארק בהתאם לתקנות הארציות לבטיחות בחשמל.

⚠ אין להשתמש בכבלים מאריכים או במפצלים. לאחר ההתקנה, אסור לרכיבים החשמליים להיות נגישים למשתמש. אין להשתמש במכשיר כשאתה רטוב או יחף.

אין להפעיל את המכשיר אם יש נזק לכבל הזנת החשמל או לתקע, אם הוא אינו פועל כהלכה, או אם הוא ניזוק או נפל.

⚠ אם כבל ההזנה פגום, יש להחליפו בכבל זהה מהיצרן, סוכן השירות או אדם מוסמך אחר כדי למנוע סכנה - סיכון להתחשמלות.

⚠ אם יש צורך בהחלפת כבל המתח, יש ליצור קשר עם מרכז שירות מורשה.

ניקוי ותחזוקה

⚠ אזהרה: יש לוודא שהמכשיר כבוי ומנותק מאספקת המתח לפני ביצוע פעולת תחזוקה כלשהי. כדי להימנע מסכנת פציעה יש להשתמש בכפפות

מגן (סכנת חתכים) ובנעלי בטיחות (סכנת חבלה); יש להקפיד על טיפול באמצעות שני אנשים (צמצום עומס); לעולם אין להשתמש בציוד ניקוי בקיטור (סכנת התחשמלות).

תיקונים לא מקצועיים שאינם מורשים על-ידי היצרן, עלולים להוביל לסיכון לבריאות ולבטיחות, שהיצרן לא יהיה אחראי לגביהם. כל פגם או נזק שייגרמו כתוצאה מתיקונים או תחזוקה בלתי-מקצועיים, לא יכוסו על-ידי האחריות, שתנאיה מתוארים במסמך שסופק יחד עם היחידה.

⚠ אין להשתמש בחומרי ניקוי שוחקים או במגרדות מתכת חדות על-מנת לנקות את דלת הזכוכית שכן הם עלולים לשרוט את פני השטח ולהוביל לריסוק הזכוכית.

⚠ יש לוודא שהמכשיר התקרר לפני ניקויו או ביצוע תחזוקה - סכנת כוויות.

השלכת חומרי אריזה

חומרי האריזה ניתנים למיחזור מלא ומסומנים בסמל המיחזור (♻). משום כך, סילוק החלקים השונים של האריזה צריך להתבצע באופן אחראי ותוך עמידה מלאה בתקנות הרשות המקומית בנוגע לסילוק מסולת.

השלכת מכשירי חשמל ביתיים

מכשיר זה מיוצר מחומרים הניתנים למחזור או לשימוש חוזר.

יש להשליכו בהתאם לתקנות להשלכת פסולת של הרשות המקומית.

לקבלת מידע מפורט יותר אודות הטיפול, ההשבה והמיחזור של מוצרי חשמל ביתיים, פנה לרשות המקומית, לשירות איסוף פסולת ביתית או לחנות שבה רכשת את המוצר. מכשיר זה מסומן בהתאם להנחיה האירופית 2012/19/EU, פסולת ציוד חשמלי ואלקטרוני (WEEE) ולתקנות פסולות ציוד חשמלי ואלקטרוני 2013 (כפי שתוקנה). בהקפדה על השלכה נאותה של מוצר זה, ניתן לסייע במניעת נזקים לסביבה ולבריאות הציבור.

הסמל  על-גבי המוצר או במסמכים הנלווים לו מצייין שאין להשליך את המכשיר עם האשפה הביתית הרגילה אלא להעבירו לנקודת איסוף מתאימה שבה ממחזקים ציוד חשמלי ואלקטרוני.



לפני שימוש במגירת החימום

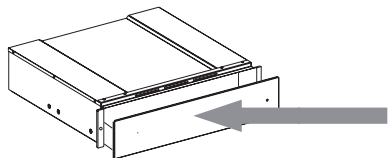

כדי לפתוח את המגירה ולסגור אותה, דחוף את מרכז הפנל כמתואר באיור.

- בשימוש הראשון, יש לנקות את המכשיר באופן הבא:
- נקה את המשטח במטלית לחה, ולאחר מכן ייבש.
- חמם מראש את המגירה הריקה למשך לפחות שעתיים: טובב את כפתור הטמפרטורה למקסימום כדי להיפטר ממשקעי שומן, שמן או דבקי ייצור שעלולים ליצור ריחות לא נעימים במהלך חימום כלים. אוורר את החדר.
- לאחר השלמת פעולות אלו, במכשיר מוכן לשימוש ראשון.

- לפני השימוש, יש להסיר:
- מדבקות הנמצאות על החזית והדלת של מגירת החימום, למעט לוחית הדירוג;
- יש להרחיק ילדים מהמותר ומחומרי האריזה, כדי למנוע אינטראקציה ביניהם, אלא אם הם תחת פיקוח מתאים;
- מדבקות מאביזרים אם הם קיימים.

התקנה

הוראות בטיחות להתקנת מגירת החימום

חשוב: יש לקבע מיד את המגירה לארון, בהתאם להוראות שלהלן. לא ניתן להתקין את המכשיר המשולב לפני קיבוע המגירה לארון.

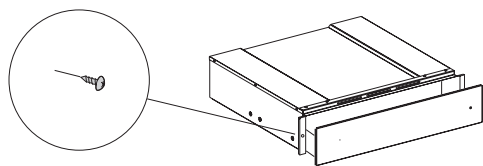

התקן את המגירה כמואר באיור.
לפני חיבור ההתקן לחשמל, יש לוודא שנתוני לוחית הדירוג תואמים את אספקת מתח הרשת, אחרת המכשיר עלול להינזק. יש לוודא שהחיבור לאספקת המתח נגיש לאחר התקנת המכשיר.

ניתן להתקין את מגירת החימום רק בשילוב עם מכשירים אחרים בעלי משקל מקסימלי של 60 ק"ג ובתנאי שהם מסופקים עם אוורור קירור מתאים. כדי להתקין את המכשיר שאותו ניתן לשלב עם מחמם הכלים, יש לעקוב אחר ההוראות הנתונות במדריך הרלוונטי לשימוש והתקנה.

חשוב: ניתן להתקין מעל למגירת החימום מכונת קפה או תנור מיקרוגל משולב מאותו מותג בבדלים המופיעים בעמוד הבא. עבור ההתקנה, יש לעקוב בקפידה אחר ההוראות המפורטות במדריכים המסופקים יחד עם מכונת הקפה ותנור המיקרוגל המשולב.

כיצד להשתמש במוצר

תיאור לוח הבקרה

1. כפתור טמפרטורה
2. מתג הפעלה-כיבוי זוהר
3. מחוון הפעלה-כיבוי

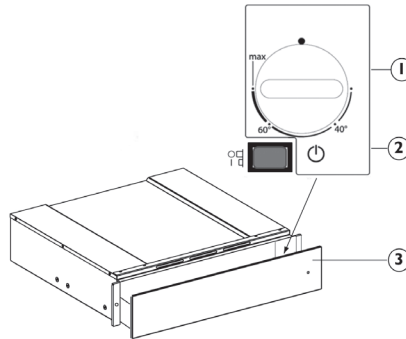

מגירות חימום

רכיבי הבקרה הם כפתור הטמפרטורה ומתג הפעלה-כיבוי זוהר. כאשר המתג לחוץ (מצב 1), המגירה מופעלת, בעוד כשהמתג משוחרר (מצב 0), המגירה כבויה. רכיבים אלו גלויים רק כאשר המגירה פתוחה. כאשר המגירה סגורה, נורית בקרה הנמצאת בחזית המכשיר מציינת אן המגירה מופעלת.

הפעלה

- הנח את הכלים במגירה
- הגדר טמפרטורה
- הפעל את המכשיר; המתג יואר
- סגור בזהירות את המגירה
- יש לכבות את המכשיר לפני הוצאת הכלים המחוממים.

בחירת טמפרטורה

מתג בקרת הטמפרטורה מאפר כיוון של עד כ-75°C (מקס'). סובב את מתג הטמפרטורה עם כיוון תנועת מחוגי השעון עד למעצור שמציין מקסימום, ולאחר מכן נגד כיוון תנועת מחוגי השעון. אין לאלץ אותו מעבר למעצור כדי לא לפגוע בתרמוסטט.

הוראות שימוש		כוון וטמפרטורה
כוסות שחוממו לטמפרטורה זו יעזרו בעיכוב זמן הקירור של המשקה שמוסיפים אליהן. יש להשתמש בכפפות כדי להוציא מכלים מהמגירה.	כוסות	C°40
צלחות שחוממו לטמפרטורה זו יעזרו בעיכוב זמן הקירור של מזון שיונח עליהן. יש להשתמש בכפפות כדי להוציא מכלים מהמגירה.	צלחות	C°60
התרמוסטט מכוון לטמפרטורה המקסימלית. יש להשתמש בכפפות כדי להוציא מכלים מהמגירה.	כלי חרס	מקס' בערך 75°C

זמני חימום

הזמן הנחוץ לחימום כלים, כוסות וכו' תלוי במספר גורמים:

- חומר ועובי הכלים
- כמות
- סידור הכמות
- הגדרת טמפרטורה

לכן לא ניתן לספק מספרים מוחלטים.

מומלץ לקבוע את ההגדרות האופטימליות הנדרשות בהתאם לשימוש בפועל

קיבולת

הקיבולת תלויה בגובה המכשיר ובגודל הכלים. זכור שהמגירה יכולה לשאת משקל מקסימלי של 25 ק"ג.

ניקוי ותחזוקה

יש לוודא שהמכשיר התקרר לפני ביצוע כל פעולת תחזוקה או ניקוי. לעולם אין להשתמש במנקי קיטור. יש לנתק את המכשיר ממקור החשמל לפני ביצוע עבודות תחזוקה כלשהן.

יש ללבוש כפפות מגן. אין להשתמש בצמר פלדה, סקוץ' או חומרי ניקוי שורטים מכיוון שהם עלולים לפגוע במשטחים של המכשיר.

עבור מגירות המטופלות ב-Xelium, יש לפעול באופן הבא:

- יש להשתמש בדטרגנט ניטרלי ובמים פושרים, ולאחר מכן לייבש במטלית רכה.
- אין להשאיר על המשטח חומרים חומציים או אלקליים, כגון חומץ, חרדל, מלח, סוכר או מיץ לימון.

אין להשתמש במגבות נייר, שעלולות להשאיר שאריות נייר וסימני מריחה על המשטח.

- אין להשתמש במוצרים שוחקים או מאכלים, בחומרים על בסיס כלור או בספוגיות קרצוף.
- אין להשתמש בהתקני ניקוי באדים דליקים.
- אין להשאיר על המשטח חומרים חומציים או אלקליים, כגון חומץ, חרדל, מלח, סוכר או מיץ לימון.

עבור משטחי זכוכית יש לפעול באופן הבא:

- יש להשתמש בדטרגנט ניטרלי ובמים פושרים, ולאחר מכן לייבש במטלית רכה.
- אין להשאיר על המשטח חומרים חומציים או אלקליים, כגון חומץ, חרדל, מלח, סוכר או מיץ לימון.

בסיס מגירה מזגוגית מחוסמת

מומלץ לנקות את תחתית המגירה לאחר כל שימוש ולוודא שהיא מתקררת. פעולה זו תמנע הצטברות לכלוך ותקל על הניקוי.

- יש להשתמש במטלית נקייה, מגבות נייר ונוזל שטיפת כלים או במוצרים ייעודיים לניקוי זכוכית מחוסמת.
- אין להשתמש בחומרים שוחקים, אקונומיקה, תרסיס ניקוי תנורים או בצמר פלדה.

מדריך פתרון בעיות

אם הכלים לא מספיק חמים, ודא ש:

- המכשיר מופעל
- הוגדרה הטמפרטורה הנכונה
- פתחי האוורור לא מכוסים בצלחות או בקערות גדולות
- הכלים לא חוממו מספיק זמן.
- מתג החשמל הראשי לא הופעל.

- גורמים שונים משפיעים על זמן החימום, לדוגמה:
- החומר ממנו עשויים הכלים ועובייהם, כמות הקלים וסידורים, הגדרת הטמפרטורה.
 - הזמן האופטימלי לחימום כלים משתנה, לכן מומלץ לבצע בדיקות כדי לקבוע אותם בהתאם לצרכים.

שירות לאחר המכירה

SERVICE 00 0000 00000



אם נדרש תיקון, פנה למרכז מורשה של שירות לאחר המכירה (כדי לוודא שימוש בחלפים מקוריים ותיקון נכון). אי-הקפדה על הוראות אלה עלולה לפגוע בבטיחות ובאיכות של המוצר.

לפני שמתקשרים לשירות שלאחר המכירה:

1. בדוק אם באפשרותך לפתור את הבעיה בעצמך בעזרת ה'מדריך לפתרון בעיות'.
2. יש לכבות ולהפעיל מחדש את הכיריים, ולבדוק אם הבעיה נפתרה.

עבור הבעיות הבאות יש להתקשר לטכנאי מוסמך או לשירות שלאחר המכירה:
אם הכלים לא מתחממים:
• יתכן שכבל החשמל מנותק או ניזוק.

אם הכלים מתחממים יותר מדי:
• יתכן שבקר הטמפרטורה פגום.

המתג הפעלה-כיבוי לא פועל כשהמכשיר מופעל:

- מחוון בקרת המתג פגום.

אם הבעיה נמשכת לאחר הבדיקות האלו, יש לפנות לשירות לאחר מכירה.

תמיד יש לציין:

- תיאור קצר של התקלה;
- סוג מגירת החימום והדגם המדויק;
- מספר השירות (המספר שאחרי המילה Service על לוחית הנתונים), הנמצא בקצה הימני החיצוני של מסילת המגירה. מספר השירות נמצא גם בחוברת האחריות
- כתובתך המלאה;
- מספר הטלפון שלך.



400020006167

