



Frost Zdarma Chladnička - Mrazák

Návod k použití

Frost Free Хладилник И Фризер

Ръководство за потребителя

Frost Free Фрижидер - Замрзнувач

Упатство за корисникот

Frost Free Ψυγειοκαταψυκτης

Εγχειρίδιο χρήστη

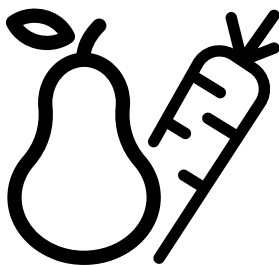

WHK 22414 X8EA

®/TM/© 2026 Whirlpool. Vyrobeno v licenci

®/TM/© 2026 Whirlpool. Произведено по лиценз

®/TM/© 2026 Whirlpool. Се произведува под лиценца

®/TM/© 2026 Whirlpool. Παράγεται κατόπιν αδείας

CZ - BG - MK - EL



DĚKUJEME VÁM, ŽE JSTE SI ZAKOUPILI VÝROBEK ZNAČKY WHIRLPOOL Přejete-li si získat komplexnější podporu, zaregistrujte prosím svůj výrobek na stránce **www.register10.eu**



Nejdříve si prosím přečtěte tento návod k použití!

Vážený zákazníku,



Doufáme, že výrobek, který byl vyroben v moderních závodech a kontrolován v souladu s nejpřísnějšími postupy kontroly kvality, vám zajistí účinný provoz. Z tohoto důvodu vám doporučujeme pozorně si přečíst celý návod k výrobku, než jej použijete, a uskladněte je v dosahu pro budoucí použití.

Tento manuál Vám pomůže s použitím spotřebiče rychle a bezpečně.

- Přečtěte si manuál před instalací a provozováním produktu.
- Ujist'ujte se, že jste přečetl bezpečnostní pokyny.
- Návod uschovejte na snadno přístupném místě, možná jej budete později potřebovat.
- Přečtěte si další dokumenty dodané s výrobkem.

Nezapomínejte, že tento manuál platí pro několik dalších modelů. Rozdíly mezi modely budou uvedeny v manuálu.

Zadejte prosím následující webové stránky **docs.whirlpool.eu & parts-selfservice.europeanappliances.com**

 INFORMACE	
 SUPPLIER'S NAME MODEL IDENTIFIER → (*) A A	Informace o modelu uložené v databázi výrobků se dají získat zadáním následující webové stránky a vyhledáním identifikátoru vašeho modelu (*), který je uveden na energetickém štítku. https://eprel.ec.europa.eu/

<u>1 Pokyny pro ochranu životního prostředí</u>	3
<u>2 Vaše chladnička</u>	4
<u>3 Instalace</u>	5
3.1. Vhodné umístění pro instalaci	5
3.2. Nastavování nožek.....	5
3.3. Elektrické zapojení	5
<u>4 Příprava</u>	7
<u>5 Obsluha výrobku</u>	8
5.1. Pokyny uchování čerstvých potravin	10
5.2. Alarm vysoké teploty	12
5.3. Výměna žárovky	12
5.4. Změna směru otevírání dveří	12
5.5. Varování o otevřených dvířkách	12
5.6. Příhrádka na mléčné výrobky (chladicí box)	12
5.7. Zásobník na zeleninu	12
5.8. Deodorant (FreshGuard)	13
5.9. Zásuvka na zeleninu s kontrolovanou vlhkostí (EverFresh+)	13
5.10. AeroFlow	13
5.11. Mrazení čerstvých potravin	14
5.12. Doporučení pro uskladnění mražených potravin	14
5.13. Podrobnosti o mrazničce	15
5.14. Vkládání potravin	15
5.15. Aktivní kontrola	15
<u>6 Údržba a čištění</u>	16
<u>7 Řešení problémů</u>	17

1 Pokyny pro ochranu životního prostředí

1.1. Dodržování směrnice WEEE a o likvidaci odpadů:



Tento produkt splňuje směrnici EU WEEE (2012/19/EU). Tento výrobek nese symbol pro třídění, platný pro elektrický a elektronický odpad (WEEE).

Tento symbol označuje, že tento výrobek nesmí být po skončení své životnosti likvidován společně s ostatním domovním odpadem. Použité zařízení je třeba odevzdat na oficiálním sběrném místě pro recyklaci elektrických a elektronických zařízení. Chcete-li zjistit tyto sběrné systémy, obraťte se na místní úřady nebo prodejce, u kterého byl výrobek zakoupen. Každá domácnost hraje důležitou roli při zpětném odběru a recyklaci starých spotřebičů. Vhodná likvidace použitého spotřebiče pomáhá předcházet možným negativním důsledkům pro životní prostředí a lidské zdraví.

1.2. Dodržování směrnice RoHS

Produkt, který jste zakoupili splňuje směrnici EU RoHS (2011/65/EU). Neobsahuje žádné škodlivé ani zakázané materiály, které jsou směrnicí zakázané.

1.3. Informace o balení



Balící materiály produktu jsou vyrobeny z recyklovatelných materiálů v souladu s našimi národními předpisy směrnicemi na ochranu životního prostředí. Balící materiály nevyhazujte do domácího nebo jiného odpadu. Odveďte je na sběrné místo balícího materiálu, které má pověření místních orgánů.

2 Vaše chladnička

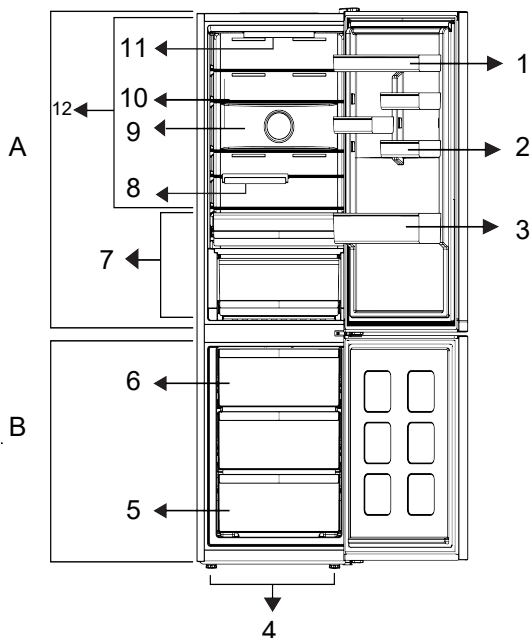

- | | | | |
|----|---------------------------------|-----|---------------------------|
| 1. | *Nastavitelné police ve dveřích | 7. | *Chladicí přihrádka |
| 2. | *Zásobník na vejce | 8. | *Skládací stojan na lahve |
| 3. | *Police na lahve | 9. | *Větrák |
| 4. | *Nastavitelné přední nožky | 10. | *Nastavitelné police |
| 5. | *Prostor mrazničky | 11. | *Žárovka |
| 6. | *Nádoba na led | 12. | *Čerstvé potraviny |

***Volitelně:** Údaje v této uživatelské příručce jsou schematické a nemusí přesně odpovídat vašemu výrobku. Pokud váš výrobek neobsahuje příslušné části, tyto informace se vztahují na ostatní modely.

***Nemusí být k dispozici u všech modelů**

Obrázky uvedené v tomto návodu k použití jsou schematické a nemusí přesně korespondovat s vaším výrobkem. Pokud zobrazené části nejsou obsaženy v produktu, který jste zakoupili, jde o součásti jiných modelů.

3 Instalace

3.1. Vhodné umístění pro instalaci

Ohledně instalace spotřebiče se obraťte na autorizovaný servis. Pro přípravu spotřebiče k použití postupujte podle pokynů v uživatelské příručce a ujistěte se, že jsou elektrická instalace a instalace vody správné. V opačném případě kontaktujte kvalifikovaného elektrikáře a technika, aby provedl veškerá potřebná opatření.

	UPOZORNĚNÍ: Výrobce nenese odpovědnost za škody, které mohou vzniknout z postupů prováděných neoprávněnými osobami.
	UPOZORNĚNÍ: Spotřebič nesmí být během instalace zapojen do el. sítě. V opačném případě hrozí nebezpečí smrti nebo vážného zranění!
	UPOZORNĚNÍ: Pokud je volný prostor dveří v místnosti, kde má být výrobek umístěn, tak malý, že brání průchodu výrobku, odstraňte dveře místnosti a projděte s výrobkem dveřmi tak, že je otočíte na stranu; pokud to nepomůže, obraťte se na autorizovaný servis.

- Umístěte spotřebič na rovnou podlahu, aby nedocházelo k otřesům.
- Instalujte spotřebič na vzdálenost nejméně 30 cm od zdrojů tepla, jako jsou varné desky, ohřívače a sporáky a minimálně 5 cm od elektrických trub.
- Spotřebič nesmí být vystaven přímému slunečnímu záření a nesmí být umístěn na vlhkém místě.
- Kolem chladničky musí být dostatečný prostor pro ventilaci, aby se zajistila účinnost provozu. Pokud se má spotřebič umístit do výklenku ve stěně, věnujte pozornost tomu, aby strop a boční stěny byly alespoň 5 cm od sebe.

- Zajistěte alespoň 5 cm vzdálenost pro cirkulaci vzduchu mezi zadní stranou výrobku a stěnou, aby nedocházelo ke kondenzaci vlhkosti na zadním panelu výrobku.
- Váš výrobek potřebuje k efektivnímu fungování dostatečnou cirkulaci vzduchu. Pokud bude výrobek umístěn ve výklenku, nezapomeňte ponechat alespoň 5 cm volného prostoru mezi výrobkem a stropem, zadní stěnou a bočními stěnami.
- Pokud bude výrobek umístěn ve výklenku, nezapomeňte ponechat alespoň 5 cm volného prostoru mezi výrobkem a stropem, zadní stěnou a bočními stěnami. Zkontrolujte, zda je ochranný prvek zadní stěny na svém místě (pokud je s výrobkem dodáván). Pokud součástka není k dispozici nebo pokud se ztratila či spadla, umístěte výrobek tak, aby mezi zadní stěnou výrobku a stěnou místnosti zůstal volný prostor alespoň 5 cm. Volný prostor vzadu je důležitý pro efektivní provoz výrobku.

3.2. Nastavování nožek

Pokud je spotřebič po instalaci nevyvážený, upravte přední nožky otočením doprava nebo doleva.

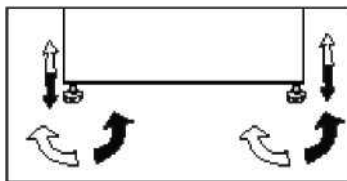

3.3. Elektrické zapojení

	UPOZORNĚNÍ: Připojení neprovádějte přes prodlužovací kabely nebo vícenásobné zástrčky.
	UPOZORNĚNÍ: Poškozený napájecí kabel musí být vyměněn autorizovaným servisním zástupcem.

Instalace

Pokud vedle sebe instalujete dvě chladničky, měl by mezi nimi být rozestup nejméně 4 cm.

- Naše společnost nenes odpovědnost za jakékoliv škody vzniklé při použití spotřebiče bez uzemnění a elektrického připojení v souladu s národními předpisy.
- K zástrčce napájecího kabelu musí být po instalaci snadný přístup.
- Nepoužívejte prodlužovací kabely nebo bezdrátové několikanásobné zásuvky mezi spotřebičem a síťovou zásuvkou.

Varování před horkými povrchy!

Váš spotřebič je vybaven chladicím potrubím pro zlepšení chladicího systému. Těmito místy může proudit chladivo o vysokých teplotách, což má za následek horké povrchy na bočních stěnách. To je běžné a není třeba volat servis. Při doteku těchto míst dbejte prosím pozornosti.

4 Příprava

- Pro volně stojící spotřebič; tento chladicí spotřebič není určen k vestavbě.
- Chladničku instalujte nejméně 30 cm od zdrojů tepla, jako jsou varné desky, trouby, ústřední topení a sporáky a nejméně 5 cm od elektrických trub, neumísťujte ji na přímé sluneční světlo.
- Okolní teplota v místnosti, kde instalujete chladničku, by měla být nejméně 5°C. Používat chladničku při nižších teplotách se nedoporučuje z důvodu její účinnosti.
- Zajistěte, aby byl vnitřek vaší chladničky důkladně vyčištěn.
- Pokud vedle sebe instalujete dvě chladničky, měl by mezi nimi být rozestup nejméně 2 cm.
- Když spustíte chladničku poprvé, dodržujte následující pokyny během prvních šesti hodin.
- Dveře neotevírejte často.
- Musí běžet prázdná bez vkládání potravin.
- Neodpojujte chladničku. Pokud dojde k výpadku energie, prostudujte si varování v kapitole „Doporučená řešení problémů“.
- Původní obaly a pěnové materiály uschovejte pro budoucí přepravu či přesun.
- Koše/zásuvky, které jsou součástí chladicího prostoru, musí být vždy používány pro nízkou spotřebu energie a pro lepší skladování.
- Kontakt potravin s teplotním čidlem v mrazicím prostoru může zvýšit spotřebu energie spotřebiče. Je třeba vyhnout se jakémukoli kontaktu se senzorem/senzory.
- U některých modelů se ovládací panel automaticky vypne 1 minutu po zavření dveří. Znovu se aktivuje po otevření dveří nebo po stisknutí libovolného tlačítka.
- V důsledku změny teploty následkem otevírání/zavírání dveří výrobku během provozu je normální, že dochází ke kondenzaci vlhkosti na dveřích/poličkách a skleněných nádobách.
- Protože horký a vlhký vzduch se nedostane přímo do vašeho výrobku, když nejsou dvířka otevřená, spotřebič se optimalizuje ve stávajících podmínkách tak, aby nadějně chránil jídlo umístěné uvnitř. Funkce a součásti, jako jsou kompresor, ventilátor, rozmrazovač, osvětlení, displej aj., budou fungovat tak, aby za těchto podmínek spotřebovali minimální množství energie.
- V případě více možností musí být skleněné police umístěny tak, aby nebyly blokovány výstupy vzduchu na zadní stěně, nejlépe tak, aby výstupy vzduchu zůstaly pod skleněnou policí. Tato kombinace může pomoci zlepšit šíření vzduchu a přispět k úspoře energie.

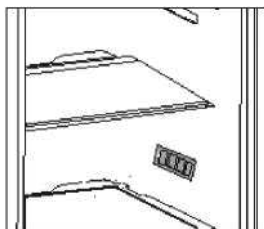

5 Zapnutí výrobku

Ovládací panel výrobku

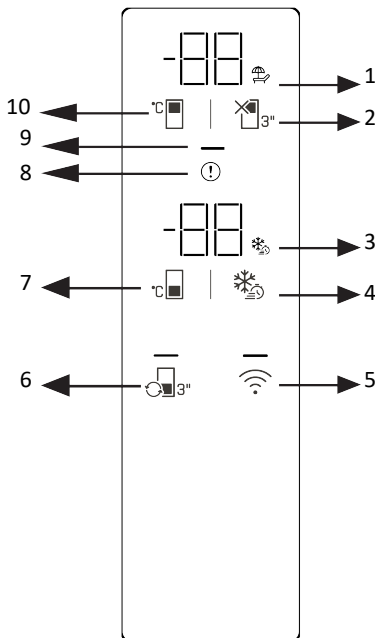

1 * Ikona funkce zavření chladničky (dovolená)

3 * Ikona funkce rychlého zmrazení

5 * Bezdrátové tlačítko

7 * Tlačítko nastavení teploty mrazicího oddílu

9 * Indikátor úspory energie

2 * Tlačítko vypnutí chladničky (dovolená)

4 * Tlačítko rychlého zmrazení

6 * Tlačítko převodu kabiny

8 * Indikátor stavu chyby

10 * Tlačítko nastavení teploty chladicího oddílu

Nejprve si přečtete „Bezpečnostní pokyny“! Zvukové a vizuální funkce na přístrojové desce vám pomohou používat váš produkt.

***Nepovinné** Zobrazené funkce jsou volitelné; funkce na přístrojové desce vašeho produktu se mohou lišit tvarem a umístěním.

1. Ikona funkce vypnutí chladnič (dovolená)

Když je aktivováno vypnutí chladicího oddílu, rozsvítí se ikona dovolené. Na displeji teploty chladicího oddílu se zobrazí „-“ a chladicí oddíl neprovádí žádnou aktivní operaci chlazení.

2. Tlačítko vypnutí chladničky (dovolená)

Pro aktivaci funkce Dovolená stiskněte tlačítko na 3 sekundy. Režim dovolené je aktivován a rozsvítí se ikona dovolené. Indikátor teploty chladicího oddílu zobrazí „-“ a chladicí oddíl nebude provádět aktivní chlazení.

3. Ikona funkce rychlého zmrazení 
Rozsvítí se, když je zapnuta funkce rychlého zmrazení.

4. Tlačítko rychlého zmrazení 
Po stisknutí tlačítka rychlého zmrazení se rozsvítí ikona rychlého zmrazení a aktivuje se funkce rychlého zmrazení. Teplota

Zapnutí výrobku

mrazicího oddílu je nastavena na -27°C . Funkci zrušíte opětovným stisknutím tlačítka. Funkce rychlého zmrazení se automaticky zruší. Pokud chcete zmrazit velké množství čerstvých potravin, stiskněte tlačítko rychlého zmrazení před umístěním potravin do mrazicího oddílu.

5. Tlačítko bezdrátového připojení

Když podržíte tlačítko po dobu 3 sekund, ikona bezdrátového připojení na displeji bude pomalu blikat (0,5sekundové intervaly). Tím se zahájí počáteční registrace domácí sítě k produktu. Po navázání bezdrátového připojení k produktu zůstane ikona bezdrátového připojení svítit. Po dokončení počátečního nastavení můžete aktivovat/deaktivovat připojení stisknutím tohoto tlačítka. Ikona bezdrátového připojení bude rychle blikat (v intervalech 0,2 sekundy), dokud nebude připojení navázáno. Jakmile je připojení aktivní, ikona bezdrátové sítě zůstane svítit. Pokud připojení není navázáno na delší dobu, zkontrolujte nastavení připojení a podívejte se do části „Odstraňování problémů“ v uživatelské příručce. Pro bezdrátové připojení musí být použita aplikace HomeWhiz. Kroky nastavení jsou vysvětleny prostřednictvím aplikace během nastavení. Do aplikace se dostanete naskenováním QR kódu na štítku HomeWhiz na produktu. Aplikace je k dispozici v App Store pro zařízení se systémem iOS a Play Store pro zařízení se systémem Android. Pro více informací navštivte <https://www.homewhiz.com/>.

6. Tlačítko převodu kabiny

Stisknutím tlačítka konverze skříně po dobu 3 sekund procházejte režimy chladničky, vypnuto a mraznička. Při provozu jako chladicí přihrádka je teplota nastavena na 4°C . LED dioda na tlačítku se rozsvítí v režimu chladničky a vypnuto. V režimu vypnuto se na displeji teploty skříně zobrazí „-“.

7. Tlačítko nastavení teploty mrazicího oddílu

Teplota mrazicího oddílu je nastavena. Po stisknutí tlačítka lze teplotu mrazicího oddílu nastavit na $-18, -19, -20, -21, -22, -23, -24^{\circ}\text{C}$.

8. Indikátor stavu chyby

Tento indikátor se aktivuje, když se váš produkt dostatečně nechladí nebo když dojde k chybě senzoru. Na displeji teploty mrazicího oddílu se zobrazí písmeno „E“ a na displeji teploty chladicího oddílu se zobrazí čísla jako 1, 2, 3 atd.

Tato čísla na displeji informují službu o chybě, která nastala.

Když vložíte horké jídlo do mrazicího oddílu nebo necháte dveře otevřené po delší dobu, může se dočasně rozsvítit vykřičník. Nejedná se o poruchu; varování se vymaže, když jídlo vychladne nebo je stisknuto jakékoli tlačítko.

9. Indikátor úspory energie (displej vypnutý)

Pokud se dveře výrobku neotevrou nebo nezavřou, automaticky se aktivuje úsporný režim a rozsvítí se symbol úspory energie (objeví se vodorovný symbol). Když je funkce úspory energie aktivována, všechny ikony na obrazovce kromě symbolu úspory energie zhasnou. Pokud je stisknuto kterékoli tlačítko nebo jsou otevřeny dveře, zatímco je aktivní funkce úspory energie, funkce úspory energie bude deaktivována a ikony na obrazovce se vrátí do normálu. Funkce úspory energie je výchozí z výroby a nelze ji deaktivovat.

10. Tlačítko nastavení teploty chladničky

Je provedeno nastavení teploty chladicího oddílu. Stisknutím tlačítka lze nastavit teplotu chladničky na 8, 7, 6, 5, 4, 3, 2 a 1°C .

* Tlačítko Reset nastavení bezdrátového připojení

Chcete-li resetovat nastavení bezdrátového připojení, stiskněte a podržte tlačítka rychlého zmrazení a bezdrátového připojení současně po dobu 3 sekund. Obnovení nastavení bezdrátového připojení na výchozí tovární nastavení vymaže všechny informace o uživateli dříve zadané během nastavení.

* Konverze $^{\circ}\text{C} / ^{\circ}\text{F}$ +

Stisknutím tlačítka pro nastavení teploty chladničky a tlačítka pro vypnutí chladničky (dovolená) současně po dobu 3 sekund přepnete zobrazení teploty mezi $^{\circ}\text{C}$ a $^{\circ}\text{F}$.

* Režim Sabat +

Zapnutí výrobku

Pro aktivaci/deaktivaci režimu Sabbath stiskněte a podržte tlačítko nastavení teploty mrazicího oddílu a tlačítko rychlého zmrazení současně po dobu 3 sekund. Když je aktivován režim Sabat, tlačítka displeje, alarm otevření dveří a světla nebudou fungovat.

5.1. Pokyny uchování čerstvých potravin:

Skladování v přihrádce pro čerstvé potraviny:

- Udržujte chladničku a doporučené teplotě 4°C.
- Potraviny určené pro uložení do ledničky by měly být řádně utěsněny, aby se zabránilo změnám vůně nebo chuti.
- Ve své chladničce neuchovávejte nadměrné množství potravin. Pro lepší a homogenní chlazení nechávejte mezi potravinami mezery, aby kolem nich mohl proudit chladný vzduch.
- Pro podporu kratší doby otevírání dveří, denně konzumované potraviny by se měly ukládat do přední části polic.
- Nechte mezeru mezi potravinami a vnitřními stěnami chladničky, aby mohl vzduch volně proudit. Při uložení potravin při zadní stěně by potraviny mohly k ní přimrznout.
- Horké, vařené jídlo se musí před uložením do chladničky zchladit na pokojovou teplotu. Následně je možné teplé potraviny uložit do spodních polic chladničky. Teplé potraviny nedávejte do blízkosti rychle se kazících potravin.
- Mražené potraviny rozmrazujte v přihrádce pro čerstvé potraviny. Tímto způsobem můžete použít mražené potraviny na zchlazení teploty v prostoru pro čerstvé potraviny a uspořit energii.
- Při skladování nezralého tropického ovoce (mango, melouny, papája, banán, ananas)

v chladničce, může se urychlit proces zrání, z toho důvodu se to nedoporučuje, protože to způsobuje kratší doby skladování. Zrání velmi nezralého ovoce (jablka, hrušky) se ale může v chladicí přihrádce o určitou dobu urychlit.

- Cibuli, česnek, zázvor a jinou kořenovou zeleninu skladujte v tmavém a chladném prostředí, ne v chladničce.
- Pokud zjistíte v chladničce zkažené potraviny, zlikvidujte je. Pokud najdete shnilé jídlo, vyčistěte vnitřní vložku nebo příslušenství, které bylo s ním v kontaktu, abyste předešli kontaminaci.
- Velké hrnce s jídlem, například polévky nebo dušené maso, je možné rozdělit do mělkých nádob, aby se v chladničce rychle ochladili. Velké kusy tepelně upraveného masa a celou drůbež z téhož důvodu rozdělte na menší kousky.
- Nabalené potraviny neskladujte v blízkosti vajec.
- Ovoce a zeleninu udržujte odděleně a skladujte je jako: jablka s jablky, mrkev s mrkví. Ovoce a zelenina emitují různé plyny, které mohou způsobit zhoršení stavu ostatních.
- Listovou zeleninu vyjměte z plastových sáčků, zabalte je do papírové utěrky nebo čajové utěrky a poté je uložte do chladničky. Nezapomeňte je před skladováním opláchnout nebo zvlhčit.
- Ovoce a zeleninu, které jsou náchylné na vysušení, skladujte v perforovaných nebo neuzavřených plastových sáčcích, abyste udrželi vlhké prostředí a přesto umožnili cirkulaci vzduchu.
- Různé potraviny je třeba umístit na různá místa podle toho, jaké mají vlastnosti:

"Zkontrolujte prosím příslušnou klimatickou třídu vašeho spotřebiče na výrobním štítku. Jedna z níže uvedených informací platí pro váš spotřebič podle klasifikace klimatické třídy."

Zapnutí výrobku

- SN: Prodloužená mírná: Spotřebič je určen pro použití při teplotě okolního prostředí v rozsahu od 10°C do 32°C.
- N: Mírná: Spotřebič je určen pro použití při teplotě okolního prostředí v rozsahu od 16°C do 32°C.
- ST: Subtropická: Spotřebič je určen pro použití při teplotě okolního prostředí v rozsahu od 16°C do 38°C.
- T: Tropická: Spotřebič je určen pro použití při teplotě okolního prostředí v rozsahu od 16°C do 43°C.

Potraviny	Umístění
Vajíčka	Polička na dveřích
Mléčné výrobky (máslo, sýr)	Pokud je to možné, přihrádka BioFresh nebo chladicí přihrádka Nejnižší police
Ovoce, zelenina a saláty	Přihrádka na ovoce a zeleninu, přihrádka crisper nebo EverFresh + (pokud jsou k dispozici)
Čerstvé maso, drůbež, čerstvé ryby, párky, vařené potraviny	Pokud je to možné, přihrádka BioFresh nebo chladicí přihrádka Nejnižší police
Hotová jídla, balené výrobky, konzervované potraviny, nakládané výrobky	Horní police nebo dveřní polička
Nápoje, láhve, koření, občerstvení	Polička na dveřích
Zbytky potravin	Střední police

Skladování v mrazící části:

- Doporučuje se udržovat nastavení mrazáku při -18°C kromě extrémních okolních podmínek.
- 8 hodin před zmrazením zapněte funkci rychlého zmrazení, pro zajištění rychlejšího zmrazení.
- Horké potraviny je nutné před uložením do mrazničky zchladit na pokojovou teplotu.
- Potraviny nakrájené na malé porce zmraznou rychleji a bude snadnější je rozmrazit a uvařit.
- Je lepší potraviny před vložením do mrazničky zabalit.
- Abyste nepřekročili dobu uchování potravin, запиšte prosím datum zmrazení, časový limit a název potraviny na obal.
- Řiďte se doporučenou dobou uchování u různých potravin.
- Nepřekračujte dobu skladování potravin které jsou doporučovány výrobcí potravin.
Z mrazničky vyndávejte pouze požadované množství potravin.
- Rozmrazené potraviny rychle zkonzumujte. Rozmrazené potraviny znovu nezmrazujte, pokud nebyly uvařené. Není bezpečné konzumovat tepelně neupravené opětovně zmražené čerstvé potraviny.
- Chcete-li zmrazit čerstvé potraviny, zabraňte jejich kontaktu s již zmrazenými potravinami. Může to způsobit rozmrazení už zmrazených kusů.

Zapnutí výrobku

Při zmrazování komerčně mražených potravin postupujte prosím podle těchto pokynů:

- Vždy věnujte pozornost pokynům výrobce o délce uchování potravin. Neporušujte tyto pokyny!
- Kvůli zachování kvality potravin se snažte, aby doba mezi nákupem a uložením potravin byla co nejkratší.
- Kupujte potraviny, které byly uchovávány při teplotě -18°C nebo nižší.
- Vyhněte se nákupu potravin, které mají na obalu sníh nebo námraza - může to značit, že výrobek byl částečně rozmražen a znovu zmrazen - nárůst teploty ovlivňuje kvalitu potravin.
- K dosažení lepší konzervace potravin doporučujeme nastavení teploty 4°C pro část pro čerstvé potraviny a -18°C pro část pro mražené potraviny.
- Pokud je teplota nastavena na doporučené hodnoty než $+4^{\circ}\text{C}$ / -18°C , s výjimkou extrémních podmínek okolí, celková čerstvost se v odděleních pro čerstvé potraviny a mrazničky prodlouží. Pokud je teplota v prostoru pro čerstvé potraviny nastavena na chladnější, čerstvé ovoce a zelenina se mohou částečně zmrazit nebo mohou být vystaveny účinkům chladu, zatímco vyšší teplota může způsobit rychlejší znehodnocení rychle se kazících potravin (mléčné výrobky, masné výrobky).

5.2. Alarm vysoké teploty

Na displeji chladničky blikají nastavené hodnoty "--" a spustí se alarm, pokud je mrazicí prostor příliš teplý. K tomu může dojít, pokud se teplota mrazničky zvýší v důsledku výpadku elektrického proudu. Nejvyšší teplota v prostoru mrazničky se zobrazuje, dokud nestisknete jakékoli tlačítko. „Pokud má displej elektronickou obrazovku, zobrazí se nejvyšší skutečně dosažená teplota.“ Pokud ne, bliká pouze "--" a aktivují se zvuky. Chcete-li deaktivovat alarm, stiskněte libovolné tlačítko displeje.

Nastavení teploty lze nastavit mezi $1-8^{\circ}\text{C}$ v chladicím prostoru a mezi -24 a -18°C v mrazicím prostoru. Nastavitelné hodnoty teploty se mohou v rámci těchto rozsahů lišit v závislosti na specifikacích produktu.

5.3. Výměna žárovky

Při výměně žárovky / LED diody použité k osvětlení vaší chladničky kontaktujte autorizovaný servis. Žárovky(y) použité v tomto spotřebiči není určena pro osvětlení místnosti. Účelem tohoto svítidla je pomoci uživateli bezpečně a pohodlně vkládat potraviny do chladničky/mrazničky. Žárovky použité v tomto spotřebiči musí vydržet extrémní fyzické podmínky, např. teploty pod -20°C .

5.4. Změna směru otevírání dveří

Směr otvoru dveří vaší chladničky lze změnit dle místa, na kterém ho používáte. V případě potřeby se obraťte na nejbližší autorizovaný servis.

5.5. Varování o otevřených dvířkách

Akustický signál se ozve, když necháte dvířka prostoru chladničky nebo mrazničky otevřené určitou dobu. Tento akustický signál se ztlumí, jakmile stisknete jakékoli tlačítko na ukazatel nebo po uzavření dveří.

5.6. Příhrádka na mléčné výrobky (chladicí box)

Zajišťuje nižší teplotu v prostoru chladničky. Tuto příhrádku používejte ke skladování lahůdek (salámů, uzenin, mléčných výrobků atd.), které vyžadují nižší skladovací teplotu nebo masných, kuřecích či rybích výrobků určených k okamžité spotřebě. Neskladujte v tomto prostoru ovoce a zeleninu.

5.7. Zásobník na zeleninu

Zásobník na zeleninu produktu je navržen tak, aby zelenina zůstala čerstvá při zachování své vlhkosti. Za tímto účelem je celková cirkulace chladného vzduchu v zásobníku na zeleninu intenzivnější.

Zapnutí výrobku

5.8. Deodorant (FreshGuard)

Deodorant rychle odstraní zápach ve vaší ledničce dřívě, než prostoupí na povrch. Díky tomuto deodorantu, který se umísťuje do vrchní části prostoru určeného pro čerstvé potraviny, se zápach rozpustí, a bude aktivně přenesen do pachového filtru. Poté pročištěný vzduch přejde zpět do prostoru pro čerstvé potraviny. Tímto způsobem budou nechtěné pachy, které se mohou objevit v průběhu skladování potravin v ledničce, odstraněny, dřívě než prostoupí na povrch. Této funkce se dosáhne pomocí větráku, kontrolky LED a zápachového filtru zabudovaného v deodorantu. V běžném provozu, se deodorant zapíná automaticky v pravidelných intervalech. Chcete-li zachovat optimální výkon, je dobré si nechat zkontrolovat filtr v deodorantu autorizovaným poskytovatelem každých 5 let. Díky větráku zabudovaného v deodorantu je hluk, který uslyšíte během provozu, běžný. Pokud otevřete dveře prostoru pro čerstvé potraviny, když je deodorant zapnutý, větrák se automaticky přeruší a opět se zapne, jakmile dveře zavřete. V případě přerušení dodávky proudu se deodorant opět automaticky zapne až v momentě, kdy byl přerušen, jakmile bude dodávka napájení obnovena. Doporučujeme skladovat aromatické potraviny (např. sýry, olivy a další lahůdky) v utěsněných obalech, aby se zabránilo zápachu, který může nastat smícháním pachů různých potravin. Kromě toho doporučujeme vyndat z ledničky zkažené potraviny, jejichž zápach může ohrozit další potraviny, čímž se zamezí vzniku zápachu v chladničce.

5.9. Zásuvka na zeleninu s kontrolovanou vlhkostí (EverFresh+)

*volitelné

Díky funkci kontroly Vlhkosti je míra vlhkosti zeleniny a ovoce pod kontrolou a zajistí delší čerstvost potravin. Listovou zeleninu, např. salát a špenát a podobnou zeleninu se doporučuje skladovat v horizontální pozici, v přihrádce na zeleniny. Když vkládáte zeleninu, do spodní části dejte těžkou a tvrdou zeleninu a nahoru měkkou, v úvahu vezměte konkrétní hmotnost zeleniny. Zeleninu v přihrádce na zeleninu neskladujte v plastových sáčcích. Když zeleninu necháte v plastových sáčcích, začne se kazit rychleji. V případech, kdy nechcete, aby došlo ke kontaktu s jinou zeleninou, použijte takové obaly jako je papír, který má vysokou poréznost. Ovoce s vysokou produkcí etylénu, např. hrušky, meruňky, broskve a zejména jablka, nedávejte do zásuvky na zeleninu společně s jinou zeleninou a ovocem. Etylén vycházející z takového ovoce může způsobit, že ostatní zelenina a ovoce zrají rychleji a rychleji se kazí.

5.10. AeroFlow

Jedná se o systém distribuce vzduchu, který zajišťuje homogenní rozložení teploty. Díky cirkulaci vzduchu je v prostoru pro skladování čerstvých potravin zajištěno homogenní rozložení teploty a výkvy teploty se udržují na nízké úrovni. Nad potravinami nefouká přímý vzduch, což pomáhá snižovat ztráty vlhkosti. Zachovává čerstvost potravin uložených v přihrádce na čerstvé potraviny v chladničce. Takto se potraviny skladují při stabilnějších teplotách a snižuje se jejich kontakt se vzduchem. Zabraňuje se vysušování a smršťování potravin ztrátou vlhkosti a zajišťuje se jejich delší čerstvost

Zapnutí výrobku

5.11. Mrazení čerstvých potravin

- 8 hodin před začátkem mrazení čerstvých potravin byste měli aktivovat funkci rychlého mrazení.
- Pro zachování kvality potravin by měly být potraviny v mrazicím prostoru zmrazeny co nejrychleji. K tomuto účelu slouží funkce rychlého mrazení.
- **Zmrazení čerstvých potravin prodlouží dobu jejich uskladnění v mrazicím prostoru.**
- **Potraviny vložte do vzduchotěsných obalů a důkladně je uzavřete.**
- **Před vložením potravin do mrazničky se ujistěte, zda jsou správně zabaleny. Namísto tradičního balicího papíru**

používejte nádoby do mrazničky, alobal či voskovaný papír, plastové sáčky nebo podobné balicí materiály.

	Odmrazování prostoru mrazničky je prováděno automaticky.
--	--

- Každý balíček potravin před zmrazením označte datem zmrazení. Při každém otevření mrazničky tak budete moci určit stáří každého balíčku.

Nejstarší balíčky potravin uchovávejte vpředu a spotřebujte je jako první.

- Zmrazené potraviny je nutné po rozmrazení ihned spotřebovat a neměly by být znovu zmrazeny.
- Nezmrazujte velká množství potravin najednou.

Nastavení teploty v mrazicím prostoru	Nastavení teploty v prostoru chladničky	Podrobnosti
-18 °C	4 °C	Toto je výchozí doporučené nastavení.
-20, -22 nebo -24 °C	4 °C	Tato nastavení jsou doporučena pro teploty okolního prostředí nad 30 °C.
Rychlé mrazení	4 °C	Toto nastavení použijte, pokud chcete rychle zmrazit potraviny. Po skončení procesu se spotřebič vrátí na původní nastavení.
-18 °C nebo chladněji	2 °C	Tato nastavení použijte v případě, kdy se domníváte, že teplota v prostoru chladničky není kvůli okolním podmínkám nebo častému otevírání dveří dostatečně nízká.

5.12. Doporučení pro skladování zmrazených potravin

Teplota v mrazicím prostoru musí být nastavena nejméně na -18°C.

1. Potraviny vložte do mrazáku co nejdříve, abyste předešli jejich rozmrznutí.
2. Před zmrazením zkontrolujte datum spotřeby na obalu, abyste se ujistili, že výrobek nemá prošlou trvanlivost.
3. Zkontrolujte, zda není obal výrobku poškozený.

Zapnutí výrobku

5.13. Podrobné informace o mrazničce

Podle normy IEC 62552 musí být mraznička schopna během 24 hodin zmrazit 4,5 kg potravin na teplotu $-18\text{ }^{\circ}\text{C}$ nebo nižší pro každých 100 litrů objemu mrazicího prostoru. Potraviny lze dlouhodobě skladovat pouze při teplotách $-18\text{ }^{\circ}\text{C}$ nebo nižších. Zmrazované potraviny se nesmí dotýkat již zmrzlých potravin uvnitř mrazáku, neboť by mohlo dojít k jejich částečnému rozmrznutí. Chcete-li prodloužit dobu uskladnění zeleniny, převažte ji a poté vodu zcedte. Takto připravenou zeleninu vložte do vzduchotěsných obalů a vložte do mrazničky. Nezmrazujte banány, rajčata, listový salát, celer, vařená vejce, brambory a podobné potraviny. Pokud tyto potraviny shnijí, negativně to ovlivní pouze jejich nutriční hodnoty a požitelnost. O hnilobě ohrožující lidské zdraví nemůže být řeč.

5.15. Aktivní kontrola

Active Check je inteligentní kontrolní funkce, která neustále monitoruje stav vašeho produktu pomocí umělé inteligence, identifikuje potenciální problémy ještě předtím, než k nim dojde, a upozorní vás. Tím je zajištěno, že výkon vašeho produktu je vždy bezpečný a zabraňuje neočekávaným poruchám. Aby aktivní kontrola fungovala, musí být váš produkt připojen k internetu prostřednictvím aplikace HomeWhiz.

5.14. Vkládání potravin

Police prostoru mrazničky	Různé mražené potraviny, jako je maso, ryby, zmrzlina, zelenina atd.
Police prostoru chladničky	Potraviny v hrncích, přikrytých talířích a obalech, vajíčka (v uzavřeném obalu)
Police ve dveřích chladničky	Malé a balené potraviny nebo nápoje
Box na zeleninu	Ovoce a zelenina
Prostor na čerstvé potraviny	Lahůdky (snídaňová jídla, masné výrobky určené k rychlé konzumaci)

6 Údržba a čištění

Nejdříve si přečtete část „Bezpečnostní pokyny“!

Doporučujeme odpojit přístroj od sítě, než jej začnete čistit.

U produktů, které nejsou No Frost, se mohou na zadní stěně chladničky objevit kapky vody a námraza na tloušťku prstu.

Pro čištění vnějšího povrchu produktu

používejte pouze mírně navlhčené utěrky z mikrovláken. Houbičky a jiné typy čisticích ubrousků mohou poškrábat povrch.

Používejte vlažnou vodu pro vyčištění

chladicí skříně a otřete ji pak dosucha.

Používejte vlhký hadřík namočený do

roztoku jedné čajové lžičky jedné sody na půl litru vody na vyčištění vnitřku, pak jej dosucha otřete.

Zajistěte, aby do krytu světla a jiných

elektrických prvků nepronikla voda.

Pokud chladničku delší dobu nebudete

používat, odpojte napájecí kabel, vyjměte všechny potraviny, vyčistěte ji a nechte dveře otevřené.

Pravidelně kontrolujte těsnění dvířek,

abyste zajistili jejich čistotu a nezanesení částechkami potravin.

Pro odstranění polic ve dveřích odstraňte

všechn obsah a pak jen zvedněte dveřní polici vzhůru ze základny.

Chlór způsobuje korozi takových

kovových povrchů.

Nepoužívejte ostré, hrubé nástroje, mýdlo,

domácí čisticí prostředky, saponáty, petrolej, topný olej, laky apod., abyste zabránili odstranění a deformaci potisků na plastovém dílu. K čištění použijte vlažnou vodu a měkký hadřík a poté otřete do sucha.

Ochrana plastových ploch

Nevkládejte tekuté oleje nebo pokrmy s

obsahem oleje do chladničky v neuzavřených nádobách, jelikož poškodí plastové povrchy vaší chladničky. V případě rozlití nebo rozetření oleje na plastové ploše vyčistěte a opláchněte příslušnou část plochy teplou vodou.

7 Řešení problémů

Než zavoláte do servisu, projděte si tento seznam. Možná vám ušetří čas a peníze. Tento seznam obsahuje časté stížnosti, které nejsou způsobeny vadným zpracováním či použitými materiály. Některé zde uvedené funkce nemusejí být přítomny na vašem výrobku.

Chladnička nefunguje.

- Zástrčka není do zásuvky zapojena správně. >>> Zástrčku zapojte bezpečně do zásuvky.
- Došlo k vypálení pojistky zásuvky, do které jsou chladnička zapojena nebo k vypálení hlavní pojistky. >>> Zkontrolujte pojistku.

Kondenzace na boční stěně prostoru chladničky (MULTIZONE, COOL CONTROL a FLEXI ZONE).

- Dveře se často otevírají. >>> Dveře chladničky často neotvírejte a nezavírejte.
- Okolí je velmi vlhké. >>> Chladničku nainstalujte na vlhká místa.
- Potraviny s obsahem kapaliny jsou skladovány v otevřených nádobách. >>> Potraviny s vysokým obsahem kapaliny neskladujte v otevřených nádobách.
- Dveře chladničky jsou ponechány otevřené. >>> Dveře chladničky zavřete.
- Termostat je nastavený na velmi nízkou úroveň. >>> Termostat nastavte na vhodnou úroveň.

Kompresor neběží

- Tepelná pojistka kompresoru se zapne během náhlého výpadku energie nebo odpojení a zapojení, jelikož tlak chladicího média v chladicí soustavě chladničky není dosud vyvážen. Vaše chladnička začne fungovat asi po 6 minutách. Kontaktujte servis, pokud se chladnička nespustí ani po této době.
- Chladnička je v režimu odmrazování. Toto je normální pro chladničku s plně automatickým odmrazením. Cyklus odmrazení probíhá pravidelně.
- Chladnička není zapojena do zásuvky. >>> Zkontrolujte, zda je zástrčka do zásuvky zapojena.
- Nastavení teploty není provedeno správně. >>> Vyberte vhodnou teplotu.

- Došlo k výpadku napájení. >>> Jakmile se napájení obnoví, chladnička začne fungovat normálně.

Provozní hluk se v okamžiku spuštění chladničky zvyšuje.

- Provozní vlastnosti chladničky se mohou měnit v závislosti na změnách okolní teploty. Je to normální, nejde o poruchu.

Chladnička se spouští často nebo dlouhodobě.

- Nový výrobek může být širší než předchozí. Větší chladničky fungují delší dobu.
- Pokojová teplota může být vysoká. >>> Je normální, že v horkém prostředí je produkt spuštěný delší dobu.
- Chladnička možná byla nedávno zapojena nebo byla naplněna potravinami. >>> Je-li chladnička zapojena nebo naplněna potravinami, dosažení nastavené teploty bude trvat déle. To je normální.
- V nedávné době jste do chladničky vložili velké množství teplých pokrmů. >>> Nevkládejte do spotřebiče horké potraviny.
- Dveře se mohly otevírat častěji nebo byly ponechány dlouhou dobu otevřené. >>> Teplý vzduch, který pronikl do chladničky, způsobil dlouhodobější chod chladničky. Neotvírejte často dveře.
- Mraznička nebo dveře chladničky zůstaly dokořán. >>> Zkontrolujte, zda jsou dveře pevně zavřeny.
- Chladnička je nastavena na velmi nízkou teplotu. >>> Upravte teplotu chladničky na vyšší hodnotu a počkejte na dosažení této teploty.
- Těsnění dveří chladničky nebo mrazničky může být ušpiněno, opotřebené, prasklé nebo nesprávně usazené. >>> Vyčistěte nebo vyměňte těsnění. Poškození/prasklé těsnění způsobuje dlouhodobý chod chladničky pro udržení správné teploty.

Teplota v mrazničce je velmi nízká, zatímco teplota v chladničce je dostatečná.

- Teplota mrazničky je nastavena na velmi nízkou hodnotu. >>> Nastavte teplotu mrazničky na vyšší hodnotu a zkontrolujte ji.

Řešení problémů

Teplota v chladničce je velmi nízká, zatímco teplota v mrazničce je dostatečná.

- Teplota v chladničce je nastavena na velmi nízkou hodnotu. >>> Nastavte teplotu chladničky na vyšší hodnotu a zkontrolujte ji.

Jídlo skladované v chladničce zmrzlo.

- Teplota v chladničce je nastavena na velmi vysokou hodnotu. >>> Nastavte teplotu chladničky na nižší hodnotu a zkontrolujte ji.

Teplota v mrazničce nebo chladničce je velmi nízká.

- Teplota chladničky je nastavena na velmi vysokou teplotu. >>> Nastavení chladničky má vliv na teplotu v mrazničce. Změňte teplotu chladničky nebo mrazničky, dokud teplota v mrazničce nedosáhne dostatečnou hodnotu.
- Dveře se mohly otevírat častěji nebo byly ponechány dlouhou dobu otevřené. >>> Neotevírejte často dveře.
- Dveře zůstaly otevřené. >>> Řádně zavírejte dveře.
- Chladnička byla právě zapojena nebo naplněna potravinami. >>> To je normální. Je-li chladnička zapojena nebo naplněna potravinami, dosažení nastavené teploty bude trvat déle.
- V nedávné době jste do chladničky vložili velké množství teplých pokrmů. >>> Nevkládejte do spotřebiče horké potraviny.

Vibrace nebo hluk.

- Podlaha není rovná. >>> Pokud chladnička při pomalých pohybech vydává hluk, vyrovnejte ji. Rovněž ověřte, zda je podlaha dostatečně pevná pro chladničku a zda je rovná.
- Hluk mohou způsobovat předměty položené na chladničku. >>> Sejměte předměty z horní části chladničky.

Ozývá se zvuk z chladničky jako tečení kapaliny, stříkání, atd.

- V souladu s provozními principy chladničky dochází k proudění kapaliny a plynu. Je to normální, nejde o poruchu.

Z chladničky se ozývá pískání.

- Jsou v provozu ventilátory pro ochlazení

chladničky. Je to normální, nejde o poruchu.

Kondenzace na vnitřních stěnách chladničky.

- Horké a vlhké počasí zvyšuje tvorbu ledu a kondenzace. Je to normální, nejde o poruchu.
- Dveře se mohly otevírat častěji nebo byly ponechány dlouhou dobu otevřené. >>> Neotevírejte často dveře. Jsou-li otevřené, zavřete je.
- Dveře zůstaly otevřené. >>> Řádně zavírejte dveře.

Vlhkost na vnější straně chladničky nebo mezi dveřmi.

- Ve vzduchu může být vlhkost; toto je ve vlhkém počasí poměrně normální. Po poklesu vlhkosti kondenzace zmizí.

Nepříjemný zápach v chladničce.

- Není prováděno žádné pravidelné čištění. >>> Vyčistěte vnitřek chladničky houbičkou, vlažnou vodou nebo karbonovou vodou.
- Některé nádoby nebo obaly mohou zapáchat. >>> Použijte jinou nádobu nebo obalový materiál jiné značky.
- Jídlo je do chladničky vkládáno v nezakrytých nádobách. >>> Potraviny skladujte v uzavřených nádobách. Mikroorganismy množící se z neuzavřených nádob mohou způsobit nepříjemné zápachy.
- Vyjměte z chladničky potraviny s prošlým datem použitelnosti a zkažené.

Dveře se nezavírají.

- Zabalené potraviny brání v zavírání dveří. >>> Vyměňte obaly, které brání v chodu dveří.
- Chladnička není na rovné podlaze. >>> Chladničku vyrovnejte nastavením nožičky.
- Podlaha není rovná. >>> Ověřte, zda je podlaha rovná a unese chladničku.

Přihrádky na čerstvé potraviny jsou zaseklé.

- Potraviny se dotýkají horní části zásuvek. >>> Potraviny v zásuvce uspořádejte jinak.

Pokud je povrch produktu horký.

- Když je zařízení v provozu, lze pozorovat vysoké teploty mezi dvěma dvířky, na postranních panelech a na zadním grilu. To je běžné a není to důvod pro servisní údržbu!

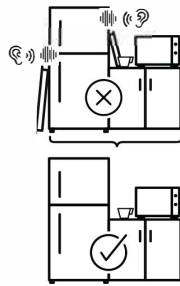
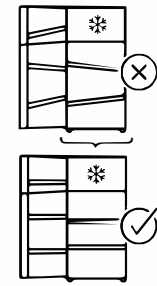
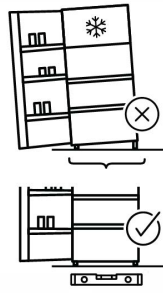
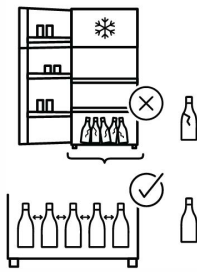
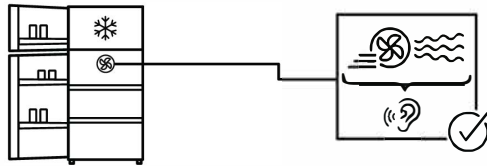
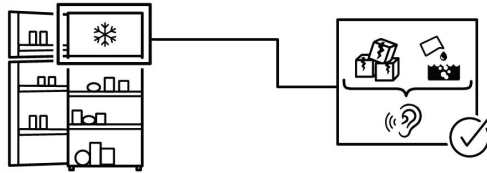
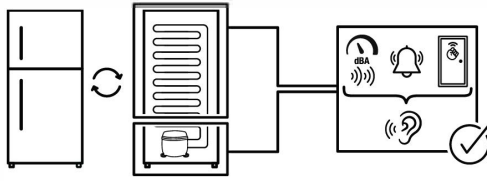

ODMÍTNUTÍ ODPOVĚDNOSTI/VAROVÁNÍ

Některé (jednoduché) závady může koncový uživatel adekvátně odstranit, aniž by způsobily bezpečnostní problémy nebo nebezpečný provoz, za předpokladu, že budou provedeny v rámci limitů a v souladu s následujícími pokyny (viz část „Samooprava“).

Proto, pokud není v části „Samooprava“ níže uvedeno jinak, musí opravy provádět registrovaní profesionální opravci, aby se předešlo bezpečnostním problémům. Registrovaný odborný opravář je odborník, kterému výrobce umožnil přístup k návodu a seznamu náhradních dílů pro tento spotřebič v souladu se způsoby popsányými v legislativních aktech podle směrnice 2009/125/ES.

Avšak pouze servisní zástupci (tj. autorizovaní profesionální opravci), kteří jsou dosažitelní prostřednictvím telefonního čísla uvedeného v uživatelské příručce/ záručním listu nebo prostřednictvím autorizovaného prodejce, mohou poskytnout pomoc za podmínek záruky. Proto mějte na paměti, že opravy provedené profesionálními opraváři (neautorizovanými výrobcem/prodejcem) ruší platnost záruky.

Vlastní oprava

Koncový uživatel si může svépomocí opravit následující náhradní díly: kliky, panty, vaničky, koše a těsnění dveří (aktualizovaný seznam je k dispozici také na webu od 1. března 2021).

Dále, aby byla zajištěna bezpečnost spotřebiče a zabráněno riziku vážného zranění, výše uvedená oprava musí být provedena podle pokynů obsažených v uživatelské příručce pro opravu sami nebo dostupné na webu. Pro vaši bezpečnost odpojte spotřebič před zahájením jakékoli opravy.

Pokusy koncových uživatelů o opravu dílů, které nejsou uvedeny v tomto seznamu a/ nebo nedodržení pokynů obsažených v uživatelských příručkách pro svépomocné opravy nebo dostupných na webových stránkách, mohou způsobit bezpečnostní problémy, které nelze připsat výrobcí/prodejci, a způsobit ztrátu záruky na spotřebič.

Proto se koncovým uživatelům důrazně doporučuje, aby se zdrželi pokusů o provádění oprav, které nejsou uvedeny v seznamu uvedených náhradních dílů, a v takových případech se obrátili na autorizované nebo registrované profesionální opravce. Naopak takové pokusy koncových uživatelů mohou způsobit bezpečnostní problémy a poškodit spotřebič, což může mít za následek požár, zaplavení, úraz elektrickým proudem a vážné zranění.

Následující opravy by měly být například svěřeny autorizovaným nebo registrovaným profesionálním opravářům: kompresor, chladicí okruh, hlavní deska, deska invertoru, deska displeje atd.

Výrobce/prodejce nenese odpovědnost v případě nedodržení výše uvedeného koncovými uživateli.



БЛАГОДАРИМ ВИ, ЧЕ ЗАКУПИХТЕ ПРОДУКТ НА WHIRLPOOL

За да получите по-пълно съдействие, регистрирайте Вашия уред на www.register10.eu



МОЛЯ, СКАНИРАЙТЕ QR КОДА НА ВАШИЯ УРЕД, ЗА ДА ПОЛУЧИТЕ ПОВЕЧЕ ИНФОРМАЦИЯ

Моля, първо да прочетете това ръководство!

Уважаеми клиенти,

Надяваме се, че вашият продукт, произведен в съвременни фабрики и проверен при най-стриктни процедури за контрол на качеството, ще ви осигури ефективна работа.

Ето защо, преди да използвате продукта, прочетете цялото ръководство за употреба внимателно и го запазете за справка в бъдеще. Ако предоставяте продукта на някой друг, дайте му и ръководството за употреба.

Това ръководство ще ви помогне да използвате уреда по най-бърз и безопасен начин.

- Прочетете ръководството преди да монтирате и да работите с уреда.
- Уверете се, че сте прочели инструкциите за безопасност.
- Пазете ръководството на лесно достъпно място, тъй като може да ви трябва на по-късен етап.
- Прочетете и останалите документи, предоставени ви с продукта.

Помнете, че това ръководство за употреба може да се отнася за няколко модела. Разликите между моделите са посочени в ръководството.

Моля, въведете следните сайтове docs.whirlpool.eu & parts-selfservice.europeanappliances.com

ИНФОРМАЦИЯ



ENERGY



SUPPLIER'S NAME

MODEL IDENTIFIER

→ (*)

A

A

Информацията за модела, съхранявана в базата данни на продукта, може да бъде получена, като въведете следния уебсайт и потърсите идентификатора на вашия модел (*), намиращ се на енергийния етикет.

<https://eprel.ec.europa.eu/>

<u>1 Инструкции за опазване на околната среда</u>	<u>3</u>		
<u>2 Вашият хладилник</u>	<u>4</u>		
<u>3 Монтаж</u>	<u>5</u>		
3.1. Подходящо място за монтаж	5		
3.2. Регулиране на крачетата	5		
3.3. Електрическо свързване	6		
3.4. Чекмеджета на фризера	6		
<u>4 Подготовка</u>	<u>7</u>		
<u>5 Работа с продукта</u>	<u>8</u>		
5.1. Съхранение на храна в охладителното отделение	10	5.5. Кошчето за млечни продукти	12
5.2. Подмяна на осветителната лампичка	12	5.6. Кош за зеленчуци	13
5.3. Смяна посоката на отваряне на вратата	12	5.7. Дезодориращ модул (FreshGuard)	13
5.4. Предупреждение за отворена врата	12	5.8. Аларма за висока температура...	13
		5.9. Кош за зеленчуци с контролиране на влажността	14
		5.10. Замразяване на пресни продукти	14
		5.11. Препоръки за съхранение на замразена храна	15
		5.12. Подробности за дълбокото замразяване	15
		5.13. Поставяне на храната	16
		5.14. AeroFlow	16
		5.15. Активна проверка	16
		<u>6 Поддръжка и почистване</u>	<u>17</u>
		<u>7 Отстраняване на проблеми</u>	<u>18</u>

1 Инструкции за опазване на околната среда

1.1. Съвместимост с WEEE Директива за ихвърляне на отпадъчни продукти:



Продуктът отговаря на изискванията на директивата на ЕС за ихвърляне на отпадъчни продукти (2012/19/EU). Този продукт

носи класификационен символ за отпадъчно електрическо и електронно оборудване (WEEE).

Използваният уред трябва да се върне в авторизиран пункт за рециклиране на електрически и електронни уреди. За да откриете тези пунктове за събиране, моля обърнете се към местния орган на реда или търговецът, от който е закупен продуктът. Всяко домакинство изпълнява важна роля в събирането и рециклирането на използвани уреди. Правилното ихвърляне на използвани уреди спомага за предотвратяването на потенциални негативни последици върху околната среда и човешкото здраве.

1.2. Съвместимост с директивата за ограничаване на употребата на определени опасни вещества

Закупеният от вас продукт отговаря на изискванията на директивата за ограничаване на употребата на определени опасни вещества на ЕС (2011/65/EU).

1.3. Информация за опаковката Опаковката на продукта



изготвена от подлежащи на рециклиране материали в съответствие с национално то

ни законодателство.

Отнесете ги в център за събиране на опаковъчни материали, посочен от местните власти.

2 Вашият хладилник

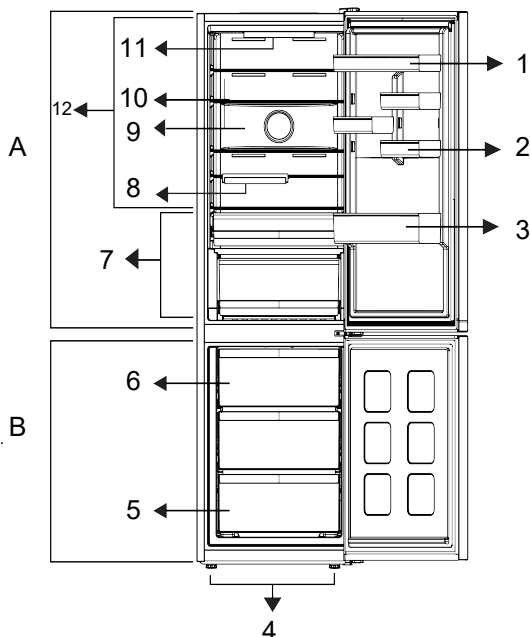

- | | |
|---------------------------------|--------------------------------------|
| 1. * Регулируеми рафтове | 7 * Отделение за хладилно съхранение |
| 2. * Тава за яйца | 8 * Сгъваем кош за вино |
| 3. * Рафт за бутилки | 9 * Вентилатор |
| 4. * Регулируеми предни крачета | 10 * Регулируеми рафтове |
| 5. * Фризерно отделение | 11 * Осветителна лампа |
| 6. * Контейнер за лед | 12 * Пресни храни |

По избор: Фигурите в това ръководство за потребителя са схематични и може да не отговарят точно на Вашия продукт. Ако Вашият продукт не съдържа съответните части, информацията се отнася за други модели.

***Може да не е налично във всички модели.**

Фигурите, в настоящето ръководство за употреба, са схематични и може да не отговарят точно на вашия уред. Ако споменатите части липсват във вашия уред, то те важат за други модели.

3 Монтаж

3.1. Подходящо място за монтаж

За монтажа на продукта, се свържете с оторизиран сервиз. За да подготвите продукта за употреба, прегледайте информацията в ръководството за експлоатация и се уверете, че електрическата инсталация и монтажът на водата са подходящи.

	<p>ПРЕДУПРЕЖДЕНИЕ: Производителят не носи отговорност за щети, които могат да възникнат вследствие процедури, извършвани от неупълномощени лица.</p>
	<p>ПРЕДУПРЕЖДЕНИЕ: По време на монтажа, продуктът не трябва да бъде включен в контакт. В противен случай, съществува риск за живота или от сериозно нараняване.</p>
	<p>ПРЕДУПРЕЖДЕНИЕ: Ако разстоянието при отварянето на вратата в помещението, където ще се постави продуктът, не е достатъчно, за да може да се вкара продукта, свалете вратата на помещението и вкарайте продукта вътре, като го въртите; ако това не работи, свържете се с упълномощен сервиз.</p>

- За да предотвратите клатене на уреда, поставете го на равна повърхност.
- Монтирайте хладилника на най-малко 30 см от източници на топлина като котлони, парно и поне на 5 см от електрически фурни.

- Трябва да осигурите добра вентилация около хладилника, за да може той да работи ефективно. Ако продуктът трябва да бъде поставен във вдлъбнатина в стената, внимавайте да оставите поне 5 см разстояние от тавана и страничните стени.
- Моля, осигурете поне 5 см разстояние за циркулация на въздуха между задната страна на вашия продукт и стената, за да избегнете кондензация на задния панел на продукта.
- Вашият продукт изисква адекватна циркулация на въздуха, за да функционира ефективно.
- Проверете дали компонентът за защита на хлабина на задната стена присъства на мястото му (ако е предоставен с продукта).
- Свободното пространство отзад е важно за ефективната работа на продукта.

3.2. Регулиране на крачетата

Ако продуктът е небалансиран след инсталирането, регулирайте краката отпред, като ги завъртите наляво или надясно.

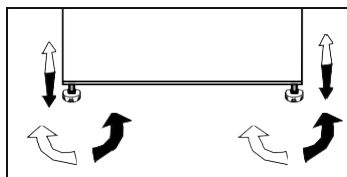

Монтаж

3.3. Електрическо свързване

	ПРЕДУПРЕЖДЕНИЕ: Не правете връзки чрез удължителни кабели или многожилни щепсели.
--	--

	ПРЕДУПРЕЖДЕНИЕ: Повреденият захранващ кабел трябва да бъде заменен от квалифициран техник.
--	---

	Ако два охладителя се инсталират един до друг, трябва да има поне 4 см разстояние помежду им.
--	---

- Щепселът на захранващия кабел трябва да бъде лесно достъпен след монтажа.

	Страничните стени на уреда са снабдени с хладилни тръби за подобряване на охлаждащата система. През тези зони може да протича охладител с висока температура, което да води до нагорещяване на страничните стени. Моля, обръщайте внимание при докосване на тези зони.
--	---

4 Подготовка

- Хладилникът ви трябва да се инсталира поне на 30 см разстояние от топлинни източници като котлони, фурни.
- Температурата на околната среда в помещението, където инсталирате хладилника, трябва да бъде поне +5°C.
- Проверете дали вътрешността на хладилника е почистена изцяло.
- Ако два хладилника се инсталират един до друг, трябва да има поне 2 см разстояние помежду им.
- Когато използвате хладилника за първи път, следвайте следните указания през първите 6 часа.
- Хладилникът трябва да работи празен, без храна в него.
- Оригиналната опаковка и изолиращи материали трябва да се запазят за бъдещо транспортиране или преместване.
- Кошниците/чекмеджетата, които са предоставени в хладилното отделение, трябва да се използват винаги за ниска консумация на енергия и за по-добри условия за съхранение.
- Допирането на храната с температурния сензор във фризерното отделение може да увеличи потреблението на енергия на уреда. Поради това трябва да се избягва всеки контакт със сензора (сензорите).
- При някои модели арматурното табло се изключва автоматично 1 минута след затваряне на вратата. То ще се активира отново, когато вратата се отвори или се натисне произволен клавиш.
- Поради промяна на температурата в резултат на отваряне/затваряне на вратата на продукта по време на работа, кондензацията по рафтовете на вратата/корпуса и стъклените контейнери е нормална.
- При тези обстоятелства функции и компоненти като компресор, вентилатор, нагревател, размразяване, осветление, дисплей и други ще работят според нуждите при консумиране на минимално количество енергия.
- Тази комбинация може да помогне за подобряване на разпределението на въздуха и енергийната ефективност.

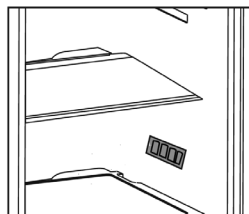

5 Работа с продукта

Контролен панел на продукта

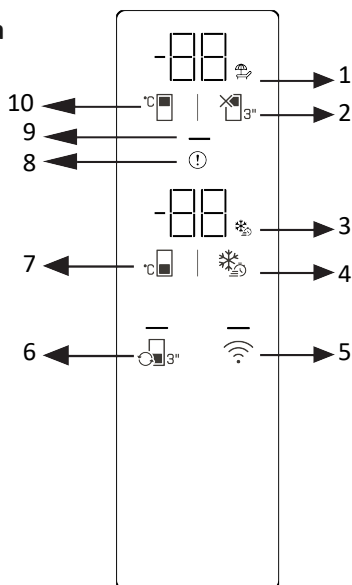

- 1 * Икона за затваряне на хладилното отделение (за празниците)
- 3 * Икона за функция за бързо замразяване
- 5 * Безжичен бутон
- 7 * Бутон за регулиране на температурата във фризерното отделение
- 9 * Индикатор за енергоспестяване

Прочетете първо „Инструкциите за безопасност“!

Аудио и визуалните функции на арматурното табло ви помагат да използвате вашия продукт.

*Незадължително Показаните функции не са задължителни; функциите на арматурното табло на вашия продукт могат да се различават по форма и местоположение.

- 2 * Бутон за изключване на отделението на хладилника (за празниците)
- 4 * Бутон за бързо замразяване
- 6 * Бутон за преобразуване на кабината
- 8 * Индикатор за състоянието на грешката
- 10 * Бутон за регулиране на температурата в хладилното отделение

1.. Икона за изключване хладилното отделение (за празниците)

Когато е активирано изключване на хладилното отделение, иконата за празник светва. Дисплеят за температура на хладилното отделение показва „-“, а хладилното отделение не извършва никакви активни операции по охлаждане.

2.. Бутон за изключване хладилното отделение (празнично)

За да активирате функцията за почивка, натиснете бутона за 3 секунди. Ваканционният режим е активиран и иконата за ваканция светва. Индикаторът за температурата в хладилното отделение

Работа с продукта

ще покаже "- -" и хладилното отделение няма да извършва активно охлаждане.

3. Икона на функцията за бързо замразяване



Светва, когато е активирана функцията за бързо замразяване.

4. Бутон за бързо замразяване



Когато бутонът за бързо замразяване е натиснат, иконата за бързо замразяване светва и се активира функцията за бързо замразяване. Температурата във фризерното отделение е настроена на -27°C. За да отмените функцията, натиснете бутона отново. Функцията за бързо замразяване автоматично се отменя. Ако искате да замразите големи количества прясна храна, натиснете бутона за бързо замразяване, преди да поставите храната във фризерното отделение.

5. Безжичен бутон



Когато задържите бутона за 3 секунди, иконата за безжична връзка на дисплея ще мига бавно (0,5 - секундни интервали). Това инициира първоначалната регистрация на домашната мрежа към продукта. След като се установи безжична връзка с продукта, иконата за безжична връзка ще остане осветена.

След като първоначалната настройка приключи, можете да активирате/деактивирате връзката, като натиснете този бутон. Иконата за безжична връзка ще мига бързо (на интервали от 0,2 секунди), докато връзката бъде установена. След като връзката е активна, иконата на безжичната мрежа ще остане осветена. Ако връзката не е установена за продължителен период от време, проверете настройките си за връзка и вижте раздел „Отстраняване на неизправности“ в ръководството за потребителя. Приложението HomeWhiz трябва да се използва за безжична връзка. Стъпките за настройка са обяснени чрез приложението по време на настройката.

Можете да получите достъп до приложението, като сканирате QR кода на етикета HomeWhiz на продукта.

Приложението е достъпно в App Store за iOS устройства и Play Store за Android устройства. За повече информация посетете <https://www.homewhiz.com/>.

6. Бутон за преобразуване на кабината



Натискането на бутона за преобразуване на шкафа за 3 секунди преминава през режимите хладилник, изключено и фризер. Когато работите като хладилното отделение, температурата е зададена на 4° C. LED индикаторът на бутона свети в режими хладилник и изключено. В изключен режим дисплеят за температурата на шкафа ще покаже „-“.

7. Бутон за регулиране на температурата във фризерното отделение



Температурата за фризерното отделение се регулира. Когато бутонът е натиснат, температурата във фризерното отделение може да бъде настроена на -18, -19, -20, -21, -22, -23, -24 °C.

8. Индикатор за състояние на грешка



Този индикатор ще се активира, когато продуктът ви не се охлажда адекватно или когато възникне грешка в датчика. Буквата „E“ ще се появи на дисплея за температурата във фризерното отделение, а числа като 1, 2, 3 и т.н. ще се появят на дисплея за температурата в хладилното отделение. Тези номера на дисплея информират услугата за възникналата грешка. Когато зареждате топла храна във фризерното отделение или оставяте вратата отворена за продължителен период от време, удивителен знак може да светне временно. Това не е неизправност; предупреждението ще се изчисти, когато храната се охлади или някой бутон бъде натиснат.

9. Индикатор за енергоспестяване (изключен дисплей)

Когато вратите на продукта не се отварят или затварят, режимът за пестене на енергия се активира автоматично и

Работа с продукта

символът за пестене на енергия ще светне (ще се появи хоризонтален символ). Когато е активирана функцията за пестене на енергия, всички икони на екрана, с изключение на символа за пестене на енергия, ще се изключат. Ако някой бутон бъде натиснат или се отвори врата, докато функцията за пестене на енергия е активна, функцията за пестене на енергия ще бъде деактивирана и иконите на екрана ще се върнат към нормалното. Функцията за пестене на енергия е фабрична функция по подразбиране и не може да бъде деактивирана.

10. Бутон за регулиране на температурата в хладилното отделение

Направена е температурната настройка за хладилното отделение. Чрез натискане на бутона температурата на хладилното отделение може да бъде настроена на 8, 7, 6, 5, 4, 3, 2 и 1 °C.

* Ключ за нулиране на настройките за безжична връзка +

За да нулирате безжичните настройки, натиснете и задръжте бутоните за бързо замразяване и безжичните бутони едновременно за 3 секунди. Нулирането на безжичните настройки до фабричните по подразбиране ще изтрие цялата информация за потребителя, въведена по - рано по време на настройката.

* Конверсия °C / °F +

Натискането на бутона за регулиране на температурата в хладилното отделение и бутона за изключване на захранването на хладилното отделение (Holiday) едновременно за 3 секунди ще превключат температурния дисплей между °C и °F.

* Режим на събота +

За да активирате/деактивирате режим събота, натиснете и задръжте едновременно бутона за настройка на температурата във фризерното отделение и бутона за бързо замразяване за 3 секунди. Когато е

активиран режим Шабат, бутоните на дисплея, алармата за отваряне на вратата и светлините няма да функционират.

5.1. Съхранение на храна в охладителното отделение

- Температурите на отделението се повишават значително, ако вратата на отделението се отваря и затваря често и се държи отворена за дълго време, това може да намали живота на храната и да доведе до разваляне на храната.
- За да постигнете по-добро и хомогенно охлаждане, поставете храната отделно по начин, по който студеният въздух може да преминава през тях.
- Осигурете въздушен поток, като оставите разстояние между храната и вътрешната стена. Ако облегнете храната на задната стена, храната може да замръзне.
- Оставете стотвените топли ястия на стайна температура, преди да ги поставите в хладилника. След това можете да поставите хладкото ястие в долните рафтове на хладилника.
- Размразете Вашата замразена храна в отделението за прясна храна. По този начин можете да охладите отделението за прясна храна, като използвате замразена храна и да спестите енергия.
- Съхраняването на незрели тропически плодове (манго, сортове пъпеш, папая, банан, ананас) в хладилник може да ускори процеса на зреене.

Работа с продукта

- Ако забележите, че дадена храна се развалила в хладилника, изхвърлете я и почистете аксесоарите, които са влезли в контакт с нея.

- За да охладите бързо ястията като суп и яхнии, които се готвят в големи тенджери, можете да ги поставите в хладилника, като ги разделите в помалки плитки съдове.

- Съхранявайте плодовете и зеленчуците отделно и съхранявайте всеки сорт заедно (например ябълки с ябълки, моркови с моркови).

- Извадете зелените зеленчуци от найлоновия плик и ги поставете в

хладилника, след като ги увиете в хартиена кърпа или подсушена кърпа.

- Можете както да създадете влажна среда, така и да осигурите въздушен поток, като държите плодовете и зеленчуците, които са склонни към сушене, в перфорирани или незапечатани найлонови торбички.

- С изключение на случаите, когато в околната среда има екстремни обстоятелства, ако вашият продукт (в таблицата с препоръчителните зададени стойности) е настроен на посочените зададени стойности, храната запазва своята свежест за по-дълго време както в отделението за пресни продукти, така и във фризерното отделение.

Съхранявайте храните на различни места според свойствата им:	
Храна	Местоположение
Яйца	Етажерка на вратата
Млечни продукти (масло, сирене)	Ако е налично, отделение с нула градуса (за храна за закуска).
Плодове, зеленчуци и зеленина	Отделение за плодове и зеленчуци, или Отделение EverFresh+ (ако е налично)
Прясно месо, птици, риба, колбаси и др. Готвени храни	Ако е налично, отделение с нула градуса (за храна за закуска).
Храни готови за сервиране, пакетирани продукти, консерви и туршии	Горни рафтове или етажерки на вратата
Напитки, бутилки, подправки и закуски	Етажерка на вратата

Съхранение на храна във фризерното отделение

- Можете да активирате функцията за бързо замразяване 4- 6 часа преди функцията за замразяване и да извършите по-бързо охлаждане.
- Оставете топлите ястия да достигнат стайна температура, преди да ги поставите във фризера.
- Храните за замразяване трябва да бъдат разделени на порции според размера, който ще се консумират, и замразени в отделни опаковки.

- Препоръчително е да опаковате храните преди да ги поставите във фризера.

- За да предотвратите изтичане на срока за съхранение, напишете датата, часа и наименованието на продукта върху опаковката според времето за съхранение на различните храни.

Работа с продукта

Съхранение на храните, които се продават замразени

- Винаги следвайте инструкциите на производителя по отношение на времето, през което трябва да съхранявате Вашите храни.
- За да защитите качеството на храната, поддържайте интервала от време между закупуването и съхранението възможно най-кратък.
- Купувайте замразени храни, които се съхраняват при -18°C или по-ниски температури.
- Избягвайте да купувате храни, чиито опаковки са покрити с лед и др. Това означава, че продуктът може да бъде частично размразен и замразен отново. Температурата влияе върху качеството на храната.
- Извадете от фризера само толкова храна, колкото ви е необходима.
- С изключение на случаите, когато в околната среда има екстремни обстоятелства, ако вашият продукт (в таблицата с препоръчителните зададени стойности) е настроен на посочените зададени стойности, храната запазва своята свежест за по-дълго време както в отделението за пресни продукти, така и във фризерното отделение. Ако отделението за прясна храна е настроено на по-ниска температура, пресните плодове и зеленчуци може да са частично замразени.
- Отделенията с две звезди са подходящи за предварително замразени храни. Могат да се съхраняват сладолед и кубчета лед.

5.2. Подмяна на осветителната лампичка

Предназначението на тази лампа е да помага на потребителя да поставя храна в хладилника / фризера по безопасен и удобен начин. Лампите, използвани в този уред, трябва да издържат на екстремни физически условия като температура под -20°C . (само ракла и изправен фризер)

5.3. Промяна на посоката на отваряне на вратата

Посоката, на която се отваря вратата на хладилника, може да се промени според мястото, на което го използвате. При необходимост се свържете с най-близкия оторизиран сервиз.

5.4. Предупреждение за отворена врата

Ако вратата на хладилното или фризерното отделение е оставена отворена за по-дълъг период от време, се чува предупредителен аудио сигнал. Предупредителният аудио сигнал изгасва при натискане на кой да е бутон на индикатора или при затваряне на вратата.

5.5. Кошчето за млечни продукти (хладилно хранилище)

осигурява по-ниска температура в отделението на хладилника. Използвайте този кош за съхранение на деликатеси

Работа с продукта

(салам, колбаси, млечни продукти и др.), които изискват по-ниска температура на съхранение или месо, пиле или рибни продукти за незабавна консумация.

5.6. Кош за зеленчуци

Кошът за зеленчуци е предназначен да пази пресните зеленчуци като запазва влагата. За тази цел, в коша за зеленчуци се засилва общата циркулация на студения въздух.

5.7. Дезодориращ модул (FreshGuard)

Дезодориращият модул бързо отстранява лошите миризми във Вашия хладилник, преди те да проникнат в повърхностите. Благодарение на този модул, поставен на тавана на отделението за прясна храна, лошите миризми се премахват, докато въздухът се подава интензивно през филтъра за миризми, след което почистеният от филтъра въздух се връща обратно в отделението за прясна храна. По този начин нежеланите миризми, които могат да се появят по време на съхранение на храна в хладилника, се премахват, преди да проникнат в повърхностите. Това се постига благодарение на вентилатора, светодиода и филтъра за миризми, вградени в модула. При ежедневна употреба дезодориращият модул периодично ще се включва автоматично. За да се поддържа ефективен режим на работа, препоръчително е филтърът в дезодориращия модул да се подменя от оторизирания сервиз на всеки 5 години. Благодарение на вградените в модула вентилатор, шумът, който се издава при работа, е нормален. Ако отворите вратата на отделението за прясна храна, докато модулът е активен, вентилаторът

временно ще спре и ще продължи да работи от момента на спирането малко след като вратата отново се затвори. В случай на прекъсване на електрозахранването дезодориращият модул ще продължи да функционира в рамките на общия зададен период на работа, след като захранването бъде възстановено. Препоръчва се ароматните храни (като сирене, маслини и деликатесни храни) да се съхраняват в опаковката си и запечатани, за да се избегнат лошите миризми, които могат да се появят при смесване на миризми от различни храни. Освен това, препоръчително е бързо да извадите развалените храни от хладилника, за да предотвратите развалянето на останалите храни и да избегнете лошите миризми.

5.8. Аларма за висока температура

На дисплея на хладилника мигат зададените стойности "- -" и се чува звуков сигнал, ако фризерното отделение е твърде топло. Това може да се случи, ако температурата на фризера се повиши поради прекъсване на електрозахранването.

"Ако дисплеят е с електронен екран, се показва максималната действително достигната температура." В противен случай мига само "- -" и се активират звуци. За да деактивирате алармата, натиснете който и да е бутон на дисплея. Температурните настройки могат да бъдат зададени между 1 -8 °C за хладилното отделение и между -24 и -18 °C за фризерното отделение. Регулируемите температурни стойности могат да варират в рамките на тези диапазони в зависимост от спецификациите на продукта.

5.9. Кош за зеленчуци с контролиране на влажността (EverFresh+)

*опция

С функцията за контрол на влагата, процентът на влажност на зеленчуците и плодовете се контролира и това осигурява свежи храни за по-дълъг период. Когато поставяте зеленчуците, поставяйте тежките и твърдите зеленчуци на дъното и леките и меките зеленчуци върху тях, като се взимат предвид специфичните тегла на зеленчуците. Ако оставите зеленчуците в найлонови торби, те ще изгният много бързо.

Газът етилен може да бъде причина другите плодове и зеленчуци да узреят по-бързо и да започнат да гният. За да съхранявате вашите плодове и зеленчуци при идеални условия на влажност, можете да промените мястото на ключалката на контейнера. Ако се съхраняват само плодове и зеленчуци, поставете ключалката на плодове; ако се съхраняват само зеленчуци, поставете ключалката на зеленчуци, ако се съхраняват само смесени продукти, задайте ключалката на смесена настройка.

5.10. Замразяване на пресни продукти

- 8 часа преди замразяване на прясната храна, активирайте функцията за бързо замразяване.
- За да запазите качеството на храната, хранителните продукти във фризерното отделение трябва да се замразят възможно най-бързо, използвайки функцията за бързо замразяване.
- Замразяването на пресни хранителни продукти ще удължи времето им за съхранение във фризерното отделение.
- Опаковайте хранителните продукти в херметически затворени опаковки и запечатайте плтно.
- Уверете се, че хранителните продукти са опаковани, преди да ги поставите във фризера. Използвайте дръжките на фризера, станиол и влагоустойчива хартия, пластмасова чанта или подобни



Ледът в отделението за замразяване се размразява

опаковъчни материали, вместо традиционната хартия за опаковане.

- Маркирайте всеки хранителен пакет, като напишете датата на опаковката преди замразяване. Това ще ви позволи да определите свежестта на всеки пакет всеки път, когато фризерът се отвори. Дръжте по-рано замразените продукти в предната част, за да ги използвате първи.

Работа с продукта

5.11. Препоръки за съхранение на замразена храна

Отделението трябва да се настрои наймалко на -18°C.

1. Поставете хранителните продукти във фризера възможно най-бързо, за да се избегне размразяване.

Настройки на температурата на фризерното отделение	Настройки на температурата на хладилното отделение	Подробности
-18°C	4°C	Това е препоръчителната настройка по
-20,-22 или -24°C	4°C	Тези настройки са препоръчителни за температури на околната среда над 30°C.
Бързо замразяване	4°C	Използвайте когато искате бързо да замразите храна. Когато процесът приключи, продуктът ще възвърне позицията си.
-18°C или по-студено	2°C	Използвайте тези настройки, ако смятате, че хладилното отделение не е достатъчно студено, поради температурата на околната среда или честото отваряне на вратата.

5.12. Подробности за дълбокото замразяване

Съгласно IEC 62552 стандартите, фризерът трябва да е в състояние да замрази 4,5 кг хранителни продукти при -18°C или пониски температури в рамките на 24 часа за всеки 100 литра обем на фризерното отделение. Хранителните продукти могат да се запазят само за продължителни периоди от време при температура от -18°C.

Можете да запазите хранителните продукти свежи в продължение на месеци (във фризер за дълбоко замразяване при или под 18°C). Хранителните продукти, които ще се замразяват,

Сварете зеленчуците и филтрирайте водата, за да удължите периода на съхранение. Поставете храната в херметически затворени опаковки след филтриране и поставете във фризера. В случай, че тази храна изгние, ще бъдат засегнати отрицателно само хранителните стойности и хранителните качества.

Работа с продукта

5.13. Поставяне на храната

Рафтове на фризерното отделение	Различни замразени стоки, включително месо, риба, сладолед, зеленчуци и т.н.
Рафтове на хладилното отделение	Хранителни стоки в тенджери и други домакински съдове с капаци, яйца (в покрит съд)
Рафтове на вратата на хладилното отделение	Малка и опакована храна или течности
Отделения за зеленчуци	Плодове и зеленчуци
Отделение за прясна храна	Деликатесни храни (закуски, месни продукти, които трябва да се консумират в кратък срок)

5.14. AeroFlow

Това е система за разпределение на въздуха, която осигурява хомогенно разпределение на температурата. С циркулацията на въздуха се осигурява хомогенно разпределение на температурата в отделението за съхранение на пресни храни, а температурните колебания се поддържат на ниски нива.

Запазва свежестта на храните, съхранявани в отделението за пресни храни на хладилника. По този начин вашата храна се съхранява при по-стабилни температури и се намалява контактът с въздуха. Предотвратява се изсъхването и свиването на храните чрез загуба на влага и се осигурява свежест за по-дълго време.

5.15. Активна проверка

Active Check е функция за интелигентен контрол, която постоянно следи състоянието на Вашия продукт с помощта на изкуствен интелект, като идентифицира потенциални проблеми, преди те дори да се появят, и Ви уведомява. Това гарантира, че производителността на вашия продукт винаги е сигурна и предотвратява неочаквани неизправности. За да работи Active Check (Активна проверка),

6 Поддръжка и почистване

Първо прочетете раздела „Инструкции за безопасност“!

Препоръчваме ви да изключите уреда от контакта преди почистване.

Използвайте само леко навлажнена микрофибърна кърпа, за да почистите външната повърхност на продукта. Гъбите и другите типове почистващи кърпи могат да надраскат повърхностите.

Използвайте хладка вода, за да почистите корпуса на хладилника, и подсушете.

Използвайте влажна кърпа, натопена в разтвор от една супена лъжица сода бикарбонат в половин литър вода, за да почистите вътрешността, и подсушете. Ако хладилникът няма да се използва

дълго време, изключете го от контакта, извадете всички хранителни продукти, почистете го и оставете вратата откритата.

Редовно проверявайте уплътненията на вратата, за да сте сигурни, че са чисти и че по тях няма хранителни остатъци. За да свалите рафт от вратата, извадете

всички продукти и го бутнете нагоре от основата му.

Хлорът разяжда такива метални повърхности.

Използвайте хладка вода и мека кърпа за почистване, след което подсушете.

Предпазване на пластмасовите повърхности

В случай на разливане или омазване на пластмасовите повърхности с мазнина, почистете и изплакнете съответната част от повърхността с топла вода.

7 Отстраняване на проблеми

Моля, прегледайте този списък преди да се обадите в сервиса. Това ще ви спести време и пари.

Хладилникът не работи

- >>> Включете безопасно щепсела в контакта.
- Може да е изгорял предпазителят на контакта, към който е свързан хладилника или главният предпазител. >>> Проверете предпазителя.

Кондензация по странията стена на хладилното отделение (МУЛТИЗОНА, КОНТРОЛ НА ОХЛАЖДАНЕТО и FLEXI ZONE).

- Вратата е отваряна често. >>>
- В средата има висока влажност. >>>
- Течната храна се съхранява в контейнери без капак. >>>
- Вратата на хладилника е оставена откряната. >>> Затворете вратата на хладилника.
- Термостатът е настроен на много ниска температура. >>> Настройте термостата на подходяща температура.

Компресорът не работи

- Хладилникът ще започне да работи след около 6 минути.

- Хладилникът е в цикъл на размразяване. >>> Това е нормално за напълно автоматично размразяващ се хладилник. Цикълът на разлеждане се задейства периодично.
- >>> Уверете се, че щепселът пасва на контакта.
- >>> Изберете правилни температурни настройки.

- Налице е прекъсване на захранването. >>> Хладилникът се връща към нормален режим на работа, когато захранването се възстанови.

Работният шум се увеличава когато хладилникът работи.

- Оперативните характеристики на хладилника ви може да се променят в зависимост от промените на околната температура.

Хладилникът работи често или продължително време

- Новият ви хладилник може да е по-широк от предишния. Големите хладилници работят по-дълго време.
- Температурата в стаята може да е висока. >>> Нормално е, уредът да работи по-дълго време, когато се намира в по-топла среда.
- Хладилникът може скоро да е включен в контакта или в него да има прекалено много храна. >>> Когато хладилникът наскоро е включен в контакта или в него има много храна, отнема по-дълго време достигането на зададената температура. Това е нормално.
- Възможно е наскоро да сте поставили голямо количество топла храна в хладилника. >>>
- Вратата на хладилника или фризера може да е оставена откряната. >>> Проверете дали вратите са напълно затворени.

Отстраняване на проблеми

- Вратите може да са били отворени често или оставени открити за дълго време. >>>
- Хладилникът е настроен на много ниска температура. >>> Настройте хладилника на по-висок градус и изчакайте докато достигне температурата.
- Уплътнението на вратата на хладилника или фризера може да е замърсено, износено, повредено или неправилно поставено. >>> Почистете или подменете уплътнението. Повреденото уплътнение кара хладилника да работи по-продължително време за да поддържа температурата.
- Новият ви хладилник може да е по-широк от предишния. Големите хладилници работят по-дълго време.
- Температурата в стаята може да е висока. >>> Нормално е, уредът да работи по-дълго време, когато се намира в по-топла среда.
- Хладилникът може скоро да е включен в контакта или в него да има прекалено много храна. >>> Когато хладилникът наскоро е включен в контакта или в него има много храна, отнема по-дълго време достигането на зададената температура. Това е нормално.
- Възможно е наскоро да сте поставили голямо количество топла храна в хладилника. >>>
- Вратите може да са били отворени често или оставени открити за дълго време. >>>
- Вратата на хладилника или фризера може да е оставена откритата. >>> Проверете дали вратите са напълно затворени.

- Хладилникът е настроен на много ниска температура. >>> Настройте хладилника на по-висок градус и изчакайте докато достигне температурата.
- Уплътнението на вратата на хладилника или фризера може да е замърсено, износено, повредено или неправилно поставено. >>> Почистете или подменете уплътнението. Повреденото уплътнение кара хладилника да работи по-продължително време за да поддържа температурата.

Температурата във фризера е много ниска, докато температурата в хладилника е задоволителна.

- Фризерът е настроен на много ниска температура. >>> Настройте температурата на фризера на по-висока температура и проверете.

Температурата в хладилника е много ниска, докато температурата във фризера е задоволителна.

- Хладилникът е настроен на много ниска температура. >>> Настройте температурата на хладилника на по-висока и проверете.

Хранителните продукти, съхранявани в чекмеджетата на хладилното отделение са замръзнали.

- Хладилникът е настроен на много висока температура. >>> Настройте температурата на хладилника на по-ниска и проверете.

Температурата в хладилника или фризера е много ниска.

- Хладилникът е настроен на много висока температура. >>> Настройката на хладилника оказва влияние върху температурата във фризера. Променете температурата на хладилника и фризера и изчакайте, докато съответните отделения достигнат до задоволителна температура.
- Вратите може да са били отворени често или оставени открити за дълго време. >>> Затворете вратата напълно.

Отстраняване на проблеми

- Хладилникът наскоро е включен в контакта или в него има много храна. >>> Това е нормално. Когато хладилникът наскоро е включен в контакта или в него има много храна, отнема по-дълго време достигането на зададената температура.
- Възможно е наскоро да сте поставили голямо количество топла храна в хладилника. >>>

Вибрации или шум.

- >>> Ако хладилникът се тресе, когато се мести бавно, балансирайте го като регулирате крачетата. Уверете се, че подът е достатъчно здрав и равен и може да издържи хладилника и нивото.
- Предметите, поставени върху хладилника, могат да вдигат шум. >>> Премахнете предметите, които сте поставили върху хладилника.

От хладилника се чуват шумове, като от разливане на течност или спрей.

- Потокът на течност и газ е в съответствие с оперативните принципи на вашия хладилник.

От хладилника се чува свирене

- Вентилаторите се използват за охлаждане на хладилника.

Кондензация по вътрешните страни на хладилника.

- Топлият и влажен климат повишава залеждането и кондензацията.
- Вратите може да са били отворени често или оставени открити за дълго време. >>> Затворете ги, ако са отворени.
- Вратата е откритата. >>> Затворете вратата напълно.

Отвън на хладилника или между вратите се събира влага.

- Възможно е въздухът да е влажен; това е нормално при влажен климат. Когато

влажността във въздуха намалее, кондензираната вода ще изчезне.

Лоша миризма в хладилника.

- >>> Почиствайте редовно вътрешността на хладилника с гъба, хладка или газирана вода.
- Някой контейнери или опаковъчни материали може да пропускат миризма. >>> Използвайте различен контейнер или различна марка материали за опаковане.
- Храната е поставена в хладилника в контейнери без капак. >>> Съхранявайте храната в затворени контейнери. Микроорганизмите излизаци от непокрытите контейнери могат да причинят неприятна миризма.
- Премахнете храните с изтекъл срок на годност и развалените храни от хладилника.

Вратата не се затваря.

- Опаковките с храна пречат на вратата да се затвори. >>> Преместете пакетите, които пречат на вратата.
- >>> Регулирайте крачетата, за да балансирате хладилника.
- >>> Уверете се, че подът е равен, издръжлив и способен да издържи хладилника.

Контейнерите за запазване на свежестта са закледжени.

- Храната може да докосва горната част на чекмеджето. >>> Подредете отново храната в чекмеджето.

Ако повърхността на уреда е гореща.

- Докато уредът работи, могат да се наблюдават високи температури между двете врати, страничните панели и задната решетка.

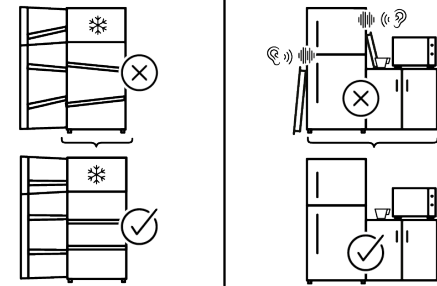
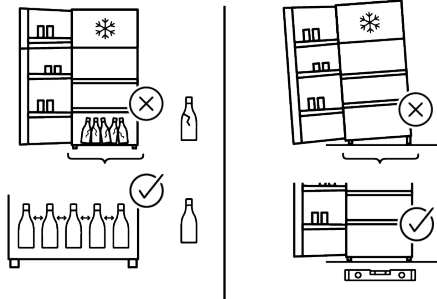
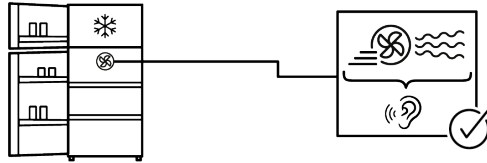
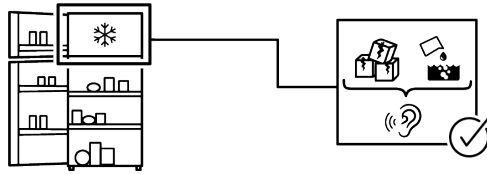
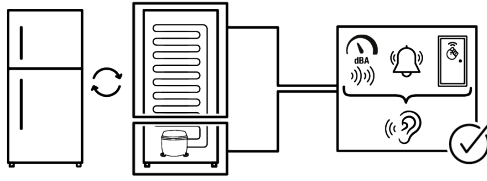

ОТКАЗ ОТ ОТГОВОРНОСТ / ПРЕДУПРЕЖДЕНИЕ

Някои .прости. неизправности могат да бъдат адекватно обработени от крайния потребител, без да възникнат проблеми с безопасността или опасна употреба, при условие че те се извършват в границите и в съответствие със следващите инструкции .вижте раздела „Саморемонт“..

Следователно, освен ако не е разрешено друго в раздела „Саморемонт“ подолу, ремонтите ще бъдат адресирани до регистрирани професионални сервиси, за да се избегнат проблеми с безопасността. Регистриран професионален сервиз е професионален сервиз, който е получил достъп до инструкциите и списъка с резервни части на този продукт от производителя съгласно методите, описани в законодателните актове съгласно Директива 2009/125 / ЕО.

Само сервизният агент (т.е. оторизиран професионален сервиз), с когото можете да се свържете чрез телефонния номер, даден в ръководството за потребителя / гаранционната карта или чрез Вашия оторизиран дилър, може да предоставя услуга при условията на гаранцията. Ето защо, моля, имайте предвид, че ремонтите от професионални сервиси (които не са упълномощени от производителя / продавачът) анулират гаранцията.

Саморемонт

Саморемонтът може да се извърши от крайния потребител по отношение на следните резервни части: дръжки на вратите,панти, тави, кошници и уплътнения на вратите (актуализиран списък е наличен и в web от 1 март 2021 г.).

Освен това, за да се гарантира безопасността на продукта и да се предотврати риск от сериозни наранявания, споменатият саморемонт трябва да се извърши, следвайки инструкциите в ръководството за потребителя за саморемонт или които са налични в web. Ваша безопасност, изключете продукта от контакта, преди да опитате да извършите ремонт.

Ремонтите и опитите за поправка от крайни потребители за части, които не са включени в такъв списък и / или не следват инструкциите в ръководствата за потребителя за самостоятелно поправяне или които са налични в web, може да повдигнат проблеми с безопасността, които не могат да бъдат отнесени производителя / продавачът, и ще анулират гаранция на продукта.

Поради това е силно препоръчително крайните потребители да се въздържат от опитите да извършват ремонти, попадащи извън посочения списък с резервни части, като в такива случаи се свързват с упълномощени професионални сервиси или регистрирани професионални сервиси. Напротив, такива опити от крайни потребители могат да причинят проблеми с безопасността и да повредят продукта и впоследствие да причинят пожар, наводнение, токов удар и сериозно нараняване.

Като пример, но не само, следните ремонти трябва да бъдат адресирани до оторизирани професионални сервиси или регистрирани професионални сервиси: компресор, охладителна верига, основна платка, инверторна платка, табло за показване и др.

Производителят / продавачът не може да носи отговорност във всеки случай, когато крайните потребители не спазват горното.



KÖSZÖNJÜK, HOGY A WHIRLPOOL TERMÉKÉT

VÁLASZTOTTA! Teljes körű szolgáltatásaink eléréséhez, kérjük, regisztrálja termékét

honlapunkon: www.register10.eu



Kérjük először az első használati útmutatót olvassa el!

Tisztelt Vásárló!

Bízunk benne, hogy termékünk, mely egy modern gyárban készült, és a legaprólékosabb minőségirányítási eljárások alapján lett tesztelve, hatékony szolgáltatást fog biztosítani az Ön számára.

Mielőtt a készüléket használatba venné, olvassa el figyelmesen az egész útmutatót, majd őrizze meg referenciaként. Ha átadja a terméket másvalakinek, ezt a használati útmutatót is adja át vele együtt.

Ez a használati útmutató segít gyors és biztonságos módon használni a terméket.

- Mielőtt a terméket beállítaná és üzembe helyezné, olvassa el a kézikönyvet.
- Mindenképp olvassa el a biztonsági utasításokat.
- A használati útmutatót tartsa olyan helyen, ahol a jövőben könnyen hozzá tud férni.
- Olvassa el a termékhez kapott további dokumentumokat.

Tartsa szem előtt, hogy ez a használati útmutató más modellekre is vonatkozik. Az útmutató szemlélteti a modellek közötti különbségeket.

Kérjük, lépjen be a következő webhelyre

docs.whirlpool.eu & parts-selfservice.europeanappliances.com

INFORMÁCIÓ



ENERG



SUPPLIER'S NAME

MODEL IDENTIFIER

(*)

A

A

A termékadatbázisban tárolt modellinformációkat elérheti a következő weboldalra belépéssel és az energiacímkén található modell azonosítójának (*) megkeresésével.

<https://eprel.ec.europa.eu/>

<u>1 Инструкции за животна средина 3</u>	
<u>2 Вашиот Ладилник 4</u>	
<u>3 Поставување5</u>	
3.1. Соодветно место за поставување5	
3.2. Прилагодување на ногарките5	
3.3. Електрично поврзување 6	
<u>4 Подготовка.....7</u>	
<u>5 Работа со апаратот8</u>	
5.1.Складирање храна во одделот за ладење10	
5.2. Менување на светилката за осветлување 12	
5.3. Менување на правецот на отворањето на вратата 12	
5.4. Предупредување за отворена врата 12	
5.5. Корпа за млечни производи (ладно складирање) 13	
5.6. Корпа за зеленчуци13	
5.7. Модул за деодоризирање13	
5.8. AeroFlow13	
5.9. Кутија за зеленчук со контролирана влага14	
5.10. Аларм за висока температура.....14	
5.11. Замрзнување свежа храна14	
5.12. Препораки за складирање на замрзната храна 15	
5.13. Детали за длабоко замрзнување 15	
5.14. Ставање на храната 16	
5.15. Активна проверка16	
<u>6 Одржување и чистење 17</u>	
<u>7 Решавање проблеми 18</u>	

1 Инструкции за животна средина

1.1. Усогласување со Директивата за фрлање на електронска и електрична опрема и за одлагање на отпадот:



Овој производ е во согласност со Директивата на ЕУ за отпад од електронска и електрична опрема (WEEE) (2012/19/EU).

Овој производ го носи

симболот за класификација на отпадот од електрична и електронска опрема (WEEE).

Овој симбол покажува дека производот не смее да се отстранува со другиот отпад од домаќинството на крајот од неговиот рок на употреба.

Искористениот уред мора да се врати во официјалното место за собирање и рециклирање на електрични и електронски уреди. За да ги најдете овие системи за собирање, ве молиме контактирајте со вашите локални власти или продажното место каде што е купен производот. Секое домаќинство има важна улога во обновувањето и рециклирањето на стари апарати. Соодветното отстранување на искористениот апарат помага да се спречат потенцијалните негативни последици по животната средина и здравјето на луѓето.

1.2 . Усогласеност со директивата за ризични супстанции

Производот што го купивте е усогласен со отпад е усогласен со Директивата за ограничување на опасните материи (2011/65/EU). Не содржи штетни и забранети материјали коишто се наведени во директивата.

1.3. Информации за пакувањето



Материјалот за пакувањето на производот е произведен од материјал што може да се рециклира во согласност со

државните одредби за заштита на животната средина. Не фрлајте го материјалот за пакување заедно со домашниот или друг отпад. Однесете го во центри за собирање материјал за пакување коишто ги посочуваат општинските тела.

2 Вашиот Ладилник

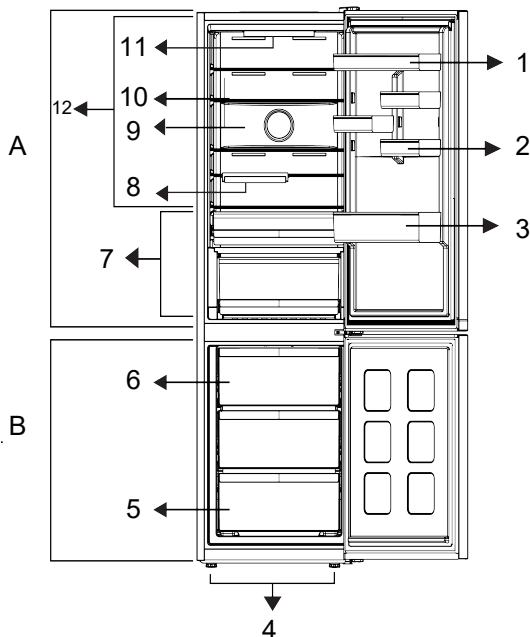

1 * Приспособливи рафтови на вратата

3 * Рафт за шишиња

5 * Оддел за замрзнување

7 * Оддел за ладење

9 * Вентилатор

2 * Преграда за јајца

4 * Приспособливи предни ногалки

6 * Сад за мраз

8 * Корпа за вино што се склопува

10 * Приспособливи рафтови

11 * Сијаличка за осветлување

12 * Свежа храна

***По избор:** Цифрите во ова упатство за употреба се шематски и може да не одговараат целосно на производот. Ако Вашиот модел не ги содржи сите делови што се спомнати, информациите се однесуваат на други модели.

***Може не е достапно за сите модели**

Сликите што се прикажани во ова упатство за употреба се шематски и може да не соодветствуваат точно со производот. Ако деловите од поглавјето не се вклучени во производот што сте го купиле, тогаш тие важат за други модели.

3 Поставување

3.1. Соодветно место за поставување

Повикајте Овластен сервисер за да го поставите производот. За да го подготвите производот за употреба, погледнете ги информациите во упатството за употреба и уверете се дека електричната и инсталацијата на вода се соодветни. Ако не, повикајте квалификуван електричар и техничар за да се извршат сите потребни подготовки.

	ПРЕДУПРЕДУВАЊЕ: Производителот нема да биде одговорен за штетите што може да настанат постапките спроведени од неовластени лица.
	Предупредување: Производот не смее да се приклучува за време на поставувањето. Инаку, постои ризик од смрт или сериозна повреда!
	ПРЕДУПРЕДУВАЊЕ: Ако просторот на вратата од просторијата каде што ќе се постави производот е толку тесен и спречува внесување на производот, отстранете ја вратата од просторијата и внесете го производот низ вратата вртејќи го на страна; ако ова не функционира, контактирајте со овластен сервисер.

- Поставете го производот на рамен под за да се спречи нишање.
- Инсталирајте го производот на најмалку 30 см оддалеченост од извори на топлина како што се рингли, грејачи и шпорети и најмалку 5 см подалеку од електрични печки.
- Производот не смее да биде изложен на директна сончева светлина и да се чува на влажни места.

- Мора да има соодветна воздушна вентилација околу ладилникот со цел да се постигне ефикасна работа. Ако производот треба да се постави во вдлабнатина на сидот, оставете растојание од најмалку 5 см со таванот и страничните сидови.
- Обезбедете најмалку 5 см растојание за циркулација на воздухот помеѓу задната страна на вашиот производ и сидот за да се избегне кондензација на задната плоча на производот.
- Производот бара соодветна циркулација на водата за да работи ефикасно. Ако го ставате производот во ниша, оставете најмалку 5 см растојание меѓу производот и плафонот и страничните сидови.
- Ако го ставате производот во ниша, оставете најмалку 5 см растојание меѓу производот и плафонот и страничните сидови. Проверете дали компонента за заштита на задниот сид се наоѓа на нејзината локација (ако е обезбедена со производот). Ако компонентата не е достапна, или ако е изгубена или падната, поставете го производот така што ќе се има растојание од најмалку 5 см помеѓу задната површина на производот и сидот на просторијата. Просторот одзади е важен за ефикасно функционирање на производот.

3.2. Прилагодување на ногарките

Ако производот по поставувањето е неизбалансиран, прилагодете ги ногарките на предната страна со вртење надесно или налево.

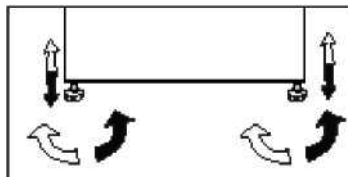

Поставување

3.3. Електрично поврзување

	ПРЕДУПРЕДУВАЊЕ: Не поврзувајте преку продолжени кабли или повеќекратни приклучоци.
--	---

	ПРЕДУПРЕДУВАЊЕ: Оштетениот кабел за струја мора да ги замени овластен сервисер.
--	--

	Ако треба да се постават два ладилници еден до друг, тогаш треба да има најмалку 4 см. растојание меѓу нив.
--	---

- Нашата компанија нема да одговара за какви било штети што ќе настанат ако производот се користи без заземјување и електрично поврзување во согласност со националните регулативи.
- Приклучокот на кабелот за напојување мора да биде лесно на дофат по поставувањето.
- Не ставајте продолжни кабли или повеќекратни штекери без кабел помеѓу вашиот производ и ѕидниот штекер.

	Предупредување за жешка површина! Страничните ѕидови на вашиот производ се опремени со цевки за средство за разладување, за подобрување на системот за ладење. Ладилното средство со високи температури може да тече низ овие области, што резултира со жешки површини на страничните ѕидови. Ова е нормално и не бара никакво сервисирање. Обратете внимание додека ги допирате овие области.
--	--

4 Подготовка

- За самостоен апарат; овој ладилник не е наменет да се користи како вграден апарат.
- Ладилникот треба да се постави на најмалку 30 см оддалеченост од извори на топлина, како што се камини, фурни, централно греење и печки и најмалку 5 см оддалеченост од електрични печки и не смее да се изложува на директна сончева светлина.
- Температурата во просторијата каде што ќе го поставите ладилникот треба да биде најмалку +5°C. Не се препорачува ракување со вашиот ладилник во поладни услови во однос на неговата ефикасност.
- Исчистете ја внатрешноста на ладилникот темелно.
- Ако треба да се постават два ладилници еден до друг, тогаш треба да има најмалку 2 см растојание меѓу нив.
- Кога ќе го вклучите ладилникот за првпат, почитувајте ги следните упатства во текот на првите шест часа.
- Вратата не треба да се отвора често.
- Мора да се вклучи празен, без храна во него.
- Не исклучувајте го ладилникот од струја. Ако снеса струја, видете ги предупредувањата во поглавјето „Препорачани решенија за проблемите“.
- Оригиналното пакување и материјалите од пена треба да се чуваат за евентуален иден транспорт или преместување.
- Дадените корпи/фиоки во одделот за ладење секогаш мора да се користат за да има мала потрошувачка на струја и подобри услови за чување.
- Контактот на храната со сензорот за температура во одделот на замрзнувачот може да ја зголеми потрошувачката на струја. Затоа, треба да се избегнува секаков контакт со сензорите.
- Кај одредени модели, панелот со инструменти ќе се исклучи автоматски 1 минути откако ќе се затвори вратата. Ќе се активира одново кога ќе се отвори вратата или ќе се притисне некое копче.
- Поради промена на температурата како резултат на отворање/затворање на вратата на производот за време на работата, кондензацијата на вратата/главните полици и стаклените садови е нормална.
- Доколку топлиот и влажен воздух директно не навлегуваат во вашиот производ кога вратите се затворени, вашиот производ ќе се оптимизира во услови доволни за да ја заштити вашата храна. Функциите и составните делови како компресор, вентилатор, грејач, замрзнувач, осветлување, дисплеј ќе работат според потребите за трошење минимум електрична енергија во согласност со овие околности.
- Во случај на повеќе опции, стаклените полици мора да се постават така што излезите за воздух на задниот ѕид не се блокирани, по можност излезите за воздух остануваат под стаклената полица. Оваа комбинација може да помогне за подобрување на дистрибуцијата на воздухот и енергетската ефикасност.

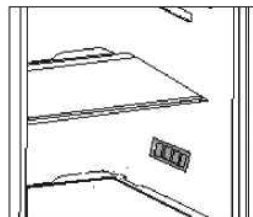

5 Работа со апаратот

Контролен панел на производот

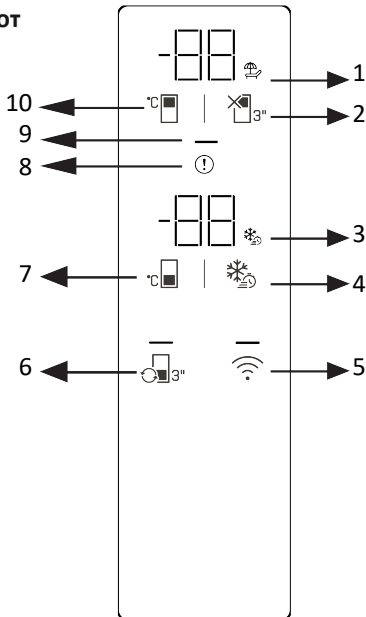

- 1 * Икона за функција за затворање на ладилникот (празничен)
- 3 * Икона за функција за брзо замрзнување
- 5 * Безжично копче
- 7 * Копче за прилагодување на температурата во замрзнувачот
- 9 * Индикатор за заштеда на енергија

- 2 * Копче за исклучување на ладилникот (празнично)
- 4 * Копче за брзо замрзнување
- 6 * Копче за претворање во дрвена колиба
- 8 * Индикатор за статус на грешка
- 10 * Копче за прилагодување на температурата во ладилникот

Прво прочитајте ги „Упатствата за безбедност“!

Аудио и визуелните функции на инструмент таблата ви помагаат да го користите вашиот производ.

* Незадолжително Прикажаните функции не се задолжителни; функциите на таблата со инструменти на вашиот производ може да се разликуваат по форма и локација.

1. Икона за функција за исклучување на ладилникот (празничен)

Кога е активирано исклучувањето на одделот за ладилник, иконата за одмор свети. На екранот за температура на ладилникот е прикажано „-“, а ладилникот не извршува никакви активни операции за ладење.

2. Копче за исклучување на ладилникот (празнично)

За да ја активирате функцијата за одмор, притиснете го копчето 3 секунди. Режимот за одмор е активиран и иконата за одмор свети. Индикаторот за температура на преградата на фрижидерот ќе покаже „-“, а преградата на фрижидерот нема да врши активно ладење.

Работа со апаратот

3. Икона за функција за брзо замрзнување

Свети кога е овозможена функцијата за брзо замрзнување.

4. Копче за брзо замрзнување

Кога е притиснато копчето за брзо замрзнување, иконата за брзо замрзнување свети и се активира функцијата за брзо замрзнување. Температурата во замрзнувачот е поставена на -27°C. За да ја откажете функцијата, притиснете го копчето повторно. Функцијата за брзо замрзнување автоматски се откажува. Ако сакате да замрзнете големи количини свежа храна, притиснете го копчето за брзо замрзнување пред да ја ставите храната во одделот за замрзнување.

5. Безжично копче

Кога ќе го задржите копчето 3 секунди, иконата за безжично поврзување на екранот ќе трепка бавно (во интервали од 0,5 секунди). Ова иницира првична регистрација на домашната мрежа на производот. Откако ќе се воспостави безжична врска со производот, иконата за безжична врска ќе остане запалена. Откако ќе заврши првичното поставување, може да ја активирате/деактивирате врската со притискање на ова копче. Иконата за безжично поврзување ќе трепка брзо (во интервали од 0,2 секунди) додека не се воспостави врската. Откако врската ќе биде активна, иконата за безжична мрежа ќе остане запалена. Ако врската не е воспоставена подолг период, проверете ги поставките за поврзување и погледнете го делот „Отстранување проблеми“ од упатството за користење. Апликацијата HomeWhiz мора да се користи за безжично поврзување. Чекорите за поставување се објаснети преку апликацијата за време на поставувањето.

Може да пристапите до апликацијата со скенирање на QR-кодот на етикетата на HomeWhiz на производот. Апликацијата е достапна на App Store за уреди со iOS и

Play Store за уреди со Android. За повеќе информации, посетете ја <https://www.homewhiz.com/>.

6. Копче за претворање на кабинетот

Притискање на копчето за конверзија на кабинетот за 3 секунди преку режимите за фрижидер, исклучување и замрзнување. Кога работите како преграда на фрижидерот, температурата е поставена на 4°C. LED диодата на копчето свети во режимите „фрижидер“ и „исклучено“. Во режимот Off (Исклучено), на екранот за температурата на кабинетот ќе се прикаже „-“.

7. Копче за прилагодување на температурата во замрзнувачот

Температурата за просторот за замрзнување е прилагодена. Кога ќе се притисне копчето, температурата во замрзнувачот може да се постави на -18, -19, -20, -21, -22, -23, -24 °C.

8. Индикатор за статус на грешка

Овој индикатор ќе се активира кога вашиот производ не се лади соодветно или кога ќе се појави грешка во сензорот. Буквата „E“ ќе се појави на екранот за температурата во замрзнувачот, а броевите како 1, 2, 3 итн., ќе се појават на екранот за температурата во фрижидерот. Овие броеви на екранот ја информираат службата за настанатата грешка. Кога внесувате топла храна во преградата на замрзнувачот или ја оставате вратата отворена подолг период, може привремено да светне извизник. Ова не е дефект; предупредувањето ќе се исчисти кога храната ќе се излади или кога ќе се притисне кое било копче.

9. Индикатор за заштеда на енергија (исклучен дисплеј)

Кога вратите на производот не се отвораат или затвораат, режимот за заштеда на енергија автоматски се активира и симболот за заштеда на енергија ќе свети (ќе се појави хоризонтален симбол). Кога е активирана функцијата за заштеда на енергија, сите икони на екранот освен

Работа со апаратот

симболот за заштеда на енергија ќе се исклучат. Ако се притисне некое копче или се отвори врата додека функцијата за заштеда на енергија е активна, функцијата за заштеда на енергија ќе се деактивира и иконите на екранот ќе се вратат во нормала. Функцијата за заштеда на енергија е фабрички стандардна функција и не може да се деактивира.

10. Копче за прилагодување на температурата во ладилникот

Направено е подесување на температурата за преградата на фрижидерот. Со притискање на копчето, температурата во ладилникот може да се постави на 8, 7, 6, 5, 4, 3, 2 и 1 °C.

* Клуч за ресетирање на поставките за безжично поврзување +

За да ги ресетирате безжичните поставки, притиснете ги и држете ги копчињата за брзо замрзнување и безжичните копчиња истовремено 3 секунди. Ресетирањето на безжичните поставки на фабричките стандардни ќе ги избрише сите кориснички информации претходно внесени за време на поставувањето.

* Конверзија °C / °F {404} +

Притискањето на копчето за прилагодување на температурата во ладилникот и копчето за исклучување на ладилникот (Holiday) истовремено за 3 секунди ќе го префрлат приказот на температурата помеѓу °C и °F.

* Режим на сабота {406} +

За да го активирате/деактивирате режимот „Сабота“, притиснете го и задржете го копчето за подесување на температурата во замрзнувачот и копчето за брзо замрзнување истовремено 3 секунди. Кога е активиран режимот „Сабота“, копчињата на екранот, алармот за отворање на вратата и светлата нема да функционираат.

5.1. Складирање храна во одделот за ладење

Складирање храна во одделот за ладење

- Температурата во одделот значително се зголемува ако вратата од одделот често се отвора и затвора и се држи отворена долго време, тоа може да го намали животниот век на храната и да предизвика храната да се расипе.
- За да не дојде до промена на мирисот и вкусот, храната треба да се чува во затворени садови.
- Не чувајте премногу храна во фрижидерот. За да постигнете подобро и рамномерно ладење, поставете ја храната посебно на начин на кој студениот воздух може да се движи низ неа.
- Обезбедете проток на воздух така што ќе оставите простор помеѓу храната и внатрешниот ѕид. Ако ја потпрете храната на задниот ѕид, храната може да замрзне.
- Варените топли оброци ставете ги на собна температура пред да ги ставите во фрижидерот. Потоа, можете да го ставите млакиот оброк во долните полици на фрижидерот. Не ставајте ги млаките оброци блиску до храната која лесно може да се расипе.
- Особено внимавајте да не ја мешате храната што е купена замрзната со свежата храна.
- Одмрзнете ја замрзнатата храна во

Работа со апаратот

одделот за свежа храна. Така, можете да го разладите одделот за свежа храна со користење замрзната храна и да заштедите енергија.

- Складирањето незрело тропско овошје (сорти на манго, диња, папаја, банана, ананас) во фрижидерот може да го забрза процесот на зреење. Ова не се препорачува бидејќи ќе предизвика пократко време на складирање.
- Кромидот, лукот, ѓумбирот и другиот коренест зеленчук треба да го чувате во темни и ладни услови, а не во фрижидер.
- Доколку забележите дека некоја храна се расипала во фрижидерот, фрлете ја и исчитете ги додатците што дошле во контакт со неа.
- За брзо да ги изладите оброците како супи и чорби, кои се готват во големи тенџериња, можете да ги ставите во фрижидер така што ќе ги одвоите во плитки садови.
- Не ставајте непакувана храна блиску до јајца.

- Овошјето и зеленчукот чувајте ги посебно и чувајте ја секоја сорта заедно (на пример, јаболка со јаболка, моркови со моркови).
- Извадете го зелениот зеленчук од пластичната кеса и ставете го во фрижидер откако ќе го завиткате во хартиена крпа или крпа за сушење. Ако го миете овој тип храна пред да ја ставите во фрижидер, не заборавајте да ја исушите.
- Можете и да создадете влажна средина и да обезбедите проток на воздух со чување на овошјето и зеленчукот, кои се склони кон сушење, во издупчени или незапечатени пластични кеси.
- Освен во случаи кога се достапни екстремни состојби во околината, ако Вашиот производ (на табелата со препорачани вредности за поставување) е поставен на наведените поставени вредности, храната ќе ја задржи својата свежина подолго време и во одделот за свежа храна и во одделот за замрзнување.

Чувајте ја храната на различни места според нивните својства:

Храна	Локација
Јајца	Рафт на вратата
Млечни производи (путер, сирење)	Доколку има оддел на нула степени (за храна за појадок)
Овошје, зеленчук и зеленило	Оддел за овошје-зеленчук, фиока за свежа храна или оддел EverFresh+ (доколку има)
Свежо месо, живина, риба, колбас, итн. Готвена храна	Доколку има оддел на нула степени (за храна за појадок)
Храна спремна за послужување, пакувани производи, конзервирана храна и кисели краставички	Горните полици или рафто на вратата
Пијалаци, шишиња, зачини и ужинка	Рафт на вратата

Складирање храна во одделот за замрзнување

- Можете да ја активирате функцијата за брзо замрзнување 4-6 часа пред функцијата за замрзнување и да извршите побрзо ладење.
- Топлите оброци ставете ги на собна температура пред да ги ставите во одделот за замрзнување.

- Храната што треба да се замрзне мора да се подели на порции според количеството што ќе се конзумира, а потоа да се замрзне во посебни пакувања.
- Се препорачува храната да биде спакувана пред да ја ставите во замрзнувачот.
- За да спречите истекување на времето

Работа со апаратот

на складирање, напишете го датумот на замрзнување, времето и името на производот на пакувањето според времето на складирање на различни видови храна.

- Брзо консумирајте ја храната што сте ја одмрзнале. Одмрзнатата храна не може повторно да се замрзне доколку не е зготвена. Не е безбедно да се консумира повторно замрзнатата свежа храна без да се зготви откако ќе се одмрзне.
- Додека замрзнувате свежа храна, не ја доведувајте во контакт со веќе замрзната храна. Во спротивно, замрзнатата храна ќе се одмрзне.

Складирање на храна што се продава замрзната

- Секогаш следете ги упатствата на производителот во однос на времето колку треба да ја чувате храната. Не надминувајте го времето наведено во овие упатства!
- За да го заштитите квалитетот на храната, одржувајте го временскиот интервал помеѓу купувањето и складирањето што е можно покораток.
- Купувајте замрзната храна која се чува на -18°C или пониски температури.
- Избегнувајте да купувате храна чии пакувања се покриени со мраз итн. Тоа значи дека производот може делумно да се одмрзне и повторно да се замрзне. Температурата влијае врз квалитетот на храната.
- Не го надминувајте времето на складирање препорачано од производителот на храната. Извадете храна само онолку колку што Ви треба од замрзнувачот.
- Освен во случаи кога се достапни екстремни состојби во околината, ако Вашиот производ (на табелата со препорачани вредности за поставување) е поставен на наведените поставени вредности, храната ќе ја задржи својата свежина подолго време и во одделот за свежа храна и во одделот за

свежа храна и во одделот за замрзнување.

- Ако одделот за свежа храна е поставен на пониска температура, свежото овошје и зеленчук може делумно да се замрзнат.
- Одделите со две ѕвездички се соодветни за претходно замрзната храна. Може да се складираат сладолед и коцки лед.
- Не замрзнувајте храна во оддели со една, две и три ѕвездички.

5.2. Менување на светилката за осветлување

Повикајте овластен сервисер за да ја смените светилката / ЛЕД-сијаличката што служи за осветлување на ладилникот. Сијаличката што се користи во овој уред не е соодветна за осветлување простории во домаќинството. Наменетата употреба на оваа сијаличка е да му помага на корисникот да става храна во ладилникот / замрзнувачот на безбеден и удобен начин. Сијалиците што се користат во овој производ треба да ги издржуваат екстремните физички услови, како што се температурите под -20°C .

(само хоризонтален и вертикален замрзнувач)

5.3. Менување на правецот на отворањето на вратата

Правецот на отворање на вратата на ладилникот може да се смени за дала одговара на местото каде е поставен. Повикајте го најблискиот овластен сервисер ако е неопходно.

5.4. Предупредувањ3 за отворена врата

Ќе слушнете звучен сигнал за предупредување кога вратата на ладилникот или замрзнувачот ќе биде оставена отворена извесен период. Овој сигнал за предупредување ќе престане да се огласува кога ќе се притисне кое било копче или кога ќе се затвори вратата.

5.5. Корпа за млечни производи (ладно складирање)

Обезбедува пониска температура во преградата на ладилникот. Користете ја оваа корпа за складирање храна (салама, колбаси, млечни производи и сл.) за која е потребна пониска температура за складирање или месо, пилешко или рибни производи за непосредна потрошувачка. Не чувајте овошје и зеленчук во оваа корпа.

5.6. Корпа за зеленчуци

Корпата за зеленчуци на производот е дизајнирана да ги држи зеленчуците свежи со задржување на влажноста. За таа цел, целосното циркулирање на студениот воздух е засилено во корпата со зеленчуци.

5.7. Модул за деодоризирање (Зачувувач на свежината)

Модулот за деодоризирање бргу ги отстранува лошите миризби во вашиот ладилник, пред тие да се прошират по површините на ладилникот. Благодарение на овој модул, кој се става на таванот од одделот за свежа храна, лошите миризби се разбираваат додека воздухот активно поминува низ филтерот за мирис, а потоа воздухот што бил исчистен низ филтерот, повторно се пушта во одделот за свежа храна. На тој начин, несаканите миризби што можат да се појават за време на складирањето на храната во ладилникот, се отстрануваат пред да можат да се рашират по површините на ладилникот. Ова се постигнува со помош на фенот, LED и филтерот за миризба интегрирани во модулот. Во секојдневната употреба, модулот за деодоризирање автоматски ќе се вклучи на периодична база. Заради одржување на ефикасноста на резултатите, се препорачува замената на филтерот од модулот за деодоризирање да го изведува овластениот добавувач на услуги, на секои 5 години. Поради интегрираниот фен во

модулот, бучавата што ќе ја чуете за време на функционирањето, е нормална појава. Ако ја отворите вратата на одделот за свежа храна додека е активен модулот, фенот привремено ќе паузира и кога ќе се затвори вратата ќе продолжи каде што застанал. Во случај на прекин на електричната енергија, модулот за деодоризирање ќе продолжи онаму каде што престанал со работа откако ќе се врати напојувањето според вкупното траење на работата. Се препорачува ароматичните прехранбени артикли (како што се сирењето, маслинките и деликатесната храна) да се складираат во своето пакување и истите да бидат запечатени, за да се избегне појавата на лоши миризби што можат да се појават кога ќе дојде до мешање на миризбите на различни видови храна. Освен тоа, се препорачува бргу да ја извадите расипаната храна од ладилникот, за да се спречи расипувањето на другите прехранбени артикли и да се спречи појавата на лоша миризба.

5.8. AeroFlow

Тоа е систем за дистрибуција на воздух кој обезбедува рамномерна распределба на температурата. Со циркулацијата на воздухот се обезбедува рамномерна распределба на температурата во одделот за складирање свежа храна, а варирањето на температурите се одржува на ниско ниво. Не се спроведува директен воздух кој дува над храната и тоа помага да се намали загубата на влага. Ја зачувува свежината на храната складирана во одделот за свежа храна во фрижидерот. На овој начин храната се складира на постабилни температури и се намалува контактот со воздух. Се спречува сушењето и собирањето на храната преку губење на влага и се обезбедува свежина подолго време.

Работа со апаратот

5.9. Кутија за зеленчук со контролирана влага (EverFresh+)* по избор

Со одликата за контрола на влагата, стапките за влага на зеленчукот и овошјето се држат под контрола со што се обезбедува подолг период за свежина на храната.

Препорачуваме да го чувате лиснатиот зеленчук како зелената салата и спанакот или сличниот зеленчук кој бргу ја губи влагата во корените во хоризонтална положба во кутијата ако е можно. Кога го ставате зеленчукот, ставете го цврстиот и тежок зеленчук на дното, а лесниот и мекиот горе, притоа внимавајќи на специфичната тежина на зеленчукот. Не ставајте го зеленчукот во кутијата во пластични кеси. Ако го ставите во пластична кеса, тој ќе скапе набргу. Кога не се препорачува допирање на зеленчукот, користете материјал за пакување како хартија којашто има одредени порозни одлики од хигиенски причини. Не ставајте овошје коешто испушта етилен како што се крушите, кајсиите, праските и особено јаболката во истата кутија со друг зеленчук и овошје. Етиленот од ова овошје доведува до побрзо зреење на другото овошје и зеленчук и нивно побрзо скапување.

5.10. Аларм за висока температура

Екранот на фрижидерот трепка „- -“ поставени вредности и се огласува со аларм ако одделот за замрзнување е премногу топол. Ова може да се случи ако температурата на замрзнувачот се зголеми поради прекин на струја. Највисоката температура во одделот за замрзнување ќе се прикаже додека не се притисне кое било копче. „Доколку екранот има електронски екран, ќе се прикаже максималната реална температура што е постигната“. Ако не, ќе трепка само „- -“, а звучите ќе се активираат. За да го деактивирате алармот, притиснете кое било копче на екранот. Поставките за температура може да се постават помеѓу 1-8 °C за преградата на фрижидерот и помеѓу -24 и -18 °C за преградата на замрзнувачот. Прилагодливите вредности на температурата може да варираат во рамките на овие опсези

во зависност од спецификациите на производот.

5.11. Замрзнување свежа храна

- 8 часа пред замрзнување на свежата храна активирајте ја функцијата Брзо замрзнување
- За да го задржите квалитетот на храната, ставената храна во замрзнувачот мора

да се замрзне што е можно поскоро. Користете брзо замрзнување за ова.

- Замрзнувањето на храната кога е свежа го продолжува времето за чување во одделот на замрзнувачот.
- Пакувајте ја храната во кесички со истиснат воздух и затворете ги убаво.
- Храната треба да е спакувана пред да ја ставите во замрзнувачот. Користете држачи за замрзнување, хартија што не прима влага, пластични кеси или слични материјали за пакување наместо традиционална хартија за пакување.

Мразот во делот за замрзнување сера стопува автоматски.

- Напишете го датумот на секое пакување со храна пред да го замрзнете. Така ќе може да ја одредите свежината на пакувањето секојпат кога ќе го отворите замрзнувачот. Чувајте ја храната замрзната одамна напред за да ја искористите прво неа.
- Замрзнатата храна мора да се употреби веднаш по одмрзнувањето и не смее да се замрзнува одново.
- Не замрзнувајте многу големи количини храна одеднаш.

Работа со апаратот

Поставка за температурата во одделот на замрзнувачот	Поставка за температурата во одделот на ладилникот	Детали
-18°C	4°C	Ова е зададена, препорачана поставка.
-20,-22 или -24°C	4°C	Овие поставки се препорачуваат кога температурата во средината надминува 30°C.
Брзо замрзнување	4°C	Кога сакате да ја замрзнете храната за кратко време. Кога процесот ќе заврши, производите ќе ја вратат својата положба.
-18°C или постудено	2°C	Користете ги овие поставки ако сметате дела одделот на ладилникот не е доволно студен заради температурата во средината или ако често ја отворате вратата.

5.12. Препораки за складирање на замрзната храна

Одделот мора да биде поставен на најмалку -18°C.

1. Ставете ги пакувањата со храна во замрзнувачот колку што е можно побргу за да не се одмрзне.
2. Пред да замрзнувате, проверете го „датумот на истекот на рокот“ на пакувањето. Можеби е истечен.
3. Проверете дали пакувањето на храната е оштетено.

5.13. Детали за длабоко замрзнување

Согласно стандардите IEC 62552, замрзнувачот мора да има капацитет за замрзнување 4,5 кг храна на -18°C или на пониски температури во рок од 24 часа за секои 100 литри волумен во одделот на замрзнувачот. Храната може да се чува подолг период само на температури од подо -18°C или пониски. Може да чувате свежа храна со месеци

(во еили на температури длабоко замрзнува њ

под 18°C.

Храната што треба да се смрзне, не смее да се допира со веќе смрзнатата храна за да избегнете делумно одмрзнување.

Сварете го зеленчукот и истурете ја водата за да го продолжите времето за чување во замрзната состојба. Ставете ја храната во пакувања со истиснат воздух по истурањето на водата и ставете ја во замрзнувачот. Бананите, доматиите, зелената салата, целерот, сварените јајца, компирите и сличната храна не треба да се замрзнуваат. Во случај оваа храна да се расипе, негативно ќе се одрази само на нутритивните вредности и квалитетот на исхраната. Расипувањето на храната не го загрозува човековото здравје.

Работа со апаратот

5.14. Ставање на храната

Полици во одделот на замрзнувачот	Разна замрзната храна како што се месо, риба, сладолед, зеленчук итн.
Полици во одделот на ладилникот	Храна во тенџериња, покриени тави, садови со капак, јајца (садови со капак)
Полици на вратата во одделот за ладење	Мала и спакувана храна или пијалаци
Корпа за зеленчук	Овошје и зеленчук
Оддел за свежа храна	Деликатеси (храна за појадок, месните производи треба да се изедат бргу)

5.15. Активна проверка

Active Check е паметна контролна функција која постојано го следи статусот на вашиот производ со помош на вештачка интелигенција, идентификувајќи потенцијални проблеми уште пред да се појават и известувајќи ве. Ова гарантира дека перформансите на вашиот производ се секогаш безбедни и спречува неочекувани дефекти. За да функционира Active Check, вашиот производ мора да биде поврзан на интернет преку апликацијата HomeWhiz.

6 Одржување и чистење

Прочитајте го прво делот за „Безбедносни упатства“.

Препорачуваме да го исклучите апаратот пред чистење.

На задниот ѕид од преградата на

ладилниците без технологијата No Frost се појавуваат капки вода и замрзнување со ширина на прст од рака.

Употребувајте само малку влажна

микрофибер крпа за да ја чистите надворешната површина на производот. Сунѓерите и другите типови крпи за чистење може да ја изгребат површината.

Користете топла вода за чистење на

внатрешноста на апаратот и избришете за да се исуши.

Користете влажна крпа потопена во

раствор од една лажичка сода бикарбона и една чаша вода и добро исцедена за чистење на внатрешноста, а потоа избришете за да се исуши.

Внимавајте да не навлезе вода во

куќиштето на осветлувањето или во другите електрични делови.

Ако апаратот нема да се користи подолго

време, исклучете го, извадете ја храната, исчистете го и оставате ја вратата полуотворена.

Проверувајте ја редовно гумата на

вратата која треба да биде чиста и без остатоци од храна.

За да ги извадите полиците на вратата, извадете ја целата содржина и потоа едноставно притиснете ја полицата оддолу кон нагоре.

Хлорот предизвикува корозија на таквите метални површини.

Не користете остри, абразивни алатки, средства за чистење домаќинства, детергенти, керозин, нафта, лак и сл. за да спречите отпаѓање или деформација на отпечатените натписи на пластичните делови. Користете топла вода и мека крпа за чистење и потоа избришете за да исушите.

Заштита на пластичните површини

Не ставајте течни масла или храна

зготвена со масло во незатворени садови во ладилникот бидејќи тие може да ги оштетат пластичните површини на ладилникот. Во случај на истурање или размачкување масло врз пластичните површини, исчистете го и исплакнете го дадениот дел на површината веднаш со топла вода.

7 Решавање проблеми

Прочитајте го овој список пред да повикате сервис. Ќе ви заштеди време и пари. Овој список ги опфаќа честите поплаки што не произлегуваат од неправилна работа или употреба на материјали. Некои од одликите што се опишани тука веројатно не постојат кај вашиот производ.

Ладилникот не работи.

- Приклучокот не е правилно ставен во штекерот. >>> Ставете го правилно приклучокот во штекерот.
- Осигурувачот на приклучокот на којшто е поврзан ладилникот или главниот осигурувач се прегорени. >>> Проверете го осигурувачот.

Се јавува кондензација на страничните ѕидови во одделот на ладилникот (ПОВЕЌЕНАМЕНСКА ЗОНА, КОНТРОЛА НА ЛАДЕЊЕТО И ФЛЕКСИБИЛНА ЗОНА).

- Вратата се отвора често. >>> Не отворајте и затворајте ја врата на ладилникот многу често.
- Има влага во средината. >>> Не ставајте го ладилникот во средина со многу влага.
- Храната што содржи течност се чува во отворени садови. >>> Не чувајте ја течната храна во отворени садови.
- Вратата на ладилникот е оставена подотворена. >>> Затворете ја вратата на ладилникот.
- Термостатот е поставен на многу ниско ниво. >>> Поставете го термостатот на соодветно ниво.

Компресорот не се вклучува

- Заштитната термика на компресорот ќе престане да работи при ненадеен прекин на ел. енергија или ќе го прекине ел. напојување бидејќи притисокот на ладилникот во системот за ладење сè уште не е избалансиран. Ладилникот ќе продолжи со работа по приближно 6 минути. Повикајте го сервисерот ако ладилникот не се вклучи по истекување на овој период.

- Ладилникот е во циклус на одмрзнување. >>> Ова е нормално за целосно автоматизиран процес на одмрзнување кај ладилникот. Циклусот на одмрзнување започнува периодично.
- Ладилникот не е приклучен во штекер. >>> Проверете дали приклучокот е правилно поставен во штекерот.
- Поставките за температурата не се правилни. >>> Изберете ја соодветната вредност за температурата.
- Снемало струја. >>> Ладилникот ќе се врати на нормалната работа кога ќе дојде струја.

Бучавата при работа се зголемува кога работи ладилникот.

- Работата на ладилникот се менува соодветно со промените во амбиенталната температура. Тоа е нормално и не е грешка.

Ладилникот често или долго работи.

- Новиот ладилник веројатно е поширок од претходниот. Големите ладилници работат подолг период.
- Температурата во просторијата е висока. >>> Нормално е производот да работи подолго кога е жешко.
- Ладилникот е приклучен неодамна или е полн со храна. >>> Кога ладилникот е приклучен неодамна или ако е полн со храна, ќе работи подолго да ја одржи поставената температура. Тоа е сосема нормално.
- Веројатно е ставена голема количина врела храна во ладилникот неодамна. >>> Не ставајте врела храна во ладилникот.
- Вратите се отвораат често или се оставени подотворени долго. >>> Топлиот воздух што навлегол во ладилникот предизвикува тој да работи подолг период. Не отворајте ги вратите често.
- Вратите на одделите на ладилникот или замрзнувачот веројатно биле оставени подотворени. >>> Проверете дали целосно се затворени вратите.

Решавање проблеми

- Ладилникот е прилагоден на многу ниска температура. >>> Прилагодете ја температурата во ладилникот на повисок степен и почекајте додека не се постигне температурата.
- Гумата на вратата од ладилникот или замрзнувачот е нечиста, истрошена, искината или не е правилно поставена. >>> Исчистете или сменете ја гумата. Оштетена / искината гума предизвикува ладилникот да работи подолг период за да ја одржува тековната температура.

Температурата во замрзнувачот е многу ниска додека температурата во ладилникот е задоволителна.

- Температурата во замрзнувачот е поставена на многу ниска вредност. >>> Прилагодете ја температурата во замрзнувачот на повисок степен и проверете.

Температурата во ладилникот е многу ниска додека температурата во замрзнувачот е задоволителна.

- Температурата во ладилникот е поставена на многу ниска вредност. >>> Прилагодете ја температурата во ладилникот на повисок степен и проверете.

Храната што се чува во фиоките на ладилникот се замрзнува.

- Температурата во ладилникот е поставена на многу висока вредност >>> Прилагодете ја температурата во ладилникот на повисок степен и проверете.

Температурата во ладилникот или замрзнувачот е многу ниска.

- Температурата во ладилникот е поставена многу високо. >>> Поставката за температурата во одделот на ладилникот влијае врз температурата во одделот на замрзнувачот. Сменете ја температурата во ладилникот или замрзнувачот и почекајте одделите да ја постигнат задоволителната температура.
- Вратите веројатно биле често отворани или оставени подотворени долг период. >>> Не отворајте ги вратите често.

- Вратата е подотворена. >>> Затворете ја убаво вратата.
- Ладилникот е приклучен неодамна или е полн со храна. >>> Ова е нормално. Кога ладилникот е приклучен неодамна или ако е полн со храна, ќе работи подолго да ја одржи поставената температура.
- Веројатно е ставена голема количина врела храна во ладилникот неодамна. >>> Не ставајте врела храна во ладилникот.

Вибрации или бучава.

- Подот не е рамен или стабилен. >>> Ако ладилникот се тресе кога ќе го поттурнете малку, балансирајте со прилагодување на ногарките. Исто така, проверете и дали подот е доволно цврст и може да го држи ладилникот и дали е рамен.
- Работите што ги ставате врз ладилникот може да предизвикуваат бучава. >>> Тргнете ги работите од ладилникот.

Има бучава што доаѓа од ладилникот и наликува на истурање вода, шиштење и сл.

- Течните и гасните протоци се случуваат заради работните принципи на ладилникот. Тоа е нормално и не е грешка.

Се слуша свирење од ладилникот.

- Се користат вентилатори за да може да се излади ладилникот. Тоа е нормално и не е грешка.

Има кондензација на внатрешните сидови на ладилникот.

- Врела и влажна клима го зголемува создавањето мраз и кондензација. Тоа е нормално и не е грешка.
- Вратите веројатно биле често отворани или оставени подотворени долг период. >>> Не отворајте ги вратите често. Затворете ги ако се отворени.
- Вратата е подотворена. >>> Затворете ја убаво вратата.

Влага се појавува на надворешноста на ладилникот или меѓу вратите.

- Веројатно има влажност во воздухот. Ова е сосема нормално во временски услови со влага. Кога влажноста е помала, кондензацијата исчезнува.

Решавање проблеми

Има лоша миризба во ладилникот.

- Ладилникот не се чисти редовно. >>> Исчистете ја внатрешноста на ладилникот со сунѓер, топла вода или карбонизирана вода.
- Одредени садови или пакувања испуштаат миризба. >>> Употребете друг сад или материјал за пакување од друг производител.
- Храната е ставена во ладилникот во отворен сад. >>> Чувајте ја храната во затворени садови. Микроорганизмите од отворените садови може да предизвикаат непријатна миризба.
- Извадете ја храната со поминат рок и расипаната храна од ладилникот.

Вратата не се затвора.

- Пакувањето на храната спречува да се затвори вратата. >>> Преместете ја спакуваната храна што ја попречува вратата.
- Ладилникот не стои рамно на подот. >>> Прилагодете ги ногарките за да го балансирате ладилникот.
- Подот не е рамен или цврст. >>> Проверете дали подот е рамен и може да го држи ладилникот.

Фиоките се заглавени.

- Храната веројатно го допира плафонот на фиоката. >>> Прераспределете ја храната во фиоката.

Ако површината на производот е жешка.

- Може да се појават високи температури помеѓу двете вратички, на страничните панели и кај задниот грил додека производот е вклучен. Тоа е нормално и нема потреба за поправка!

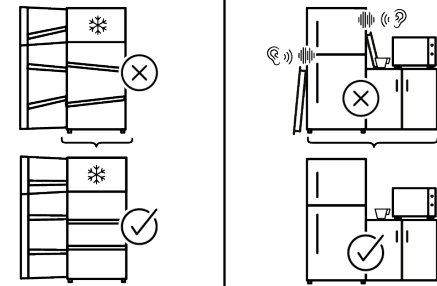
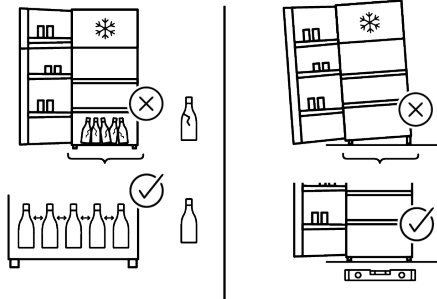
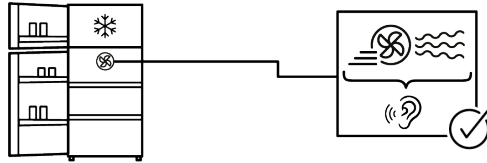
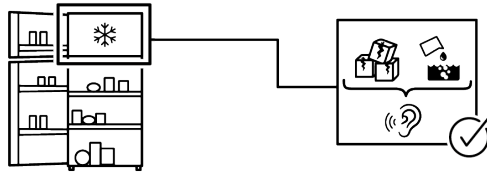
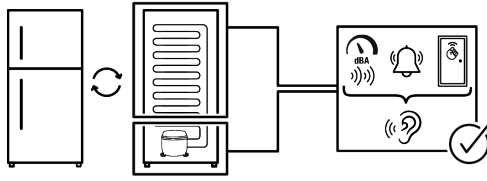

ОДРЕКУВАЊЕ/ ПРЕДУПРЕДУВАЊЕ

Некои (едноставни) дефекти крајниот корисник може соодветно да ги поправи без да се појави безбедносен проблем или небезбедна употреба, под услов тие да се изведат во рамките на границите и во согласност со следните упатства (видете го делот „Само-поправка“).

Затоа, освен ако не е поинаку наведено во делот „Само-поправка“ подолу, поправките ќе се однесуваат на регистрирани професионални сервисери за да се избегнат безбедносни проблеми. Регистриран професионален сервисер е професионален сервисер кој добил пристап до упатствата и списокот на резервни делови на овој производ од производителот, според методите опишани во законодавните акти согласно Директивата 2009/125/EC.

Сепак, само сервисниот агент (т.е. овластени професионални сервисери) до кој можете да дојдете преку телефонскиот број наведен во упатството за употреба/гарантниот лист или преку вашиот овластен дистрибутер може да обезбеди сервис според условите на гаранцијата. Затоа, внимавајте на тоа дека поправките од професионални сервисери (кои не се овластени од Веко) ја поништуваат гаранцијата.

Само-Поправка

Крајниот корисник може да направи само-поправка во однос на следните резервни делови: рачки на вратите, шарки на вратите, фиоки, корпи и дихтунзи на вратите (ажурираната листа е достапна и на support.beko.com од 1 март 2021 година).

Освен тоа, за да се обезбеди безбедност на производот и да се спречи ризикот од сериозни повреди, споменатата самопоправка треба да се изврши според упатствата во упатството за употреба за самопоправка или кои се достапни на support.beko.com. За ваша безбедност, исклучете го производот од струја пред да се обидете самостојно да се поправате.

Поправките и обидите за поправка на крајните корисници за делови кои не се вклучени во таква листа и/или не ги следат упатствата во упатството за употреба за самопоправка или кои се достапни на support.beko.com, може да пројават безбедносни прашања кои не се припишуваат на Веко, и ќе ја поништи гаранцијата на производот.

Затоа, се препорачува крајните корисници да се воздржат од обиди за поправки што не спаѓаат во споменатата листа на резервни делови, и во такви случаи да контактираат овластени професионални сервисери или регистрирани професионални сервисери. Напротив, таквите обиди на крајните корисници може да предизвикаат безбедносни проблеми и да го оштетат производот, а со тоа да предизвикаат пожар, поплава, струен удар и сериозни лични повреди.

На пример, но не ограничувајќи се на, следните поправки мора да се извршат од овластени професионални сервисери или регистрирани професионални сервисери: компресор, коло за ладење, главна плоча, плоча за инвертер, дисплеј итн.

Производителот/продавачот не може да биде одговорен во ниту еден случај каде крајните корисници не го почитуваат горенаведеното.

Достапноста на резервните делови на ладилникот што сте го купиле е 10 години.

Резервните делови за правилна работа на ладилникот ќе бидат достапни во текот на овој период.

Минималното времетраење на гаранцијата на ладилникот што сте го купиле е 24 месеци.

Овој производ е опремен со извор на осветлување од енергетската класа „G“.

Изворот на осветлување во овој производ треба да го заменат само професионални сервисери.



ΕΥΧΑΡΙΣΤΟΥΜΕ ΠΟΥ ΕΠΙΛΕΞΑΤΕ ΕΝΑ ΠΡΟΪΟΝ WHIRLPOOL
Για να επωφεληθείτε από την πλήρη υποστήριξη, δηλώστε τη συσκευή σας στη διεύθυνση www.register10.eu



ΠΑΡΑΚΑΛΩ ΣΑΡΩΣΤΕ ΤΟΝ ΚΩΔΙΚΟ QR ΣΤΗ ΣΥΣΚΕΥΗ ΣΑΣ ΓΙΑ ΠΕΡΙΣΣΟΤΕΡΕΣ ΠΛΗΡΟΦΟΡΙΕΣ

Αγαπητέ πελάτη,

Παρακαλούμε να διαβάσετε αυτό το εγχειρίδιο πριν χρησιμοποιήσετε το προϊόν.

Σας ευχαριστούμε που επιλέξατε αυτό το προϊόν. Θα θέλαμε να επιτύχετε τη βέλτιστη απόδοση αυτού του προϊόντος υψηλής ποιότητας που έχει κατασκευαστεί με τεχνολογία αιχμής. Για να το κάνετε αυτό, διαβάστε προσεκτικά το παρόν εγχειρίδιο και οποιαδήποτε άλλη τεκμηρίωση παρέχεται πριν χρησιμοποιήσετε το προϊόν, και φυλάξτε το ως αναφορά. Λάβετε υπόψη όλες τις πληροφορίες και τις προειδοποιήσεις στο εγχειρίδιο χρήσης. Κατ' αυτόν τον τρόπο, θα προστατεύσετε τον εαυτό σας και το προϊόν σας από τους κινδύνους που μπορεί να προκύψουν.

Φυλάξτε το εγχειρίδιο χρήσης. Συμπεριλάβετε αυτόν τον οδηγό με τη μονάδα αν την παραδώσετε σε κάποιον άλλο.

Επισκεφτείτε τις ακόλουθες ιστοσελίδες docs.whirlpool.eu & part-selfservice.europeanappliances.com



ΠΛΗΡΟΦΟΡΙΕΣ



ENERG ⚡



SUPPLIER'S NAME

MODEL IDENTIFIER

(*)

A

A

Η πρόσβαση στις πληροφορίες για το μοντέλο όπως είναι αποθηκευμένες στη βάση δεδομένων για τα προϊόντα είναι εφικτή με την είσοδο στον παρακάτω ιστότοπο και την αναζήτηση για το αναγνωριστικό του μοντέλου (*) της συσκευής σας που αναφέρεται στην ετικέτα ενεργειακής σήμανσης.

<https://eprel.ec.europa.eu/>

<u>1 Περιβαλλοντικές οδηγίες</u>	<u>3</u>
<u>2 Το ψυγείο σας</u>	<u>4</u>
<u>3 Εγκατάσταση</u>	<u>5</u>
3.1. Κατάλληλη θέση εγκατάστασης	5
3.2. Ρύθμιση των ποδιών	6
3.3. Ηλεκτρική σύνδεση	6
<u>4 Προετοιμασία</u>	<u>7</u>
<u>5 Λειτουργία του προϊόντος</u>	<u>8</u>
5.1. Ειδοποίηση Υψηλής Θερμο- κρασίας.....	10
5.2 Αποθήκευση στον θάλαμο συντήρησης.....	10
5.3. Αντικατάσταση της λάμπας φωτισμού	13
5.4. Αλλαγή της φ οράς ανοίγματος των πορτών	13
5.5. Προειδοποίηση ανοικτής πόρτας	13
5.6. Συρτάρι λαχανικών	13
5.7. Περιοχή Ψυχρής φύλαξης Γα-λακτοκομικών Προϊόντων	13
5.8. Μονάδα απορρόφησης οσμών (FreshGuard)	14
5.9. Συρτάρι ελεγχόμενης υγρασίας λαχανικών (EverFresh+)	14
5.10. Κατάψυξη νωπών τροφίμων	15
5.11. Συστάσεις για την αποθήκευση κατεψυγμένων τροφίμων	16
5.12. Λεπτομέρειες βαθιάς κατάψυξης	16
5.13. Ενεργός έλεγχος	17
5.14. Τοποθέτηση των τροφίμων	17
5.15. AeroFlow	17
<u>6 Συντήρηση και καθαρισμός</u>	<u>18</u>
<u>7 Αντιμετώπιση προβλημάτων</u>	<u>19</u>

1 Περιβαλλοντικές οδηγίες

1.1. Συμμόρφωση με την οδηγία περί αποβλήτων ηλεκτρικού και ηλεκτρονικού εξοπλισμού (ΑΗΗΕ) και τελική διάθεση του προϊόντος:

Το προϊόν αυτό συμμορφώνεται με την οδηγία της Ευρωπαϊκής Ένωσης περί αποβλήτων ηλεκτρικού και ηλεκτρονικού εξοπλισμού (ΑΗΗΕ) (2012/19/ΕΕ). Το προϊόν φέρει σύμβολο ταξινόμησης για απόβλητα ηλεκτρικού και ηλεκτρονικού εξοπλισμού (ΑΗΗΕ).



Αυτό το σύμβολο υποδεικνύει ότι αυτό το προϊόν δεν πρέπει να απορρίπτεται μαζί με άλλα οικιακά απορρίμματα στο τέλος της διάρκειας ζωής του.

Η χρησιμοποιημένη συσκευή πρέπει να επιστραφεί στο επίσημο σημείο συλλογής για την ανακύκλωση ηλεκτρικών και ηλεκτρονικών συσκευών. Για να βρείτε αυτά τα συστήματα συλλογής, παρακαλώ επικοινωνήστε με τις τοπικές αρχές ή τον πωλητή λιανικής από τον οποίον αγοράσατε το προϊόν. Κάθε νοικοκυριό παίζει σημαντικό ρόλο στην ανάκτηση και στην ανακύκλωση των παλιών συσκευών. Η κατάλληλη απόρριψη της χρησιμοποιημένης συσκευής βοηθά στην αποφυγή πιθανών αρνητικών συνεπειών για το περιβάλλον και την ανθρώπινη υγεία.

1.2. Συμμόρφωση με την οδηγία περί περιορισμού χρήσης ορισμένων επικίνδυνων ουσιών (RoHS)

Το προϊόν που έχετε προμηθευτεί συμμορφώνεται με την οδηγία της Ευρωπαϊκής Ένωσης περί περιορισμού χρήσης ορισμένων επικίνδυνων ουσιών (RoHS) (2011/65/ΕΕ). Δεν περιέχει επικίνδυνα και απαγορευμένα υλικά που ορίζονται στην οδηγία.

1.3. Πληροφορίες σχετικά με τη συσκευασία



Τα υλικά συσκευασίας του προϊόντος είναι κατασκευασμένα από ανακυκλώσιμα υλικά σύμφωνα με τους εθνικούς μας περιβαλλοντικούς κανονισμούς. Μην απορρίπτετε τα υλικά συσκευασίας μαζί με οικιακά ή άλλα απόβλητα. Παραδώστε τα στα σημεία συλλογής υλικών συσκευασίας που έχουν οριστεί από τις τοπικές αρχές.

2 Το ψυγείο σας

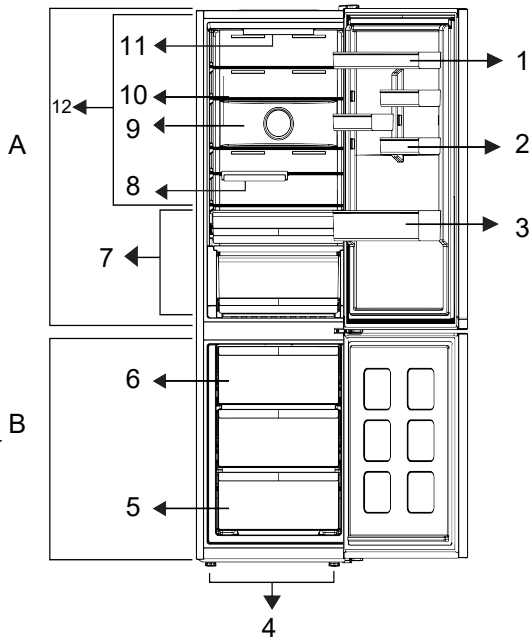

- 1. * Ράφια
- 2. * Θήκη αυγών
- 3. * Ράφι για μπουκαάλια
- 4. * Ρυθμιζόμενο πόδι
- 5. * Χώρος αποθήκευσης κατεψυγμένα τρόφιμα
- 6. 8 Θάλαμος ταχείας κατάψυξης
- 7. * Θάλαμος ψύξης
- 8. * τυσσόμενη σχάρα μπουκαλιών
- 9. * Ρυθμιζόμενα ράφια
- 10. * Ανεμιστήρας
- 11. * Εσωτερικό Φως
- 12. * Φρέσκα τρόφιμα

***Προαιρετικός εξοπλισμός:** Οι εικόνες στο παρόν εγχειρίδιο χρήσης είναι σχηματι-κές και ενδέχεται να μη συμφωνούν ακρι-βώς με το προϊόν που έχετε. Αν το προϊόν δεν περιλαμβάνει τα σχετικά εξαρτήματα, οι πληροφορίες αφορούν άλλα μοντέλα.

*** Ενδέχεται να μην ισχύει για όλα τα μοντέλα**

Οι εικόνες σ' αυτό το εγχειρίδιο οδηγιών είναι σχηματικές και ενδέχεται να μην ανταποκρίνονται ακριβώς στο προϊόν σας. Αν ορισμένα τμήματα δεν περιλαμβάνονται στο προϊόν που έχετε προμηθευτεί, τότε ισχύουν για άλλα μοντέλα.

3 Εγκατάσταση

3.1. Κατάλληλη θέση εγκατάστασης

Επικοινωνήστε με ένα εξουσιοδοτημένο σέρβις για την εγκατάσταση του προϊόντος. Προκειμένου να προετοιμάσετε το προϊόν για χρήση, ανατρέξτε στις πληροφορίες στο εγχειρίδιο χρήσης και βεβαιωθείτε ότι η ηλεκτρική εγκατάσταση και η εγκατάσταση νερού είναι κατάλληλες. Αν όχι, καλέστε αδειούχο ηλεκτρολόγο και τεχνικό για να πραγματοποιήσει τις απαραίτητες εργασίες.

	ΠΡΟΕΙΔΟΠΟΙΗΣΗ: Ο κατασκευαστής δεν αναλαμβάνει καμία ευθύνη για όσες ζημιές προκύψουν από διαδικασίες που πραγματοποιούνται από μη εξουσιοδοτημένα άτομα.
	ΠΡΟΕΙΔΟΠΟΙΗΣΗ: Το προϊόν δεν πρέπει να είναι συνδεδεμένο στην πρίζα κατά την εγκατάσταση. Διαφορετικά υπάρχει κίνδυνος θανάτου ή σοβαρού τραυματισμού!
	ΠΡΟΕΙΔΟΠΟΙΗΣΗ: Αν το διάκενο της πόρτας του δωματίου όπου θα τοποθετηθεί το προϊόν είναι τόσο στενό που εμποδίζει τη διέλευση του προϊόντος, αφαιρέστε την πόρτα του δωματίου και περάστε το προϊόν μέσα από αυτή στρέφοντάς το στο πλάι. Αν αυτό δεν επιτύχει, επικοινωνήστε με το εξουσιοδοτημένο σέρβις.

- Το προϊόν δεν πρέπει να εκτίθεται σε άμεση ηλιακή ακτινοβολία ή να παραμένει σε θέσεις με υγρασία.
 - Πρέπει να υπάρχει επαρκής κυκλοφορία αέρα γύρω από το ψυγείο σας ώστε να επιτυγχάνεται αποδοτική λειτουργία. Αν το προϊόν πρέπει να τοποθετηθεί σε εσοχή στον τοίχο, θα πρέπει να υπάρχει ελάχιστη απόσταση 5 εκατοστά από το ταβάνι και τους πλευρικούς τοίχους.
 - Αφήστε τουλάχιστον 5 εκατοστά απόσταση για την κυκλοφορία του αέρα μεταξύ της πίσω πλευράς του προϊόντος σας και του τοίχου προκειμένου να αποφύγετε συμπυκνώσεις υδρατμών στην πίσω πλευρά του προϊόντος.
 - Το προϊόν σας απαιτεί επαρκή κυκλοφορία αέρα για αποτελεσματική λειτουργία. Αν το προϊόν τοποθετηθεί σε εσοχή, θυμηθείτε να αφήσετε τουλάχιστον 5 εκατοστά απόσταση μεταξύ του προϊόντος και του ταβανιού, του πίσω τοίχου και των πλευρικών τοιχωμάτων.
 - Αν το προϊόν τοποθετηθεί σε εσοχή, θυμηθείτε να αφήσετε τουλάχιστον 5 εκατοστά απόσταση μεταξύ του προϊόντος και του ταβανιού, του πίσω τοίχου και των πλευρικών τοιχωμάτων. Ελέγξτε αν το προστατευτικό εξάρτημα για διάκενο πίσω τοίχου είναι στη θέση του (αν παρέχεται με το προϊόν). Αν το εξάρτημα δεν είναι διαθέσιμο ή αν έχει χαθεί ή έχει πέσει, τοποθετήστε το προϊόν έτσι ώστε να υπάρχει απόσταση τουλάχιστον 5 εκατοστών μεταξύ της πίσω επιφάνειας του προϊόντος και του τοίχου του δωματίου. Το διάκενο στο πίσω μέρος είναι σημαντικό για την αποτελεσματική λειτουργία του προϊόντος.
- Τοποθετήστε το προϊόν πάνω σε δάπεδο με επίπεδη επιφάνεια για να μην ταλαντεύεται.
 - Εγκαταστήστε το προϊόν σε απόσταση τουλάχιστον 30 εκ. από πηγές θερμότητας όπως εστίες μαγειρέματος, σώματα κεντρικής θέρμανσης και σόμπες και τουλάχιστον 5 εκατοστά μακριά από ηλεκτρικούς φούρνους.

Εγκατάσταση

3.2. Ρύθμιση των ποδιών

Αν το προϊόν δεν είναι ισορροπημένο μετά την εγκατάσταση, προσαρμόστε τα πόδια στο μπροστινό μέρος περιστρέφοντάς τα προς τα δεξιά ή προς τα αριστερά.

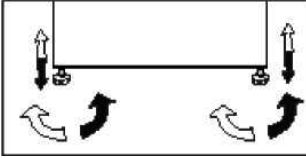

3.3. Ηλεκτρική σύνδεση

ΠΡΟΕΙΔΟΠΟΙΗΣΗ:

Μην πραγματοποιείτε συνδέσεις μέσω καλωδίων επέκτασης ή πολύπριζων.

ΠΡΟΕΙΔΟΠΟΙΗΣΗ:

Αν ένα καλώδιο ρεύματος έχει υποστεί ζημιά, πρέπει να αντικατασταθεί από εξουσιοδοτημένο αντιπρόσωπο σέρβις.

Αν πρέπει να εγκατασταθούν δύο ψυγεία το ένα δίπλα στο άλλο, θα πρέπει να υπάρχει μεταξύ τους απόσταση τουλάχιστον 4 εκατοστών.

- Η εταιρεία μας δεν θα είναι υπεύθυνη για οποιεσδήποτε ζημιές προκύψουν σε περίπτωση χρήσης του προϊόντος χωρίς γείωση και ηλεκτρική σύνδεση σύμφωνα με τους εθνικούς κανονισμούς.
- Το βύσμα του καλωδίου τροφοδοσίας πρέπει να είναι εύκολα προσβάσιμο μετά την εγκατάσταση.
- Μην προεκτείνετε καλώδια ή πολλαπλά ασύρματα στόμια εξόδου μεταξύ του προϊόντος σας και της πρίζας στον τοίχο.

Προειδοποίηση ζεστής επιφάνειας!

Τα πλαϊνά τοιχώματα του προϊόντος σας είναι εξοπλισμένα με σωλήνες ψυκτικού μέσου για τη βελτίωση του συστήματος ψύξης. Το ψυκτικό μέσο με υψηλές θερμοκρασίες μπορεί να ρέει μέσα από αυτές τις περιοχές, με αποτέλεσμα να δημιουργούνται ζεστές επιφάνειες στα πλαϊνά τοιχώματα. Αυτό είναι κάτι φυσιολογικό και δεν χρειάζεται κάποια συντήρηση. Να είστε προσεκτικοί όταν αγγίζετε αυτές τις περιοχές.

4 Προετοιμασία

- Για ανεξάρτητη συσκευή: «αυτή η συσκευή ψύξης δεν προορίζεται για χρήση ως εντοιχισμένη συσκευή».
- Το ψυγείο σας θα πρέπει να εγκατασταθεί σε απόσταση τουλάχιστον 30 εκατοστών από πηγές θερμότητας όπως εστίες μαγειρέματος, φούρνους, σώματα κεντρικής θέρμανσης και σόμπες και τουλάχιστον 5 εκατοστών μακριά από ηλεκτρικούς φούρνους και δεν θα πρέπει να τοποθετείται σε μέρη όπου δέχεται απευθείας ηλιακή ακτινοβολία.
- Η θερμοκρασία περιβάλλοντος του δωματίου που τοποθετείτε το ψυγείο σας πρέπει να είναι τουλάχιστον +5°C. Η λειτουργία του ψυγείου σας σε πιο κρύες συνθήκες δεν συνιστάται από την άποψη της απόδοσής του.
- Παρακαλούμε να φροντίζετε να διατηρείτε το εσωτερικό του ψυγείου σας σχολαστικά καθαρό.
- Αν πρέπει να εγκατασταθούν δύο ψυγεία το ένα δίπλα στο άλλο, θα πρέπει να υπάρχει μεταξύ τους απόσταση τουλάχιστον 2 εκατοστών.
- Όταν θέσετε το ψυγείο σε λειτουργία για πρώτη φορά, παρακαλούμε τηρείτε τις ακόλουθες οδηγίες κατά τις αρχικές έξι ώρες.
- Η πόρτα δεν θα πρέπει να ανοίγει συχνά.
- Το ψυγείο θα πρέπει να λειτουργήσει κενό, χωρίς τρόφιμα στο εσωτερικό του.
- Μην αποσυνδέσετε το ψυγείο σας από το ρεύμα. Αν συμβεί μια ανεξέλεγκτη διακοπή ρεύματος, δείτε τις προειδοποιήσεις στην ενότητα «Συνιστώμενες λύσεις για προβλήματα».
- Η αρχική συσκευασία και τα αφρώδη υλικά θα πρέπει να φυλαχτούν για μελλοντικές μεταφορές ή μετακόμιση.
- Πρέπει να χρησιμοποιείτε πάντα τα καλάθια / συρτάκια που παρέχονται με το διαμέρισμα έντονης ψύξης, για χαμηλή κατανάλωση ενέργειας και καλύτερες συνθήκες φύλαξης των τροφίμων.
- Η επαφή τροφίμων με τον αισθητήρα θερμοκρασίας στο θάλαμο κατάψυξης μπορεί να αυξήσει την κατανάλωση ενέργειας της συσκευής. Επομένως πρέπει να αποφεύγετε κάθε επαφή τροφίμων με τον αισθητήρα (τους αισθητήρες).
- Σε ορισμένα μοντέλα, ο πίνακας οργάνων απενεργοποιείται αυτόματα 1 λεπτό μετά το κλείσιμο της πόρτας. Ενεργοποιείται ξανά όταν ανοίγει η πόρτα ή πατιέται οποιοδήποτε πλήκτρο.
- Λόγω της αλλαγής θερμοκρασίας ως αποτέλεσμα του ανοίγματος / κλεισίματος της πόρτας του προϊόντος κατά τη λειτουργία, η συμπύκνωση στα ράφια της πόρτας / του θαλάμου και στα γυάλινα δοχεία είναι φυσιολογική.
- Επειδή όταν δεν ανοίγονται οι πόρτες της συσκευής δεν θα εισέρχεται απευθείας ζεστός και υγρός αέρας, η συσκευή θα βελτιστοποιεί τη λειτουργία της σε συνθήκες επαρκείς για την προστασία των τροφίμων σας. Λειτουργίες και επί μέρους μονάδες όπως συμπιεστής, ανεμιστήρας, θερμαντήρας, απόψυξη, φωτισμός, οθόνη, κ.λπ., θα λειτουργούν σύμφωνα με τις απαιτήσεις, ώστε να καταναλώνεται η ελάχιστη ενέργεια υπό τις δεδομένες συνθήκες.
- Σε περίπτωση που υπάρχουν πολλές επιλογές, τα γυάλινα ράφια πρέπει να τοποθετούνται έτσι ώστε οι έξοδοι αέρα στο πίσω τοίχωμα να μην είναι φραγμένες. Κατά προτίμηση, οι έξοδοι αέρα πρέπει να παραμένουν κάτω από το γυάλινο ράφι. Αυτός ο συνδυασμός μπορεί να βοηθήσει στη βελτίωση της διανομής του αέρα και της ενεργειακής απόδοσης.

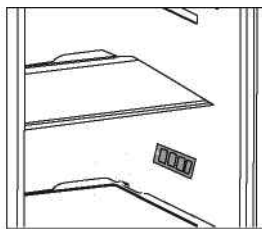

5 Λειτουργία του προϊόντος

Πίνακας ελέγχου του προϊόντος

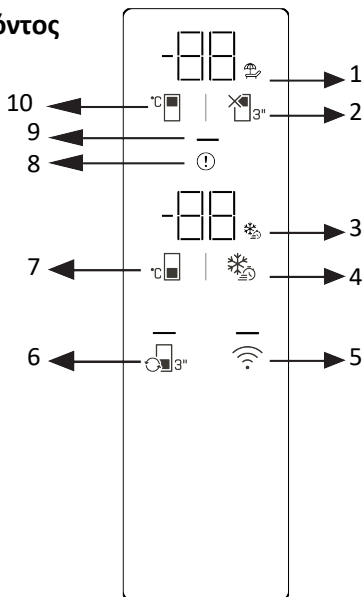

- 1 * Εικονίδιο λειτουργίας κλεισίματος διαμερίσματος ψυγείου (διακοπών)
- 3 * Εικονίδιο λειτουργίας Quick Freeze
- 5 * Ασύρματο κουμπί
- 7 * Κουμπί ρύθμισης θερμοκρασίας θαλάμου κατάψυξης
- 9 * Δείκτης Εξοικονόμησης Ενέργειας

- 2 * Κουμπί τερματισμού λειτουργίας διαμερίσματος ψυγείου (διακοπών)
- 4 * Κουμπί Quick Freeze
- 6 * Κουμπί μετατροπής καμπίνας
- 8 * Ένδειξη κατάστασης σφάλματος
- 10 * Κουμπί ρύθμισης θερμοκρασίας θαλάμου ψυγείου

Διαβάστε πρώτα τις «Οδηγίες ασφαλείας»! Οι λειτουργίες ήχου και εικόνας στον πίνακα οργάνων σας βοηθούν να χρησιμοποιήσετε το προϊόν σας.

***Προαιρετικά** Οι λειτουργίες που εμφανίζονται είναι προαιρετικές. Οι λειτουργίες στον πίνακα οργάνων του προϊόντος σας ενδέχεται να διαφέρουν ως προς το σχήμα και την τοποθεσία.

1. Εικονίδιο λειτουργίας τερματισμού (διακοπών) διαμερίσματος ψυγείου

Όταν είναι ενεργοποιημένος ο τερματισμός λειτουργίας του θαλάμου ψυγείου, ανάβει το εικονίδιο διακοπών. Η οθόνη θερμοκρασίας του θαλάμου του ψυγείου εμφανίζει «-» και ο θάλαμος του ψυγείου δεν εκτελεί καμία ενεργή λειτουργία ψύξης.

2. Κουμπί τερματισμού λειτουργίας διαμερίσματος ψυγείου (διακοπών)

Για να ενεργοποιήσετε τη λειτουργία διακοπών, πατήστε το κουμπί για 3 δευτερόλεπτα. Η λειτουργία διακοπών είναι ενεργοποιημένη και το εικονίδιο διακοπών ανάβει. Η ένδειξη θερμοκρασίας του θαλάμου του ψυγείου θα δείξει «-» και ο θάλαμος του ψυγείου δεν θα εκτελέσει ενεργή ψύξη.

Λειτουργία του προϊόντος

3. Εικονίδιο λειτουργίας Quick Freeze 
Ανάβει όταν είναι ενεργοποιημένη η λειτουργία γρήγορης κατάψυξης.

4. Κουμπί γρήγορης κατάψυξης 
Όταν πατηθεί το κουμπί γρήγορης κατάψυξης, ανάβει το εικονίδιο γρήγορης κατάψυξης και ενεργοποιείται η λειτουργία γρήγορης κατάψυξης. Η θερμοκρασία του χώρου κατάψυξης έχει ρυθμιστεί στους -27°C . Για να ακυρώσετε τη λειτουργία, πατήστε ξανά το κουμπί. Η λειτουργία γρήγορης κατάψυξης ακυρώνεται αυτόματα. Εάν θέλετε να καταψύξετε μεγάλες ποσότητες φρέσκων τροφίμων, πατήστε το κουμπί γρήγορης κατάψυξης πριν τοποθετήσετε τα τρόφιμα στο θάλαμο κατάψυξης.

5. Ασύρματο κουμπί 
Όταν κρατάτε πατημένο το κουμπί για 3 δευτερόλεπτα, το εικονίδιο ασύρματης σύνδεσης στην οθόνη θα αναβοσβήνει αργά (διαστήματα 0,5 δευτερολέπτων). Αυτό εκκινεί την αρχική εγγραφή του οικιακού δικτύου στο προϊόν. Μόλις αποκατασταθεί η ασύρματη σύνδεση με το προϊόν, το εικονίδιο ασύρματης σύνδεσης θα παραμείνει αναμμένο. Αφού ολοκληρωθεί η αρχική ρύθμιση, μπο-ρείτε να ενεργοποιήσετε/ απενεργοποιήσετε τη σύνδεση πατώντας αυτό το κουμπί. Το εικονίδιο ασύρματης σύνδεσης θα αναβο-σβήνει γρήγορα (σε διαστήματα 0,2 δευτε-ρολέπτων) μέχρι να δημιουργηθεί η σύνδε-ση. Μόλις η σύνδεση είναι ενεργή, το εικο-νίδιο ασύρματου δικτύου θα παραμείνει αναμμένο. Εάν η σύνδεση δεν πραγματοποιη-ποηθεί για μεγάλο χρονικό διάστημα, ελέγ-ξτε τις ρυθμίσεις σύνδεσης και ανατρέξτε στην ενότητα «Αντιμετώπιση προβλη-μάτων» του εγχειριδίου χρήστη. Η εφαρμο-γή HomeWhiz πρέπει να χρησιμοποιείται για ασύρματη σύνδεση. Τα βήματα ρύθμι-σης εξηγούνται μέσω της εφαρμογής κατά τη διάρκεια της ρύθμισης. Μπορείτε να αποκτήσετε πρόσβαση στην εφαρμογή σαρώνοντας τον κωδικό QR στην ετικέτα HomeWhiz στο προϊόν. Η εφαρμογή είναι διαθέσιμη στο App Store για συσκευές iOS και στο Play Store για συσκευές Android. Για

Για περισσότερες πλη-ροφορίες, επισκεφθείτε τη διεύθυνση <https://www.homewhiz.com/>.

6. Κουμπί μετατροπής καμπίνας 
Πατώντας το κουμπί μετατροπής του ντου-λαπιού για 3 δευτερόλεπτα περνάτε από τις λειτουργίες ψυγείου, απενεργοποίησης και κατάψυξης. Όταν λειτουργεί ως θάλαμος ψυγείου, η θερμοκρασία έχει ρυθμιστεί στους 4°C . Η λυχνία LED στο κουμπί ανάβει σε λειτουργίες ψυγείου και εκτός λει-τουργίας. Σε κατάσταση εκτός λειτουργίας, στην οθόνη θερμοκρασίας του θαλάμου θα εμφανιστεί η ένδειξη "- -".

7. Κουμπί ρύθμισης θερμοκρασίας θαλάμου κατάψυξης 
Η θερμοκρασία για τον χώρο κατάψυξης έχει ρυθμιστεί. Όταν πατηθεί το κουμπί, η θερμοκρασία του χώρου κατάψυξης μπορεί να ρυθμιστεί στους $-18, -19, -20, -21, -22, -23, -24^{\circ}\text{C}$.

8. Ένδειξη κατάστασης σφάλματος 
Αυτή η ένδειξη θα ενεργοποιηθεί όταν το προϊόν σας δεν ψύχεται επαρκώς ή όταν παρουσιαστεί σφάλμα αισθητήρα. Το γράμμα "E" θα εμφανιστεί στην οθόνη θερμο-κρασίας του θαλάμου κατάψυξης και αριθ-μοί όπως 1, 2, 3 κ.λπ. θα εμφανιστούν στην οθόνη θερμοκρασίας του θαλάμου ψυγείου. Αυτοί οι αριθμοί στην οθόνη ενημερώνουν την υπηρεσία για το σφάλμα που έχει προ-κύψει.

Όταν τοποθετείτε ζεστό φαγητό στο θάλαμο κατάψυξης ή αφήνετε την πόρτα ανοιχτή για μεγάλο χρονικό διάστημα, ένα θαυμα-στικό μπορεί να ανάψει προσωρινά. Αυτό δεν είναι δυσλειτουργία. Η προειδοποίηση θα διαγραφεί όταν το φαγητό κρυώσει ή όταν πατηθεί οποιοδήποτε κουμπί.

9. Ένδειξη εξοικονόμησης ενέργειας 
Όταν οι πόρτες του προϊόντος δεν ανοίγουν ή δεν κλείνουν, ενεργοποιείται αυτόματα η λειτουργία εξοικονόμησης ενέργειας και ανάβει το σύμβολο εξοικονόμησης ενέρ-γειας (εμφανίζεται ένα οριζόντιο σύμβολο). Όταν είναι ενεργοποιημένη η λειτουργία εξοικονόμησης ενέργειας, όλα τα εικονίδια στην οθόνη εκτός από το σύμβολο εξοικο-

Λειτουργία του προϊόντος

νόμησης ενέργειας θα απενεργοποιηθούν. Εάν πατηθεί οποιοδήποτε κουμπί ή ανοίξει μια πόρτα ενώ είναι ενεργή η λειτουργία εξοικονόμησης ενέργειας, η λειτουργία εξοικονόμησης ενέργειας θα απενεργοποιηθεί και τα εικονίδια στην οθόνη θα επι-στρέψουν στο κανονικό. Η λειτουργία εξοικονόμησης ενέργειας είναι μια εργοστασιακή προεπιλεγμένη λειτουργία και δεν μπο-ρεί να απενεργοποιηθεί.

10. Κουμπί ρύθμισης θερμοκρασίας θαλάμου ψυγείου

Η ρύθμιση θερμοκρασίας για το θάλαμο του ψυγείου έχει γίνει. Πατώντας το κουμπί, η θερμοκρασία του θαλάμου του ψυγείου μπορεί να ρυθμιστεί στους 8, 7, 6, 5, 4, 3, 2 και 1 °C.

* Κλειδί επαναφοράς ρυθμίσεων ασύρματης σύνδεσης +

Για να επαναφέρετε τις ασύρματες ρυθμίσεις, πατήστε και κρατήστε πατημένα τα κουμπιά Quick Freeze και Wireless ταυτόχρονα για 3 δευτερόλεπτα. Η επαναφορά των ασύρματων ρυθμίσεων στις εργοστασιακές προεπιλογές θα διαγράψει όλες τις πληροφορίες χρήστη που έχουν εισαχθεί προηγουμένως κατά τη διάρκεια της ρύθμισης.

* Μετατροπή °C / °F {404} +

Πατώντας το κουμπί ρύθμισης θερμοκρασίας του θαλάμου του ψυγείου και το κουμπί απενεργοποίησης (διακοπών) του θαλάμου του ψυγείου ταυτόχρονα για 3 δευτερόλεπτα, η ένδειξη θερμοκρασίας θα αλλάξει με-ταξύ °C και °F.

* Λειτουργία Σαββάτου {406} +

Για να ενεργοποιήσετε/απενεργοποιήσετε τη λειτουργία Sabbath, πατήστε και κρατήστε πατημένο το κουμπί ρύθμισης θερμοκρασίας του θαλάμου κατάψυξης και το κουμπί γρήγορης κατάψυξης ταυτόχρονα για 3 δευτερόλεπτα. Όταν είναι ενεργοποιημένη η λειτουργία Sabbath, τα κουμπιά οθόνης, ο συναγερμός ανοίγματος πόρτας και τα φώτα δεν θα λειτουργούν.

5.1 Ειδιοποίηση Υψηλής Θερμοκρασίας

Αν ο θάλαμος καταψύκτη είναι πολύ θερμός, στον πίνακα ενδείξεων του ψυγείου αναβοσβήνουν ρυθμιμένες τιμές '- -' και παράγεται ηχητικός συναγερμός. Αυτό θα μπορούσε να συμβεί αν η θερμοκρασία του καταψύκτη αυξηθεί λόγω διακοπής ρεύμα-τος. Η ανώτατη θερμοκρασία στον θάλαμο καταψύκτη εμφανίζεται μέχρι να πατηθεί οποιοδήποτε κουμπί. "Αν ο πίνακας ενδεί-ξεων έχει ηλεκτρονική οθόνη, εμφανίζεται η μέγιστη πραγματική θερμοκρασία που εμ-φανίστηκε στον θάλαμο." Αν όχι, αναβο-σβήνει η ένδειξη "- -" και ενεργοποιούνται ήχοι. Για να απενεργοποιήσετε τον συνα-γερμό, πατήστε οποιοδήποτε κουμπί στον πίνακα ενδείξεων.

Οι ρυθμίσεις θερμοκρασίας μπορούν να ρυθμιστούν μεταξύ 1-8 °C για το θάλαμο του ψυγείου και μεταξύ -24 και -18 °C για το θάλαμο του καταψύκτη. Οι ρυθμιζόμενες τιμές θερμοκρασίας ενδέχεται να διαφέρουν εντός αυτών των ορίων ανάλογα με τις προδιαγραφές του προϊόντος.

5.2. Αποθήκευση στον θάλαμο συντήρησης:

- Διατηρείτε τη συντήρηση στο συνιστώμενο επίπεδο θερμοκρασίας των 4°C.
- Τα τρόφιμα που θα αποθηκεύσετε πρέπει να είναι αεροστεγώς κλεισμένα για να αποτρέπεται η αλλοίωση της οσμής ή της γεύσης. Μην αποθηκεύετε υπερβολικές ποσότητες

Λειτουργία του προϊόντος

τροφίμων μέσα στο ψυγείο σας. Για να επιτύχετε καλύτερη και πιο ομοιογενή ψύξη, αφήνετε κενά ανάμεσα στα τρόφιμα, για να μην εμποδίζεται η ροή του ψυχρού αέρα γύρω τους.

- Για να μειώνονται οι χρόνοι που παραμένει ανοικτή η πόρτα, τα τρόφιμα που καταναλώνετε σε καθημερινή βάση πρέπει να αποθηκεύονται στο μπροστινό μέρος των ραφιών.
- Αφήνετε ένα κενό ανάμεσα στα τρόφιμα και τα εσωτερικά τοιχώματα, για να επιτρέπετε τη ροή του αέρα. Αφήνετε τα ζεστά, μαγειρεμένα φαγητά να κρυώνουν σε θερμοκρασία δωματίου πριν τα αποθηκεύσετε στη συσκευή. Κατόπιν, τα χλιαρά φαγητά μπορούν να αποθηκευτούν στα κάτω ράφια της συντήρησης. Μην τοποθετείτε χλιαρά τρόφιμα κοντά σε πολύ ευπαθή τρόφιμα.
- Αποψύχετε τα κατεψυγμένα σας τρόφιμα μέσα στον θάλαμο συντήρησης. Με αυτόν τον τρόπο, μπορείτε να χρησιμοποιείτε τα κατεψυγμένα τρόφιμα για μείωση της θερμοκρασίας στον θάλαμο συντήρησης και να έχετε εξοικονόμηση ενέργειας.

- Αν αποθηκεύσετε στο ψυγείο άγουρα τροπικά τρόφιμα (μάνγκο, πεπόνι, παπάγια, μπανάνες, ανανά), η διαδικασία ωρίμανσής τους πρέπει να επιταχυνθεί και αυτό δεν συνιστάται επειδή έτσι μειώνεται ο χρόνος αποθήκευσής τους. Ωστόσο, μπορείτε να επισπεύσετε την ωρίμανση των έντονα πράσινων φρούτων (μήλων, αχλαδιών) για συγκεκριμένο χρονικό διάστημα μέσα στον θάλαμο συντήρησης.
- Τα κρεμμύδια, τα σκόρδα, το τζίντζερ και άλλα ριζώδη λαχανικά θα πρέπει να φυλάσσονται σε σκοτεινές και δροσερές συνθήκες δωματίου, και όχι στη συντήρηση.
- Αν διαπιστώσετε ότι κάποιο τρόφιμο μέσα στο ψυγείο έχει αλλοιωθεί, θα πρέπει να το πετάξετε. Αν διαπιστώσετε φαγητό που έχει σαπίσει, καθαρίστε την εσωτερική επένδυση ή τα αξεσουάρ που είχαν έρθει σε επαφή, για να αποτρέψετε τη μόλυνσή τους.
- Μεγάλα δοχεία φαγητού, όπως με σούπες ή

ραγού μπορούν να διαιρεθούν σε πιο ρηχά δοχεία ώστε να κρυώσουν γρήγορα μέσα στο ψυγείο. Μεγάλα κομμάτια από μαγειρεμένο κρέας και ολόκληρα πουλερικά θα πρέπει να διαιρούνται σε μικρότερα κομμάτια για τον ίδιο σκοπό.

- Μην αποθηκεύετε ασυσκευάστα τρόφιμα κοντά σε αυγά.
- Διατηρείτε τα φρούτα και λαχανικά χωριστά και φυλάσσετε τα ως εξής: μήλα με μήλα, καρότα με καρότα. Τα φρούτα και τα λαχανικά αναδίδουν διαφορετικά αέρια, και έτσι η μία κατηγορία μπορεί να προκαλέσει υποβάθμιση της άλλης κατηγορίας.
- Αφαιρείτε τα φυλλώδη λαχανικά από τις πλαστικές σακούλες και τυλίγετέ τα σε χαρτί κουζίνας ή σε πετσέτα κουζίνας πριν τα φυλάξετε στο ψυγείο. Μην παραλείψετε να τα στεγνώσετε πριν τα φυλάξετε, αν έχουν πλυθεί ή βραχεί.
- Τα διαφορετικά τρόφιμα πρέπει να αποθηκεύονται σε διαφορετικούς χώρους ανάλογα με τις ιδιότητές τους:

"Παρακαλούμε να ελέγξετε την Κατηγορία Κλίματος της συσκευής σας που αναφέρεται στην πινακίδα στοιχείων. Μία από τις παρακάτω πληροφορίες έχει εφαρμογή για τη συσκευή σας, ανάλογα με την ονομαστική της Κατηγορία Κλίματος."

- SN: Εκτεταμένο Εύκρατο Αυτή η ψυκτική συσκευή προορίζεται για χρήση σε θερμοκρασία περιβάλλοντος μεταξύ 10°C και 32°C.
- N: Εύκρατο Αυτή η ψυκτική συσκευή προορίζεται για χρήση σε θερμοκρασία περιβάλλοντος μεταξύ 16°C και 32°C.
- ST: Υποτροπικό: Αυτή η ψυκτική συσκευή προορίζεται για χρήση σε θερμοκρασία περιβάλλοντος μεταξύ 16°C και 38°C.
- T: Τροπικό: Αυτή η ψυκτική συσκευή προορίζεται για χρήση σε θερμοκρασία περιβάλλοντος μεταξύ 16°C και 43°C.

Λειτουργία του προϊόντος

Τρόφιμα	Τοποθέτηση
Αυγά	Ράφι πόρτας
Γαλακτοκομικά (βούτυρο, τυρί)	Αν διατίθεται, διαμέρισμα biofresh ή έντονης ψύξης Τα κάτω-κάτω ράφια
Φρούτα, λαχανικά και σαλάτες	Κουτί φρούτων και λαχανικών, συρτάρι λαχανικών ή διαμέρισμα EverFresh+ (αν υπάρχει)
Φρέσκο κρέας, πουλερικά, φρέσκα ψάρια, λουκάνικα, μαγειρεμένα φαγητά	Αν διατίθεται, διαμέρισμα biofresh ή έντονης ψύξης Κάτω-κάτω ράφι
Φαγητά έτοιμα για κατανάλωση, συσκευασμένα προϊόντα, φαγητά σε κονσέρβα, τουρσί	Πάνω ράφια ή ράφι πόρτας
Ποτά, μπουκάλια, καρκεύματα, σνακ	Ράφι πόρτας
Υπόλοιπα φαγητών	Μεσαία ράφια

Αποθήκευση στον θάλαμο κατάψυξης

- Συνιστάται να διατηρείτε τη ρύθμιση της κατάψυξης στους -18°C εκτός αν επικρατούν ακραίες συνθήκες περιβάλλοντος.
- 8 ώρες πριν την κατάψυξη, ενεργοποιήστε τη λειτουργία Ταχείας Κατάψυξης για να επιτρέψετε την ταχύτερη κατάψυξη.
- Πρέπει να αφήνετε τα ζεστά τρόφιμα να κρυνώνουν σε θερμοκρασία δωματίου πριν τα φυλάξετε στον θάλαμο κατάψυξης.
- Τα τρόφιμα που είναι κομμένα σε μικρές μερίδες παγώνουν πιο γρήγορα και είναι ευκολότερη η απόψυξη και το μαγειρέμά τους.
- Είναι προτιμότερο να συσκευάζετε τα τρόφιμα πριν τα τοποθετήσετε στην κατάψυξη.
- Για να αποφύγετε τη λήξη των περιόδων αποθήκευσης, σημειώστε την ημερομηνία ψύξης, το χρονικό περιθώριο και το όνομα του τροφίμου στη συσκευασία, σύμφωνα με τις περιόδους αποθήκευσης των διαφόρων τροφίμων.
- Μην υπερβαίνετε τους χρόνους αποθήκευσης τροφίμων που συνιστώνται από τους κατασκευαστές των τροφίμων. Να παίρνετε από την κατάψυξη μόνο την απαιτούμενη ποσότητα τροφίμων.
- Καταναλώνετε γρήγορα τα αποψυγμένα τρόφιμα. Τα αποψυγμένα τρόφιμα δεν επιτρέπεται να καταψυχθούν πάλι, εκτός αν πρώτα μαγειρευτούν. Δεν είναι ασφαλές να καταναλώνετε νωπά τρόφιμα που έχουν

καταψυχθεί εκ νέου χωρίς να μαγειρευτούν πρώτα.

Όταν καταψύχετε νωπά τρόφιμα, αποφεύγετε να τα φέρνετε σε επαφή με ήδη κατεψυγμένα τρόφιμα. Αυτή η πρακτική θα μπορούσε να κάνει τα ήδη κατεψυγμένα τρόφιμα να αποψυχθούν.

Κατά την αποθήκευση έτοιμων κατεψυγμένων τροφίμων, ακολουθήστε τις παρακάτω οδηγίες:

- Να τηρείτε πάντα τις οδηγίες του κατασκευαστή όσον αφορά το χρονικό διάστημα αποθήκευσης των τροφίμων. Να τηρείτε πάντα αυτές τις οδηγίες!
- Προσπαθείτε να αποθηκεύετε τα τρόφιμα το συντομότερο δυνατόν μετά την αγορά, για διατήρηση της ποιότητάς τους.
- Να αγοράζετε κατεψυγμένα τρόφιμα που είναι αποθηκευμένα σε θερμοκρασία -18°C ή χαμηλότερη.
- Αποφεύγετε να αγοράζετε τρόφιμα που έχουν πάγο ή πάχνη πάνω στη συσκευασία:- αυτό σημαίνει ότι τα προϊόντα μπορεί να έχουν ξεπαγώσει εν μέρει και να έχουν καταψυχθεί ξανά. Οι αυξομειώσεις της θερμοκρασίας επηρεάζουν την ποιότητα των τροφίμων.
- Συνιστούμε ρύθμιση θερμοκρασίας 4°C για τον θάλαμο συντήρησης και -18°C για τον θάλαμο κατάψυξης, για να επιτύχετε την καλύτερη διατήρηση των τροφίμων.

Λειτουργία του προϊόντος

Με την εξαίρεση ακραίων συνθηκών περιβάλλοντος, αν η θερμοκρασία έχει ρυθμιστεί στις συνιστώμενες τιμές +4°C / -18°C, θα παραταθεί εν γένει η φρεσκάδα στους θαλάμους συντήρησης και κατάψυξης. Αν η θερμοκρασία στον θάλαμο συντήρησης ρυθμιστεί σε πιο χαμηλές θερμοκρασίες, τα φρέσκα φρούτα και τα λαχανικά μπορεί να παγώσουν εν μέρει ή να εκτεθούν σε βλάβες λόγω κρύου, ενώ ένα υψηλότερο επίπεδο θερμοκρασίας μπορεί να προκαλέσει ταχύτερη αλλοίωση των ευπαθών τροφίμων (γαλακτοκομικών, κρεατικών).

5.3. Αντικατάσταση της λάμπας φωτισμού

Για αλλαγή του λαμπτήρα/της λάμπας LED φωτισμού του ψυγείου σας, καλέστε το τοπικό σας εξουσιοδοτημένο σέρβις. Οι λάμπες που χρησιμοποιούνται σε αυτές τις συσκευές δεν είναι κατάλληλες για φωτισμό των χώρων του σπιτιού. Η προβλεπόμενη χρήση αυτής της λάμπας είναι να βοηθά το χρήστη να τοποθετεί τα τρόφιμα μέσα στον ψυγειοκαταψύκτη με ασφαλή και άνετο τρόπο. Οι λάμπες που χρησιμοποιούνται σε αυτή τη συσκευή πρέπει να είναι ανθεκτικές σε ακραίες φυσικές συνθήκες, όπως θερμοκρασίες κάτω από -20 °C.

(μόνο καταψύκτης οριζώντιου και κατακόρυφου τύπου)

5.4. Αλλαγή της φ οράς ανοίγματος των πορτών

Η κατεύθυνση που ανοίγουν οι πόρτες του ψυγείου σας μπορεί να αλλάξει ανάλογα με τη θέση όπου το χρησιμοποιείτε. Αν χρειάζεται να γίνει αυτό, καλέστε το πλησιέστερο σε εσάς εξουσιοδοτημένο σέρβις.

5.5. Προειδοποίηση ανοικτής πόρτας

Όταν η πόρτα του χώρου συντήρησης ή κατάψυξης της συσκευής σας παραμείνει ανοικτή για ορισμένη χρονική περίοδο, θα παραχθεί μια ηχητική προειδοποίηση. Αυτή η ηχητική προειδοποίηση προειδοποίησης θα σταματήσει όταν πατηθεί οποιοδήποτε πλήκτρο πάνω στον πίνακα ενδείξεων ή όταν κλείσει η πόρτα.

5.6. Συρτάρι λαχανικό

Το συρτάρι λαχανικών του ψυγείου έχει σχεδιαστεί για να διατηρεί τα λαχανικά φρέσκα διατηρώντας την υγρασία. Για αυτό τον λόγο, η γενική κυκλοφορία ψυχρού αέρα είναι εντονότερη μέσα στο συρτάρι λαχανικών. Φυλάξτε φρούτα και λαχανικά σε αυτό τον θάλαμο. Κρατήστε τα πράσινα λαχανικά και τα φρούτα σε διαφορετικά σημεία μεταξύ τους, για να μεγιστοποιήσετε τον χρόνο ζωής τους.

5.7. Περιοχή Ψυχρής φύλαξης Γα-λακτοκομικών Προϊόντων

Συρτάρι έντονης ψύξης

Το συρτάρι έντονης ψύξης μπορεί να επιτύχει χαμηλότερες θερμοκρασίες στο διαμέρισμα συντήρησης. Χρησιμοποιείτε αυτό το συρτάρι για να φυλάσσετε αλλαντικά και άλλα ευπαθή τρόφιμα (σαλάμι, λουκάνικα κλπ.) και γαλακτοκομικά προϊόντα που χρειάζονται χαμηλότερη θερμοκρασία φύ-λαξης ή για να φυλάσσετε κρέας, κοτόπου-λο ή ψάρια που προορίζονται για κατά-νάλωση σε σύντομο χρονικό διάστημα. Αυ-τό το συρτάρι δεν είναι κατάλληλο για φύ-λαξη φρούτων και λαχανικών.

5.8. Μονάδα απορρόφησης οσμών (FreshGuard)

*προαιρετικός εξοπλισμός

Η μονάδα απορρόφησης οσμών εξαλείφει γρήγορα τις δυσάρεστες οσμές στο ψυγείο σας πριν προλάβουν να διεισδύσουν στις επιφάνειες. Χάρη στη μονάδα αυτή, η οποία είναι τοποθετημένη στην οροφή του χώρου συντήρησης, οι δυσάρεστες οσμές διαλύονται ενώ ο αέρας περνά ενεργά στο φίλτρο οσμών και αφού καθαριστεί από το φίλτρο επιστρέφεται στον χώρο συντήρησης. Με αυτό τον τρόπο εξαλείφονται οι ανεπιθύμητες οσμές που αναδίδονται κατά την αποθήκευση των τροφίμων στο ψυγείο πριν ακόμα προλάβουν να διεισδύσουν στις επιφάνειες. Αυτό επιτυγχάνεται με τη βοήθεια του ανεμιστήρα, της LED και του φίλτρου οσμών που συμπεριλαμβάνονται στη μονάδα. Κατά την καθημερινή χρήση, η μονάδα απορρόφησης οσμών θα ενεργοποιείται αυτόματα σε περιοδική βάση. Για να διατηρείται η καλή απόδοση, συνιστάται να αναθέτετε στο εξουσιοδοτημένο σέρβις τη συντήρηση της μονάδας απορρόφησης οσμών κάθε 5 χρόνια. Λόγω του ανεμιστήρα που είναι ενσωματωμένος στη μονάδα, ο θόρυβος που θα ακούτε κατά τη λειτουργία της είναι φυσιολογικός. Αν ανοίξετε την πόρτα του χώρου συντήρησης ενώ είναι ενεργή η μονάδα, ο ανεμιστήρας θα σταματήσει προσωρινά και θα συνεχίσει από το σημείο που σταμάτησε, λίγη ώρα αφού κλείσει πάλι η πόρτα του ψυγείου. Σε περίπτωση διακοπής ρεύματος, η μονάδα απορρόφησης οσμών θα συνεχίσει τη λειτουργία της από το σημείο που σταμάτησε στη συνολική λειτουργία της, αφού αποκατασταθεί η παροχή ρεύματος. Πληροφορίες: Συνιστάται να αποθηκεύετε τα τρόφιμα με έντονη οσμή (όπως τυρί, ελιές και είδη ντελικατέσεν) μέσα στη

συσκευασία τους και σε σφραγισμένους περιέκτες για να αποφεύγετε τις δυσάρεστες οσμές από την ανάμιξη των οσμών διαφορετικών τροφίμων. Επιπλέον, συνιστάται να αφαιρείτε γρήγορα τα χαλασμένα τρόφιμα από το ψυγείο για να αποτρέψετε την αλλοίωση των υπόλοιπων τροφίμων και να αποφύγετε τη δυσοσμία.

5.9. Συρτάρι ελεγχόμενης υγρασίας λαχανικών (EverFresh+)

*προαιρετικό

Με το χαρακτηριστικό έλεγχο της υγρασίας, τα ποσοστά υγρασίας των λαχανικών και των φρούτων παραμένουν υπό έλεγχο και εξασφαλίζεται μεγαλύτερη διάρκεια φρεσκάδας για τα τρόφιμα. Συνιστάται να αποθηκεύετε λαχανικά όπως το μαρούλι και το σπανάκι και άλλα παρόμοια λαχανικά που είναι επιρρεπείς στην απώλεια υγρασίας όχι στις ρίζες τους, αλλά σε οριζόντια θέση μέσα στο συρτάρι λαχανικών όσο το δυνατόν. Όταν τοποθετείτε τα λαχανικά, τοποθετήστε τα βαριά και σκληρά λαχανικά στο κάτω μέρος και τα ελαφρά και μαλακά στην κορυφή, λαμβάνοντας υπόψη τα ειδικά βάρη των λαχανικών. Μην αφήνετε τα λαχανικά στο συρτάρι λαχανικών μέσα σε πλαστικές σακούλες. Αφήνοντάς τα σε πλαστικές σακούλες, τα λαχανικά σαπίζουν σε σύντομο χρονικό διάστημα. Σε καταστάσεις όπου η επαφή με άλλα λαχανικά δεν προτιμάται, χρησιμοποιήστε υλικά συσκευασίας, όπως χαρτί, το οποίο είναι κάπως πορώδες από άποψη υγιεινής.

Λειτουργία του προϊόντος

Μην τοποθετείτε τα φρούτα που έχουν μια υψηλή παραγωγή αιθυλενίου αερίου όπως αχλάδι, βερίκοκο, ροδάκινο και ειδικότερα μήλο στο ίδιο δοχείο λαχανικών με άλλα λαχανικά και φρούτα. Το αέριο αιθυλένιο που προέρχεται από αυτά τα φρούτα μπορεί να προκαλέσει άλλα λαχανικά και φρούτα να ωριμάσουν ταχύτερα και να σαπίσουν σε συντομότερο χρονικό διάστημα.

Για να αποθηκεύσετε τα φρούτα και τα λαχανικά σας σε ιδανικές συνθήκες υγρασίας, μπορείτε να αλλάξετε τη θέση του μηχανισμού ασφάλισης στο συρτάρι λαχανικών.

Αν αποθηκεύονται μόνο φρούτα και λαχανικά, ρυθμίστε τον μηχανισμό ασφάλισης στα φρούτα. Αν αποθηκεύονται μόνο λαχανικά, ρυθμίστε τον μηχανισμό ασφάλισης στα λαχανικά. Αν αποθηκεύονται ανάμεικτα, ρυθμίστε τον μηχανισμό ασφάλισης στη μικτή ρύθμιση.

5.10. Κατάψυξη νωπών τροφίμων

- Να ενεργοποιείτε τη λειτουργία ταχείας κατάψυξης 8 ώρες πριν από την κατάψυξη των φρέσκων τροφίμων.
- Για να διατηρηθεί η ποιότητα των τροφίμων, τα τρόφιμα που τοποθετούνται στον θάλαμο κατάψυξης πρέπει να καταψύχονται όσο το δυνατόν γρηγορότερα. Να χρησιμοποιείτε την ταχεία κατάψυξη για αυτόν το σκοπό.
- Η κατάψυξη των τροφίμων όταν είναι νωπά θα παρατείνει τον χρόνο αποθήκευσης στον θάλαμο κατάψυξης.
- Βεβαιωθείτε ότι τα τρόφιμα είναι συσκευασμένα πριν τα βάλετε στην κατάψυξη. Χρησιμοποιήστε θήκες κατάψυξης, αλουμινόχαρτο και αδιάβροχο χαρτί, πλαστικές σακούλες ή παρόμοια υλικά συσκευασίας αντί για παραδοσιακό χαρτί συσκευασίας.
- Συσκευάστε τα τρόφιμα σε αεροστεγείς συσκευασίες και σφραγίστε καλά.

	Ο πάγος στον θάλαμο κατάψυξης αποψύχεται αυτόματα.
--	--

- Να σημειώνετε κάθε συσκευασία τροφίμων γράφοντας την ημερομηνία στη συσκευασία πριν την κατάψυξη. Αυτό θα σας επιτρέψει να προσδιορίσετε τη φρεσκάδα κάθε συσκευασίας κάθε φορά που ανοίγετε την κατάψυξη. Να διατηρείτε τα προηγούμενα τρόφιμα στο μπροστινό μέρος προκειμένου να καταναλώνονται πρώτα.
- Τα κατεψυγμένα τρόφιμα πρέπει να χρησιμοποιούνται αμέσως μετά την απόψυξη και δεν πρέπει να καταψύχονται εκ νέου.
- Μην καταψύχετε ταυτόχρονα μεγάλες ποσότητες τροφίμων.

Λειτουργία του προϊόντος

5.11. Συστάσεις για την αποθήκευση κατεψυγμένων τροφίμων

Ο θάλαμος πρέπει να ρυθμιστεί τουλάχιστον στους -18°C .

1. Τοποθετήστε τα τρόφιμα στην κατάψυξη όσο το δυνατόν γρηγορότερα προκειμένου να αποφύγετε την απόψυξη.
2. Πριν από την κατάψυξη, ελέγξτε την «Ημερομηνία λήξης» στη συσκευασία για να βεβαιωθείτε ότι δεν έχουν λήξει.
3. Βεβαιωθείτε ότι η συσκευασία των τροφίμων δεν είναι κατεστραμμένη.

Ρύθμιση θερμοκρασίας θαλάμου κατάψυξης	Ρύθμιση θερμοκρασίας θαλάμου συντήρησης	Λεπτομέρειες
-18°C	4°C	Αυτή είναι η προεπιλεγμένη, συνιστώμενη ρύθμιση.
-20°C , -22°C ή -24°C	4°C	Οι ρυθμίσεις αυτές συνιστώνται για θερμοκρασία περιβάλλοντος που υπερβαίνει τους 30°C .
Ταχεία κατάψυξη	4°C	Χρησιμοποιήστε την όταν θέλετε να καταψύξετε τα τρόφιμά σας σε σύντομο χρόνο. Όταν τελειώσει η διαδικασία, το προϊόν θα ανακτήσει τη θέση του.
-18°C ή μικρότερη	4°C	Χρησιμοποιήστε αυτές τις ρυθμίσεις αν πιστεύετε ότι ο θάλαμος συντήρησης δεν είναι αρκετά κρύος λόγω της θερμοκρασίας περιβάλλοντος ή λόγω του συχνού ανοίγματος της πόρτας.

5.12. Λεπτομέρειες βαθιάς κατάψυξης

ΣΣύμφωνα με τα πρότυπα IEC 62552, ο κκααταψύκτης πρέπει να έχει την ικανότητα να καταψύχει 4,5 κιλά τροφίμων στους -18°C ή σε χαμηλότερες θερμοκρασίες σε 24 ώρες για κάθε 100 λίτρα όγκου του θαλάμου κατάψυξης. Τα τρόφιμα μπορούν να διατηρηθούν μόνο για παρατεταμένες περιόδους σε θερμοκρασία -18°C ή μικρότερη. Μπορείτε να διατηρήσετε τα τρόφιμα φρέσκα για μήνες (σε βαθιά κατάψυξη σε θερμοκρασία -18°C ή μικρότερη).

Τα τρόφιμα που πρόκειται να καταψυχθούν δεν πρέπει να έρχονται σε επαφή με τα ήδη κατεψυγμένα τρόφιμα στο εσωτερικό προκειμένου να αποφευχθεί η μερική απόψυξη.

Να βράζετε τα λαχανικά και να φιλτράρετε το νερό προκειμένου να παρατείνετε τον χρόνο διατήρησης στην κατάψυξη. Να τοποθετείτε τα τρόφιμα σε αεροστεγείς συσκευασίες μετά το φιλτράρισμα και να τα βάζετε στην κατάψυξη.

Οι μπανάνες, οι τομάτες, το μαρούλι, το σέλινο, τα βραστά αυγά, οι πατάτες και παρόμοια τρόφιμα δεν πρέπει να καταψύχονται. Σε περίπτωση που αυτά τα τρόφιμα σαπίσουν, μόνο οι θρεπτικές αξίες και οι διατροφικές ιδιότητέςθ θα επηρεαστούν αρνητικά. Δεν τίθεται θέμα απειλής της ανθρώπινης υγείας από ένα σάπιο τρόφιμο.

Λειτουργία του προϊόντος

5.13. Ενεργός έλεγχος

Το Active Check είναι μια έξυπνη λειτουργία ελέγχου που παρακολουθεί συνεχώς την κατάσταση του προϊόντος σας χρησιμο-ποιώντας τεχνητή νοημοσύνη, εντοπίζο-ντας πιθανά προβλήματα πριν καν εμφανι-στούν και ειδοποιώντας σας. Αυτό διασφα-λίζει ότι η απόδοση του προϊόντος σας είναι πάντα ασφαλής και αποτρέπει απροσδόκη-τες δυσλειτουργίες. Για να λειτουργήσει το Active Check, το προϊόν σας πρέπει να εί-ναι συνδεδεμένο στο διαδίκτυο μέσω της εφαρμογής HomeWhiz.

5.14. Τοποθέτηση των τροφίμων

Ράφια θαλάμου κατάψυξης	Διάφορα κατεψυγμένα τρόφιμα συμπεριλαμβανομένων κρέατος, ψαριών, παγωτού, λαχανικών, κ.λπ.
Ράφια θαλάμου συντήρησης	Τρόφιμα μέσα σε δοχείο, πιάτο με καπάκι και θήκες με καπάκι, αυγά (σε θήκες με καπάκι)
Ράφια πόρτας θαλάμου συντήρησης	Μικρά και συσκευασμένα τρόφιμα ή ποτά
Συρτάρι λαχανικών	Φρούτα και λαχανικά
Διαμέρισμα φρέσκων τροφίμων	Ντελικάτέσεν (τρόφιμα για πρόγευμα, κρέατα που πρέπει να καταναλωθούν σε σύντομο χρονικό διάστημα)

5.15. AeroFlow

Είναι ένα σύστημα διανομής του αέρα που προσφέρει ομοιόμορφη κατανομή της θερμοκρασίας. Με την κυκλοφορία του αέρα εξασφαλίζεται η ομοιόμορφη κατανομή της θερμοκρασίας στο διαμέρισμα φύλαξης νω-πών τροφίμων, και οι διακυμάνσεις της θερμοκρασίας διατηρούνται σε χαμηλά επί-πεδα. Δεν υπάρχει απευθείας φύσημα αέρα πάνω από τα τρόφιμα και αυτό βοηθά να μειώνεται η απώλεια υγρασίας. Με αυτόν τον τρόπο διατηρείται η φρεσκάδα των τρο-φίμων που φυλάσσονται στον θάλαμο συ-ντήρησης του ψυγείου. Με αυτόν τον τρόπο τα τρόφιμά σας φυλάσσονται σε πιο σταθε-ρές θερμοκρασίες και μειώνεται η επαφή με αέρα. Αποτρέπεται το στέγνωμα και η συρ-ρίκνωση των τροφίμων από απώλεια υγρα-σίας και εξασφαλίζεται φρεσκάδα που διαρ-κεί περισσότερο.

6 Συντήρηση και καθαρισμός

Διαβάστε πρώτα την ενότητα «Οδηγίες

ασφαλείας»!

Συνιστούμε να αποσυνδέετε τη συσκευή

από την πρίζα πριν τον καθαρισμό.

Σε προϊόντα που δεν είναι No Frost, στο

πίσω τοίχωμα του θαλάμου συντήρησης σχηματίζονται σταγόνες και πάχνη πάχους έως ενός δακτύλου. Μην καθαρίζετε και μην απλώνετε λάδι ή παρόμοια υλικά. Χρησιμοποιείτε μόνο ελαφρώς υγρά πανιά

μικροϊνών για τον καθαρισμό της εξωτερικής επιφάνειας του προϊόντος.

Τα σφουγγάρια και άλλοι τύποι πανιών καθαρισμού μπορεί να χαράξουν την επιφάνεια.

Για να καθαρίσετε το περίβλημα του

ψυγείου σας, να χρησιμοποιείτε χλιαρό νερό και στη συνέχεια να το σκουπίζετε για να στεγνώνει.

Για να καθαρίσετε το εσωτερικό, να

χρησιμοποιείτε πανί που έχει υγρανθεί σε διάλυμα από μια κουταλιά του γλυκού μαγειρικής σόδας σε περίπου μισό λίτρο νερού. Στη συνέχεια, να σκουπίζετε τις επιφάνειες για να στεγνώνουν.

Φροντίστε να μην εισέρχεται νερό στο

περίβλημα της λάμπας και σε άλλα ηλεκτρικά εξαρτήματα.

Αν το ψυγείο σας δεν πρόκειται να

χρησιμοποιηθεί για μεγάλη χρονική περίοδο, αποσυνδέστε το καλώδιο ρεύματος από την πρίζα, αφαιρέστε όλα τα τρόφιμα, καθαρίστε το και αφήστε την πόρτα μισάνοιχτη.

Ελέγχετε τακτικά τις στεγανοποιήσεις στις

πόρτες για να βεβαιώνετε ότι είναι καθαρές και απαλλαγμένες από σωματίδια τροφίμων.

Για να αφαιρέσετε ένα ράφι πόρτας,

αφαιρέστε όλα τα περιεχόμενα και κατόπιν απλά σπρώξτε το ράφι προς τα πάνω ώστε να βγει από τη βάση του.

Το χλώριο προκαλεί διάβρωση σε μεταλλικές επιφάνειες αυτού του είδους.

Μην χρησιμοποιείτε αιχμηρά, λειαντικά

εργαλεία, σαπούνι, οικιακά καθαριστικά, απορρυπαντικά, κηροζίνη, μαζούτ, βερνίκι, κ.λπ., για να αποτρέψετε την αφαίρεση και την παραμόρφωση των εκτυπώσεων στο πλαστικό μέρος. Να χρησιμοποιείτε χλιαρό νερό και ένα μαλακό πανί για τον καθαρισμό και στη συνέχεια να το σκουπίζετε.

Προστασία των πλαστικών επιφανειών

Σε περίπτωση που χυθεί ή αλειφτεί λάδι στις πλαστικές επιφάνειες, αμέσως καθαρίστε και ξεπλύνετε το επηρεαζόμενο μέρος της επιφάνειας με χλιαρό νερό.

7 Αντιμετώπιση προβλημάτων

Παρακαλούμε να συμβουλευτείτε αυτήν τη λίστα πριν καλέσετε το σέρβις. Έτσι μπορείτε να εξοικονομήσετε χρόνο και χρήματα. Η λίστα αυτή περιλαμβάνει συχνά παράπονα που δεν είναι αποτελεσματικά ελαττωμάτων της κατασκευής ή των χρησιμοποιούμενων υλικών. Ορισμένες από τις δυνατότητες που περιγράφονται εδώ ίσως να μην υπάρχουν στη συσκευή σας.

Το ψυγείο δεν λειτουργεί.

- Το βύσμα δεν έχει τοποθετηθεί σωστά στην πρίζα. >>> Τοποθετήστε το βύσμα σφικτά στην πρίζα.
- Έχει καεί η ασφάλεια της πρίζας στην οποία έχει συνδεθεί το ψυγείο σας ή η γενική ασφάλεια. >>> Ελέγξτε την ασφάλεια.

Συμπύκνωση στα πλευρικά τοιχώματα του χώρου συντήρησης (ΠΟΛΛΑΠΛΗ ΖΩΝΗ, ΕΛΕΓΧΟΣ ΨΥΞΗΣ και ΕΥΕΛΙΚΤΗ ΖΩΝΗ).

- Η πόρτα ανοιγόταν συχνά. >>> Μην ανοίγετε και κλείνετε συχνά την πόρτα του ψυγείου.
- Η υγρασία του περιβάλλοντος είναι πολύ μεγάλη. >>> Μην τοποθετείτε το ψυγείο σας σε μέρη με πολλή υγρασία.
- Τρόφιμα που περιέχουν υγρά έχουν αποθηκευτεί σε ανοικτά δοχεία. >>> Μην αποθηκεύετε τρόφιμα με υγρά σε ανοικτά δοχεία.
- Η πόρτα του ψυγείου έμεινε μισάνοιχτη. >>> Κλείστε την πόρτα του ψυγείου γ.
- Ο θερμοστάτης είναι ρυθμισμένος σε πολύ κρύο επίπεδο. >>> Ρυθμίστε τον θερμοστάτη σε κατάλληλο επίπεδο.

Ο συμπιεστής δεν λειτουργεί.

- Το προστατευτικό θερμικό του συμπιεστή θα ενεργοποιηθεί σε περίπτωση ξαφνικών διακοπών ρεύματος ή αν η συσκευή αποσυνδεθεί και συνδεθεί γρήγορα στο ρεύμα όταν η πίεση του ψυκτικού μέσου στο σύστημα ψύξης του ψυγείου δεν έχει εξισορροπηθεί ακόμα. Το ψυγείο θα αρχίσει πάλι να λειτουργεί μετά από 6 λεπτά. Παρακαλούμε καλέστε το σέρβις αν το ψυγείο σας δεν ξεκινήσει στο τέλος αυτού του χρονικού διαστήματος.

- Το ψυγείο βρίσκεται σε κύκλο απόψυξης. >>> Αυτό είναι φυσιολογικό για ένα ψυγείο με πλήρως αυτόματη απόψυξη. Ο κύκλος απόψυξης πραγματοποιείται περιοδικά.
- Το ψυγείο δεν έχει συνδεθεί στην πρίζα. >>> Βεβαιωθείτε ότι το βύσμα έχει τοποθετηθεί σωστά στην πρίζα.
- Οι ρυθμίσεις θερμοκρασίας δεν έχουν γίνει σωστά. >>> Επιλέξτε την κατάλληλη θερμοκρασία.
- Υπάρχει διακοπή ρεύματος. >>> Το ψυγείο επιστρέφει στην κανονική λειτουργία όταν αποκατασταθεί η παροχή ρεύματος.

Ο θόρυβος λειτουργίας αυξάνεται όταν λειτουργεί το ψυγείο.

- Η απόδοση λειτουργίας του ψυγείου μπορεί να διαφέρει λόγω μεταβολών στη θερμοκρασία περιβάλλοντος. Το φαινόμενο είναι φυσιολογικό και δεν αποτελεί ένδειξη δυσλειτουργίας.

Το ψυγείο ενεργοποιείται συχνά ή για πολλή ώρα.

- Η νέα συσκευή μπορεί να είναι πλατύτερη από την προηγούμενη. Τα μεγαλύτερα ψυγεία λειτουργούν για μεγαλύτερο χρονικό διάστημα.
- Η θερμοκρασία περιβάλλοντος μπορεί να είναι υψηλή. >>> Είναι φυσικό το προϊόν να λειτουργεί για μεγαλύτερα χρονικά διαστήματα όταν είναι ζεστό το περιβάλλον.
- Το ψυγείο μπορεί να συνδέθηκε με το δίκτυο ή να φορτώθηκε με τρόφιμα μόλις πριν από λίγη ώρα. >>> Αν το ψυγείο συνδέθηκε με το δίκτυο ή φορτώθηκε με τρόφιμα μόλις πριν από λίγη ώρα, θα χρειαστεί περισσότερος χρόνος για την επίτευξη της ρυθμισμένης θερμοκρασίας. Αυτό είναι φυσιολογικό.
- Μπορεί πρόσφατα να τοποθετήθηκαν στο ψυγείο μεγάλες ποσότητες ζεστών τροφίμων. >>> Μην τοποθετείτε ζεστά τρόφιμα στο ψυγείο.

Αντιμετώπιση προβλημάτων

- Οι πόρτες μπορεί να ανοίγονταν συχνά ή να έμειναν μισάνοιχτες για πολλή ώρα. >>> Ο θερμός αέρας που έχει εισέλθει στο ψυγείο προκαλεί τη λειτουργία του ψυγείου για μεγαλύτερες χρονικές περιόδους. Μην ανοίγετε συχνά τις πόρτες.
- Η πόρτα του χώρου κατάψυξης ή συντήρησης μπορεί να έχει μείνει μισάνοιχτη. >>> Ελέγξτε αν έχουν κλείσει καλά οι πόρτες.
- Το ψυγείο έχει ρυθμιστεί σε πολύ χαμηλή θερμοκρασία. >>> Ρυθμίστε τη θερμοκρασία του ψυγείου σε υψηλότερο επίπεδο και περιμένετε έως ότου επιτευχθεί αυτή η θερμοκρασία.
- Η στεγανοποίηση της πόρτας του θαλάμου συντήρησης ή κατάψυξης μπορεί να είναι λερωμένη, φθαρμένη, πασασμένη ή να μην εφαρμόζει καλά. >>> Καθαρίστε ή αντικαταστήστε τη στεγανοποίηση. Αν υπάρχει ζημιά/σπάσιμο στη στεγανοποίηση της πόρτας, μπορεί να προκληθεί λειτουργία του ψυγείου για μεγαλύτερες περιόδους προκειμένου να διατηρείται η τρέχουσα θερμοκρασία.

Η θερμοκρασία της κατάψυξης είναι πολύ χαμηλή ενώ η θερμοκρασία της συντήρησης είναι επαρκής.

- Η θερμοκρασία της κατάψυξης έχει ρυθμιστεί σε πολύ χαμηλή τιμή. >>> Ρυθμίστε τη θερμοκρασία κατάψυξης σε υψηλότερο επίπεδο και ελέγξτε.

Η θερμοκρασία της συντήρησης είναι πολύ χαμηλή ενώ η θερμοκρασία της κατάψυξης είναι επαρκής.

- Η θερμοκρασία της συντήρησης έχει ρυθμιστεί σε πολύ χαμηλή τιμή. >>> Ρυθμίστε τη θερμοκρασία συντήρησης σε υψηλότερο επίπεδο και ελέγξτε.

Τα τρόφιμα στα συρτάρια του θαλάμου συντήρησης είναι παγωμένα.

- Η θερμοκρασία της συντήρησης έχει ρυθμιστεί σε πολύ υψηλή τιμή. >>> Ρυθμίστε τη θερμοκρασία της συντήρησης σε χαμηλότερο επίπεδο και ελέγξτε.

Η θερμοκρασία της συντήρησης ή της κατάψυξης είναι πολύ χαμηλή.

- Η πόρτα είναι μισάνοιχτη. >>> Κλείστε καλά την πόρτα.
- Η θερμοκρασία της συντήρησης έχει ρυθμιστεί σε πολύ υψηλή τιμή. >>> Η ρύθμιση της θερμοκρασίας του θαλάμου συντήρησης επηρεάζει τη θερμοκρασία της κατάψυξης. Αλλάξτε τις θερμοκρασίες της συντήρησης ή της κατάψυξης και περιμένετε έως ότου οι αντίστοιχοι θάλαμοι επιτύχουν το επαρκές επίπεδο θερμοκρασίας.
- Οι πόρτες ανοίγονταν συχνά ή παρέμειναν μισάνοιχτες για μεγάλο χρονικό διάστημα. >>> Μην ανοίγετε συχνά τις πόρτες.
- Το ψυγείο συνδέθηκε με το δίκτυο ή φορτώθηκε με τρόφιμα μόλις πρόσφατα. >>> Αυτό είναι φυσιολογικό. Αν το ψυγείο συνδέθηκε με το δίκτυο ή φορτώθηκε με τρόφιμα μόλις πρόσφατα, θα χρειαστεί περισσότερος χρόνος για την επίτευξη της ρυθμισμένη θερμοκρασίας.
- Μπορεί πρόσφατα να τοποθετήθηκαν στο ψυγείο μεγάλες ποσότητες ζεστών τροφίμων. >>> Μην τοποθετείτε ζεστά τρόφιμα στο ψυγείο.

Κραδασμοί ή θόρυβος.

- Το δάπεδο δεν είναι επίπεδο ή σταθερό. >>> Αν το ψυγείο ταλαντεύεται όταν μετακινηθεί ελαφρά, ισορροπήστε το ρυθμίζοντας τα πόδια του. Επίσης, βεβαιωθείτε ότι το δάπεδο είναι αρκετά ανθεκτικό για να αντέξει το βάρος του ψυγείου, καθώς και ότι είναι οριζόντιο.
- Τα αντικείμενα που έχουν τοποθετηθεί πάνω στο ψυγείο μπορεί να προκαλούν θόρυβο. >>> Αφαιρέστε τα αντικείμενα που έχουν τοποθετηθεί πάνω στο ψυγείο.

Υπάρχουν θόρυβοι από το ψυγείο, σαν ροή ή ψεκασμός υγρού, κ.λπ.

- Η ροή υγρού και αερίου είναι σύμφωνη με την αρχή λειτουργίας του ψυγείου σας. Το φαινόμενο είναι φυσιολογικό και δεν αποτελεί ένδειξη δυσλειτουργίας.

Αντιμετώπιση προβλημάτων

Από το ψυγείο ακούγεται ένας ήχος σφυρίγματος.

- Χρησιμοποιούνται ανεμιστήρες για την ψύξη του ψυγείου. Το φαινόμενο είναι φυσιολογικό και δεν αποτελεί ένδειξη δυσλειτουργίας.

Συμπύκνωση στα εσωτερικά τοιχώματα του ψυγείου.

- Ο ζεστός και υγρός καιρός αυξάνει τον σχηματισμό πάγου και συμπύκνωσης. Το φαινόμενο είναι φυσιολογικό και δεν αποτελεί ένδειξη δυσλειτουργίας.
- Οι πόρτες ανοίγονταν συχνά ή παρέμειναν μισάνοιχτες για μεγάλο χρονικό διάστημα. >>> Μην ανοίγετε συχνά τις πόρτες. Κλείστε τις αν είναι ανοικτές.
- Η πόρτα είναι μισάνοιχτη. >>> Κλείστε καλά την πόρτα.

Εμφανίζεται υγρασία στο εξωτερικό του ψυγείου ή ανάμεσα στις πόρτες.

- Ίσως να υπάρχει υγρασία στον αέρα. Αυτό είναι πολύ φυσιολογικό όταν ο καιρός είναι υγρός. Όταν η υγρασία είναι μικρότερη, η συμπύκνωση θα πάψει να εμφανίζεται.

Δυσσομία στο εσωτερικό του ψυγείου.

- Δεν γίνεται τακτικός καθαρισμός. >>> Καθαρίζετε το εσωτερικό του ψυγείου τακτικά με ένα σφουγγάρι, χλιαρό νερό ή διάλυμα μαγειρικής σόδας σε νερό.
- Ίσως η οσμή να προκαλείται από ορισμένα δοχεία ή υλικά συσκευασίας. >>> Να χρησιμοποιείτε διαφορετικό δοχείο ή διαφορετική μάρκα υλικών συσκευασίας.
- Τοποθετήθηκαν στο ψυγείο τρόφιμα σε ακάλυπτα δοχεία. >>> Διατηρείτε τα τρόφιμα σε κλειστά δοχεία. Η μικροοργανισμοί που προέρχονται από ακάλυπτα δοχεία μπορούν να προκαλέσουν δυσάρεστες οσμές.
- Αφαιρείτε από το ψυγείο τα τρόφιμα που έχουν λήξει και είναι χαλασμένα.

Η πόρτα δεν κλείνει.

- Συσκευασίες τροφίμων εμποδίζουν το κλείσιμο της πόρτας. >>> Μετατοπίστε τις συσκευασίες που εμποδίζουν την πόρτα.
- Το ψυγείο δεν στέκεται εντελώς κατακόρυφα στο δάπεδο. >>> Ρυθμίστε τα πόδια για να ισορροπήσετε το ψυγείο.
- Το δάπεδο δεν είναι οριζόντιο ή ανθεκτικό. >>> Βεβαιωθείτε ότι το δάπεδο είναι οριζόντιο και ικανό να αντέξει το βάρος του ψυγείου.

Τα συρτάρια λαχανικών έχουν κολλήσει.

- Τα τρόφιμα έρχονται σε επαφή με την οροφή του συρταριού. >>> Τακτοποιήστε καλύτερα τα τρόφιμα μέσα στο συρτάρι.

Αν η επιφάνεια του προϊόντος είναι θερμή.

- Ενδέχεται να παρατηρηθούν υψηλές θερμοκρασίες ανάμεσα στις δύο πόρτες, στα πλευρικά πλαίσια και στην πίσω σχάρα κατά τη λειτουργία του προϊόντος. Αυτό είναι φυσιολογικό και το προϊόν δεν χρειάζεται συντήρηση!

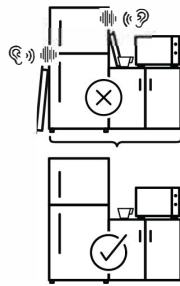
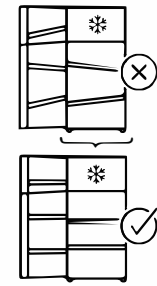
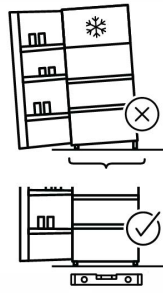
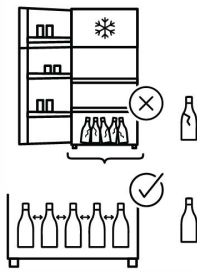
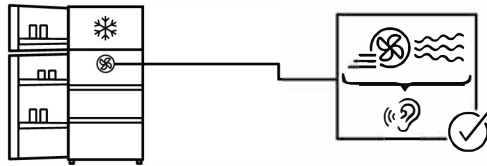
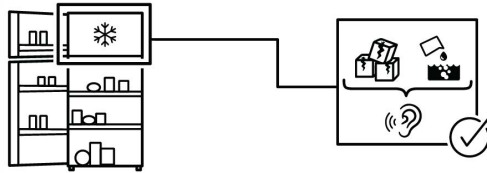
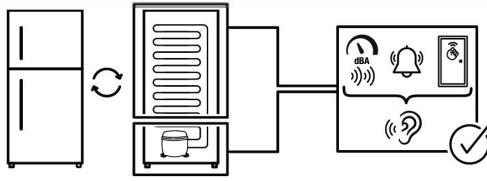

ΑΠΟΠΟΙΗΣΗ ΕΥΘΥΝΗΣ / ΠΡΟΕΙΔΟΠΟΙΗΣΗ

Ορισμένες (απλές) βλάβες μπορούν να αντιμετωπιστούν επαρκώς από τον τελικό χρήστη χωρίς να προκύψουν προβλήματα ασφάλειας ή μη ασφαλής χρήση, υπό την προϋπόθεση ότι εκτελούνται εντός των ορίων και σύμφωνα με τις ακόλουθες οδηγίες (δείτε την ενότητα «Αυτοεπισκευή»).

Επομένως, εκτός αν αναφέρεται διαφορετικά στην ενότητα «Αυτοεπισκευή» παρακάτω, οι επισκευές θα απευθύνονται σε εγγεγραμμένους επαγγελματίες τεχνικούς προκειμένου να αποφευχθούν ζητήματα ασφάλειας. Ένας εγγεγραμμένος επαγγελματίας τεχνικός είναι ένας επαγγελματίας τεχνικός στον οποίο έχει παραχωρηθεί πρόσβαση στις οδηγίες και στη λίστα ανταλλακτικών αυτού του προϊόντος από τον κατασκευαστή σύμφωνα με τις μεθόδους που περιγράφονται στις νομοθετικές πράξεις, σύμφωνα με την οδηγία 2009/125/EK.

Όστόσο, μόνο ο αντιπρόσωπος σέρβις (δηλαδή εξουσιοδοτημένοι επαγγελματίες τεχνικοί), με τον οποίο μπορείτε να επικοινωνείτε μέσω του αριθμού τηλεφώνου που δίνεται στο εγχειρίδιο χρήσης/στην κάρτα εγγύησης ή μέσω του εξουσιοδοτημένου αντιπροσώπου σας, μπορεί να παρέχει σέρβις σύμφωνα με τους όρους της εγγύησης. Συνεπώς, σας ενημερώνουμε ότι οι επισκευές από επαγγελματίες τεχνικούς (που δεν είναι εξουσιοδοτημένοι από την Beko) ακυρώνουν την εγγύηση.

Αυτοεπισκευή

Η αυτοεπισκευή μπορεί να πραγματοποιηθεί από τον τελικό χρήστη όσον αφορά τα ακόλουθα ανταλλακτικά: λαβές πορτών, μεντεσέδες πορτών, δίσκοι, καλάθια και παρεμβύσματα πορτών (από την 1η Μαρτίου 2021, μια ενημερωμένη λίστα είναι επίσης διαθέσιμη στη διεύθυνση support.beko.com).

Επιπλέον, προκειμένου να διασφαλιστεί η ασφάλεια του προϊόντος και να αποφευχθεί ο κίνδυνος σοβαρού τραυματισμού, η αναφερόμενη αυτοεπισκευή πρέπει να πραγματοποιείται σύμφωνα με τις οδηγίες στο εγχειρίδιο χρήσης για αυτοεπισκευή ή σύμφωνα με τις οδηγίες που είναι διαθέσιμες στη διεύθυνση support.beko.com. Για την ασφάλειά σας, να αποσυνδέετε το προϊόν από την πρίζα πριν επιχειρήσετε οποιαδήποτε αυτοεπισκευή.

Η επισκευή και οι προσπάθειες επισκευής από

τελικούς χρήστες για ανταλλακτικά που δεν περιλαμβάνονται σε αυτήν τη λίστα και/ή δεν ακολουθούν τις οδηγίες στα εγχειρίδια χρήσης για αυτοεπισκευή ή σύμφωνα με τις οδηγίες που είναι διαθέσιμες στη διεύθυνση support.beko.com ενδέχεται να προκαλέσουν ζητήματα ασφάλειας που δεν αποδίδονται στην Beko, και θα ακυρώσουν την εγγύηση του προϊόντος.

Ως εκ τούτου, συνιστάται ιδιαίτερα στους τελικούς χρήστες να απέχουν από την προσπάθεια επισκευής εκτός της αναφερόμενης λίστας ανταλλακτικών, επικοινωνώντας σε τέτοιες περιπτώσεις με εξουσιοδοτημένους επαγγελματίες τεχνικούς ή εγγεγραμμένους επαγγελματίες τεχνικούς. Αντίθετα, τέτοιες προσπάθειες από τους τελικούς χρήστες μπορεί να προκαλέσουν προβλήματα ασφάλειας και να προκαλέσουν ζημιά στο προϊόν και στη συνέχεια να προκαλέσουν πυρκαγιά, υπερχειλίση, ηλεκτροπληξία και σοβαρό προσωπικό τραυματισμό.

Για παράδειγμα, αλλά χωρίς να περιορίζεται σε αυτό, επισκευές στα παρακάτω μέρη πρέπει να πραγματοποιούνται από εξουσιοδοτημένους επαγγελματίες τεχνικούς ή εγγεγραμμένους επαγγελματίες τεχνικούς: συμπίεστης, κύκλωμα ψύξης, κύρια πλακέτα, πλακέτα μετατροπέα, πίνακας ενδείξεων, κ.λπ.

Ο κατασκευαστής/πωλητής δεν μπορεί σε καμία περίπτωση να θεωρηθεί υπεύθυνος για το αν οι τελικοί χρήστες δεν συμμορφώνονται με τα παραπάνω.

Η διαθεσιμότητα ανταλλακτικών για το ψυγείο που αγοράσατε είναι στα 10 χρόνια.

Σε αυτήν τη χρονική περίοδο, θα υπάρχουν διαθέσιμα γνήσια ανταλλακτικά για τη σωστή λειτουργία του ψυγείου

Η ελάχιστη διάρκεια της εγγύησης για το ψυγείο που αγοράσατε είναι 24 μήνες.

Αυτό το προϊόν είναι εξοπλισμένο με πηγή φωτισμού ενεργειακής κλάσης «G».

Η πηγή φωτισμού σε αυτό το προϊόν πρέπει να αντικαθίσταται μόνο από επαγγελματίες τεχνικούς.

4579331185 / AA
CZ,BG,MK,EL