



®/TM/© 2025 Whirlpool. Произведено по лиценз

®/TM/© 2025 Whirlpool. Proizvedeno po licenci

## Сушилнята

Ръководство за употреба

**Mašina za sušenje**

Priručnik za korisnika



WPS D8 WBS EE

**BG /SB**

2960314331\_BG/ 19-11-25.(16:18)



РЕЦИКЛИРАНА И  
РЕЦИКЛЕРУЕМА ХАРТИЯ

**Уважаеми клиенти,**

**Моля, прочетете това ръководство, преди да използвате този продукт!**

Благодарим Ви, че избрахте Whirlpool продукта на . Бихме искали да постигнете оптимална ефективност от този висококачествен продукт, произведен с най-съвременна технология. Моля, не забравяйте да прочетете и разберете напълно това ръководство и допълнителната документация преди употреба.

Спазвайте всички предупреждения и информация тук. Следователно можете да защитите себе си и вашия продукт от потенциални щети.

Пазете ръководството. Включете това ръководство с устройството, ако го предадете на някой друг.

Този продукт е произведен, използвайки най-новите технологии в екологично чисти условия.

<b>1 ИНСТРУКЦИИ ЗА БЕЗОПАСНОСТ .....</b>	<b>5</b>
<b>2 Инструкции за опазване на околната среда .....</b>	<b>12</b>
2.1 Съответствие с правилата за ОЕЕО и изхвърляне на отпадъци .....	12
2.2 Информация за опаковката .....	12
2.3 Стандартна информация за съответствие и информация за изпитване / ЕС декларация за съответствие .....	12
<b>3 Вашата сушилна машина .....</b>	<b>13</b>
3.1 Технически спецификации .....	13
3.2 Общ изглед .....	14
3.3 Обхват на доставка .....	14
<b>4 Монтаж.....</b>	<b>15</b>
4.1 Правилно място за монтаж.....	15
4.2 Премахване на групата за безопасност при доставка.....	15
4.3 Свързване към водопровода .....	15
4.4 Регулиране на стойките .....	16
4.5 Преместване на сушилната машина.....	16
4.6 Предупреждение относно шума .....	16
4.7 Подмяна на лампичката за осветяване .....	16
<b>5 Подготовка.....</b>	<b>17</b>
5.1 Опасност, която може да причини материални щети на продукта или околната среда ....	17
5.2 Пране не подходящо за сушене в сушилна машина .....	17
5.3 Подготовка на прането за сушене.....	17
5.4 Как да пестя електроенергия.....	17
5.5 Правилна товарносимост.....	18

<b>6 Включване на продукта.....</b>	<b>19</b>
6.1 Контролен панел.....	19
6.2 Символи .....	19
6.3 Подготовка на сушилнята .....	20
6.4 Избор на програма и таблица на потреблението на енергия .....	21
6.5 Допълнителни функции.....	24
6.6 Предупредителни индикации.....	24
6.7 Стартиране на програмата .....	25
6.8 Защита от деца .....	25
6.9 Промяна на програмата след нейното стартиране .....	25
6.10 Прекратяване на програмата.....	26
6.11 Край на програмата .....	26
6.12 Функция за миризми .....	26
<b>7 Поддръжка и почистване.....</b>	<b>27</b>
7.1 Филтри за мъх (вътрешни и външни филтри) / Почистване на вътрешната повърхност на вратата за зареждане.....	27
7.2 Почистване на сензора .....	28
7.3 Изпразване на резервоара за вода.....	29
7.4 Почистване на кондензатора.....	29
<b>8 Отстраняване на неизправности.....</b>	<b>31</b>
<b>9 Предупреждение за отказ от права.....</b>	<b>33</b>
9.1 Искам да го поправа сам.....	33

# 1 ИНСТРУКЦИИ ЗА БЕЗОПАСНОСТ

## ВАЖНО Е ДА ГИ ПРОЧЕТЕТЕ И ДА ГИ СПАЗВАТЕ



Този символ Ви напомня да прочетете ръководството с инструкции. Преди използването на уреда прочетете инструкциите за безопасност. Запазете ги за бъдещи справки. В тези инструкции и на самия уред са представени важни предупреждения за безопасността, които трябва да се прочетат и да се съблюдават винаги. Производителят отказва всякаква отговорност при неспазване на тези указания за безопасността, във връзка с неподходяща употреба на уреда или неправилна настройка на органите за управление.



**ПРЕДУПРЕЖДЕНИЕ:** Този символ показва, че този уред използва запалим хладилен агент. Ако хладилният агент изтече и бъде изложен на външен източник на запалване, съществува опасност от пожар.



Този уред съдържа хладилен агент R290, който е запалим, но е екологичен.





Много малки деца (0-3 год.) трябва да стоят далеч от уреда. Малките деца (3-8 години) трябва да стоят далеч от уреда, освен ако не са под постоянен надзор от възрастен. Този уред може да се използва от деца на 8 години и по-големи, както и от лица с ограничени физически, сетивни или умствени възможности или с недостатъчен опит и познания само ако са под надзор или са им дадени инструкции за употребата на уреда по безопасен начин и разбират възможните опасности. Децата не трябва да си играят с уреда. Почистването и поддръжката от потребителя не трябва да се извършва от деца без надзор.



**ПРЕДУПРЕЖДЕНИЕ:** Никога не спирайте барабанна сушилня преди края на цикъла на сушене, освен ако всички артикули не бъдат извадени бързо и прострени, така че топлината да се разсее.

 Предмети, които са били замърсени с вещества като олио за готвене, ацетон, алкохол, бензин, керосин, препарати за отстраняване на петна, терпентин, восък и препарати за отстраняване на восък, както и предмети като пенокаучук (латексова пяна), шапки за душ, непромокаеми текстилни тъкани, предмети с гумена подложка и дрехи или възглавници с подложки от пенокаучук, не трябва да се сушат в барабанната сушилня. Извадете всички предмети от джобовете, като запалки и кибрити. Не използвайте барабанната сушилня, ако за почистване са били използвани химикали от промишлеността.

 Артикули, замърсени с олио, не бива да се сушат в барабанната сушилня поради висок риск от възпламеняване

 Никога не отваряйте вратичката със сила и не я използвайте като стъпало.

## ПОЗВОЛЕНА УПОТРЕБА

 **ВНИМАНИЕ:** уредът не е предназначен за управление с външен таймер или отделна система с дистанционно управление.

 Този уред е предназначен за употреба в домашни условия и подобни приложения, като: кухни за служители в магазини, офиси и други работни среди; ферми; от клиенти в хотели, мотели, места тип „Нощувка със закуска“ и други места за настаняване

 Този уред не е предназначен за професионална употреба. Не използвайте този уред на открито.

 Не съхранявайте избухливи или запалими вещества (напр. кутии с бензин или аерозол) във или в близост до уреда – има опасност от пожар.

 Не зареждайте машината с повече от максималния ѝ капацитет (kg сухи дрехи), посочен в таблицата с програми.

 Не сушете неизпрани дрехи в барабанната сушилня.

 Погрижете се около сушилнята да не се натрупва мъх или прах.

 Омекотители за тъкани или подобни продукти, трябва да се използват така, както е посочено в инструкциите на омекотителя.

 Не пресушавайте прането.

 Не пийте, не използвайте повторно и не пригответе храна с кондензирана вода. То може да навреди на здравето ви и да причини материални щети.

 **ПРЕДУПРЕЖДЕНИЕ:** Не повреждайте тръбите на хладилния кръг на уреда.

## МОНТАЖ

 Боравенето и монтирането на уреда трябва да се извършва от две или повече лица - има опасност от наранявания. Използвайте предпазни ръкавици при разопаковането и монтажа - има опасност от порязвания.

 Монтирането, включително подаването на вода (ако е приложимо) и електрическото свързване и ремонтните дейности трябва да се извършват от квалифициран техник. Не поправяйте и не подменяйте части от уреда, ако това не е изрично посочено в ръководството за потребителя. Пазете децата далеч от мястото, където се извършва монтажът. След разопаковане на уреда се уверете, че не е бил повреден при транспортирането. В случай на проблеми се свържете с дистрибутора или най-близкия отдел за следпродажбено обслужване. След монтажа всички отпадъци от опаковките (пластмаса, стиропор и др.) трябва да се съхраняват далеч от обсега на деца – съществува опасност от задушаване. Уредът трябва да бъде изключен от захранването преди монтажа – опасност от електрически удар. По време на монтажа се уверете, че уредът не поврежда захранващия кабел - има опасност от електрически удар.

Активирайте уреда едва след завършване на монтажа.

 **ПРЕДУПРЕЖДЕНИЕ:** В корпуса на уреда или във вградената конструкция поддържайте вентилационните отвори свободни от препятствия.

 Монтирайте сушилнята в помещения с

 подходяща вентилация (отворена врата, вентилационна решетка или прорез. по-голям от 500 cm<sup>2</sup>), за да избегнете възвратен поток на газове в помещението от уреди, използващи други горива, включително открити пламъци. Ако сушилнята се монтира под плот, оставете разстояние от 10 mm между горния панел на сушилнята и всички предмети над него, и 15 mm между страните на уреда и стените на близкостоящите мебели.

 Уверете се, че уредът не е монтиран в близост до източник на топлина.

 Сушилнята не трябва да се инсталира зад заключваща се врата, плъзгаща се врата или врата с панта на противоположната страна на тази на барабанната сушилня, по такъв начин може да се ограничи пълното отваряне на вратичката на барабанната сушилня.

 Уредът трябва да се постави към стена, за да се ограничи достъпът до задната му страна.

 Внимавайте под сушилнята да няма килим, който да ограничава вентилационните отвори в долната ѝ част.

 Ако искате да поставите сушилня отгоре на пералната машина, първо се свържете с отдела за следпродажбено обслужване или със специализирания дилър, за да получите списък с всички подходящи модели. Това е позволено само ако сушилнята е монтирана върху пералната машина с използване на съответен набор за надграждане, предлаган от нашия отдел за следпродажбено обслужване или от специализирания магазин. Инструкциите за правилното сглобяване са в комплекта за монтаж с надграждане.

## **ПРЕДУПРЕЖДЕНИЯ ОТНОСНО ЗАХРАНВАНЕТО**

 Трябва да е възможно уредът да се изключи от захранването чрез изваждане на щепсела, ако е достъпен, или чрез достъпен многополюсен превключвател, монтиран след контакта, както и уредът да е заземен в съответствие с националните стандарти за електрическа безопасност.



Не използвайте удължители, разклонители с няколко гнезда или адаптери. След приключване на монтирането електрическите компоненти вече не трябва да са достъпни за потребителя. Не използвайте уреда, когато сте с мокри или боси крака. Не използвайте този уред, ако захранващият му кабел или щепсел е повреден, ако не работи правилно или ако е бил повреден или е падал.



Ако захранващият кабел е повреден, той трябва да се смени от производителя, негов сервизен агент или лице с аналогична квалификация, за да се избегне опасна ситуация, например електрически удар.

## ПОЧИСТВАНЕ И ПОДДРЪЖКА



**ПРЕДУПРЕЖДЕНИЕ:** Уверете се, че уредът е изключен от захранването, преди да извършвате каквато и да било операция по обслужването. За избягване на риск от наранявания използвайте предпазни ръкавици (опасност от разкъсвания) и защитни обувки (опасност от контузия); уверете се, че пренасяте уреда двама души (за намаляване на товара); не използвайте пособия за почистване с пара (опасност от електрически удар). Непрофесионални ремонти, неодобрени от производителя, може да доведат до риск за

здравето и безопасността, за което производителят не може да бъде държан отговорен. Всеки дефект или повреда, причинени от непрофесионални ремонти или обслужване, няма да бъдат покрити от гаранцията, условията на които са подчертани в документа, доставен с уреда



Преди да стартирате цикъл на сушене, се уверете, че всички филтри за мъх са почистени



Не използвайте никакви инструменти за почистване на вторичния филтър, тъй като това може да повреди уреда и да доведе до изтичане на газ.

## ИЗХВЪРЛЯНЕ НА ОПАКОВЪЧНИТЕ МАТЕРИАЛИ

Опаковъчният материал е 100% годен за рециклиране и е маркиран със символа за рециклиране.



Различните части от опаковката трябва да бъдат изхвърлени по отговорен начин и в пълно съответствие с местните закони за изхвърлянето на отпадъци.

## ИЗХВЪРЛЯНЕ НА ЕЛЕКТРОУРЕДИ

Този уред е произведен с материали, годни за рециклиране или за повторно използване. При изхвърлянето му спазвайте местните разпоредби за изхвърляне на отпадъци. За допълнително информация относно третирането, оползотворяването и рециклирането на домакински електроуреди се обърнете към компетентните местни органи, службата за битови отпадъци или магазина, откъдето сте закупили уреда. Този уред е маркиран в съответствие с Европейска директива 2012/19/ЕС, Отпадъчно електрическо и електронно оборудване (WEEE) и с правилата за отпадъчно електрическо и електронно оборудване от 2013 г. (с измененията). Като се погрижите продуктът да бъде изхвърлен по правилен начин, Вие ще помогнете за предотвратяване на възможните негативни последствия за околната среда и здравето на хората.



Символът върху уреда или придружаващата го документация показва, че този уред не трябва да се третира като битов отпадък, а да бъде предаден в съответния събирателен пункт, предназначен за рециклиране на електрическа и електронна апаратура.

- Пералнята машина не може да се поставя върху сушилнята.

Таблица за Монтаж за Перални и Сушилни Машини

Тип комплект за подреждане	Размер на дълбочината (TD=сушилня, WM= пералня)
Пластмасови - 60/54 см с или без ремък	60см TD --> WM≥50см / 54см TD --> WM>45см
см с или без ремък 46 - Пластмасови	46см TD --> WM≥54см
60см - С рафт	60см TD --> WM≥50см
54см - С рафт	54см TD --> WM>45см



**Фирмени политики, стандартна документация, поръчка на резервни части и допълнителна информация за продукти можете да намерите на:**

Използване на QR кода на вашето устройство.

Посетите нашия уебсайт **[docs.whirlpool.eu/docs](https://docs.whirlpool.eu/docs)** и **[parts-selfservice.europeanappliances.com](https://parts-selfservice.europeanappliances.com)**

Като алтернатива можете да се **свържете с отдела за следпродажбено обслужване** (вижте телефонния номер в гаранционната книжка). При контакт с отдела за следпродажбено обслужване на клиенти съобщавайте кодовете, посочени на заводската табелка на Вашия уред.

Можете да намерите повече информация за вашия модел онлайн на адрес <https://eprel.es.euroa.eu/>, който е официалната продуктова база данни на EPREL на ЕС. След като изберете категорията на продукта, въведете идентификатора на модела на продукта. Идентификаторът на модела се състои от букви и цифри и може да бъде открит на идентификационната белка като Mod. (вж. изображението вдясно)

За да получавате по-пълно съдействие, регистрирайте Вашия уред на

**[www.register10.eu](http://www.register10.eu)**



## 2 Инструкции за опазване на околната среда

### 2.1 Съответствие с правилата за ОЕЕО и изхвърляне на отпадъци



Този продукт не съдържа опасните и забранени материали, посочени в „Регламента за контрол на отпадъците от електрическо и електронно оборудване“, публикуван от Министерството на околната среда и урбанизацията на Република Турция. Съответства на разпоредбите на WEEE. Този продукт е произведен от рециклируеми и многократно използвани висококачествени части и материали. Затова не изхвърляйте този продукт с други битови отпадъци в края на жизнения му цикъл. Занесете го в пункт за събиране на електрическо и електронно оборудване. Можете да попитате местната администрация за тези пунктове за събиране. Можете да помогнете за опазването на околната среда и природните ресурси, като доставите използваните продукти за рециклиране.



Също така R290 е запалим хладилен агент. Затова се уверете, че системата и тръбите не са повредени по време на работа и транспортиране.

Пазете продукта от източници на топлина, в противен случай може да се запали, ако е повреден. Не изхвърляйте продукта, като го изхвърлите в огъня.

### 2.2 Информация за опаковката

Опаковката на продукта е изработена от рециклируеми материали, в съответствие с националното законодателство. Не изхвърляйте отпадъците от опаковки с битовите отпадъци или други отпадъци, изхвърляйте ги в зоните за събиране на опаковки, определени от местните власти.

### 2.3 Стандартна информация за съответствие и информация за изпитване / ЕС декларация за съответствие







Фазите на разработване, производство и продажби на този продукт се извършват в съответствие с правилата за безопасност, посочени във всички свързани инструкции на Европейския съюз.

## 3 Вашата сушилна машина

### 3.1 Технически спецификации

BG

Височина (регулируема)	84,6 см / 86,6 см*
Широчина	59,7 см
Дълбочина	54,5 см
Капацитет (макс)	8 кг**
Нетно тегло ( $\pm$ %10)	42 кг
Напрежение	Виж етикета с данни***
Номинал на входящото напрежение	
Код на модела	

		Информацията за модела, съхранена в продуктовата база данни, може да бъде достигната, като влезете в следния уебсайт и потърсите идентификатора на вашия модел (*), който се намира на енергийния етикет. <a href="https://eprel.ec.europa.eu/">https://eprel.ec.europa.eu/</a>
<b>SUPPLIER'S NAME</b>	<b>MODEL IDENTIFIER</b> → (*)	
		

\* Мин. височина: Височина със затворена регулируема стойка.

Макс. височина: Височина с отворена регулируема стойка на максимална височина.

\*\* Тегло на сухото пране преди пране.

\*\*\* Табелката с данни е под вратата на сушилната машина.

За да се повиши качеството на сушилната машина, техническите спецификации могат да бъдат променени без предизвестие.

Цифрите в това ръководство са схематични и може да не съвпадат точно с продукта.

Стойностите, предоставени със сушилната машина или придружаващите я документи, са лабораторни показания в съответствие със съответните стандарти. Тези стойности могат да се различават в зависимост от употребата и условията на околната среда.

### 3.2 Общ изглед

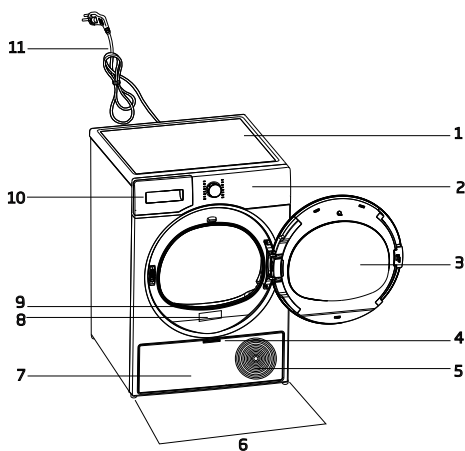

1. Горен панел
2. Панел за управление
3. Люк на сушилнята
4. Дръжка на дъска за пръсти
5. Вентилационни решетки
6. Регулируеми крачета
7. Дъска за пръсти
8. Табелка с технически данни на производителя
9. Филтър от влакна
10. Чекмедже на резервоара за вода
11. Захранващ кабел

### 3.3 Обхват на доставка

	1. Маркуч за изпускане на вода*		6. Капачка за пълнене на вода*
	2. Резервна гъба за филтърното чекмедже*		7. Чиста вода*
	3. Ръководство на потребителя		8. Група капсули с мирис*
	4. Кошница за сушене*		9. Четка*
	5. Ръководство на потребителя за кошницата за сушене*		10. Филтърна кърпа*

\*По избор - може да не е включено, зависи от модела.

## 4 Монтаж

Първо прочетете „Инструкциите за безопасност“!

Преди да се консултирате с най-близкия оторизиран сервиз за инсталиране на сушилната машина, вижте информацията в ръководството за потребителя и се уверете, че електрическите и водоснабдителните услуги са според изискванията. Ако не, обадете се на електротехник и водопроводник.

Отговорност на клиента е да подготви мястото, където ще бъде поставена сушилната машина, както и да подготви инсталация за захранване и отпадни води.

Проверете за повреда на сушилната машина, преди да я монтирате. Ако сушилната машина е повредена, не я монтирайте. Повредените продукти създават риск за вашата безопасност. Изчакайте 12 часа преди да използвате сушилната машина.

Продуктът включва охлаждащ агент и ако продуктът се експлоатира веднага след транспортирането му, той може да се повреди. След всеки път, когато продуктът се премества, той се оставя да почива 12 часа.

### 4.1 Правилно място за монтаж

- Монтирайте сушилната машина на равна и стабилна повърхност.
- Премествайте машината с поне 2 души.
- Работете със сушилната машина в среда без прах с добра вентилация.
- Разликата между сушилната машина и пода не трябва да се намалява чрез материали като килими, парчета дърво и ленти.
- Дръжте вентилационните решетки на сушилната машина отворени.
- В близост до инсталационната среда на сушилната машина не трябва да има заключващи се врати, плъзгащи се врати или врати на шарнири, които могат да блокират отварянето на вратата за зареждане.
- След като сушилната машина е монтирана, връзките трябва да останат стабилни. След

като поставите сушилната машина, уверете се, че задната стена не влиза в контакт с екструзия (кран за вода, електрически контакт и др.).

- Поставете сушилната машина на разстояние най-малко 1 см между продукта и ръбовете на мебелите.
- Вашата сушилна машина е подходяща за работа от +5°C до +35 ° C. Ако работите извън този температурен диапазон, работата на вашата сушилна машина може да бъде компрометирана и да се повреди.
- Сушилната машина не трябва да се поставя с гръб към стената.

Избягвайте да поставяте сушилната машина върху захранващ кабел, тъй като това може да я повреди.

Игнорирайте следното предупреждение, ако системата на Вашия продукт не съдържа R290.

Сушилната съдържа хладилен агент R290.\* R290 е екологичен, но запалим хладилен агент.\* се, че влизат за въздух на сушилната е отворен и е добре вентилиран.\* Дръжте потенциалните източници на пламък далеч от сушилната.\*

### 4.2 Премахване на групата за безопасност при доставка

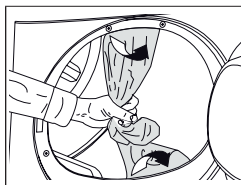

Премахнете групата за безопасност при транспортиране преди първата употреба на продукта.

Не оставяйте аксесоар или части от групата за безопасност при транспортиране в барабана.

### 4.3 Свързване към водопровода

Вместо периодично да източвате водата, натрупана в резервоара за вода, можете да източвате чрез маркуча за изпускане на вода, доставен със сушилната машина.

## Свързване на маркуча за източване на вода

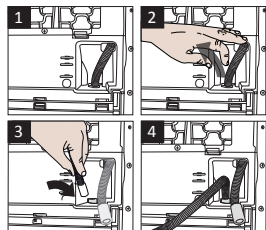

1-2 Извадете маркуча зад сушилната машина, като го издърпате ръчно от мястото, където е прикрепен. Не използвайте инструмент за отстраняване на маркуча.

- 3 Поставете единия край на маркуча за изпускане на вода, доставен със сушилната машина, там, където сте свалили маркуча на сушилната машина.
- 4 Закрепете другия край на маркуча за източване на вода към директно оттичане на отпадъчни води или мивка.

Изпускателният маркуч за вода трябва да бъде фиксиран на максимална височина 80 см. Уверете се, че маркучът за изхвърляне на вода не е прегънат, сгънат или подложен на натиск между изхвърлянето и сушилната машина. Свържете здраво маркуча, за да го задържите на мястото му. Изтичането на вода може да доведе до повреда. Маркучът за отвеждане на водата не трябва да се удължава. Проверете дали водата тече с подходяща сила. Дренажният тръбопровод не трябва да бъде затворен или запушен.

Ако с вашия продукт е предоставен пакет аксесоари, проверете подробните инструкции.

## 4.4 Регулиране на стойките

Докаато сушилната машина застане равна и здрава, регулирайте стойките, като ги завъртите наляво и надясно.

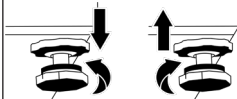

## 4.5 Преместване на сушилната машина

- Източете напълно водата в сушилната машина.
- Ако продуктът е свързан чрез директно разреждане, отстранете връзките на маркуча.

Сушилната машина се препоръчва да се премести в изправено положение. В противен случай я наклонете надясно, когато гледате отпред и преместете сушилната машина. Изчакайте 12 часа преди да използвате сушилната машина.

## 4.6 Предупреждение относно шума

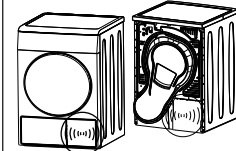

Тъй като продуктът работи, от компресора от време на време могат да идват метални шумове, това е нормално.

Когато продуктът работи, натрупаната вода се изпомпва в резервоара за вода. Нормално е да чувате изпомпващи звуци от уреда по време на тази операция.

## 4.7 Подмяна на лампичката за осветяване

Ако вашата сушилна машина има лампа за осветление на барабана;

Консултирайте се с оторизирания сервиз, за да смените крушката/LED, използвана при осветяване на вашата сушилна машина. Крушката в този продукт не е подходяща за домашно осветление. Предназначението на тази лампа е да осигури безопасно зареждане на прането в сушилната машина. Лампите, използвани в този уред, са устойчиви на тежки физически условия като температури над 50 ° C.

## 5 Подготовка

Първо прочетете „Инструкциите за безопасност“!

### 5.1 Опасност, която може да причини материални щети на продукта или околната среда

Пране, което не е безопасно за сушилна машина, може да повреди уреда и прането по време на сушене. Следвайте инструкциите на етикетите на прането, което ще изсушите. Сушете прането само с надпис „безопасно за сушилна машина“, написано на етикетите им.



### 5.2 Пране не подходящо за сушене в сушилна машина

Бельото с метални банели не трябва да се суши в сушилна машина. Ако тези метални банели се разхлабят и изтръгнат от дрехата, това може да повреди машината. Деликатни бродерии, памучни и копринени дрехи, дрехи, изработени от деликатен и ценен текстил, недишащи дрехи и завеси от тюл, не трябва да се сушат в сушилна машина.

### 5.3 Подготовка на прането за сушене

Предмети като монети, метални части, игли, пирони, винтове, камъни и др. могат да повредят барабанната група на продукта или да причинят проблеми с функционалната работа. Затова проверете цялото пране, което ще бъде заредено в продукта.

Изсушете прането с метални аксесоари, като ципове, като ги обърнете отвътре.

Затворете ципове, куки и закопчалки, закопчайте копчетата на капациите, завържете текстилни колани и колани за престилки.

### 5.4 Как да пестя електроенергия

- Използвайте възможно най-високата опция за изстискване, докато перете прането. Следователно можете да намалите периода на сушене и да намалите консумацията на енергия. Сортирайте прането според неговия вид и дебелина. Сушете заедно еднакви видове пране. Например кухненските кърпи и покривките за маса изсъхват по-бързо от кърпите за баня.
- Следвайте препоръките в ръководството за потребителя за избор на програма.
- Поддържайте цикъла на сушене възможно най-непрекъснат. Отварянето на вратата по време на сушене може да доведе до повишена консумация на енергия.
- Не добавяйте мокро пране, тъй като сушилната работи. Това може да доведе до нехомогенно сушене.
- Почиствайте влакнения филтър преди и след всяка сушене.
- Уверете се, че филтрите са чисти. Вижте поддръжката и почистването за подробности.
- За модели с димоотвод, спазвайте правилата за свързване на димните тръби, посочени в ръководствата, и почистете димоотвода.
- По време на сушене правилно проветрете средата, в която се намира сушилната машина.
- Програмата "Еко" е най-енергийно ефективната програма за сушене на мокро памучно пране и се използва за оценка на съответствието с нормативните изисквания за проектиране, съобразено с околната среда.
- Дръжте вратата за зареждане затворена, за да предотвратите загубата на топлина.

## 5.5 Правилна товароносимост

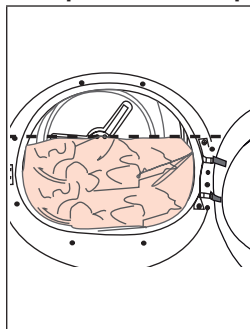

Ако прането в продукта надвишава максималната товароносимост, той може да не работи по предназначение и може да причини материални щети или да повреди продукта. За всяка програма следвайте максималната товароносимост.

- Зареждането на домашната сушилна машина до максималния капацитет, посочен от производителя за съответните програми, ще помогне за пестенето на енергия.

Посочените по-долу тегла са дадени като примери.

Пране	Прибл. тегло (гр)*	Пране	Прибл. тегло (гр)*
Памучно спално бельо (двоен размер)	1500	Памучни дрехи	500
Спално бельо (единичен размер)	1000	Дрехи	350
Чаршаф (двоен размер)	500	Деним	700
Чаршаф (единичен размер)	350	Носна кърпичка (10 бр.)	100
Голяма покривка за маса	700	Тениски	125
Малка покривка за маса	250	Блуза	150
Салфетки	100	Памучна риза	300
Кърпа за баня	700	Ризи	200
Кърпа за ръце	350		

\* Тегло на сухото пране преди пране.

## 6 Включване на продукта

### 6.1 Контролен панел

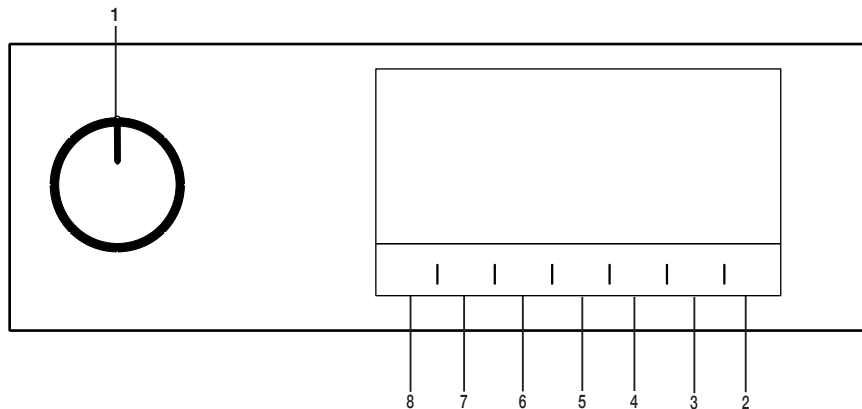

1. Бутон за избор на Вкл./Изкл./Програма
2. Бутон Старт / Режим на готовност
3. Бутон за избор на крайно време.
4. Бутон за избор на времева програма
5. Бутон за избор на ниска температура
6. Бутон за звуково предупреждение и избор на защитен бутон за деца
7. Бутон за избор на предотвратяване на гънки/ бутон за светлина на барабана.
8. Бутон за избор на ниво на сушене.

### 6.2 Символи

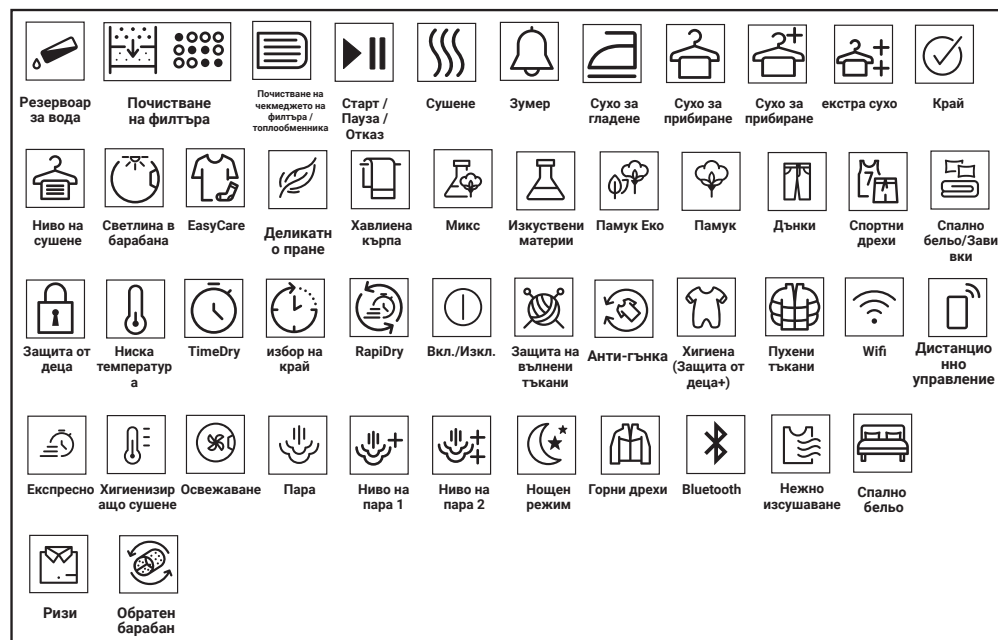

## 6.3 Подготовка на сушилнята

- Свържете сушилнята.
- Отворете люка на сушилнята.
- Отстранете всички чужди материали в него.
- Поставете прането в машината без да го тъпчете.
- Натиснете и затворете люка.

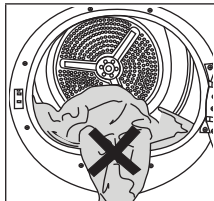

Уверете се, че до люка не се е струпало пране. Не използвайте сила при затваряне на вратата на машината.

- Изберете желаната програма с помощта на бутона Вкл./Изкл./Програма, машината ще се включи.

Избирането на програма с помощта на бутона Вкл./изкл./Програма не означава, че програмата е стартирана. Натиснете бутона Старт/Режим на готовност, за да стартирате програмата.

## 6.4 Избор на програма и таблица на потреблението на енергия

BG				
Програми	Описание на програмите	Капацитет (кг)	Скорост на въртене на машината (об/м)	Време на сушене (минути)
Cotton	Можете да изсушите своя термоустойчив памучен текстил с този цикъл. Избира се настройка за сушене, която е подходяща за дебелината на прането, което трябва да бъде изсушено, и желаното ниво на сухота.	8	1000	205
Eco	Еднослоен, ежедневен памучен текстил се суши възможно най-икономично.	8	1000	197
Cottons Iron dry***	Еднослоен, ежедневен памучен текстил се суши до леко влажно състояние, така че да е готов за гладене.	8	1000	160
Synthetics	Можете да изсушите целия си синтетичен текстил с този цикъл. Избира се настройка за сушене, която е подходяща за желаното ниво на сухота.	4	800	75
Mixed	Използвайте тази програма за сушене на дънки, които се центрофугират при високи обороти в сушилният. С тази програма могат да се сушат спортни и фирнес облекла.	4	1000	120
Towels	Кърпи за сушене като кухненска кърпа, кърпа за баня и кърпа за ръце.	5	1000	170
Sport	Използвайте за сушене на дрехи от синтетични, памучни или смесени тъкани, както и на водоустойчиви продукти като функционални якета, дъждобрани и т.н. Преди сушене ги обръщайте от обратната страна.	2	1000	115
Cool Refresh	Вентилира само в продължение на 10-160 минути, без да отделя горещ въздух. Можете да вентилирате памучното и лененото пране, което било затворено дълго време по време на тази програма, за да отстраните миризмата.	-	-	-
Timed Drying	Можете да изберете от програмите за време между 10 и 160 минути, за да постигнете желаното ниво на сушене при ниска температура. В тази програма операциите на сушилният се запазват за определено време, независимо от сухотата на прането.	-	-	-
Delicates	Можете да изсушавате вашето пране от деликатни тъкани или пране с етикет за ръчно пране (копринени блузи, тънко бельо и т.н.) на ниска температура на тази програма.	2	1200	45
Bed linen	Изсушете 1 памучен или синтетичен комплект завивки, като затворите копчето/ципа.	2	1000	121
Down Wear	Обърнете дрехите, като например пухени палта и якета, наобратно, за да изсъхнат.	-	800	119
Jeans	Можете да изсушавате вашите панталони, поли, ризи или якета от деним на тази програма.	4	1200	130

Shirts	Изушава ризите по по-деликатен начин, причинява по-малко намачкване и улеснява гладенето.	1,5	1200	50
Extra heat	С тази програма можете да изсушите изпраните си продукти, които искате да осигурите с допълнителна хигиена. Тя осигурява висока хигиена на вашия текстил чрез топлинен ефект.	5	800	185
Rapid	Използвайте тази програма, за да имате 2 ризи готови за гладене.	0,5	1200	30
Консумация на енергия				
Програми	Капацитет (кг)	Скорост на въртене на машината (об/м)	Приблизително количество остатъчна влага	Консумация на енергия kWh
Cottons Eco**	8	1000	60%	1,84
Cottons Iron dry	8	1000	60%	1,60
Synthetics Cupboard Dry	4	800	40%	0,70
	Ако редовно изсушавате максимално натоварване от 8 кг от памук, препоръчваме да свържете дренажния маркуч, за да предотвратите спирането на сушилната в средата на цикъла, за да се изпразни резервоарът* (вж. раздел „Свързване към дренажен маркуч“)			

\* Стойностите по-горе са посочени при стандартни условия. Стойностите на потреблението може да варират от стойностите в таблицата в зависимост от вида пране, скоростта на центрофугата, условията на околната среда и нивата на напрежение.

\*\*\* Програмата “Cotton Iron Dry” може да бъде зададена, като изберете програмата “Cotton” на контролния панел и след това изберете степента на сушене “Iron Dry”, като използвате бутона за избор на ниво на сушене. Можете да идентифицирате символа “Iron Dry” в раздел 6.2 Символи.

<b>BG</b>				
Общи програми				
Програми	Капацитет (кг)	Програмен период (час:мин)	Консумация на енергия (Kwh)	
Памук еко	8	3:17	1,84	
Памук еко	4	2:00	0,99	
Памучно пране, изсушени за гладене	8	2:40	1,60	
Памучно пране, изсушени за гладене	4	1:36	0,79	
Сушене на памучно пране, готово за гардероба	8	3:25	1,91	
Сушене на памучно пране, готово за гардероба	4	2:08	1,06	
Сушене на памучно пране, готово за гардероба +	8	3:33	1,99	
Сушене на памучно пране, готово за гардероба +	4	2:16	1,12	
Памук Сушене готово за обличане++	8	3:41	2,06	
Памук Сушене готово за обличане++	4	2:24	1,19	
Сушене на синтетично пране, готово за гладене	8	1:00	0,56	
Синтетично пране, изсушено за гардероба	8	1:15	0,70	
Изкуствени материи Сушене готово за обличане++	8	1:21	0,76	
Изкуствени материи Сушене готово за обличане++	8	-	-	
Деликатно пране	2	0:45	0,81	
Деликатно изпиране на вълна	1,5	-	-	
Стойностите, дадени за програмите, различни от Есо, са само ориентировъчни.				
Различни режими на работа				
Разход на енергия (W)	Режим на изключване на захранването (W) (ако има такъв)	Режим на отложен режим на работа (W) (ако има такъв)	Режим на готовност (W) (ако има такъв)	Режим на готовност с функция за свързване (W) (ако има такава)
	0,50	4,00	0,50	-
Акустична емисия на въздушен шум при цикъл на сушене dB(A):				64

## 6.5 Допълнителни функции

### Ниво на сушене

Бутонът за настройка на сушене се използва за регулиране на желаната сухота. Продължителността на програмата може да се променя в зависимост от избора.

Можете да изберете тази функция само преди да стартирате програмата.

### Предотвратяване от намачкване

Можете да включите и изключите функцията за предотвратяване от намачкване, като натиснете бутона за избор на предпазване от намачкване. Ако няма да извадите прането веднага след приключване на програмата, може да използвате функция за предотвратяване от намачкване, за да предпазите прането от намачкване.

### Звуково предупреждение

Сушилнята издава звуково предупреждение, когато програмата е свършила. Натиснете бутона „Звуково предупреждение“, ако не искате звуково предупреждение. Когато натиснете бутона за звуково предупреждение, светлината угасва и не издава звук, когато програмата приключи.

Можете да активирате тази функция преди или след стартиране на програмата.

### Ниска температура

Можете да активирате тази функция само преди да стартирате програмата. Можете да активирате тази функция, ако искате да изсушите прането си на по-ниска температура. Продължителността на програмата ще бъде по-дълга, след като се активира.

### Отложен край

С функцията „Отложен край“ можете да отложите крайното време до 24 часа.

1. Отворете люка на сушилнята и поставете прането.
2. Изберете програмата за сушене.
3. Натиснете бутона „Отложен край“ и задайте желаното от Вас време на отложения старт. Светодиодът за отложен край светва. (Когато натиснете и задържите бутона, отложеният край продължава без спиране).

4. Натиснете бутона Старт / Режим на готовност. Започва отброяването на отложения край. Знакът „:“ в средата на желания отложен край започва да мига.

В рамките на отложения край можете да добавяте или махате пране. Показаното време е сбор от времето за нормално сушене и отложения край. Светодиодът „Отложен край“ ще изгасне в края на отброяването, сушенето започва и светодиодът за сушене светва.

### Промяна на функцията с отложен край

Ако искате да промените продължителността по време на обратното броене:

Поставете програмата на пауза и натиснете бутона за включване / изключване / избор на програма и отменете програмата. Изберете желаната от Вас програма и повторете процеса за избор на отложен край.

Отмяна на функцията Отложен край

Ако искате да отмените зададеното отброяване на отложен край и да стартирате програмата веднага:

Поставете програмата на пауза и натиснете бутона за включване / изключване / избор на програма и отменете програмата. Изберете желаната програма и натиснете бутона „Старт / Пауза“.

### Светлина в барабана

Можете да включите и изключите светлината на барабана, като натиснете този бутон. Светлината се включва, когато бутонът е натиснат, и се изключва след определено време.

## 6.6 Предупредителни индикации

Предупредителните индикатори могат да се различават в зависимост от модела на Вашия уред.

### Почистване на филтъра

Когато програмата приключи, предупредителният индикатор за почистване на филтъра светва.

### Резервоар за вода

Ако резервоарът за вода се напълни, докато програмата все още е активна, предупредителният индикатор започва да мига и машината преминава в режим на готовност. В този случай изпразнете резервоара за вода и стартирайте програмата с помощта на бутона Старт/Режим на готовност. Предупредителните индикатори изгасват, а програмата се възобновява.

## Почистване на чекмеджето на филтъра / топлообменника

Предупредителният символ мига периодично, за да напомни, че филтърът на чекмеджето трябва да се почисти.

## 6.7 Стартиране на програмата

Натиснете бутона **Старт/Режим** на готовност, за да стартирате за програмата.

Индикаторите “**Старт/Режим** на готовност” ще светнат, за да покаже, че програмата се е стартирала.

## 6.8 Защита от деца

Сушилнята има защита от деца, която не позволява прекъсване на програма при натискане на някой бутон. Ако защитата от деца е активирана, всички бутони на панела, с изключение на бутона за избор на програма **Вкл./Изкл.** са деактивирани.

Натиснете бутона за **Звуково Предупреждение** в продължение на 3 секунди за активиране на функцията **Защита от деца**.

Функцията “**Защита от деца**” трябва да се деактивира, за да можете да стартирате нова програма след приключване на текущата, или за да можете да се намесите в програмата. За да деактивирате защитата от деца, задръжте натиснатите същите бутони за 3 секунди.

Когато функцията “**Защита от деца**” е активирана, предупредителният индикатор на екрана светва.

Когато е активирана функцията **Защита от деца** е активирана:

Когато сушилнята работи или е в режим на готовност, индикаторните символи няма да се променят при промяна на позицията на бутона за избор на програма.

Когато сушилнята работи и защитата от деца е активна, ако бутонът за избор на програма е завъртян, ще се чуе двоен звуков сигнал. Ако защитата от деца е деактивирана, преди бутонът за избор на програма да се завърти на първоначалното си място, програмата ще бъде прекратена, тъй като бутонът за избор на програма е изместен.

## 6.9 Промяна на програмата след нейното стартиране

Може да промените програмата, която сте избрали, за да изсушите прането с друга програма, след като сушилнята започне да работи.

- Например поставете програмата на пауза и завъртете бутона **Включване / Изключване / Избор** на програма, за да изберете програмата **Extra Dry** вместо **Ironing Dryness**.
- Натиснете бутона **Старт/Режим** на готовност, за да стартирате за програмата.

Добавяне и изваждане на дрехи по време а режима на готовност

Ако искате да добавяте в или изваждате дрехи от сушилнята след стартиране на програмата за сушене:

- Натиснете бутона **Старт/Режим** на готовност, за да поставите сушилнята в режим на готовност. Сушенето спира.
- Отворете люка докато сушилнята е в режим на готовност и затворете вратата след добавяне или изваждане на пране.
- Натиснете бутона **Старт/Режим** на готовност, за да стартирате за програмата.

Добавянето на пране след стартиране на сушенето може да доведе до смесване на сухото пране в машината с мокро пране и оставяне на прането във влажна среда в края на операцията. Добавянето или премахването на прането по време на сушенето може да се повтори толкова пъти, колкото желаете. Но тази операция непрекъснато прекъсва сушенето и по този начин увеличава продължителността на програмата и консумацията на енергия. Поради това се препоръчва да добавяте пране, преди да стартирате програмата. Ако се избере нова програма чрез завъртане на бутона за избор на програма, докато сушилнята е в режим на готовност, текущата програма се прекъсва.

Не докосвайте вътрешната повърхност на барабана, докато добавяте или изваждате дрехи по време на работеща програма. Повърхността на барабана е гореща.

## 6.10 Прекратяване на програмата

Ако искате да отмените програмата и да прекратите сушенето по някаква причина, след като сушилната машина започне да работи, поставете програмата на пауза и завъртете бутона Включване / Изключване / Избор на програма; програмата се прекратява.

Вътрешността на сушилната е много гореща, когато прекъснете програмата, докато машината работи, затова стартирайте програмата за опресняване, за да я охладите.

## 6.11 Край на програмата

Когато програмата приключи, светодиодният индикатор за Край / Предотвратяване от Намачкване и Предупреждение за почистване на влакнения филтър върху индикатора за проследяване на програмата се включва. Люкът може да се отвори и сушилната е готова за следващия цикъл.

Завъртете бутона Вкл. / Изкл. / Избор на програма в положение Вкл. / Изкл., за да изключите сушилната.

Ако прането не е извадено след приключване на програмата, функцията за Предотвратяване от Намачкване се активира за 2 часа, за да се избегне намачкването на прането в сушилната. Програмата завърта прането на интервали от 10 минути, за да се избегне неговото набръчкване.

## 6.12 Функция за миризми

Ако вашата сушилна има функция за миризми, прочетете ръководството на ProScent, за да използвате тази функция.

## 7 Поддръжка и почистване

Първо прочетете „Инструкциите за безопасност“!

### 7.1 Филтри за мъх (вътрешни и външни филтри) / Почистване на вътрешната повърхност на вратата за зареждане

Космите и влакната, които се отделят от прането по време на процеса на сушене, се събират от филтъра за власинки. Недостатъчното почистване на филтрите може да увеличи продължителността на сушене и консумацията на енергия.

Недостатъчното почистване на филтрите може да причини влажно пране след цикъл на сушене. При почистването на филтрите трябва да се отстранят замърсяванията и космите, за да се предотврати разпространението на микро пластмаса в използваната водна система. По време на почистването на филтрите водата не трябва да се изпуска към канализацията.

След всеки цикъл на сушене почиствайте филтъра за мъх и вътрешната повърхност на вратата за зареждане.

Вашата сушилна машина има 2 филтъра за мъх, като единият е поставен в другия. Уверете се, че филтрите за мъх са поставени, преди да започнете работа.

За да почистите филтъра за влакна:

- Отворете люка на сушилнята.
- Хванете първата част (вътрешния филтър) на двукомпонентния филтър за мъх и я извадете, като я издърпате нагоре.

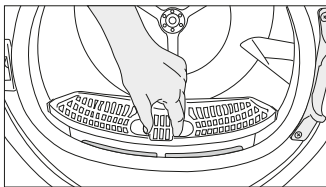

- Отстранете втората част (външния филтър), като го издърпате нагоре.

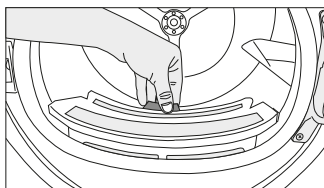

Уверете се, че пространството, в което са монтирани филтрите, е свободно от косми, влакна и памучни топчета.

- Отворете двата влакнести филтъра (външен и вътрешен) и отстранете влакната с ръце или с четката на въздушния дефлектор. Можете да почистите космите във филтрите с прахосмукачка. За да се избегне разпространението на микро пластмаса в използваната водна система, мъхът трябва да се изхвърля в кофата за боклук, а не да се мие в канализацията.

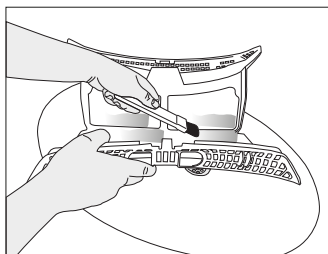
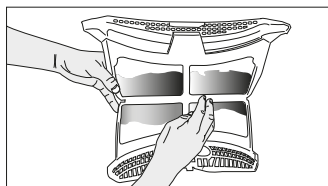
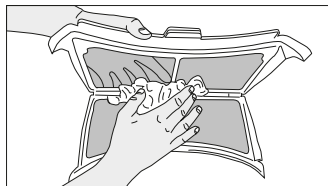

- Поставете филтрите за мъх един върху друг и ги върнете на мястото им.

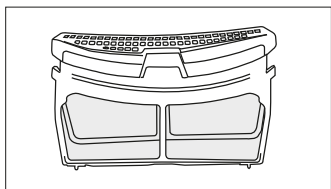

- Почистете вътрешната повърхност на вратата за зареждане и уплътнението с мека влажна кърпа или четка върху въздушния дефлектор.

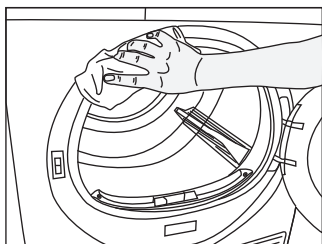
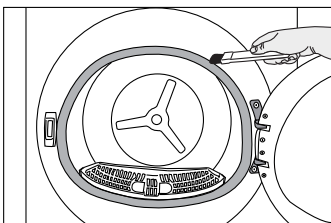
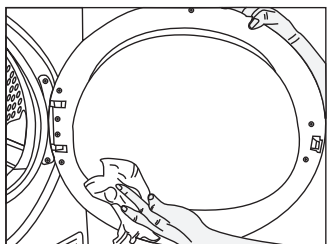

## 7.2 Почистване на сензора

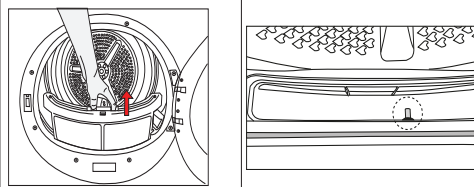

- Има сензори за влага в сушилнята, които установяват дали прането е сухо или не.

За да почистите сензорите:

- Отворете люка на сушилнята.
- Извадете филтъра за власинки, като го издърпате нагоре.
- Почистете сензора с ръка, ако по него се е натрупал пух.

Почиствайте металните повърхности на сензора 4 пъти годишно. Използвайте меки тъкани за почистване вместо метални инструменти.

Поради опасност от пожар и експлозия, не използвайте разтвори, почистващи материали или подобни инструменти за почистване на сензори.

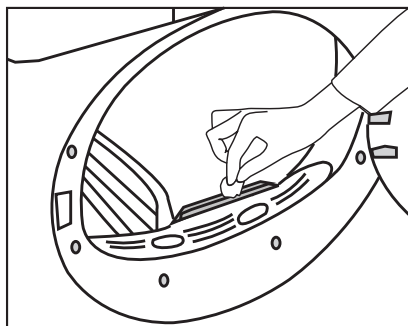

## 7.3 Изпразване на резервоара за вода

По време на сушене влагата се отстранява от прането и се кондензира, след което водата се натрупва в резервоара за вода. Изпразвайте резервоара за вода след всяка сушене.

Кондензираната вода не е питейна! Дръжте резервоара за вода поставен на място, докато се изпълнява програма

Ако не изпразните резервоара за вода, по време на следващите сесии за сушене машината ще спре да работи поради пълния резервоар за вода и предупредителната икона на резервоара за вода ще мига. В този случай изпразнете резервоара за вода и за да продължите сушенето, натиснете бутона Старт / Готовност.

За да източите резервоара за вода:

Внимателно издърпайте резервоара за вода от чекмеджето.

Източете водата от резервоара.

Извадете внимателно резервоара за вода в чекмеджето или плочата.

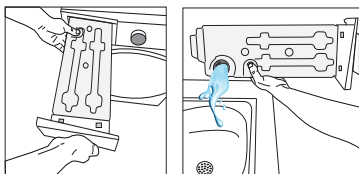

Ако във фунията на резервоара за вода се натрупат власинки, отстранете ги под течаща вода.

Поставете обратно резервоара за вода.

Ако се използва опция за директно разреждане, не се изисква източване на резервоара за вода.

## 7.4 Почистване на кондензатора

Космите и влакната, които не се събират от влакнения филтър, се натрупват върху металната повърхност на кондензатора зад въздушния дефлектор. Тези влакна трябва да се почистват редовно.

Ако иконата за почистване на кондензатора мига, проверете металната повърхност. Ако има влакна, почистете ги. Трябва да се проверява поне на всеки 6 месеца.

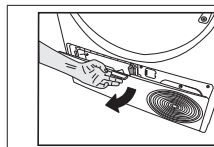

Отворете дъската на пръстите на краката, като издърпате бутона.

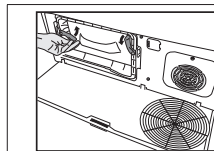

Преместете ключалките, за да отворите капака на въздушния дефлектор.

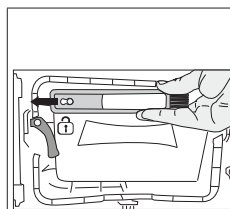

Издърпайте четката наляво, за да я премахнете. Можете да използвате почистващата четка за почистване на филтър, кондензиране на метална повърхност и натрупани влакна на вратата.

Четката за почистване е вътре в торбата с документация. Вземете четката си от торбата с документация и я поставете на мястото ѝ на въздушния дефлектор, за да я съхранявате.

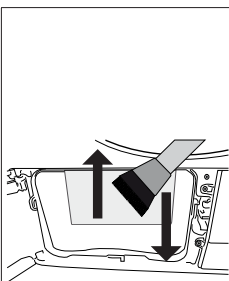

Почистете влакната върху металната повърхност на кондензатора с влажна кърпа или четката на въздушния дефлектор в посока нагоре - надолу. Не почиствайте в посока ляво - дясно, тъй като това може да повреди металните пластини на кондензатора. Можете да използвате прахосмукачка с четка за почистване. Ако прахосмукачката няма четка, не се препоръчва да се използва за почистване на кондензатора.

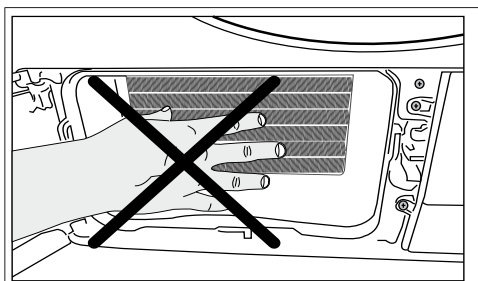
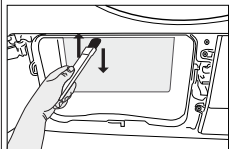

Когато капакът на въздушния дефлектор е свален, нормално е да има вода в пластмасовата секция пред кондензатора.

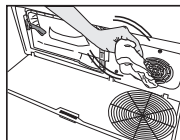

Ако видите натрупване на влакна върху капака на вентилатора и дъската на пръстите, отстранете с кърпа.

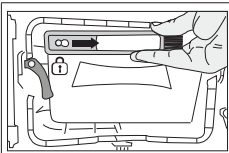

След почистване на филтъра, вратата и кондензатора, плъзнете четката надясно и я заключете на мястото си.

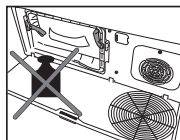

Не натоварвайте преградата, докато е отворена.

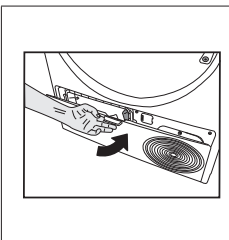

След като процесът на почистване приключи, поставете капака на въздушния дефлектор на мястото му, преместете ключалките, за да го затворите, и затворете дъската за пръсти.

Използвайте меки тъкани за почистване на барабана.

Можете да почиствате само с ръка, ако носите предпазни ръкавици. Не се опитвайте да почиствате с голи ръце. Ребрата на кондензатора могат да повредят ръцете ви. Почистването отляво надясно може да повреди перките на кондензатора. Това може да доведе до проблеми със сушенето.

## 8 Отстраняване на неизправности

Сушенето отнема твърде много време.

Възможно е порите на филтъра за мъх (вътрешен и външен филтър) да са запушени. >>> Може да се почиства с прахосмучкача.

Възможно е предната страна на кондензатора да е запушена. >>> Почистете предната страна на кондензатора.

Вентилационните решетки пред машината може да са затворени. >>> Отстранете всички предмети пред вентилационните решетки, които блокират вентилацията.

Вентилацията може да е недостатъчна, ако сушилнята е монтирана в малко пространство. Отворете вратата или прозорците, за да предотвратите покачането на стайната температура.

Ако има сензор за влажност;

Възможно е по сензора за влажност да се е натрупал варовик. >>> Почистете сензора за влага.

Възможно е машината да е претоварена с пране. >>> Не претоварвайте сушилнята прекалено много.

Възможно е прането да не е центрофугирано достатъчно. >>> Завъртете на по-висока скорост в пералната машина.

След сушене прането излиза влажно.

Възможно е да не е използвана правилната програма за вида пране. >>> Проверете етикетите за грижа върху прането и изберете програма, идеална за вида на прането, или използвайте допълнителни програми за време.

Възможно е порите на филтъра за мъх (вътрешен и външен филтър) да са запушени. >>> Може да се почиства с прахосмучкача.

Възможно е предната страна на кондензатора да е запушена. >>> Почистете предната страна на кондензатора.

Възможно е машината да е претоварена с пране. >>> Не претоварвайте сушилнята прекалено много.

Възможно е прането да не е центрофугирано достатъчно. >>> Завъртете на по-висока скорост в пералната машина.

Сушилнята не се включва или програмата не може да се стартира. Сушилнята не се включва, когато е настроена.

Захранващият щепсел може да не е включен в контакта. >>> Уверете се, че щепселът е включен.

Вратата за зареждане може да бъде оставена отворена. >>> Уверете се, че вратата за зареждане е правилно затворена.

Възможно е програмата да не е зададена или да не е натиснат бутонът Старт/Пауза. >>> Уверете се, че програмата е настроена и не е в режим на готовност.

Функцията “Защита от деца” може да е активирана. >>> Изключете функцията “Защита от деца”.

Програмата беше прекъсната без причина.

Вратата за зареждане може да не е затворена правилно. >>> Уверете се, че вратата за зареждане е правилно затворена.

Електрозахранването може да е прекъснато. >>> Натиснете бутона Старт / Режим на готовност / Отказ, за да стартирате програмата.

Резервоарът за вода може да е пълен. >>> Изпразнете резервоара за вода.

Прането се свива, матира или разваля.

Възможно е да не е използвана правилната програма за вида пране. Проверете етикетите на дрехите и изберете подходяща програма.

От товарната врата тече вода.

Възможно е по вътрешните повърхности на вратата за зареждане и по повърхностите на уплътнението на вратата за зареждане да се е събрал мъх. >>> Почистете вътрешните повърхности на люка и повърхностите на уплътнението на люка.

Вратата за зареждане се отваря сама.

Вратата за зареждане може да не е затворена правилно. >>> Натискайте люка, докато се чуе звук от затваряне.

Предупредителният символ за резервоара за вода е включен/мига.

Резервоарът за вода може да е пълен. >>> Изпразнете резервоара за вода.

Възможно е маркучът за отвеждане на водата да се е съгнал. Ако продуктът е свързан директно с изтичане на мръсни води, проверете маркуча за източване на водата.

Осветлението вътре в сушилнята не се включва. (При модели с лампи)

Възможно е сушилната машина да не е била включена с бутона за включване/изключване. >>> Уверете се, че сушилнята е включена.

Лампата може да е счупена. >>> За смяна на лампата се свържете с оторизиран сервиз.

Иконата или лампичката против намачкване свети.
Може да се активира програма против намачкване, която предпазва прането в сушилната от намачкване. >>> Изключете сушилната и извадете прането.
Иконата за почистване на филтъра за влакна свети
Възможно е филтрите за мъх (вътрешни и външни) да не са чисти. >>> Може да се почиства с прахосмукачка. В порите на филтъра за власинки може да се образува слой, който да доведе до запушване. >>> Може да се почиства с прахосмукачка. В порите на филтъра за мъх (вътрешен и външен филтър) може да се образува слой, който да доведе до запушване..<Може да се почиства с прахосмукачка.>> Възможно е филтрите за мъх да не са на мястото си. >>> Поставете вътрешните и външните филтри на местата им. Екологично чистата филтърна кърпа може да не се монтира върху пластмасовата част, а предната част на кондензатора може да е запушена.>>>Монтирайте екологично чистия филтър към пластмасовата част и я поставете върху корпуса на филтъра. Възможно е екологичните филтри да не са сменени, въпреки че предупредителният символ свети. „Сменете филтъра си.“
Машината издава звуков сигнал,
Възможно е филтрите за мъх да не са на мястото си. >>> Поставете вътрешните и външните филтри на местата им. Възможно е филтрите на машината да не са монтирани.>>> Монтирайте филтрите за мъх (вътрешен и външен) или екологичния филтър в корпуса им.
Мига предупредителната икона на кондензатора.
Предната част на кондензатора може да е запушена с влакна. >>> Почистете предната страна на кондензатора. Възможно е филтрите за мъх да не са на мястото си. >>> Поставете вътрешните и външните филтри на местата им.
Осветлението в сушилната се включва. (При модели с лампи)
Ако сушилната е включена в електрическия контакт, бутонът за включване / изключване е натиснат и вратата е отворена; светлината се включва. Изключете сушилната от контакта или поставете бутона Включи/Изключи в изключена позиция.
Иконата Wi-Fi мига непрекъснато. (Функционални модели на HomeWhiz)
>>> Продуктът може да не е свързан към безжичната мрежа. Следвайте инструкциите за свързване към мрежата. Устройството, което уредът използва за свързване към мрежата, може да е повредено. Проверете го. Възможно е уредът да не е свързан с мрежата, тъй като е извън обхвата на Wi-Fi..
Проверете стъпките по-долу, ако на екрана се появи "F L t".
Възможно е филтрите да са замърсени. Почистете вътрешните и външните филтри В зоната на вратата за зареждане, ако използвате вътрешните и външните двойни филтри. >>> Уверете се, че са инсталирани и двата филтъра. Предната страна на кондензатора може да е замърсена. >>> Отворете и проверете ударната зона и се уверете, че е чиста. Разгледайте раздела за поддръжка и почистване. Чуждите предмети, ако има такива, трябва да се отстранят от барабана на сушилната машина, Резервните части ще бъдат налични за период до 10 години, в съответствие с изискванията на конкретния регламент.

Ако проблемът не бъде отстранен, след като следвате инструкциите в този раздел, свържете се с вашия доставчик или с оторизиран сервиз. Никога не се опитвайте да поправяте сами неизправен продукт.

Ако възникне проблем с някоя от частите на уреда, можете да поискате замяна, като се обърнете към най-близкия оторизиран сервиз и посочите номера на модела на уреда.  
Използването на уреда с неоригинални части може да доведе до неправилно функциониране на уреда.  
Производителят и дистрибуторът не носят отговорност за неизправности, причинени от неоригинални части.

## 9 Предупреждение за отказ от права

Някои (прости) неизправности могат да бъдат отстранени от крайния потребител, без да създават проблеми с безопасността или да водят до опасна работа, при условие че се спазват тези инструкции. (Вижте раздела "Искам да го поправам сам".) Затова, освен частите в раздела "Искам да го поправам сам", които крайните потребители могат да поправят сами, се препоръчва уредът да се поправа в оторизиран сервиз, за да се предотвратят проблеми с безопасността и да се запази гаранцията на продукта Whirlpool.

### 9.1 Искам да го поправам сам

Ремонтите, извършвани от крайните потребители, могат да включват следните резервни части. Врата за зареждане, уплътнение на вратата, дръжки на вратата, механизъм за заключване на вратата и панти, филтри за мъх, въздушни филтри, периферни пластмасови части, резервоар на кондензатора. (Актуален списък с резервни части можете да намерите на <https://parts-selfservice.europeanappliances.com/> към 1 март 2021 г.) Освен това не забравяйте да извършвате ремонтите си, като спазвате инструкциите на <https://parts-selfservice.europeanappliances.com/>

за да гарантирате безопасността на продукта и да предотвратите сериозни наранявания. За ваша безопасност първо изключете продукта от електрическата мрежа, преди да извършвате каквито и да било ремонти. Whirlpool не носи отговорност за проблеми с безопасността, които могат да възникнат поради ремонтни дейности или опити за ремонт на части, различни от тези в актуалния списък с резервни части или намерени на адрес <https://parts-selfservice.europeanappliances.com/> и извършени от крайни потребители, които не спазват инструкциите в ръководствата за потребителя или намерени на адрес <https://parts-selfservice.europeanappliances.com/>

В такива случаи гаранцията на Whirlpool се анулира. Ето защо настоятелно съветваме крайните потребители да се въздържат от ремонт на части, различни от посочените по-горе резервни части, и да се обръщат към оторизирания сервиз, когато е необходимо.

Подобни ремонти, извършвани от крайни потребители, могат да доведат до проблеми с безопасността, да повредят продукта и да причинят пожари, наводнения, токови удари и сериозни наранявания. Не само изброените по-горе, следните части трябва да бъдат ремонтирани в оторизиран сервиз. Двигател, помпа, дънна платка, моторна платка, екранна карта и др. Производителят/продавачът не може да бъде държан отговорен за ситуации, причинени от крайни потребители, които не спазват написаното по-горе. Ремонтите, извършвани от крайните потребители, могат да включват следните резервни части. Врата за зареждане, уплътнение на вратата, дръжки на вратата, механизъм за заключване на вратата и панти, филтри за мъх, въздушни филтри, периферни пластмасови части, резервоар на кондензатора. (Актуален списък с резервни части можете да намерите на <https://parts-selfservice.europeanappliances.com/> към 1 март 2021 г.) Освен това не забравяйте да извършвате ремонтите си, като спазвате инструкциите на <https://parts-selfservice.europeanappliances.com/>

за да гарантирате безопасността на продукта и да предотвратите сериозни наранявания. За ваша безопасност първо изключете продукта от електрическата мрежа, преди да извършвате каквито и да било ремонти. Whirlpool не носи отговорност за проблеми с безопасността, които могат да възникнат поради ремонтни дейности или опити за ремонт на части, различни от тези в актуалния списък с резервни части или намерени на адрес <https://parts-selfservice.europeanappliances.com/>

и извършени от крайни потребители, които не спазват инструкциите в ръководствата за потребителя или намерени на адрес <https://parts-selfservice.europeanappliances.com/>

. В такива случаи гаранцията на Whirlpool се анулира. Ето защо настоятелно съветваме крайните потребители да се въздържат от ремонт на части, различни от посочените по-горе резервни части, и да се обръщат към оторизирания сервиз, когато е необходимо. Подобни ремонти, извършвани от крайни потребители, могат да доведат до проблеми с безопасността, да повредят продукта и да причинят пожари, наводнения, токови удари и сериозни наранявания. Не само изброените по-горе, следните части трябва да бъдат ремонтирани в оторизиран сервиз. Двигател, помпа, дънна платка, моторна платка, екранна карта и др. Производителят/продавачът не може да бъде държан отговорен за ситуации, причинени от крайни потребители, които не спазват написаното по-горе.

**Poštovani korisnici,**

**Pre upotrebe ovog proizvoda pročitajte ovo uputstvo!**

Hvala što ste izabrali Whirlpool proizvod. Želimo da postignete optimalnu efikasnost ovog visokokvalitetnog proizvoda koji je proizveden uz primenu vrhunske tehnologije. Obavezno je pročitati i potpuno razumeti ovaj vodič i dodatnu dokumentaciju pre upotrebe.

Obratite pažnju na sva upozorenja i informacije date u ovom uputstvu. Zbog toga možete zaštititi sebe i svoj proizvod od potencijalnih oštećenja.

Sačuvajte uputstvo za upotrebu. Ne odvajajte ovaj vodič od jedinice ako želite da je predate nekom drugom licu.



RECIKLIRANI PAPIR I  
PAPIR ZA RECIKLAŽU

Ovaj proizvod je proizveden korišćenjem najnovije tehnologije u ekološki prihvatljivim uslovima.

<b>1 BEZBEDNOSNA UPUTSTVA.....</b>	<b>37</b>
<b>2 Uputstva za zaštitu životne sredine.....</b>	<b>44</b>
2.1 Informacije o usklađenosti sa WEEE propisima i odlaganju otpada .....	44
2.2 Informacije o pakovanju .....	44
2.3 Standardna usaglašenost i podaci o testiranju / Izjava EU-a o usaglašenosti ...	44
<b>3 Vaša mašina za Sušenje .....</b>	<b>45</b>
3.1 Tehničke specifikacije .....	45
3.2 Opšti izgled .....	46
3.3 Opseg isporuke .....	46
<b>4 Instalacija.....</b>	<b>47</b>
4.1 Pravo mesto za ugradnju.....	47
4.2 Uklanjanje bezbednosne grupe za isporuku .....	47
4.3 Priključak za vodu.....	48
4.4 Podešavanje postolja.....	48
4.5 Pomeranje mašine za sušenje.....	48
4.6 Upozorenje u vezi sa bukom.....	48
4.7 Zamena sijalice.....	48
<b>5 Priprema.....</b>	<b>49</b>
5.1 Veš pogodan za sušenje u mašini za sušenje veša.....	49
5.2 Veš koji nije pogodan za sušenje u mašini za sušenje veša .....	49
5.3 Priprema veša za sušenje .....	49
5.4 Kako se štedi energija.....	49
5.5 Odgovarajući kapacitet punjenja .....	50

<b>6 Pokretanje proizvoda .....</b>	<b>51</b>
6.1 Kontrolni panel .....	51
6.2 Simboli .....	51
6.3 Priprema mašine za sušenje .....	52
6.4 Izbor programa i tabela potrošnje .....	53
6.5 Pomoćne funkcije .....	56
6.6 Indikatori upozorenja .....	56
6.7 Pokretanje programa .....	57
6.8 Zaključavanje zbog dece .....	57
6.9 Promena programa nakon što je počeo .....	57
6.10 Otkazivanje programa .....	58
6.11 Kraj programa .....	58
6.12 Funkcija mirisa .....	58
<b>7 Održavanje i čišćenje .....</b>	<b>59</b>
7.1 Filteri za dlačice (unutrašnji i spoljni filteri) / Čišćenje unutrašnje površine vrata za punjenje .....	59
7.2 Čišćenje senzora .....	60
7.3 Pražnjenje rezervoara za vodu .....	61
7.4 Čišćenje kondenzatora .....	61
<b>8 Rešavanje problema .....</b>	<b>63</b>
<b>9. Odricanje od odgovornosti .....</b>	<b>65</b>
9.1 Želim da izvršim popravku samostalno .....	65

# 1 BEZBEDNOSNA UPUTSTVA

## VAŽNO JE DA SE PROCITAJU I POŠTUJU



Ovaj simbol vas podseća da treba da pročitate ovaj priručnik sa uputstvima. Pažljivo pročitatite ova bezbednosna uputstva pre upotrebe uređaja. Sačuvajte ih za buduću upotrebu. U ovom uputstvu i na samom uređaju nalaze se važna upozorenja vezana za bezbednost kojih se treba stalno pridržavati. Proizvođač se odriče svake odgovornosti u slučaju nepoštovanja ovih bezbednosnih uputstava, nepravilnog korišćenja uređaja ili nepravilno podešenih kontrola.



### UPOZORENJE:

- Ovaj simbol pokazuje da se u ovom uređaju koristi zapaljivo rashladno sredstvo. Ako rashladno sredstvo procuri i izloži se spoljašnjem izvoru paljenja, pojaviće se rizik od požara.



Ovaj uređaj sadrži rashladno sredstvo R290, koje je zapaljivo ali pogodno za životnu sredinu.



Malu decu (do 3 godine) treba držati dalje od uređaja. Malu decu (3-8 godina) treba držati dalje od uređaja, osim ukoliko imaju konstantan nadzor. Deca starosti od 8 godina i više i osobe sa umanjenim fizičkim, čulnim ili mentalnim sposobnostima ili manjkom iskustva i znanja, mogu da koriste ovaj uređaj samo ako su pod nadzorom ili ako su im data uputstva za bezbedno korišćenje uređaja i ukoliko razumeju moguće rizike. Deca se ne smeju igrati uređajem. Čišćenje i održavanje ne smeju vršiti deca bez nadzora.



**UPOZORENJE:** Nikada nemojte zaustavljati mašinu za sušenje veša pre završetka ciklusa sušenja, osim u slučaju da odmah izvadite i prostrete sve artikle tako da se toplota rasprši.

 Predmeti koji su zaprljani supstancama kao što su jestivo ulje, aceton, alkohol, nafta, kerozin, odstranjivači fleka, terpentini, vosak i odstranjivači voska i predmeti kao što su penasta guma (lateks pena), kape za tuširanje, vodootporni materijali, predmeti ili odeća obložena gumom ili jastuci sa podlogama od penaste gume, ne treba da se suše u mašini za sušenje veša. Izvadite sve predmete iz džepova, kao što su upaljači ili šibice. Ne koristite mašinu za sušenje veša ukoliko su za čišćenje korišćene industrijske hemikalije.

 Predmete natopljene uljem ne smete sušiti u mašini za sušenje, jer su visoko zapaljivi.

 Nikada ne otvarajte vrata nasilno i ne koristite ih kao stepenik.

## **DOZVOLJENA UPOTREBA**

 **OPREZ:** Uređaj nije predviđen da se njime upravlja spoljnim uređajem za uključivanje, kao što je tajmer, ili odvojenim sistemom za daljinsko upravljanje.

 Ovaj uređaj je namenjen za upotrebu u domaćinstvu i takođe se može koristiti: kuhinjama za osoblje u prodavnicama, kancelarijama i drugim radnim okruženjima; seoskim gazdinstvima; od strane gostiju hotela, motela, prenoćišta sa doručkom i drugih objekata za smeštaj gostiju.

 Ovaj uređaj nije namenjen za profesionalnu upotrebu. Nemojte koristiti uređaj na otvorenom.

 Ne čuvajte eksplozivne ili zapaljive materije (npr. benzin ili sprejeve) unutar ili blizu uređaja - rizik od požara.

 Ne puniti mašinu iznad maksimalnog kapaciteta (kg ili suva odeća) koji je naznačen u tabeli sa programima.

 Ne sušite neoprane predmete u mašini za sušenje veša.

 Vodite računa da se ostaci tkanina ili prašina ne skupljaju u blizini mašine za sušenje veša.

 Omekšivači za tkanine, ili slični proizvodi, treba da se koriste onako kako je naznačeno na uputstvima za upotrebu omekšivača za tkanine.

 Ne presušujte veš.

 Nemojte piti kondenzovanu vodu, ponovo je koristiti ili je upotrebljavati za pripremanje hrane. To može da ugrozi vaše zdravlje i dovede do materijalne štete.

 **UPOZORENJE:** Pazite da ne oštetite cevi rashladnog kola uređaja.

## POSTAVLJANJE

 Ovim uređajem moraju rukovati i montirati ga dve ili više osoba – postoji rizik od povrede. Prilikom raspakivanja i ugradnje, koristite zaštitne rukavice – rizik od posekotina.

 Ugradnju, uključujući dovod vode (ako postoji), električno povezivanje i popravke mora da obavi kvalifi kovani tehničar. Nemojte popravljati ili menjati delove uređaja ukoliko to nije izričito navedeno u korisničkom uputstvu. Držite decu podalje od mesta ugradnje. Nakon otpakivanja uređaja, uverite se da nije došlo do oštećenja prilikom transporta. U slučaju da postoji problem, kontaktirajte prodavca ili najbliži postprodajni servis. Nakon ugradnje, otpadna ambalaža (plastični delovi, delovi od stiropora itd.) se mora čuvati van domašaja dece – postoji rizik od gušenja. Pre ugradnje, uređaj se mora isključiti sa strujnog napajanja – postoji rizik od strujnog udara. Pazite da uređaj ne ošteti kabl za napajanje tokom ugradnje – postoji rizik od požara ili strujnog udara. Aktivirajte uređaj tek nakon što je postupak montiranja završen.

 **UPOZORENJE:** U kućištu ili u ugrađenoj konstrukciji uređaja uklonite prepreke sa otvora za ventilaciju.

 Sušilicu postavite u prostoriju sa adekvatnom ventilacijom (otvorena vrata, ventilaciona rešetka ili otvor veći od 500 cm<sup>2</sup>) kako biste izbegli da se u prostoriju vrata gasovi koji nastaju prilikom sagorevanja uređaja na druga goriva, uključujući otvoreni plamen. Ukoliko je sušilica postavljena ispod radne površine, ostavite bar 10 mm prostora između gornjeg dela sušilice i predmeta koji se nalaze iznad nje, kao i 15 mm između bočnih strana uređaja i zidova ili nameštaja koji se nalazi pored same sušilice.

 Uverite se da uređaj nije postavljen u blizini izvora toplote.

 Uređaj se ne sme postavljati iza vrata koja se zaključavaju, kliznih vrata ili vrata sa šarkama na suprotnoj strani od mašine za sušenje veša, tako da je potpuno otvaranje vrata mašine za sušenje veša ograničeno.

 Uređaj treba postaviti pored zida da bi se ograničio pristup zadnjoj strani.

 Vodite računa da uređaj ne bude postavljen na tepih koji blokira ventilacione otvore na donjem delu sušilice.

 Ukoliko želite da postavite mašinu za sušenje veša na vašu mašinu za pranje veša, prvo kontaktirajte postprodajni servis ili vašeg stručnog prodavca kako bi vam potvrdili kompletnu listu odgovarajućih modela. Ova postavka je moguća samo ako je mašina za sušenje veša pričvršćena na

mašinu za pranje veša pomoću odgovarajućeg seta za slaganje dostupnog preko Postprodajnog servisa ili vašeg specijalizovanog prodavca. Uputstva za pravilno postavljanje su dostavljena uz komplet za postavljanje.

## OPASNOST OD ELEKTRICNOG UDARA

 Mora biti omogućeno isključivanje uređaja sa napajanja izvlačenjem utikača iz utičnice, ukoliko joj se može pristupiti, ili putem dostupnog višepolnog prekidača postavljenog iznad utičnice u skladu sa pravilima ožičenja, a uređaj mora biti uzemljen u skladu sa nacionalnim standardima električne bezbednosti.

 Ne koristite produžne kablove, višestruke utičnice ili adaptere. Nakon ugradnje električni delovi ne smeju da budu dostupni korisniku. Ne koristite uređaj kada ste mokri ili bos. Ne rukujte ovim uređajem ako mu je oštećen kabl za napajanje ili utikač, ako ne radi kako treba, ili ako je oštećen ili ste ga ispustili.

 Ukoliko je kabl za napajanje oštećen, potrebno je da ga proizvođač, serviser ili druga kvalifikovana osoba zameni istim takvim kako bi se izbegla opasnost – rizik od električnog udara.

## ČIŠĆENJE I ODRŽAVANJE

 **UPOZORENJE:** Pre obavljanja čišćenja ili održavanja, vodite računa da uređaj bude isključen i da ne bude priključen na strujno napajanje. Da biste izbegli rizik od telesne povrede, koristite zaštitne rukavice (rizik od posekotina) i zaštitne cipele (rizik od nagnječenja); u rukovanju treba da učestvuju dve osobe (manje opterećenje); nikada ne koristite opremu za čišćenje parom (postoji rizik od električnog šoka). Popravke od strane nestručnih lica, za koje proizvođač nije dao odobrenje, mogu dovesti do rizika po zdravlje i bezbednost, za koje proizvođač ne može biti odgovoran. Svaki kvar ili oštećenje nastali usled popravke ili održavanja od strane nestručnih lica neće biti pokriveni garancijom,

za šta su uslovi istaknuti u dokumentu koji je isporučen sa uređajem.

 Vodite računa da svi ostaci tkanine budu očišćeni pre pokretanja ciklusa čišćenja.

 Za čišćenje sekundarnog filtera nemojte da koristite alate koji mogu da oštete uređaj i dovedu do curenja gasa.

## **ODLAGANJE AMBALAŽE**

Ambalažni materijal je moguće 100% reciklirati i označen je reciklažnim simbolom.



Zato različite delove ambalaže treba odgovorno odložiti i u potpunosti u skladu sa propisima lokalnih vlasti o odlaganju otpada.

## **ODLAGANJE KUCNIH UREĐAJA**

Ovaj uređaj je proizveden od materijala koji se mogu reciklirati ili ponovo upotrebiti. Odložite ga u skladu sa lokalnim propisima o odlaganju otpada. Za više informacija o tretmanu, ponovnom iskorišćavanju i reciklaži kućnih električnih uređaja obratite se nadležnom lokalnom organu vlasti, službi za sakupljanje komunalnog otpada ili prodavnici u kojoj ste kupili uređaj. Ovaj uređaj je označen u skladu sa Evropskom direktivom 2012/19/

EU o električnoj i elektronskoj opremi (WEEE) i u skladu sa regulativama o električnoj i elektronskoj opremi 2013 (sa izmenama i dopunama).

Ako pravilno odložite proizvod na otpad, pomoći ćete u sprečavanju potencijalnih negativnih posledica po životnu sredinu i zdravlje ljudi.



Simbol na proizvodu ili pratećim dokumentima ukazuje na to da sa njim ne treba postupati kao sa komunalnim otpadom, već ga treba predati odgovarajućem centru za sakupljanje i reciklažu električne i elektronske opreme.

- Mašina za pranje veša ne može se postavljati na mašinu za sušenje veša.

Tablica za ugradnju mašine za pranje i sušenje veša

Tip kompleta za postavljanje mašina jedne na drugu	Depth Size (TD=Tumble Dryer, WM: Washing Machine)
cm sa ili bez kaiša 60/54 - Plastika	60cm TD --> WM≥50cm / 54cm TD --> WM>45cm
cm sa ili bez kaiša 46 - Plastika	46cm TD --> WM≥54cm
60cm - Sa policom	60cm TD --> WM≥50cm
54cm - Sa policom	54cm TD --> WM>45cm

**Smernice, standardna dokumentacija, poručivanje rezervnih delova i dodatne informacije o proizvodu se mogu naći putem:**

Korišćenje QR koda na uređaju.

Našeg veb-sajta [docs.whirlpool.eu/docs](https://docs.whirlpool.eu/docs) i [parts-selfservice.europeanappliances.com](https://parts-selfservice.europeanappliances.com)



Takođe, možete **kontaktirati naš postprodajni servis** (broj se nalazi u garantnoj knjižici). Prilikom kontaktiranja našeg postprodajnog servisa, navedite šifru koja se nalazi na pločici za identifikaciju proizvoda.

Više informacija o svom modelu možete pronaći na mreži na adresi <https://eprel.ec.europa.eu/>, što je zvanična baza podataka EU EPREL proizvoda.

Kada izaberete kategoriju proizvoda, unesite identifikator modela proizvoda. Identifikator modela sadrži slova i cifre, a nalazi se na identifikacionoj pločici označen sa „Mod.“ (pogledajte sliku sa desne strane).

Kako biste dobili kompletniju podršku, registrujte svoj uređaj na [www.register10.eu](http://www.register10.eu)

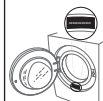

## 2 Uputstva za zaštitu životne sredine

### 2.1 Informacije o usklađenosti sa WEEE propisima i odlaganju otpada



Ovaj proizvod ne sadrži opasne i zabranjene materijale naznačene u „Direktivi o kontroli otpadne električne i elektronske opreme“ koju je objavilo Ministarstvo zaštite životne sredine i prostornog planiranja Republike Turske. Usklađen je sa WEEE propisima. Ovaj proizvod je proizveden sa recikliranim visokokvalitetnim delovima i materijalima za višekratnu upotrebu. Stoga ne odlažite ovaj proizvod sa drugim kućnim otpadom na kraju njegovog veka trajanja. Onesite ga u sabirni centar za električnu i elektronsku opremu. O ovim sabirnim centrima se možete raspitati kod lokalne uprave. Možete pomoći u zaštiti životne sredine i prirodnih resursa tako što ćete iskorišćene proizvode odneti na reciklažu.



Takođe R290 je zapaljivo rashladno sredstvo. Stoga pazite da sistem i cevi ne budu oštećeni tokom rada i transporta.

Čuvajte proizvod od izvora toplote, inače se može zapaliti ako se ošteti.

Ne odlažite proizvod tako što ćete ga spaljivati.

### 2.2 Informacije o pakovanju

Ambalaža proizvoda je napravljena od materijala koji mogu da se recikliraju, u skladu sa nacionalnim propisima o zaštiti životne sredine. Ambalažu ne odložite sa kućnim otpadom ili drugim vrstama otpada već je odložite u sabirne centre za ambalažu koje su navele lokalne vlasti.

### 2.3 Standardna usaglašenost i podaci o testiranju / Izjava EU-a o usaglašenosti



Faze razvoja, proizvodnje i prodaje ovog proizvoda odvijaju se u skladu sa sigurnosnim pravilima navedenim u svim srodnim uputstvima Evropske unije.

## 3 Vaša mašina za Sušenje

### 3.1 Tehničke specifikacije

SB

Visina (min. / maks.)	84,6 cm / 86,6 cm*
Širina	59,7 cm
Dubina	54,5 cm
Kapacitet (maks.)	8 kg**
Neto težina (± %10)	42 kg
Napon	Pogledajte tipsku pločicu***
Označeni ulaz snage	
Šifra modela	

 <b>SUPPLIER'S NAME</b>	 <b>MODEL IDENTIFIER → (*)</b>	<p>Podaci o modelu sačuvani u bazi podataka o proizvodu mogu se dobiti unosom sledeće internet stranice i pretragom po identifikacionom broju vašeg modela (*) koji se nalazi na oznaci potrošnje električne energije. <a href="https://eprel.ec.europa.eu/">https://eprel.ec.europa.eu/</a></p>
		

\* Min. visina: Visina sa zavidanim podesivim postoljem.

Maks. visina: Visina sa podesivim postoljem odvidanim do maksimalne visine.

\*\* Težina suvog veša pre pranja.

\*\*\* Pločica sa podacima nalazi se ispod vrata mašine za sušenje veša.

U cilju povećanja kvaliteta mašine za sušenje, može doći do izmena tehničkih specifikacija bez prethodnog obaveštenja.





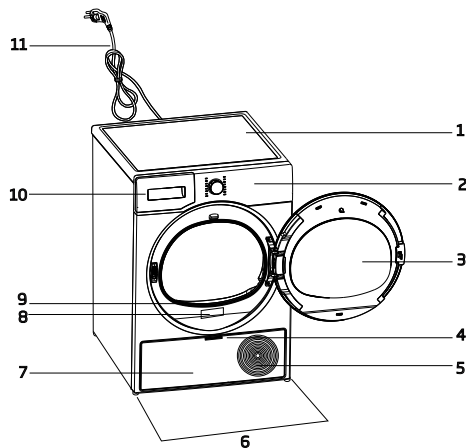

Slike u ovom uputstvu su šematske i možda se neće u potpunosti poklapati s uređajem. Vrednosti date na mašini za sušenje ili pratećoj dokumentaciji su laboratorijska očitavanja u skladu sa odgovarajućim standardima. Ove vrednosti mogu da se razlikuju u zavisnosti od korišćenja i ambijentalnih uslova.

## 3.2 Opšti izgled

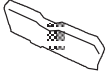

1. Gornja ploča
2. Kontrolna tabla
3. Vrata za punjenjej
4. Drška donje table za nogice
5. Ventilacione rešetke
6. Podesive nožice
7. Donja tabla za nogice
8. Nazivna pločica
9. Filter za vlakna
10. Ladica rezervoara za vodu
11. Kabl za napajanje

## 3.3 Opseg isporuke

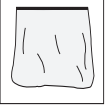
	1. Crevo za ispuštanje vode*		6. Otvor za punjenje vode*
	2. Rezervni sunder za fioku sa filterom*		7. Čista voda*
	3. Uputstvo za upotrebu		8. Grupa kapsula za miris*
	4. Korpa za sušenje		9. Četka*
	5. Uputstvo za upotrebu korpe za sušenje*		10. Krpa za filtriranje*

\*Opciono - možda nije isporučeno, zavisi od modela.

## 4 Instalacija

Prvo pročitajte odeljak „Bezbednosna uputstva“!

Pre nego što se obratite najbližem ovlašćenom servisu za postavljanje mašine za sušenje, pogledajte informacije u korisničkom uputstvu i uverite se da električne i vodovodne instalacije zadovoljavaju zahteve. Ako ne postoje, pozovite električara i vodoinstalatera da bi ih postavili po potrebi.

Kupac je odgovoran za pripremu lokacije na kojoj će biti postavljena mašina za sušenje, kao i za pripremu instalacije za napajanje i odvod otpadnih voda.

Pre instaliranja proverite ima li oštećenja na mašini za sušenje. Ako je mašina oštećena, nemojte je ugrađivati. Oštećeni uređaji dovode do rizika po vašu bezbednost. Sačekajte 12 sati pre uvođenja mašine za sušenje u rad.

Proizvod sadrži rashladno sredstvo i ako se proizvodom rukuje odmah nakon transporta, može se oštetiti. Nakon svakog pomeranja proizvoda, ostavite ga da miruje 12 sati.

### 4.1 Pravo mesto za ugradnju

- Mašinu za sušenje postavite na ravnu i stabilnu površinu.
- Pomerajte mašinu sa najmanje 2 osobe.
- Mašinu za sušenje koristite u okruženju bez prašine sa dobrom ventilacijom.
- Razmak između mašine za sušenje i poda ne sme se smanjiti materijalima kao što su tepisi, komadi drveta i trake.
- Držite ventilacione rešetke mašine za sušenje otvorene.
- U blizini okruženja za postavljanje mašine za sušenje ne smeju biti vrata koja se mogu zaključati, klizna vrata ili vrata sa šarkama koja mogu blokirati otvaranje vrata za punjenje.

- Nakon postavljanja mašine za sušenje priključci moraju ostati stabilni. Nakon postavljanja mašine za sušenje, vodite računa da zid sa zadnje strane ne dolazi u dodir sa bilo kakvim izlazima (slavina za vodu, električna utičnica itd.).
- Mašinu za sušenje postavite sa razmakom od najmanje 1 cm između proizvoda i ivica nameštaja.
- Vaša mašina za sušenje je pogodna za rad na temperaturama od +5°C do +35°C. Ako mašina radi van ovog temperaturnog opsega, rad vaše mašine za sušenje može biti ugrožen a mašina oštećena.
- Mašina za sušenje ne sme da se postavlja stražnjom stranom uz zid.

Izbegavajte postavljanje mašine za sušenje na njen kabl za napajanje jer to može da je ošteti.

### \*Zanemarite sledeće upozorenje ako sistem vašeg proizvoda ne sadrži R290.

Mašina za sušenje sadrži rashladno sredstvo R290.\*  
R290 je ekološko, ali zapaljivo rashladno sredstvo.\*  
Obezbedite da dovod vazduha na mašini za sušenje bude otvoren i dobro provetren.\*  
Udaljite potencijalne izvore plamena od mašine za sušenje.\*

### 4.2 Uklanjanje bezbednosne grupe za isporuku

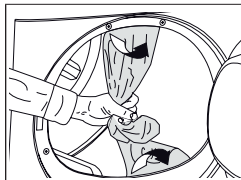

Uklonite bezbednosnu grupu za isporuku pre prve upotrebe proizvoda.

Ne ostavljajte dodatke ili bilo koji deo bezbednosne grupe za transport u bubnju.

### 4.3 Priključak za vodu

Umesto da povremeno ispuštate vodu akumuliranu u rezervoaru za vodu, možete je ispustiti preko creva za ispuštanje vode isporučenog sa mašinom za sušenje.

### Povezivanje otvora za ispuštanje vode

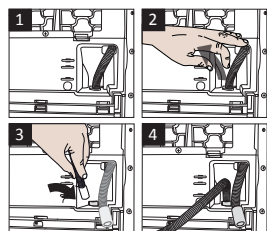

1-2 Skinite crevo iza mašine za sušenje ručno povlačeći ga sa mesta gde je pričvršćeno. Nemojte koristiti alat za uklanjanje creva.

3 Umetnite jedan kraj creva za ispuštanje vode isporučenog sa mašinom za sušenje na mesto gde ste uklonili crevo na mašini za sušenje.

4 Drugi kraj creva za ispuštanje vode pričvrstite na direktno odvođenje otpadne vode ili u umivaonik.

Crevo za ispuštanje vode mora biti pričvršćeno na maksimalnu visinu od 80 cm. Uverite se da je crevo za ispuštanje vode bez pregiba, kolapsa ili pritiska između pražnjenja i mašine za sušenje. Čvrsto spojite crevo da biste ga držali na mestu. Curenje vode može prouzrokovati štetu. Crevo za odvod vode ne treba da se produžava.

Proverite da li voda teče odgovarajućim tokom. Odvodni vod ne sme biti zatvoren ili začepljen.

Ako je uz proizvod isporučen paket dodatne opreme, pogledajte detaljna uputstva.

### 4.4 Podešavanje postolja

Dok se mašina za sušenje ne postavi ravno i stabilno, podešavajte nogice okrećući ih levo i desno.

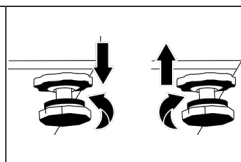

### 4.5 Pomeranje mašine za sušenje

- Potpuno ispuštite vodu iz mašine za sušenje.
- Ako je proizvod povezan sa direktnim odvodom, uklonite priključke creva.

Preporučujemo da mašinu za sušenje pomerate u uspravnom položaju. U suprotnom, mašinu za sušenje nagnite udesno gledano sa prednje strane i pomerite. Sačekajte 12 sati pre korišćenja mašine za sušenje.

### 4.6 Upozorenje u vezi sa bukom

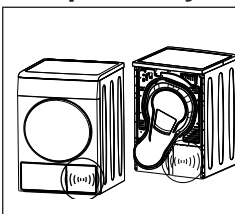

Dok je mašina uključena, kompresora može s vremena na vreme ispustiti zvukove povezane sa metalom, što je normalno.

Kada je mašina uključena, akumulirana voda se pumpa u rezervoar za vodu. Normalno je da tokom tog rada čujete zvukove pumpanja iz uređaja.

### 4.7 Zamena sijalice

Ako vaša mašina za sušenje ima lampu za osvetljenje bubnja;

Obratite se ovlašćenom servisu da zamenite sijalicu/LED lampicu koja se koristi za osvetljenje vaše mašine za sušenje veša. Sijalica iz ove mašine nije pogodna za kućno osvetljenje. Predviđena upotreba ove lampice je da obezbedi bezbedno stavljanje veša u mašinu za sušenje. Lampice koje se koriste u ovoj mašini otporne su na teške fizičke uslove, kao što su temperature preko 50 °C.

## 5 Priprema

Prvo pročitajte odeljak „Bezbednosna uputstva“!

### 5.1 Veš pogodan za sušenje u mašini za sušenje veša

Veš koji nije pogodan za sušenje u mašini za sušenje veša može oštetiti mašinu, a i veš se može oštetiti tokom sušenja. Pratite uputstva na etiketama na vešu za sušenje. Sušite samo veš s natpisom „Pogodno za mašinu za sušenje veša“ koji se napisan na nalepticama.



### 5.2 Veš koji nije pogodan za sušenje u mašini za sušenje veša

Donji veš sa metalnim nosačima ne sme se sušiti u mašini za sušenje. Ako se ovi metalni nosači olabave i otkinu sa odeće, to može oštetiti mašinu. Delikatni vez, tekstil od pamuka i svile, odeća napravljena od osetljivog i vrednog tekstila, odeća od poliestera i zavese od tila ne smeju se sušiti u mašini za sušenje.

## 5.3 Priprema veša za sušenje

Predmeti kao što su kovanice, metalni delovi, igle, ekseri, šarafi, kamenje itd. mogu oštetiti grupu bubnjeva proizvoda ili uzrokovati nepravilnosti u radu. Stoga proverite svo rublje koje želite staviti u mašinu.

Osušite s naličja veš s metalnim dodacima poput patenta.

Zatvorite patente, kuke i kopče, zakopčajte dugmad na navlakama, zavežite tekstilne pojaseve i pojaseve kecelja.

## 5.4 Kako se štedi energija

- Prilikom pranja veša koristite opciju najvećeg mogućeg ceđenja. Tako možete smanjiti period sušenja i smanjiti potrošnju energije. Sortirajte veš prema vrsti i debljini. Sušite iste vrste veša zajedno. Na primer, kuhinjski peškiri i stolnjaci brže se suše od kupatilskih peškira.
- Sledite preporuke u korisničkom priručniku za odabir programa.
- Održavajte ciklus sušenja što je moguće neprekidniji. Otvaranje vrata tokom sušenja može dovesti do povećane potrošnje energije.
- Nemojte dodavati mokro rublje dok mašina za sušenje radi. Ovo može dovesti do nehomogenog sušenja.
- Očistite filter za vlakna pre i posle svake sesije sušenja.
- Vodute računa da su filteri čisti. Detaljnije se informišite u odeljku Održavanje i čišćenje.
- Kod modela s provodnikom pridržavajte se pravila za priključenje provodnika navedenih u uputstvima i očistite provodnik.
- Tokom sušenja, pravilno provetravajte okruženje u kome se nalazi mašina za sušenje.
- Eko program je energetska najefikasniji program za sušenje mokrog pamučnog veša i koristi se za procenu usklađenosti sa propisima o ekološki svesnom dizajnu.
- Držite vrata za punjenje zatvorena kako biste sprečili gubitak toplote.

## 5.5 Odgovarajući kapacitet punjenja

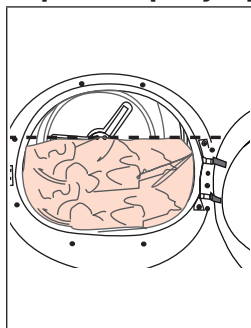

Ako veš u proizvodu premašuje maksimalnu nosivost, možda neće raditi kako je predviđeno i može izazvati materijalnu štetu ili oštetiti proizvod. Za svaki program sledite maksimalnu nosivost.

- Punjenje kućne mašine za sušenje do maksimalnog kapaciteta koji je odredio proizvođač za odgovarajuće programe pomoći će u uštedi energije.

Težine u nastavku su date kao primeri.

Veš	Cca. težina (u g)*	Veš	Cca. težina (u g)*
Pamučna posteljina (veličina za bračni krevet)	1500	Pamučna haljina	500
Posteljina (veličina za pojedinačni krevet)	1000	Haljina	350
Čaršav (veličina za bračni krevet)	500	Teksas	700
Čaršav (veličina za pojedinačni krevet)	350	maramice (10 kom)	100
Veliki stolnjak	700	Majic	125
Mali stolnjak	250	Bluza	150
Salveta	100	Pamučna majica	300
Peškir za tuširanje	700	Košulje	200
Peškir za ruke	350		

\*Težina suvog veša pre pranja.

# 6 Pokretanje proizvoda

## 6.1 Kontrolni panel

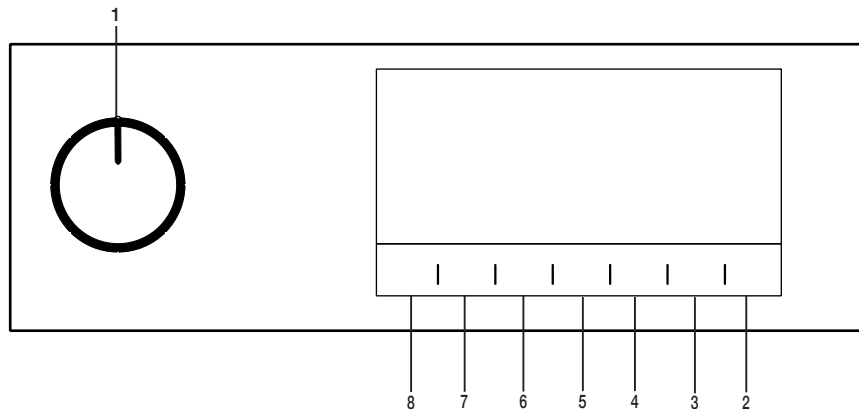

1. Dugme za uključivanje/isključivanje/biranje programa.
2. Dugme za pokretanje/pripravnost.
3. Dugme za izbor vremena završetka programa.
4. Dugme za izbor vremena programa.
5. Dugme za izbor niske temperature.
6. Dugme za zvučno upozorenje i zaključavanje zbog dece.
7. Dugme za odabir sprečavanja nabora/ dugme za svjetlo bubnja.
8. Dugme za izbor nivoa sušenja.

## 6.2 Simboli

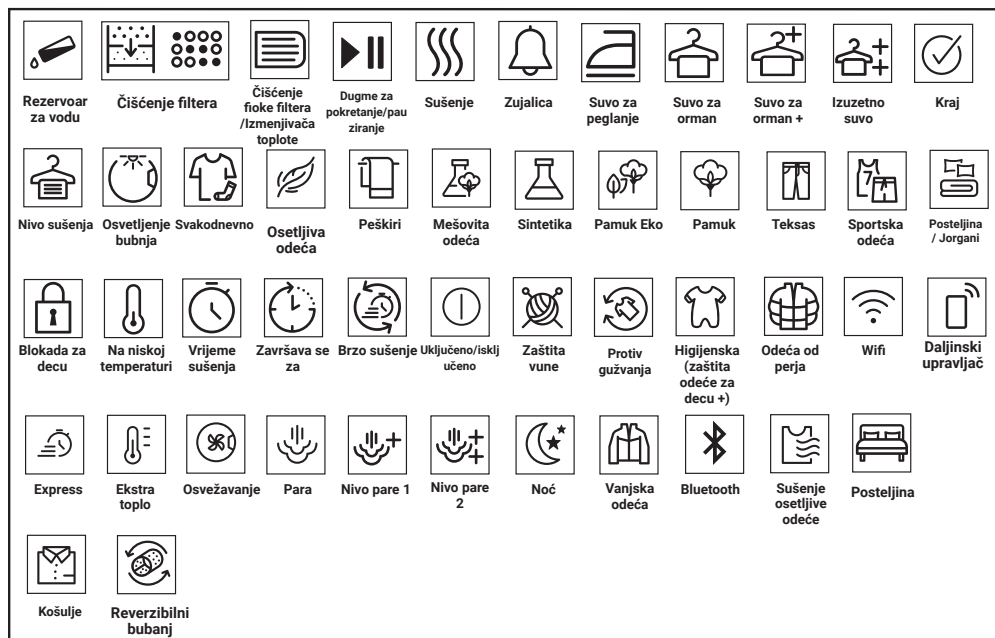

### 6.3 Priprema mašine za sušenje

- Priključite mašinu za sušenje.
- Otvorite vrata za punjenje mašine.
- Uklonite sav strani materijal koji se nalazi unutra.
- Stavite veš za sušenje u mašinu tako da se ne zaglavi.
- Gurnite i zatvorite vrata za punjenje mašine.

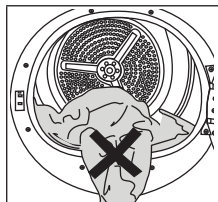

Uverite se da veš nije zaglavio vrata za punjenje mašine. Ne zatvarajte vrata za punjenje na silu.

- Kada izaberete željeni program pomoću dugmeta za uključivanje/isključivanje/biranje programa, mašina će se uključiti.

Izbor programa pomoću dugmeta za uključivanje/isključivanje/biranje programa ne znači da je program počeo. Pritishite dugme Pokretanje/pripravnost da biste pokrenuli program.

## 6.4 Izbor programa i tabela potrošnje

SB				
Programi	Opis programa	Kapacitet (kg)	Brzina centrifuge u mašini za pranje veša (o/min)	Vreme sušenja (minut)
Cotton	Na ovom ciklusu možete sušiti pamučne tkanine otporne na toplotu. Treba izabrati podešavanje sušenja koje odgovara debljini predmeta koji se suše i željenom nivou suvoce.	8	1000	205
Eco	Jednoslojne ležerne pamučne tkanine suše se na najekonomičniji mogući način.	8	1000	197
Cottons Iron dry***	Jednoslojne ležerne pamučne tkanine suše se tako da ostanu malo vlažne i da budu spremne za peglanje.	8	1000	160
Synthetics	Na ovom ciklusu možete sušiti sve vaše sintetičke tkanine. Treba izabrati podešavanje sušenja koja odgovara željenom nivou suvoce.	4	800	75
Mixed	Ovaj program koristite za sušenje neobojenog sintetičkog i pamučnog veša zajedno. Ovim programom se može sušiti sportska odeća i odeća za fitness.	4	1000	120
Towels	Sušenje peškira kao što su kuhinjski peškiri, peškiri za kupanje i peškiri za ruke.	5	1000	170
Sport	Koristite ga za sušenje odeće od sintetičkih, pamučnih ili mešanih tkanina ili vodonepropusnih proizvoda, kao što su funkcionalna jakna, kišni mantil itd. Pre sušenja, odeću okrenite naopako.	2	1000	115
Cool Refresh	On provetriva samo 10-160 minuta bez davanja toplog vazduha. Ovim programom možete provetriti pamučnu i lanenu odeću koja je dugo bila zatvorena da biste uklonili njen miris.	-	-	-
Timed Drying	Možete da birate između vremenskih programa od 10 do 160 minuta da biste postigli željeni nivo sušenja na niskoj temperaturi. Na ovom programu rad mašine za sušenje traje tokom postavljenog vremena, nezavisno od suvoce veša.	-	-	-
Delicates	Možete sušiti osetljivo rublje ili rublje sa simbolom za ručno pranje (svilene bluze, tanak donji veš itd.) na niskoj temperaturi ovog programa.	2	1200	45
Bed linen	Osušite 1 komplet pamučnog ili sintetičkog popluna tako što ćete zatvoriti dugme / patent zatvarač.	2	1000	121
Down Wear	Okrenite odeću kao što su donji kaputi, jakne naopako da se osuši.	-	800	119
Jeans	U ovom programu možete sušiti pantalone, suknje, košulje i jakne od teksasa.	4	1200	130

Shirts	On suši košulje na delikatniji način i uzrokuje manje gužvanja i lakše peglanje.	1,5	1200	50
Extra heat	To je program kojim možete isušiti oprane proizvode kojima želite da pružite dodatnu higijenu . Omogućava visok nivo higijene tkaninama pomoću toplotnog efekta.	5	800	185
Rapid	Koristiti ovaj program kako biste imali 2 stvari spremne za peglanje.	0,5	1200	30
Vrednosti potrošnje energije				
Programi	Kapacitet (kg)	Brzina centrifuge u mašini za pranje veša (o/min)	Približna količina preostale vlage	Potrošnja energije kWh
Cottons Eco*	8	1000	60%	1,84
Cottons Iron dry	8	1000	60%	1,60
Synthetics Cupboard Dry	4	800	40%	0,70
	„Ako redovno sušite maksimalnu količinu pamuka od 8 kg, predlažemo da povežete crevo za odvod da biste sprečili da se mašina za sušenje veša zbog pražnjenja posude zaustavi na pola ciklusa“ (pogledajte odeljak „Povezivanje na odvod“)			

\* Navedene vrednosti važe za standardne uslove. Vrednosti potrošnje zavise od vrednosti u tabeli prema tipu veša, brzini centrifuge, uslovima okoline i nivoima napona.

\*\*\* Program “PamUA Iron Dry” se može podesiti odabirom programa “PamUA” na kontrolnoj ploči, a zatim odabirom nivoa sušenja “Iron Dry” dugmetom za odabir nivoa sušenja. Možete prepoznati simbol “Iron Dry” u odeljku 6.2 Simboli.

<b>SB</b>				
Opšti programi				
Programi	Kapacitet (kg)	Trajanje programa (sati:min)	Potrošnja energije (kWh)	
Pamuk Eko	8	3:17	1,84	
Pamuk Eko	4	2:00	0,99	
Pamuk Spretno za peglanje	8	2:40	1,60	
Pamuk Spretno za peglanje	4	1:36	0,79	
Pamuk Spretno za nošenje	8	3:25	1,91	
Pamuk Spretno za nošenje	4	2:08	1,06	
Pamuk Spretno za nošenje Plus	8	3:33	1,99	
Pamuk Spretno za nošenje Plus	4	2:16	1,12	
Pamuk, Suvo za ormar ++	8	3:41	2,06	
Pamuk, Suvo za ormar ++	4	2:24	1,19	
Sintetika Spretno za peglanje	8	1:00	0,56	
Sintetika Spretno za nošenje	8	1:15	0,70	
Sintetika, Suvo za ormar +	8	1:21	0,76	
Sintetika, Suvo za ormar ++	8	-	-	
Osetljivo	2	0:45	0,81	
Zaštita vune	1,5	-	-	
Vrednosti navedene za programe osim Eco su samo indikativne.				
Različiti režimi rada				
Potrošnja struje (W)	Režim isključenog napajanja (W) (ako postoji)	Režim odloženog rada (W) (ako postoji)	Režim pripravnosti (W) (ako postoji)	Režim pripravnosti sa funkcijom povezivanja (W) (ako postoji)
	0,50	4,00	0,50	-
Akustična emisija buke tokom ciklusa sušenja dB(A):				64

## 6.5 Pomoćne funkcije

### Nivo sušenja

Dugme za nivo sušenja koristi se za podešavanje željenog nivoa sušenja. Trajanje programa se može promeniti u zavisnosti od izbora.

Ovu funkciju možete da aktivirate isključivo pre početka programa.

### Sprečavanje gužvanja

Funkciju za sprečavanja gužvanja možete uključiti i isključiti pritiskom na dugme za izbor sprečavanja gužvanja. Ako ne izvadite veš odmah po završetku programa, možete koristiti funkciju za sprečavanje gužvanja da sprečite gužvanje veša.

### Zvučno upozorenje

Mašina za sušenje pravi zvuk upozorenja kada se program završi. Pritisnite dugme „Zvučni signal upozorenja“ ako ne želite zvučno upozorenje. Kada pritisnete dugme za zvučno upozorenje, lampica se gasi i ne čuje se kada je program završen.

Možete da izaberete ovu funkciju pre ili nakon početka programa.

### Na niskoj temperaturi

Ovu funkciju možete da aktivirate isključivo pre početka programa. Ovu funkciju možete aktivirati ako želite da sušite veš na nižoj temperaturi. Trajanje programa će biti duže nakon što se aktivira.

### Vreme završetka

Možete da odložite vreme završetka programa do 24 časa pomoću funkcije Vreme završetka.

1. Otvorite vrata za punjenje i stavite veš.
2. Izaberite program sušenja.
3. Pritisnite dugme za izbor završetka i podesite kašnjenje koje želite. LED lampica vremena završetka se uključuje. (Kada se dugme pritisne i drži, vreme završetka se produžava na non-stop).
4. Pritisnite dugme Pokretanje/pripravnost. Odbrojavanje za vreme završetka počinje. Znak „:“ na sredini prikazanog vremena odlaganja treperi.

Možete dodati ili ukloniti veš na kraju. Prikazano vreme je zbir normalnog vremena sušenja i vremena završetka. LED lampica vremena završetka će se isključiti na kraju odbrojavanja, sušenje počinje i LED lampica za sušenje će zasvetleti.

### Promena vremena završetka

Ukoliko želite da promenite trajanje tokom odbrojavanja:

Paузirajte program i aktivirajte dugme za uključivanje/isključivanje/biranje programa i otkazite program. Izaberite željeni program i ponovite izbor vremena završetka.

Otkazivanje funkcije vremena završetka

Ako želite da otkazete odbrojavanje vremena završetka i odmah pokrenete program:

Paузirajte program i aktivirajte dugme za uključivanje/isključivanje/biranje programa i otkazite program. Izaberite željeni program i pritisnite dugme Pokretanje/Pauziranje.

### Osvetljenje bubnja

Osvetljenje bubnja možete uključiti i isključiti pritiskom na ovo dugme. Svetlo se uključuje kada je dugme pritisnuto i isključuje se nakon određenog vremena.

## 6.6 Indikatori upozorenja

Indikatori upozorenja mogu da variraju u zavisnosti od modela mašine za sušenje veša.

### Čišćenje filtera

Kada se program završi, uključioće se indikator upozorenja za čišćenje filtera.

### Rezervoar za vodu

Ako se rezervoar za vodu napuni dok je program u toku, indikator za upozorenje počinje da treperi i mašina ide u režim pripravnosti. U tom slučaju ispraznite vodu iz rezervoara i pokrenite program pritiskom na dugme Pokretanje/pripravnost. Indikator upozorenja se isključuje i program nastavlja sa radom.

## Čišćenje fioke filtera/ izmenjivača toplote

Simbol upozorenja povremeno treperi da bi podsetio da se fioka filtera mora očistiti.

## 6.7 Pokretanje programa

Pritisnite dugme Pokretanje/pripravnost da biste pokrenuli program.

Indikator Pokretanje/pripravnost i Sušenje svetleće da naznače da je program počeo.

## 6.8 Zaključavanje zbog dece

Mašina ima zaštitu od dece koja sprečava da tok programa bude prekinut kada se stisnu dugmad u toku programa. Kada se aktivira zaključavanje zbog dece, sva dugmad na panelu se onemogućavaju osim dugmeta za uključivanje/isključivanje/biranje programa.

Pritisnite dugme za zvučno upozorenje 3 sekunde da biste aktivirali zaključavanje zbog dece.

Zaključavanje zbog dece treba da se deaktivira da biste mogli da započnete novi program nakon što je tekući program završen ili da biste mogli da promenite program. Za deaktivaciju zaštite od dece, zadržite istu dugmad 3 sekunde.

Kada se zaštita od dece aktivira, na ekranu se uključuje indikator upozorenja na zaštitu od dece.

Kada je zaštita od dece aktivna:

Kada mašina za sušenje veša radi ili je u stanju pripravnosti, simboli indikatora se neće promeniti uprkos promeni položaja dugmeta za izbor programa.

Kad mašina za sušenje radi i blokada za decu je aktivirana, ako je tipka za odabir programa okrenuta, čuće se dvostruki zvučni signal. Ako je blokada za decu deaktivirana pre nego što je dugme za izbor programa okrenuto u prvobitni položaj, program će se prekinuti jer je dugme za izbor programa pomereno.

## 6.9 Promena programa nakon što je počeo

Možete promeniti izabrani program za sušenje veša i izabrati drugi program nakon što je mašina za sušenje veša počela da radi

- Na primer, pauzirajte program i okrenite dugme za uključivanje/isključivanje/biranje programa na odabir programa Extra sušenje da biste izabrali program Extra sušenje umesto Sušenje do nivoa za peglanje.
- Pritisnite dugme Pokretanje/pripravnost da biste pokrenuli program.

### Dodavanje i uklanjanje veša tokom pripravnosti

Ako želite da dodate ili uklonite veš nakon početka programa sušenja:

- Pritisnite dugme Pokretanje/pripravnost da prebacite mašinu za sušenje veša u režim pripravnosti. Operacija sušenja se zaustavlja.
- Otvorite vrata za punjenje mašine dok je u stanju mirovanja i zatvorite vrata nakon dodavanja ili vađenja veša.
- Pritisnite dugme Pokretanje/pripravnost da biste pokrenuli program.

Dodavanje veša posle početka operacije sušenja može izazvati mešanje osušenog i mokrog veša unutar mašine za sušenje i veš može ostati vlažan nakon postupka. Dodavanje ili uklanjanje veša tokom sušenja možete ponoviti koliko god puta želite. Ali ta operacija neprekidno prekida operaciju sušenja, što produžava trajanje programa i povećava potrošnju energije. Dakle, preporučljivo je da dodate veš pre početka programa. Ako izaberete novi program okretanjem dugmeta za izbor programa dok je mašina za sušenje veša u režimu pripravnosti, trenutni program će se prekinuti.

Ne dodirujte unutrašnju površinu bubnja prilikom dodavanja ili uklanjanja veša tokom tekućeg programa. Površina bubnja je vruća.

## 6.10 Otkazivanje programa

Ako želite da otkazete program i da prekinete operaciju sušenja iz bilo kog razloga nakon što mašina za sušenje veša počne sa radom, pauzirajte program i pritisnite dugme za uključivanje/isključivanje/biranje programa; program će biti prekinut.

Unutrašnjost mašine za sušenje veša može biti veoma vruća kada otkazete program, stoga osvežite program da bi se ohladila.

## 6.11 Kraj programa

Kad se program završi, LED lampice za završetak/sprečavanje gužvanja i čišćenja filtera za vlakna upale se na indikator praćenja programa. Vrata za punjenje se mogu otvoriti i mašina za sušenje postaje spremna za drugu operaciju.

Okrenite dugme za uključivanje/isključivanje/biranje programa u položaj Uključeno/Isključeno da biste isključili mašinu za sušenje veša.

Ako aktivirate sprečavanje gužvanja i ne uklonite veš nakon završetka programa, funkcija za sprečavanje gužvanja veša se aktivira na 2 sata radi sprečavanja gužvanja veša unutar mašine. Program okreće veš u intervalima od 10 minuta radi sprečavanja gužvanja veša.

## 6.12 Funkcija mirisa

Ako vaša mašina za sušenje ima funkciju mirisa, pročitajte priručnik za ProScent da biste je koristili.

## 7 Održavanje i čišćenje

Prvo pročitajte odeljak „Bezbednosna uputstva“!

### 7.1 Filteri za dlačice (unutrašnji i spoljni filteri) / Čišćenje unutrašnje površine vrata za punjenje

Dlake i vlakna koji se izdvajaju iz veša tokom procesa sušenja prikupljaju se u filteru za dlačice. Nedovoljno čišćenje filtera može povećati trajanje sušenja i nivo potrošnje energije.

Nedovoljno čišćenje filtera može uzrokovati da veš ostane vlažan nakon ciklusa sušenja. Prilikom čišćenja filtera, kako bi se sprečilo širenje mikroplastike u korišćeni vodovodni sistem, prijavština i dlake treba da se uklone. Prilikom čišćenja filtera, voda ne sme biti ispuštana ka odvodima.

Nakon svakog ciklusa sušenja, očistite filter za dlačice i unutrašnju površinu vrata za punjenje.

Vaša mašina za sušenje ima 2 filtera za dlačice, jedan postavljen u drugi. Uverite se da su filteri za dlačice postavljeni pre početka operacije.

Za čišćenje filtera za dlačice:

- Otvorite vrata za punjenje mašine.
- Držite prvi deo (unutrašnji filter) dvodelnog filtera za dlačice i uklonite ga tako što ćete ga povući nagore.

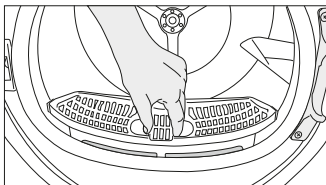

- Uklonite drugi deo (spoljašnji filter) povlačenjem nagore.

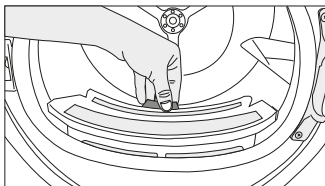

Uverite se da u otvoru gde su filteri instalirani nema dlaka, vlakana i kuglica vate.

- Otvorite oba filtera za dlačice (spoljašnji i unutrašnji) i uklonite vlakna rukama ili četkom na usmerivaču vazduha. Dlačice sa filtera možete očistiti usisivačem. Vlakna treba baciti u kantu za smeće, a ne ispirati kroz odvod kako bi se izbeglo širenje mikroplastike u korišćenom vodovodnom sistemu.

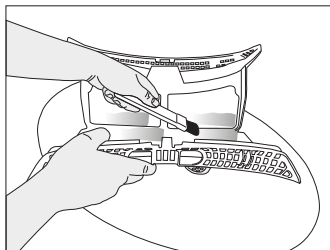
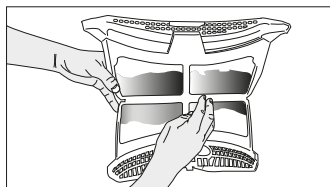
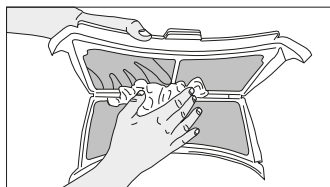

- Ubacite filtere za dlačice jeda na drugi i vratite ih na mesto.

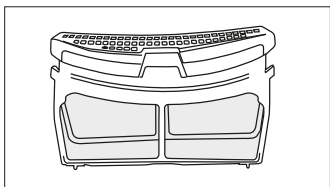

- Očistite unutrašnju površinu vrata za punjenje i zaptivku mekom vlažnom krpom ili četkom na usmerivaču vazduha.

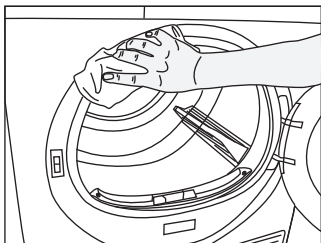
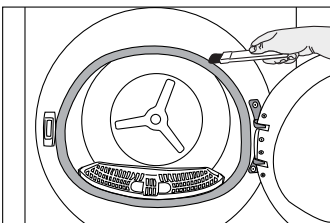
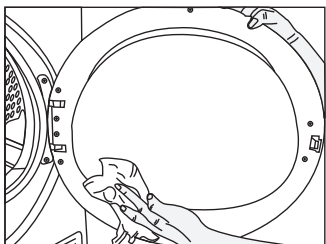

## 7.2 Čišćenje senzora

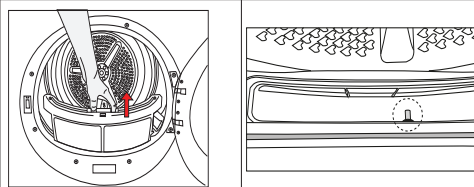

- U mašini za sušenje postoje senzori temperature koji detektuju da li je već suv ili ne.

Za čišćenje senzora:

- Otvorite vrata sušilice.
- Izvadite filter za vlakna povlačenjem nagore.
- Očistite senzor rukom ako se na njemu nakupilo vlakana.

Čistite metalne površine senzora 4 puta godišnje. Koristite meke tkanine za čišćenje umesto metalnih alata.

Zbog opasnosti od požara i eksplozije, nemojte koristiti rastvore, materijale za čišćenje ili slične alate za čišćenje senzora.

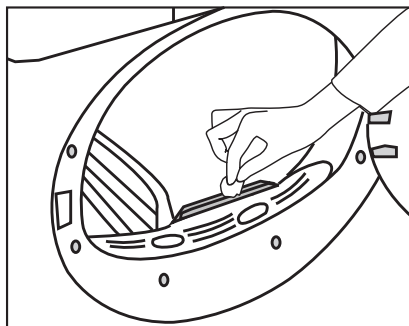

## 7.3 Pražnjenje rezervoara za vodu

Tokom sušenja, vlaga se uklanja iz veša i kondenzuje, zatim se voda akumulira u rezervoaru za vodu. Ispraznite rezervoar za vodu nakon svakog ciklusa sušenja.

Kondenzovana voda nije voda za piće! Držite rezervoar za vodu postavljen dok program radi

Ako ne ispraznite rezervoar za vodu, tokom sledećih sušenja mašina će prestati da radi zbog punjenja rezervoara za vodu i ikona upozorenja za rezervoar za vodu će treperiti. U tom slučaju ispraznite rezervoar za vodu i za nastavak sušenja pritisnite dugme za Početak/Pripravnost.

Za pražnjenje rezervoara za vodu:

Pažljivo izvucite rezervoar za vodu iz fiok.

Izbacite vodu iz rezervoara.

Pažljivo izvadite rezervoar za vodu iz fiok ili posude.

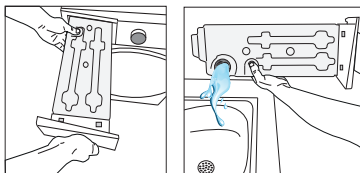

Ako se vlakna nakupe u levku na rezervoaru za vodu, uklonite ih pod mlazom vode.

Vratite rezervoar za vodu u njegovu poziciju.

Ako se koristi opcija direktnog pražnjenja, rezervoar za vodu nije potrebno isprazniti.

## 7.4 Čišćenje kondenzatora

Dlačice i vlakna koja se ne sakupljaju na filteru za dlačice nakupljaju se na metalnoj površini kondenzatora iza usmerivača vazduha. Ova vlakna treba redovno čistiti.

Ako ikona čišćenja kondenzatora trepće, proverite metalnu površinu. Ako ima vlakana, očistite ih. Mora se proveravati najmanje jednom u svaka 6 meseca.

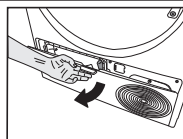

Otvorite donju ploču tako što ćete je pritisnuti.

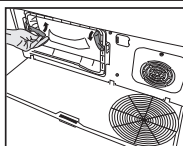

Pomerite reze da biste otvorili poklopac usmerivača vazduha.

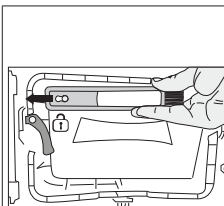

Gurnite četku na levu stranu i uklonite je. Četkom za čišćenje možete očistiti filter, kondenzovanu vodu sa metalne površine i nakupljena vlakna na vratima.

Četka za čišćenje se nalazi u vrećici s dokumentacijom. Izvadite četku iz vrećice za dokumentaciju i umetnite je na mesto na usmerivaču vazduha da biste je uskladištili.

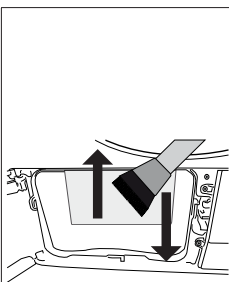

Očistite vlakna sa metalne površine kondenzatora vlažnom krpom ili četkom na usmerivaču vazduha u smeru gore-dole. Nemojte čistiti u smeru levo-desno jer ćete oštetiti metalne ploče kondenzatora. Za čišćenje možete koristiti usisivač sa četkom. Ako usisivač nema četku, ne preporučuje se upotreba usisivača za čišćenje kondenzatora.

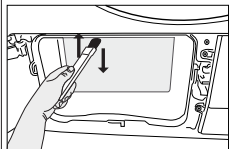

Možete čistiti rukom pod uslovom da nosite zaštitne rukavice. Ne pokušavajte da čistite golim rukama. Možete povrediti ruku na krilcima kondenzatora. Čišćenjem pokretima s leva nadesno možete oštetiti krilca kondenzatora. To može da dovede do problema u vezi sa isparavanjem.

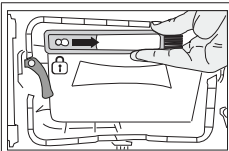
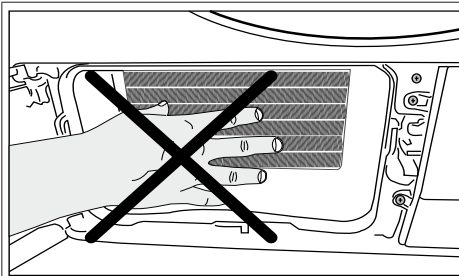

Nakon čišćenja filtera, vrata i kondenzatora, povucite četku udesno i uklopite je na njenoj poziciji.

Kada se ukloni poklopac usmerivača vazduha, normalno je da vode bude na plastičnom delu ispred kondenzatora.

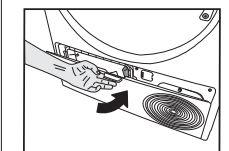

Nakon što se proces čišćenja završi, stavite usmerivač vazduha na mesto, pomerite bravice da ih zatvorite i zatvorite donju ploču.

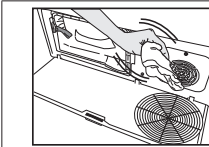

Ako vidite nakupljanje vlakana na poklopcu ventilatora i donjoj ploči, uklonite ih krpom.

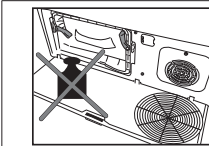

Držite dasku za prste bez težine dok je otvorena.

Za čišćenje bubnja koristite meke tkanine.

## 8 Rešavanje problema

Sušenje traje predugo.
Pore filtera za vlakna (unutrašnji i spoljašnji filter) su možda začepljene. >>> Može se očistiti usisivačem. Prednja strana kondenzatora može biti zapušena. >>> Očistite prednji deo kondenzatora. Ventilacione rešetke na prednjoj strani mašine su možda zatvorene. >>> Uklonite sve predmete ispred ventilacionih rešetki koje blokiraju ventilaciju. Ventilacija može biti nedovoljna ako je mašina za sušenje veša postavljena u malom prostoru. Otvorite vrata ili prozore kako biste sprečili da sobna temperatura raste vrlo visoko. Ako postoji senzor za vlažnost vazduha; Kamenac se možda nakupio na senzoru vlažnosti vazduha. >>> Očistite senzor vlažnosti vazduha. U mašinu je možda stavljena prekomerna količina veša. >>> Ne stavljajte prekomernu količinu veša u mašinu za sušenje. Veš možda nije dovoljno centrifugiran. >>> Centrifugirajte na većoj brzini u mašini za pranje veša.
Veš je vlažan nakon sušenja.
Možda nije korišćen odgovarajući program za tip veša. >>> Proverite etikete za održavanje na vešu i izaberite program idealan za vrstu veša ili koristite duže programe. Pore filtera za vlakna (unutrašnji i spoljašnji filter) su možda začepljene. >>> Može se očistiti usisivačem. Prednja strana kondenzatora može biti zapušena. >>> Očistite prednji deo kondenzatora. U mašinu je možda stavljena prekomerna količina veša. >>> Ne stavljajte prekomernu količinu veša u mašinu za sušenje. Veš možda nije dovoljno centrifugiran. >>> Centrifugirajte na većoj brzini u mašini za pranje veša.
Mašina za sušenje se ne uključuje ili program ne može da se pokrene. Mašina za sušenje veša se ne uključuje nakon izvršavanje podešavanja.
Možda utikač nije priključen u struju. >>> Proverite da li je utikač uključen. Vrata za punjenje su možda ostavljena otvorena. >>> Proverite da li su vrata za punjenje mašine pravilno zatvorena. Program možda nije podešen ili dugme za „Pokretanje/Pauziranje“ nije pritisnuto. >>> Proverite da li je program podešen i da se ne nalazi u položaju Pripravnosti. Blokada za decu je možda aktivirana. >>> Isključite blokadu za decu.
Program je prekinut bez razloga.
Vrata za punjenje možda nisu adekvatno zatvorena. >>> Proverite da li su vrata za punjenje mašine pravilno zatvorena. Možda je došlo do nestanka struje. >>> Pritisnite dugme za Pokretanje/Pripravnost/Otkazivanje da biste pokrenuli program. Rezervoar za vodu je možda pun. >>> Ispraznite rezervoar za vodu.
Veš se skupio, ućebao ili ošteto.
Možda nije korišćen odgovarajući program za tip veša. Proverite nalepnice za održavanje na odeći i odaberite program pogodan za odeću.
Voda curi iz vrata za punjenje.
Vlakna su se nagomilala na unutrašnjim površinama vrata za punjenje i na površinama zaptivke vrata za punjenje. >>> Očistite unutrašnje površine vrata za stavljanje veša i površine zaptivača vrata.
Vrata za punjenje se sama otvaraju.
Vrata za punjenje možda nisu adekvatno zatvorena. >>> Gurajte vrata za stavljanje veša dok se ne začuje zvuk prilikom zatvaranja.
Simbol upozorenja na rezervoar za vodu svetli/treperi.
Rezervoar za vodu je možda pun. >>> Ispraznite rezervoar za vodu. Crevo za odvod vode je možda presavijeno. Ako je proizvod direktno povezan na odvod za vodu, proverite crevo za ispuštanje vode.
Osvetljenje u mašini za sušenje veša se ne uključuje. (kod modela sa svetlom)
Mašina za sušenje možda nije uključena korišćenjem dugmeta za uključivanje/isključivanje. >>> Proverite da li je mašina za sušenje uključena. Možda je sijalica pregorela. >>> Obratite se ovlašćenom servisu da biste zamenili lampicu.
Svetli ikona ili svetlo za sprečavanje nabora.
Program za sprečavanje nabora koji sprečava da se veš u mašini za sušenje pogužva je možda aktiviran. >>> Isključite mašinu za sušenje i izvadite veš.

Ikonica za čišćenje filtera za vlakna svetli
<p>Filter za vlakna (unutrašnji i spoljašnji filter) možda nije čist. &gt;&gt;&gt; Može se očistiti usisivačem.</p> <p>Na porama filtera za vlakna može se formirati sloj koji dovodi do začepljenja. &gt;&gt;&gt; Može se očistiti usisivačem.</p> <p>U porama filtera za vlakna (unutrašnji i spoljašnji filter) može se formirati sloj koji dovodi do zapušavanja.&lt;&lt;Može se očistiti usisivačem.&gt;&gt;</p> <p>Filteri za vlakna možda nisu postavljeni. &gt;&gt;&gt; Ubacite unutrašnji i spoljašnji filter na svoja mesta.</p> <p>Filterska tkanina koja ne šteti životnoj sredini ne sme se postavljati na plastični deo, a prednji deo kondenzatora je možda začepljen. &gt;&gt;&gt;Instalirajte ekološki prihvatljiv filter na plastični deo i postavite ga na kućište filtera.</p> <p>Ekološki prihvatljiv filter možda nije zamenjen iako simbol upozorenja svetli. „Zamenite filter.“</p>
Mašina daje zvučno upozorenje.
<p>Filteri za vlakna možda nisu postavljeni. &gt;&gt;&gt; Ubacite unutrašnji i spoljašnji filter na svoja mesta.</p> <p>Filteri mašine možda nisu postavljeni.&gt;&gt;&gt; Postavite platna na filterima (unutrašnje i spoljašnje) ili ekološki prihvatljiv filter u njihovo kućište.</p>
Ikona upozorenja za kondenzator treperi.
<p>Prednja strana kondenzatora je možda začepljena vlaknima. &gt;&gt;&gt; Očistite prednji deo kondenzatora.</p> <p>Filteri za vlakna možda nisu postavljeni. &gt;&gt;&gt; Ubacite unutrašnji i spoljašnji filter na svoja mesta.</p>
Osvetljenje u mašini za sušenje se uključuje. (kod modela sa svetlom)
<p>Ako je mašina za sušenje priključena u strujnu utičnicu, ako se pritisne dugme za uključivanje/isključivanje i vrata se otvore, osvetljenje se uključuje. &gt;&gt;&gt; Izvadite utikač mašine za sušenje i postavite dugme za uključivanje/isključivanje u isključeni položaj.</p>
Ikona za Wi-Fi neprestano treperi. (modeli sa funkcijom HomeWhiz)
<p>&gt;&gt;&gt; Proizvod možda nije povezan sa bežičnom mrežom. Pratite uputstva za povezivanje na mrežu. Uređaj koji proizvod koristi za povezivanje na mrežu možda je neispravan. Proverite. Uređaj možda nije povezan na mrežu zbog toga što je van dometa wi-fi signala.</p>
Proverite sledeće korake ako na ekranu vidite „F L t“:
<p>Filteri su možda prljavi. Očistite unutrašnje i spoljašnje filtere.</p> <p>U području vrata za punjenje, ako koristite unutrašnje i spoljašnje duple filtere: &gt;&gt;&gt; Proverite da li su oba filtera pravilno postavljena.</p> <p>Prednja strana kondenzatora je možda prljava. &gt;&gt;&gt; Otvorite i proverite područje postolja i uverite se da je čisto.</p> <p>Pogledajte odeljak Održavanje i Čišćenje.</p> <p>Strani predmeti, ako ih ima, treba da se uklone iz bubnja mašine za sušenje.</p> <p>Rezervni delovi su dostupni u periodu do 10 godina, u skladu sa posebnim zahtevima odredbe.</p>
Ako problem postoji i nakon što postupite u skladu s uputstvima u ovom odeljku, obratite se svom dobavljaču ili ovlašćenom servisu. Nikada ne pokušavajte da sami popravite uređaj koji je u kvaru.
<p>Ako se suočite sa bilo kojim problemom sa svojim uređajem, možete zatražiti zamenu tako što ćete se obratiti najbližem ovlašćenom servisu sa brojem modela uređaja.</p> <p>Rukovanje uređajem sa delovima koji nisu originalni može dovesti do neispravnosti.</p> <p>Proizvođač i distributer nisu odgovorni za kvarove izazvane neoriginalnim delovima.</p>

## 9. Odricanje od odgovornosti

Neki (jednostavni) kvarovi mogu biti otklonjeni od strane krajnjeg korisnika bez stvaranja bilo kakvih bezbednosnih problema ili rizika za nebezbedan rad, pod uslovom da se slede ova uputstva. (Pogledajte odeljak „Želim da izvršim popravku samostalno“.) Stoga, osim delova navedenih u odeljku „Želim da izvršim popravku samostalno“ koje krajnji korisnici smeju sami popravljati, preporučuje se da se uređaj popravi u ovlašćenom servisu kako bi se sprečili bezbednosni problemi i sačuvala garancija za proizvod Whirlpool.

### 9.1 Želim da izvršim popravku samostalno

Popravke koje krajnji korisnici mogu izvršiti uključuju sledeće rezervne delove: Vrata za punjenje, zaptivku vrata, ručke vrata, mehanizam za zaključavanje vrata i šarke, filtere za vlakna, filtere za vazduh, plastične periferne delove, posudu kondenzatora. (Ažuriranu listu rezervnih delova možete pronaći na stranici <https://parts-selfservice.europeanappliances.com/> od 1. marta 2021.) Takođe, obavezno izvršite popravke prateći uputstva na stranici <https://parts-selfservice.europeanappliances.com/> kako biste osigurali bezbednost proizvoda i sprečili ozbiljne povrede. Radi vaše bezbednosti, prvo isključite proizvod iz struje pre nego što započnete bilo kakve popravke. Whirlpool ne može biti odgovoran za bezbednosne probleme koji mogu nastati zbog popravki ili pokušaja popravki na delovima koji nisu navedeni na aktuelnoj listi rezervnih delova ili dostupni na adresi <https://parts-selfservice.europeanappliances.com/>, a koje obavljaju krajnji korisnici koji ne slede uputstva iz korisničkih priručnika ili sa navedene adrese <https://parts-selfservice.europeanappliances.com/>. Takvi slučajevi poništavaju garanciju Whirlpool proizvoda. Zbog toga savetujemo krajnjim korisnicima da se uzdrže od popravljanja delova osim gore navedenih rezervnih delova i da se obrate ovlašćenom servisu kada je to potrebno. Ovakve vrste popravki koje obavljaju krajnji korisnici mogu izazvati bezbednosne probleme, oštetiti proizvod i prouzrokovati požare, poplave, strujne udare i ozbiljne povrede. Ne ograničavajući se na gore navedeno, sledeće delove mora popravljati ovlašćeni servis. Motor, pumpa, matična ploča, ploča motora, kartica ekrana itd. Proizvođač/prodavac ne može biti odgovoran za bilo koju situaciju prouzrokovanu od strane krajnjih korisnika koji ne poštuju gore navedena pravila. Popravke koje krajnji korisnici mogu izvršiti uključuju sledeće rezervne delove: Vrata za punjenje, zaptivku vrata, ručke vrata, mehanizam za zaključavanje vrata i šarke, filtere za vlakna, filtere za vazduh, plastične periferne delove, posudu kondenzatora. (Ažuriranu listu rezervnih delova možete pronaći na stranici <https://parts-selfservice.europeanappliances.com/> od 1. marta 2021.) Takođe, obavezno izvršite popravke prateći uputstva na stranici <https://parts-selfservice.europeanappliances.com/> kako biste osigurali bezbednost proizvoda i sprečili ozbiljne povrede. Radi vaše bezbednosti, prvo isključite proizvod iz struje pre nego što započnete bilo kakve popravke. Whirlpool ne može biti odgovoran za bezbednosne probleme koji mogu nastati zbog popravki ili pokušaja popravki na delovima koji nisu navedeni na aktuelnoj listi rezervnih delova ili dostupni na adresi <https://parts-selfservice.europeanappliances.com/>, a koje obavljaju krajnji korisnici koji ne slede uputstva iz korisničkih priručnika ili sa navedene adrese <https://parts-selfservice.europeanappliances.com/>. Takvi slučajevi poništavaju garanciju Whirlpool proizvoda. Zbog toga savetujemo krajnjim korisnicima da se uzdrže od popravljanja delova osim gore navedenih rezervnih delova i da se obrate ovlašćenom servisu kada je to potrebno. Ovakve vrste popravki koje obavljaju krajnji korisnici mogu izazvati bezbednosne probleme, oštetiti proizvod i prouzrokovati požare, poplave, strujne udare i ozbiljne povrede. Ne ograničavajući se na gore navedeno, sledeće delove mora popravljati ovlašćeni servis. Motor, pumpa, matična ploča, ploča motora, kartica ekrana itd. Proizvođač/prodavac ne može biti odgovoran za bilo koju situaciju prouzrokovanu od strane krajnjih korisnika koji ne poštuju gore navedena pravila.





