

# Whirlpool

**Refrigerator / User Manual**

**Congélateur / Réfrigérateur / Manuel d'utilisation**

**Refrigerador / Manual del usuario**

**Koelkast / Gebruiker Handleiding**

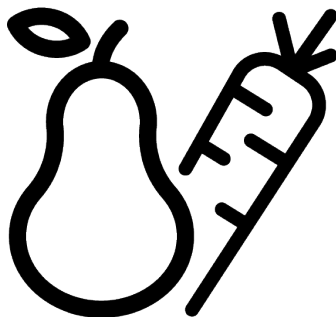

WHK 26413 XBR6EE

®/TM/© 2025 Whirlpool. Produced under license ®/TM/© 2025 Whirlpool. Produit sous licence ®/TM/© 2025 Whirlpool. Fabricado con licencia ®/TM/© 2025 Whirlpool. Onder licentie geproduceerd

## Please read this manual first!

---

### Our valued customer,

Thank you for choosing product. We want you to get the best results from your product, which is manufactured with high quality and technology. To do this, please read this entire manual and the other documents provided carefully before using the product.





Follow all the information and warnings in the user manual. This will protect you and your product from potential hazards. Keep the user manual. If you give the product to someone else, include the user manual with it.

Please register your products on [www.register10.eu](http://www.register10.eu)

### The following symbols appear in the user manual and on the product:



Read the user manual.

  <b>SUPPLIER'S NAME</b> <b>MODEL IDENTIFIER</b> → (*)  	<p>The model information as stored in the product data base can be reached by entering following website and searching for your model identifier (*) found on energy label.</p> <p><a href="https://eprel.ec.europa.eu/">https://eprel.ec.europa.eu/</a></p>
--------------------------------------------------------------------------------------------------------------------------------------------------------------------------------------------------------------------------------------------------------------------------------------------------------------------------------------------------------------------------------------------------	--------------------------------------------------------------------------------------------------------------------------------------------------------------------------------------------------------------------------------------------------------------

## Table of Contents

<b>1 Environmental Instructions .....</b>	<b>4</b>
1.1 Disposal Of Packaging Materials .	4
1.1.1 Technical Information About Bluetooth + Wi-fi .....	4
<b>2 Your Refrigerator .....</b>	<b>5</b>
<b>3 Installation.....</b>	<b>5</b>
3.1 Right Place For Installation.....	5
3.2 Adjusting the Legs.....	6
3.3 Hot Surface Warning.....	6
<b>4 Preparation .....</b>	<b>6</b>
4.1 What To Do For Energy Saving .....	6
4.2 First Use .....	7
4.3 Climate Class and Definitions .....	7
<b>5 Operating the Product.....</b>	<b>7</b>
<b>6 Use of Your Appliance.....</b>	<b>8</b>
6.1 Control Panel of the Product .....	8
6.1.1 High Temperature Alarm.....	10
6.2 Storing Food in Your Product .....	10
6.3 Crisper / Vegetable Drawer.....	14
6.4 Humidity Controlled Crisper .....	14
6.5 Dairy Products Cold Storage Area	15
6.6 Reversing the Door Opening Side.	15
6.7 Door Open Alert .....	15
6.8 Folding Shelf .....	15
6.9 Replacing the Illumination Lamp..	16
6.10 Active Check .....	16
6.11 Artificial Intelligence (AI) Techno- logy .....	16
6.12 Energy Management .....	16
<b>7 Maintenance and Cleaning .....</b>	<b>16</b>
<b>8 Troubleshooting.....</b>	<b>17</b>

# 1 Environmental Instructions

## 1.1 Disposal Of Packaging Materials

The packaging material is recyclable and is marked with the recycle symbol .

The various parts of the packaging must therefore be disposed of responsibly and in full compliance with local authority regulations governing waste disposal.



### 1.1.1

### Technical Information About Bluetooth + Wi-fi

Frequency Band:	2.4GHz (Wi-fi or bluetooth function)
Max. Transferring Power:	< 100mW (Wi-fi or bluetooth function)
Software Details:	Quartz_WiFi.XXX

#### SIMPLIFIED EU DECLARATION OF CONFORMITY:

Hereby, Beko Europe Management S.R.L. declares that the radio equipment is in compliance with Directive 2014/53/EU.

The full text of the EU declaration of conformity is available at the following internet address: <https://docs.emeaappliance-docs.eu>

This product collects and transmits usage data when connected to the internet (e.g. temperature settings, usage duration, error codes **etc.**). In accordance with the EU Data Act (Regulation EU 2023/2854), you have the right to access and manage this data.

For details on what data is collected, how it is used, and how to access it, please visit: [www.home-](http://www.home-whiz.com/eu-data-act-policy)

[whiz.com/eu-data-act-policy](http://www.home-whiz.com/eu-data-act-policy)

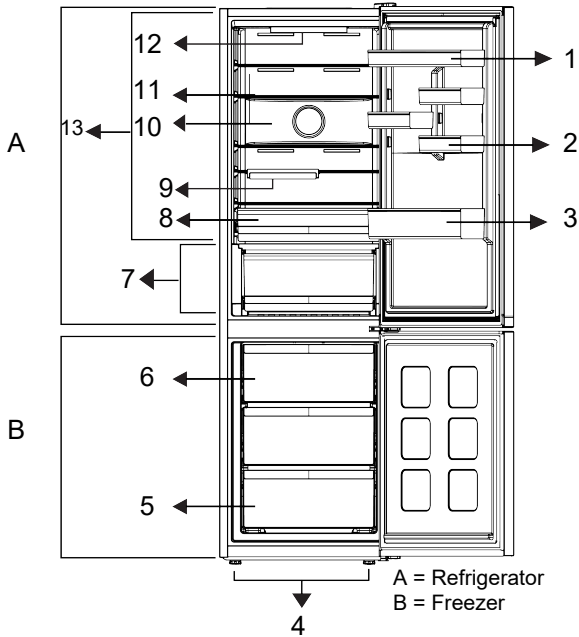

- |                                   |                         |
|-----------------------------------|-------------------------|
| 1 Adjustable Door Shelf           | 2 *Egg Rack             |
| 3 * Bottle Rack                   | 4 * Adjustable Legs     |
| 5 * Freezer Compartment           | 6 * Ice Tray            |
| 7 * Fresh Food / Vegetable Drawer | 8 * Cold Storage Drawer |
| 9 *Foldable Bottle Rack           | 10 * Fan                |
| 11 *Adjustable Trunk Shelf        | 12 *Lighting Lamp       |
| 13 * Cold Compartment             |                         |

**\*Optional** The figures in this user manual are schematic and may not be exactly compatible with your product. If the product you purchased does not contain the relevant parts, they are valid for other models.

### 3 Installation

Read the "Safety Instructions" first!

#### 3.1 Right Place For Installation

Contact the Authorized Service for the product's installation. To prepare the product for installation, see the information in the user manual and make sure the elec-

tric and water utilities are as required. If not, call an electrician and plumber to arrange the utilities as necessary.

- Place the product on a flat surface to avoid vibration
- Place the product at least 30 cm away from the heater, stove and similar sources of heat and at least 5 cm away from electric ovens.
- When placing two coolers in adjacent position, leave at least 4 cm distance between the two units.
- Keep the product out of direct sunlight and in a dry place.
- Products need to have at least 5cm clearance between side walls and rear wall to reach the declared performance values. If clearance is less than 5cm, energy and performance losses will be at a level that will not affect to end user.

## 4 Preparation

Read the "Safety Instructions" first!

### 4.1 What To Do For Energy Saving

- This refrigerating appliance is not intended to be used as a built in appliance.
- When loading the food, leave enough space inside the refrigerator to allow sufficient air circulation for cooling.
- Since hot and humid air will not directly penetrate into your product when the doors are not opened, your product will optimize itself in conditions sufficient to protect your food. Under these circumstances, functions and components such as compressor, fan, heater, defrost, lighting, display and so on will operate according to the needs by consuming minimum energy.
- In case that multiple options are present, glass shelves must be placed so that the air outlets at the rear wall are not blocked and preferably, in a way that air outlets remain below the glass shelf. This combination may help improving air distribution and energy efficiency.
- Using the below drawer when storing is strongly recommended.
- For optimum performance, Quick Freezing can be used (if available), 24 hours prior to placing fresh foods in the freezer.
- In most cases, 24 hours is enough for the Quick Freezing function after fresh foods are placed in the freezer. After some time, Quick Freezing function will deactivate automatically.
- When freezing a small amount of food, Quick Freezing function can be deactivated after some time to ensure energy saving.
- Depending on the product's features; defrosting frozen foods in the refrigerator compartment will ensure energy saving and preserve food quality.
- In order to load the maximum quantity of food into the freezer compartment of your refrigerator, the upper drawers should be taken out and the food should be placed onto the wire/glass shelves.
- Place the food as shown below, keeping a distance from the refrigerator compartment temperature sensor. If they are in contact with the sensor, energy consumption of the appliance might increase.

### 3.2 Adjusting the Legs

If the product is not in balanced position, adjust the front adjustable legs by rotating them to right or left.

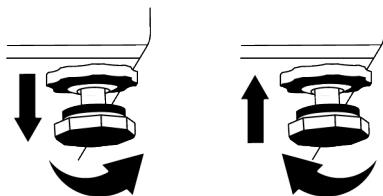

### 3.3 Hot Surface Warning

The side walls of your product are equipped with cooler pipes to enhance the cooling system. High pressure fluid may flow through these surfaces, and cause hot surfaces on the side walls. This is normal and it does not require servicing.

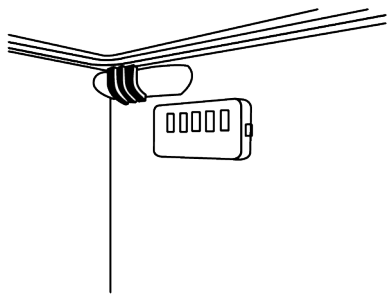

- Store food in refrigerator compartment according to proper storage conditions to save energy.
- Food packages shall not be in direct contact with the temperature sensor located in the freezer compartment.

## 4.2 First Use

Before using your product make sure the necessary preparations are made in line with the instructions in "Safety Instructions" and "Installation" sections.

- Wait for at least 2 hours before operating the product, to ensure the complete efficiency of refrigeration.
- Keep the product running without placing any food inside for 6 hours and the product door should be kept as closed as possible.
- The temperature change caused by opening and closing of the door while using the product may normally lead to condensation on door/body shelves and glassware placed in the product.

## 5 Operating the Product

Read the "Safety Instructions" first!

- The product should only be used for food storage.
- If you will be away from home for an extended period (e.g., on vacation) and will not be using the ice maker or water dispenser, turn off the water valve. Otherwise, a water leak may occur.
- Slight variations in surface brightness may be observed on stainless steel surfaces due to the manufacturing process

- A sound will be heard when the compressor is engaged. It is normal for the product to make noise even if the compressor is not running, as fluid and gas may be compressed in the cooling system.
- It is normal for the front edges of the product to be warm. These areas are designed to warm up in order to prevent condensation
- For some models, indicator panel turns off automatically 1 minute after the door closes. It will be reactivated when the door is opened or any button is pressed.

## 4.3 Climate Class and Definitions

Please refer to the Climate Class on the rating plate of your device. One of the following information is applicable to your device according to the Climate Class.

- **SN:** Extended Temperate Climate: This cooling device is designed for use at ambient temperatures between 10 °C and 32 °C.
- **N:** Temperate Climate: This cooling device is designed for use at ambient temperatures between 16°C and 32 °C.
- **ST:** Subtropical Climate: This cooling device is designed for use at ambient temperatures between 16°C and 38°C.
- **T:** Tropical Climate: This cooling device is designed for use at ambient temperatures between 16°C and 43°C.

and the inherent characteristics of the material. This is normal and does not affect product performance.

### Product shutdown

- Remove the food to prevent odors.
- Wait for the ice to melt, clean the interior, and let it dry, leaving the doors open to avoid damaging the interior plastics.

## 6.1 Control Panel of the Product

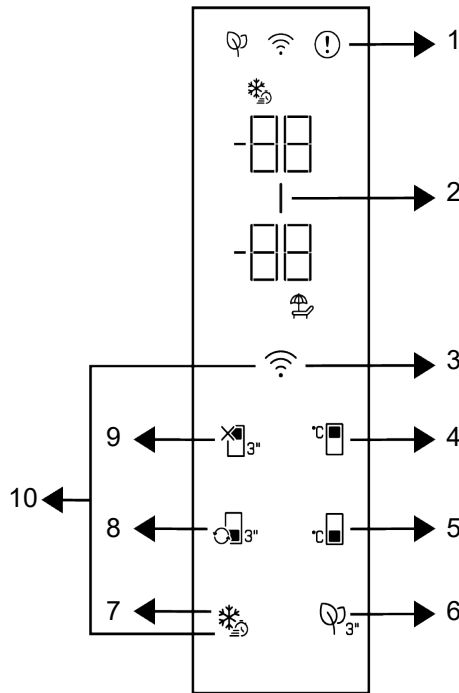

1 \* Error Status Indicator

3 \*Wireless Key

5 \* Freezer Compartment Temperature Setting Key

7 \* Quick Freezing Key

9 \* Cooler Compartment OFF (Vacation) Function

2 \* Energy Saving (Display Off) Indicator

4 \* Cooler Compartment Temperature Setting Key

6 \* Deodoriser Module Key

8 \*Compartment Conversion Key

10 \*Key for Resetting Wireless Connection Settings

Read the "Safety Instructions" first!

Auditory and visual functions on the indicator panel will assist you when using the product.

**\*Optional:** Shown functions are optional, there may be differences of shape and location in functions found on your appliance's indicator panel.

### 1. Error Condition Indicator

This indicator shall be active when your refrigerator cannot perform adequate cooling or in case of any sensor error. "E" will be displayed on the freezer compartment temperature indicator and figures such as 1,2,3... will be displayed on the cooler compartment temperature indicator. These fig-

ures on the indicator provide information to the authorized service about the error that has occurred. Exclamation mark may be displayed when you load warm food to the freezer compartment or keep the door open for a long period of time. This is not a fault, this warning shall be removed when the food is cooled down or when any key is pressed.

## 2. Energy Saving (Display Off) Indicator

Energy saving function is enabled automatically and the energy saving symbol lights up when the door of the product is not opened or closed for some period of time. When the energy saving function is active, all symbols on the display except the energy saving symbol shall be turned off. When the energy saving function is active, pressing any key or opening the door will deactivate the energy saving function and the display signals will return to normal. The energy saving function is a function activated ex-factory and cannot be cancelled.

## 3.\*Wireless Key

This key is utilized to connect wirelessly to your appliance through HomeWhiz mobile application. If the key is pressed for a long time (3 seconds), the wireless connection symbol on the display/indicator will blink slowly (in 0.5 second intervals). The home network is initialized on the product this way. After achieving wireless connection with the product, wireless connection symbol illuminates continuously. You may activate/deactivate the connection after the first setting is completed by pressing this key. The wireless connection symbol will flash quickly (at 0.2 second intervals) until the connection is established. When the connection becomes active, wireless connection symbol flashes continuously. If the connection cannot be established for a long period, check your connection settings and refer to the "Troubleshooting" section provided in the user manual. Use HomeWhiz application for wireless connection. The installation steps are described on the application during installation. You may ac-

cess the application by reading the QR code available on the HomeWhiz label on the product. The application can be obtained from App Store for IOS devices or from Play Store for Android devices. For details visit <https://www.homewhiz.com/> address.

## 4. Cooler Compartment Temperature

### Setting Key

Allows setting of temperature for cooler compartment. Pressing the key will enable the cooler compartment temperature to be set at 8 °C, 7 °C, 6 °C, 5 °C, 4 °C, 3 °C, 2 °C, and 1 °C.

## 5.Freezer Compartment Temperature

### Setting Key

Temperature setting is made for freezer compartment. Pressing the key will enable the freezer compartment temperature to be set at -18 °C, 19°C, -20 °C, -21 °C, -22 °C, -23 °C, and -24 °C.

## 6.\*Deodoriser Module Key

Press this key for 3 seconds to activate/deactivate the deodoriser feature. When the deodoriser feature is active, the deodoriser module icon is illuminated. When the feature is active, the deodoriser module will be operated periodically.

## 7.\*Quick Freezing Key

When the quick freezing key is pressed the quick freezing symbol shall be illuminated and the quick freezing function shall be activated. The freezer compartment temperature is set to -27 °C. Press the key again to cancel the function. The quick freezing function will be cancelled automatically. To freeze a large amount of fresh food, press the quick freezing key before placing the food in the freezer compartment.

## 8.\*Compartment Conversion Key

When the compartment conversion key is pressed for 3 seconds, the freezer compartment switches between cooler, off and freezer modes, respectively. When it is operated as cooler compartment, the com-

partment temperature is set as 4 °C. In OFF mode, compartment temperature indicator shall display "--".

### 9.\*Cooler Compartment Off (Vacation)

#### Function Key

Press the key for 3 seconds to activate the vacation function. Vacation mode is activated and the vacation symbol is illuminated. "--" expression is displayed on the cooler compartment temperature indicator and the cooler compartment does not perform active cooling operation. It is not suitable to keep your food in the cooler compartment when this function is activated. The other compartments continue to cool according to temperatures set before. Press the key for 3 seconds again to cancel this function.

### 10.\*Key for Resetting Wireless Connection Settings +

To reset wireless connection settings, Quick freezing and Wireless connection keys should be pressed simultaneously for 3 seconds. All user information recorded previously are removed on the product where wireless connection settings are reset/restored to factory defaults.

#### 6.1.1 High Temperature Alarm

The refrigerator's display blinks '- -' set values and sounds an alarm if the freezer compartment is too warm. This might occur if the freezer's temperature rises due to a power failure. The highest temperature in the freezer compartment is displayed until any button is pressed. "If the display has an electronic screen, the maximum actual temperature reached is displayed." If not, only '- -' blinks, and sounds are activated. To deactivate the alarm, press any display button.

\*

Temperature settings can be set between 1-8 °C for the refrigerator compartment and between -24 and -15 °C for the freezer com-

partment. Adjustable temperature values may vary within these ranges depending on product specifications.

## 6.2 Storing Food in Your Product

### Food Storage in Refrigerators and Cold Compartments

- Frequent opening and closing of the compartment door, or leaving it open for extended periods, can cause compartment temperatures to rise significantly, reducing food shelf life and leading to spoilage.
- To prevent changes in smell and taste, food should be stored in airtight containers.
- To achieve better and more even cooling, place the food items far apart so that cold air can circulate between them.
- Allow for airflow by leaving a gap between the food and the inside wall. If you place the food against the back wall, it may freeze.
- Allow cooked, hot food to cool to room temperature before refrigerating. Then, you can place the lukewarm food on the lower shelves of your refrigerator. Keep lukewarm food away from perishable foods.
- Pay particular attention to ensuring that frozen foods are not mixed with fresh foods.
- Thaw your frozen foods in the refrigerator compartment. This way, you can use the frozen food to cool the compartment, saving energy.
- Storing unripe tropical fruits (mangoes, various types of melons, papayas, bananas, pineapples) in the refrigerator can accelerate the ripening process. This means a shorter storage time, so it is not recommended.
- Onions, garlic, ginger, and other root vegetables should be stored in a dark, cool room, not in the refrigerator.
- If you notice that food in your refrigerator has spoiled, discard it and clean any accessories that came into contact with it.

- To quickly cool down large pot dishes like soups and stews, you can divide them into shallow containers and store them in the refrigerator.
- Keep unpackaged foods away from eggs.
- Keep fruits and vegetables separate and store all types together (for example, apples with apples, carrots with carrots).
- Remove the greens from the plastic bag, wrap them in paper towels or a dishcloth, and place them in the refrigerator. If you wash these types of foods before putting them in the refrigerator, remember to dry them.
- You can create a moist environment while allowing air circulation by storing fruits and vegetables that are prone to drying out in perforated or open-mouthed plastic bags.
- Except in cases of extreme environmental conditions, food in all compartments will stay fresh longer if your product is set to the set values indicated in the recommended set value table.
- Do not store cold-sensitive vegetables such as leafy greens, tomatoes, and cucumbers in the cold compartment.

### Food Storage in the Cold Compartment

In the cold compartment, the temperature of the food being stored can vary between +3°C and -3°C.

Store foods in different places according to their characteristics:	
Food	Location
Egg	Door shelf
Dairy products (butter, cheese)	If available, a cold storage drawer (breakfast) /cold compartment
Fresh Food Compartment or Vegetable Drawer	Fruit and vegetable compartment, vegetable drawer.
Fresh meat, poultry, fish, sausage products, cooked foods.	If available, a cold storage drawer (breakfast) /cold compartment
Ready-to-eat foods, packaged products, canned goods, and pickles.	Top shelves or door shelf
Beverages, bottles, condiments, and snacks.	Door shelf

### Storing Food in the Freezer Compartment

- You can achieve faster cooling by activating the Quick Freeze function 4-6 hours before freezing.
- Allow hot food to reach room temperature before placing it in the freezer compartment.
- Foods to be frozen should be divided into portions large enough for each serving and frozen in separate packages.
- It is recommended to package food before placing it in the freezer.
- To prevent food from going past its expiration date, write the freezing date, storage time, and the name of the food on the package, according to the storage times of different foods.

- Consume thawed food quickly. Thawed food cannot be refrozen unless cooked. It is not safe to consume thawed and refrozen fresh food without cooking it.
- When freezing fresh food, avoid contact between fresh and already frozen foods. Otherwise, the frozen foods will thaw.

### Storing Frozen Foods

- When storing food, please follow the storage times specified in these instructions.
- To preserve food quality, try to keep the time between purchase and storage as short as possible.
- Buy frozen foods that are stored at -18°C or lower.

- Avoid buying foods that have ice or similar substances in their packaging. This means the product may have partially thawed and then refrozen. Temperature affects the quality of the food.
- Store food for the time recommended by the manufacturer. Only remove as much food from the freezer as you need.
- Except in extreme environmental conditions, if your product is set to the set values specified in the recommended set value table, food will stay fresh longer in both the fresh food compartment and the freezer compartment.
- Fresh fruits and vegetables may partially freeze if the fresh food compartment is set to a lower temperature.
- The 2-star compartment is suitable for pre-frozen food. Ice cream and ice cubes can be stored there.
- Freeze food only in the 4-star compartment.
- If the freezer compartment is equipped with an optional metal tray, do not place unpackaged food on the metal tray in the freezer compartment.
- Do not wash the metal tray in the dishwasher. Clean it with a damp cloth; do not leave it wet. Avoid physical actions that could scratch or damage the surface.

Meat and Fish		Preparation Method	Longest storage period (month)	
Meat Products	Veal	Steak	Cut into 2 cm thick pieces and place foil between them or wrap tightly with plastic wrap.	6-8
		Roast	By packaging the meat pieces in a freezer bag or wrapping them tightly with plastic wrap.	6-8
		Flaked	In small pieces	6-8
		Schnitzel, chops	By placing foil between the sliced pieces or wrapping them individually in plastic wrap.	6-8
	Mutton	Chop	By placing foil between the pieces of meat or wrapping them individually with plastic wrap.	4-8
		Roast	By packaging the meat pieces in a freezer bag or wrapping them tightly with plastic wrap.	4-8
		Flaked	By packaging the chopped meat in a freezer bag or wrapping it tightly with plastic wrap.	4-8
	Beef	Roast	By packaging the meat pieces in a freezer bag or wrapping them tightly with plastic wrap.	8-12
		Steak	Cut into 2 cm thick pieces and place foil between them or wrap tightly with plastic wrap.	8-12
		Flaked	In small pieces	8-12
		Boiled meat	By packaging it in small portions using freezer bags.	8-12
	Mince		Unseasoned, in flat packages.	1-3
	Offal (parts)		In pieces	1-3
	Sausage - Salami		Even if it's in a casing, it must be packaged.	1-3
	Ham		By placing foil between the sliced pieces.	2-3
Poultry and game animals	Chicken and Turkey		Wrapped in foil	4-6
	Goose		Wrap in foil (portions should not exceed 2.5 kg)	4-6
	Duck		Wrap in foil (portions should not exceed 2.5 kg)	4-6
	Deer, Rabbit, Roe Deer		Wrap in foil (portions should not exceed 2.5 kg, and the bones should be removed).	6-8

Meat and Fish		Preparation Method	Longest storage period (month)
Fish and sea-food	Freshwater fish (Trout, Carp, Pike, Catfish)	After thoroughly cleaning the insides and scales, it should be washed and dried, and the tail and head should be cut off if necessary.	2
	Lean fish (Sea bass, Turbot, Sole)		4-6
	Oily fish (Bonito, Mackerel, Bluefish, Red Mullet, Anchovy)		2-4
	shellfish	Cleaned and in bags.	4-6
	Caviar	In its packaging, in an aluminum or plastic container.	2-3

"The storage times indicated in the table are based on a storage temperature of -18°C."

Vegetables and Fruits	Preparation Method	Longest storage period (month)
Pole Beans	After washing and cutting into small pieces, blanch for 3 minutes.	10-13
Pea	After cleaning and washing, blanch for 2 minutes.	10-12
Cabbage	After cleaning, blanch for 1-2 minutes.	6-8
Carrot	After cleaning and slicing, blanch for 3-4 minutes.	12
Pepper	After cutting off the stem, splitting it in half and removing the seeds, blanch it for 2-3 minutes.	8-10
Spinach	After washing and cleaning, blanch for 2 minutes.	6-9
Leek	After chopping, blanch for 5 minutes.	6-8
Cauliflower	Separate the leaves, cut the center into pieces, and then blanch it in a little lemon water for 3-5 minutes.	10-12
Aubergine	After washing, cut into 2cm pieces and blanch for 4 minutes.	10-12
Courgette	After washing, cut into 2cm pieces and blanch for 2-3 minutes.	8-10
Mushroom	Lightly sauté in oil and squeeze lemon over it.	2-3
Sweetcorn	After cleaning, package them with the cob or in individual pieces.	12
Apples and Pears	Peel the skin, slice it, and blanch it for 2-3 minutes.	8-10
Apricots and peaches	Cut it in half and remove the seeds.	4-6
Strawberries and Raspberries	By washing and sorting	8-12
cooked fruit	By adding 10% sugar to the container	12
Plum, Cherry, Sour Cherry	After washing and removing the stems	8-12

"The storage times indicated in the table are based on a storage temperature of -18°C."

Dairy products	Preparation Method	Longest Storage Period (Months)	Storage Conditions
Cheese (excluding feta cheese)	In slices, with foil placed in between.	6-8	For short-term storage, it can be left in its original packaging. For long-term storage, it should also be wrapped in aluminum or plastic foil.
Butter, margarine	In its own packaging	6	In its original packaging or plastic containers

"The storage times indicated in the table are based on a storage temperature of -18°C."

"The quantity of fresh food that can be frozen within a specific time period is indicated on the type label."

Freezer Compartment Setting	Cooler Compartment Setting	Remarks
-22°C	2°C	This is the default, recommended setting. This setting is recommended if ambient temperature is below 30°C.

### Freezer Information

According to IEC 62552 standards, for every 100 liters of freezer compartment volume, the product must be able to freeze 4.5 kg of food at 25°C room temperature for 24 hours at -18°C or lower.

Food can only be preserved for extended periods at temperatures of -18°C and below.

You can preserve the freshness of food items for months (in a deep freezer at temperatures of -18°C and lower).

Foods to be frozen should not be brought into contact with previously frozen foods to prevent partial thawing.

To extend the storage time of frozen vegetables, blanch them and drain the water.

After draining, place them in airtight containers and put them in the freezer. Foods such as bananas, tomatoes, lettuce, celery, hard-boiled eggs, and potatoes are not suitable for freezing. Freezing these foods will only negatively affect their nutritional value and eating quality. There is no risk of spoilage that threatens human health.

### Food Placement

**Freezer compartment shelves:** Various frozen foods such as meat, fish, ice cream, vegetables, etc.

**Refrigerator compartment shelves:** Food in pots, covered dishes and covered containers, eggs (in a covered container)

### Refrigerator compartment door shelves:

Small, packaged food or beverages

**Vegetable storage:** Vegetables and fruits

**Cold compartment:** Deli products (breakfast items, meat products to be consumed quickly)

## 6.3 Crisper / Vegetable Drawer

The vegetable compartment of the product is specifically designed to keep vegetables fresh without losing moisture. For this purpose, cold air circulation is concentrated throughout the vegetable compartment. Store your vegetables and fruits in this compartment. To ensure longer storage, do not place leafy green vegetables next to fruits.

## 6.4 Humidity Controlled Crisper

With the humidity controlled crisper, you can store vegetables and fruits for a longer period at an environment with ideal humidity conditions.

With the humidity setting system with 3 options in front of your crisper, you may control the humidity inside the compartment as per the food you store. We recommend you to store your food by selecting vegetable option when you store vegetables only, fruit option when you store fruit only and mixed option when you store mixed food.

We recommend that the vegetables and fruits shall not be stored in bags to improve the storage period of the food and to better benefit from the humidity control system. Leaving them in plastic bags causes vegetables to rot in a short time. We recommend that cucumbers and broccolis, in particular, are not stored in closed bags. In situations where contact with other vegetables is not preferred, use packaging materials such as paper that has a certain level of porosity in terms of hygiene.

When placing the vegetables, place heavy and hard vegetables at the bottom and light and soft ones on the top, taking into account the specific weights of vegetables. Do not put fruits that have a high ethylene gas production such as pear, apricot, peach and particularly apple in the same crisper with other vegetables and fruits. The ethylene gas coming out of these fruits might cause other vegetables and fruits to mature faster and rot in a shorter period of time.

## 6.5 Dairy Products Cold Storage Area

### Cold Storage Compartment

The Cold Storage Compartment provides a lower temperature inside the product. Use this compartment to store deli products (salami, sausages, dairy products, etc.) or meat, chicken, and fish products that need to be kept at a lower temperature for immediate consumption. Do not store fruits and vegetables in this compartment.

## 6.6 Reversing the Door Opening Side

The door opening side of your refrigerator can be reversed according to the place you put it. For the products that include electronic display when you need this, you should definitely call the nearest Authorized Service.

## 6.7 Door Open Alert

The door open alert system of your refrigerator may differ depending on the model.

### Version 1;

If the door of the product remains open for a certain time (between 60 s and 120 s), an audio warning signal sounds; depending on the product model, a visual warning signal (light flash) can also be displayed. If you close the door of the device or press a button on the screen of the device, if any, the warning sound will stop.

### Version 2;

If the door of the device remains open for a certain period of time (between 60 s and 120 s), the door open alert is sounded. The door open alert is sounded gradually. First, an audible warning starts to sound. After 4 minutes, if the door is still not closed, a visual warning (lighting flash) is activated. The door open alert will be delayed for a certain period of time (between 60 s and 120 s) when any key on the product screen, if any, is pressed. Then the process will start again. When the device door is closed, the door open alert will be cancelled.

## 6.8 Folding Shelf

It allows the user to store bottles as needed. To use the shelf section, hold the plastic part and gently pull it downwards. You can now use the foldable shelf.

 It is recommended to store a maximum of 2 bottles on the folding shelf.

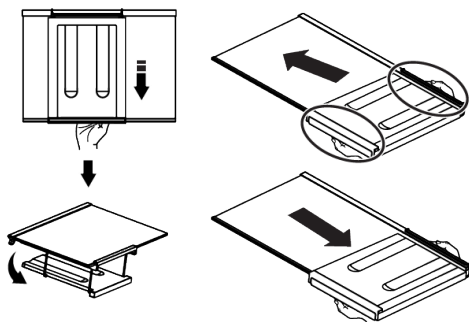

To assemble the folding shelf, first remove the glass shelf from the refrigerator. Insert the plastic part into the glass shelf by pushing it through the channels on the front and

back as shown in the image. The product will then be ready for use with the folding shelf.

To remove the folding shelf, first remove the glass shelf from your product. Then, hold the plastic part and pull in any direction. You can now use the product without the folding shelf when needed.

## 6.9 Replacing the Illumination Lamp

Call the Authorized Service when the Bulb/LED used for lighting in your refrigerator will be replaced.

Lamp(s) used in this appliance cannot be used for house lighting. Intended use of this lamp is to help the user place food into the refrigerator / freezer safely and comfortably.

This product contains a lighting source with 'G' energy class.

The lighting source in this product must be replaced by a qualified repair person.

## 6.10 Active Check

Active Check is a smart control feature that constantly monitors your product's status using artificial intelligence, identifying potential problems before they even occur and notifying you. This ensures your product's performance is always secure and prevents unexpected malfunctions. For Active Check to work, your product must be connected to the internet via the HomeWhiz app.

## 6.11 Artificial Intelligence (AI) Technology



## 7 Maintenance and Cleaning

Read the "Safety Instructions" first!

- Unplug your appliance before cleaning it.
- The dust on the ventilation grille on the back of the product should be removed (without opening the lid) at least once a year. Cleaning should be done with a dry cloth.

## Artificial Intelligence Feature

Your product features Artificial Intelligence. For this feature to work, your product must be added to the HomeWhiz app and connected to the internet.

In the HomeWhiz app, you can turn the AI feature on or off from the helper functions page for your specific product.

Thanks to its autonomous technology, your product adapts to your usage habits and offers high energy efficiency. \* It provides savings of up to 20%.

\* The stated savings figures are obtained under standard laboratory conditions. Your savings figures may vary depending on customer usage conditions and climate.

## 6.12 Energy Management

Your product has an energy consumption management feature. For this feature to work, your product must be added to the HomeWhiz application and connected to the internet.

You can track your appliance's consumption information using the HomeWhiz Energy Management panel.

You can view the consumption information of your smart product according to different time periods. \* You can monitor it and save money by following suggestions to reduce your consumption.

\* The consumption values stated on the product label are obtained under standard laboratory conditions. The consumption values shown in the HomeWhiz app are for informational purposes only and may differ from actual consumption values depending on customer usage conditions and climate.

- Be careful not to let water get into the lamp housing and other electrical parts.
- Clean the door with a damp cloth. Remove all contents to take out the door and body shelves. Lift the door shelves upwards to remove them. After cleaning and drying, slide them back in place from top to bottom.

- Never use chlorine-containing water or cleaning agents for cleaning the exterior surface of the product or chrome-plated parts. Chlorine causes rust on these types of metal surfaces.
- To prevent the prints on the plastic part from peeling off or deforming, do not use sharp, abrasive tools, soap, household cleaning products, detergents, gasoline, polish, etc. For cleaning, use a soft cloth with lukewarm water and dry.
- In products without No Frost technology; water droplets and up to a finger's thickness of frost will form on the back wall of the cooling compartment. Do not clean it, and absolutely do not apply oil or similar substances.
- Use only a slightly damp microfiber cloth for cleaning the exterior surface of the product. Sponges and other types of cleaning cloths may cause scratches.
- To clean the interior surfaces of the product, wash all removable parts with a mild solution of soap, water, and baking soda. Rinse thoroughly and dry completely. Prevent water from getting into the lights and control panel.

- Do not use vinegar, rubbing alcohol, or other alcohol-based cleaners on any interior surfaces.

### **Stainless Steel Exterior Surfaces**

Use a non-abrasive stainless steel cleaner and apply it with a lint-free, soft cloth. To polish, gently wipe the surface with a microfiber cloth dampened with water and use a dry polishing pad. Always follow the grain of the stainless steel.

### **Preventing Bad Odors**

No substances that could cause odor are used in the production of your product. However, odors may arise due to improper food storage and failure to properly clean the product's interior surface.

- To prevent this problem, clean with baking soda water every 15 days.
- Store food in sealed containers, as microorganisms released from open food can cause bad odors.
- Never store expired or spoiled food in your product.

### **Protection of Plastic Surfaces**

If oil spills on plastic surfaces, clean them immediately with warm water, as the oil can damage the surface.

## **8 Troubleshooting**

Read the "Safety Instructions" first!

Check this list before contacting the service. Doing so will save you time and money. This list includes frequent complaints that are not related to faulty workmanship or materials. Certain features mentioned herein may not apply to your product.

If the problem persists after following the instructions in this section, contact your vendor or an Authorized Service. Do not try to repair the product.

### **The refrigerator is not working.**

- The power plug is not fully settled. >>> Plug it in to settle completely into the socket.
- The fuse connected to the socket powering the product or the main fuse is blown. >>> Check the fuse.

### **Condensation on the side wall of the refrigerator.**

- The door is opened too frequently. >>> Take care not to open the product's door too frequently.
- The environment is too humid. >>> Do not install the product in humid environments.
- Foods containing liquids are kept in unsealed holders. >>> Keep the foods containing liquids in sealed holders.
- The product's door is left open. >>> Do not keep the product's door open for long periods.
- The thermostat is set to a very cool temperature. >>> Set the thermostat to an appropriate temperature.

### **Compressor is not working.**

- In case of sudden power failure or pulling the power plug off and putting back on, the gas pressure in the product's cooling system is not balanced, which triggers the compressor thermic safeguard. The product will restart after approximately 6 minutes. If the product does not restart after this period, contact the service.
- Defrosting is active. >>> This is normal for a fully-automatic defrosting product. The defrosting is carried out periodically.
- The product is not plugged in. >>> Make sure the power cord is plugged in.
- The temperature setting is incorrect. >>> Select the appropriate temperature setting.
- The power is out. >>> The product will continue to operate normally once the power is restored.

### **The refrigerator's operating noise is increasing while in use.**

- The product's operating performance may vary depending on the ambient temperature variations. This is normal and not a malfunction.

### **The refrigerator runs too often or for too long.**

- The new product may be larger than the previous one. Larger products will run for longer periods.
- The room temperature may be high. >>> The product will normally run for long periods in higher room temperature.
- The product may have been recently plugged in or a new food item is placed inside. >>> The product will take longer to reach the set temperature when recently plugged in or a new food item is placed inside. This is normal.
- Large quantities of hot food may have been recently placed into the product. >>> Do not place hot food into the product.
- The doors were opened frequently or kept open for long periods. >>> The warm air moving inside will cause the product to run longer. Do not open the doors too frequently.

- The freezer or refrigerator door may be ajar. >>> Check that the doors are fully closed.
- The product may be set to a temperature that is too low. >>> Set the temperature to a higher degree and wait for the product to reach the adjusted temperature.
- The refrigerator or freezer door washer may be dirty, worn out, broken or not properly settled. >>> Clean or replace the gasket. Damaged / torn door washer will cause the product to run for longer periods to preserve the current temperature.

### **The freezer temperature is very low, but the refrigerator temperature is adequate.**

- The freezer compartment temperature is set to a very low degree. >>> Set the freezer compartment temperature to a higher degree and check again.

### **The refrigerator temperature is very low, but the freezer temperature is adequate.**

- The refrigerator temperature is set to a very low degree. >>> Set the refrigerator temperature to a higher degree and check again.

### **The food items kept in refrigerator drawers are frozen.**

- The refrigerator temperature is set to a very low degree. >>> Set the refrigerator temperature to a higher degree and check again.

### **The temperature in the refrigerator or the freezer is too high.**

- The refrigerator temperature is set to a very high degree. >>> Temperature setting of the refrigerator has an effect on the temperature in the freezer compartment. Wait until the temperature of relevant parts reach the sufficient level by changing the temperature of refrigerator or freezer compartments.
- The doors were opened frequently or kept open for long periods. >>> Do not open the doors too frequently. refrigerator
- The door may be ajar. >>> Fully close the door.

- The product may have been recently plugged in or a new food item is placed inside. >>> This is normal. The product will take longer to reach the set temperature when recently plugged in or a new food item is placed inside.
- Large quantities of hot food may have been recently placed into the product. >>> Do not place hot food into the product.

#### **Shaking or noise.**

- The surface is not flat or durable >>> If the product is shaking when moved slowly, adjust the stands to balance the product. Also make sure the ground is sufficiently durable to bear the product.
- Any items placed on the product may cause noise. >>> Remove any items placed on the product.
- The product is making noise of liquid flowing, spraying etc.
- The product's operating principles involve liquid and gas flows. >>> This is normal and not a malfunction.

#### **There is sound of wind blowing coming from the product.**

- The product uses a fan for the cooling process. This is normal and not a malfunction.

#### **There is condensation on the product's internal walls.**

- Hot or humid weather will increase icing and condensation. This is normal and not a malfunction.
- The doors were opened frequently or kept open for long periods. >>> Do not open the doors too frequently; if open, close the door.
- The door may be ajar. >>> Fully close the door.

#### **There is condensation on the product's exterior or between the doors.**

- The ambient weather may be humid, this is quite normal in humid weather. >>> The condensation will dissipate when the humidity is reduced.

#### **The interior smells bad.**

- The product is not cleaned regularly. >>> Clean the interior regularly using sponge, warm water and carbonated water.
- Certain holders and packaging materials may cause odour. >>> Use holders and odour-free packaging materials.
- The foods were placed in unsealed holders. >>> Keep the foods in sealed holders. Micro-organisms may spread out of unsealed food items and cause bad odour.
- Remove any expired or spoilt foods from the product.

#### **The door is not closing.**

- Food packages may be blocking the door. >>> Relocate any items blocking the doors.
- The product is not standing in full upright position on the ground. >>> Adjust the stands to balance the product.
- The surface is not flat or durable >>> Make sure the surface is flat and sufficiently durable to bear the product.

#### **The crisper is jammed.**

- The food items may be in contact with the upper section of the drawer. >>> Reorganize the food items in the drawer.

#### **Temperature on the product surface.**

- High temperature may be observed between two doors, on the side panels and on the rear grill area while your product is operated. This is normal and it does not require servicing.

#### **Fan continues to operate when the door is opened.**

- Fan may continue to operate when the freezer door is open.

If the problem persists after following the instructions in this section, contact your vendor or an Authorized Service. Do not try to repair the product. This is normal.

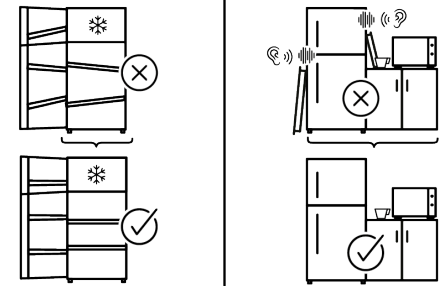
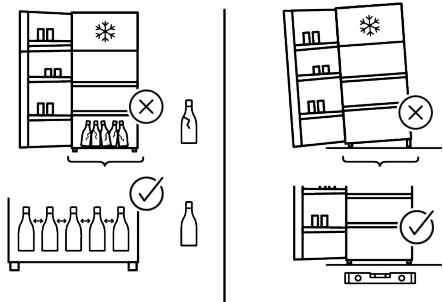
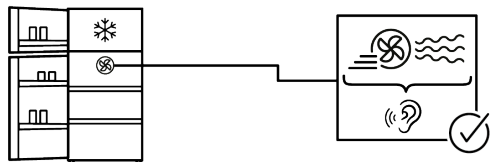
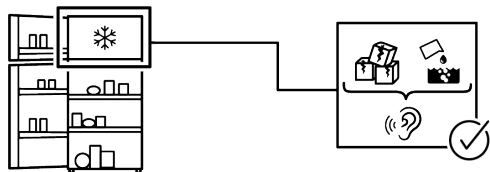
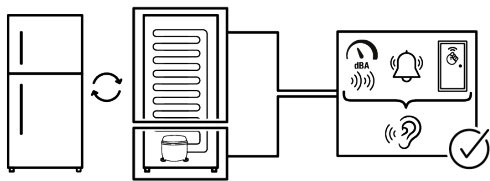

## DISCLAIMER

Some (simple) failures can be adequately handled by the end-user without any safety issue or unsafe use arising, provided that they are carried out within the limits and in accordance with the following instructions (see the "Self-Repair" section).

Therefore, unless otherwise authorized in the "Self-Repair" section below, repairs shall be addressed to registered professional repairers in order to avoid safety issues. A registered Professional repairer is a professional repairer that has been granted access to the instructions and spare parts list of this product by the manufacturer according to the methods described in legislative acts pursuant to Directive 2009/125/EC.

**However, only the service agent (i.e. authorized professional repairers) that you can reach through the phone number given in the user manual/warranty card or through your authorized dealer may provide service under the guarantee terms. Therefore, please be advised that repairs by professional repairers (who are not authorized by) Whirlpool shall void the guarantee.**

### Self-Repair

Self-repair can be done by the end-user with regard exclusively to the following spare parts: door handles, door hinges, trays, baskets and door gaskets (an updated list is also available <https://parts-selfservice.europeanappliances.com> as of 1st March 2021).

Moreover, to ensure product safety and to prevent risk of serious injury, the mentioned self-repair shall be done following the instructions in the user manual for self-repair or which are available in <https://parts-selfservice.europeanappliances.com>. For your safety, unplug the product before attempting any self-repair.

Repair and repair attempts by end-users for parts not included in such list and/or not following the instructions in the user manuals for self-repair or which are available in <https://parts-selfservice.europeanappliances.com>, might give rise to safety issues not attributable to Whirlpool, and will void the warranty of the product.

Therefore, it is highly recommended that end-users refrain from the attempt to carry out repairs falling outside the mentioned list of spare parts, contacting in such cases authorized professional repairers or registered professional repairers. On the contrary, such attempts by end-users may cause safety issues and damage the product and subsequently cause fire, flood, electrocution and serious personal injury to occur.

By way of example, but not limited to, the following repairs must be addressed to authorized professional repairers or registered professional repairers: compressor, cooling circuit, main board, inverter board, display board, etc.

The manufacturer/seller cannot be held liable in any case where end-users do not comply with the above.

The spare part availability of the refrigerator that you purchased is 10 years. During this period, original spare parts will be available to operate the refrigerator properly. The minimum duration of guarantee of the refrigerator that you purchased is 24 months.

This product is equipped with a lighting source of the "G" energy class.

The lighting source in this product shall only be replaced by Professional repairer.

See also





## Premièrement veuillez lire ce manuel !

### Notre précieux client,

Merci d'avoir choisi le produit . Nous souhaitons que vous obteniez les meilleurs résultats avec ce produit, fabriqué avec des technologies de haute qualité. Pour ce faire, veuillez lire attentivement ce manuel et les autres documents fournis avant d'utiliser le produit.

Suivez toutes les informations et avertissements du manuel d'utilisation. Cela vous protégera, vous et votre produit, des dangers potentiels. Conservez le manuel d'utilisation.



Transmettez obligatoirement ces notices aux utilisateurs, y compris en cas de prêt ou de revente.

Veuillez enregistrer vos produits sur [www.register10.eu](http://www.register10.eu)

### Les symboles suivants apparaissent dans le manuel d'utilisation et sur le produit :



Lisez le manuel d'utilisation.

	Les informations sur le modèle, telles qu'elles sont enregistrées dans la base de données des produits, peuvent être obtenues en accédant au site web suivant et en recherchant l'identifiant du modèle (*) figurant sur l'étiquette énergétique.
SUPPLIER'S NAME →	MODEL IDENTIFIER → (*)
	
	<a href="https://eprel.ec.europa.eu/">https://eprel.ec.europa.eu/</a>

## Table des matières

<b>1</b>	<b>Instructions environnementales .....</b>	<b>26</b>
1.1	Élimination des matériaux d'em- ballage.....	26
1.1.1	Informations techniques sur Bluetooth + Wi-Fi.....	26
<b>2</b>	<b>Votre réfrigérateur .....</b>	<b>27</b>
<b>3</b>	<b>Installation.....</b>	<b>27</b>
3.1	Emplacement pour l'installation ...	27
3.2	Réglages des pieds avant .....	28
3.3	Attention aux surfaces chaudes...	28
<b>4</b>	<b>Préparation.....</b>	<b>28</b>
4.1	Moyens d'économiser l'énergie....	28
4.2	Première utilisation .....	29
4.3	Classe climatique et définitions ...	29
<b>5</b>	<b>Fonctionnement de l'appareil .....</b>	<b>30</b>
<b>6</b>	<b>Utilisation de votre appareil.....</b>	<b>31</b>
6.1	Panneau de contrôle du produit ...	31
6.1.1	Alarme de température élevée..	33
6.2	Stockage de denrées dans votre appareil .....	33
6.3	Croustillant.....	38
6.4	bac à légumes avec contrôle d'humidité .....	39
6.5	Zone d'entreposage dans le réfri- gérateur des produits laitiers.....	39
6.6	Inversion du sens d'ouverture de la porte .....	39
6.7	Alarme porte ouverte .....	39
6.8	Porte-bouteille rétractable .....	40
6.9	Remplacement de la lampe d'éclairage.....	40
6.10	Vérification active.....	40
6.11	Technologie de l'intelligence arti- ficielle (IA).....	40
6.12	Gestion de l'énergie.....	41
<b>7</b>	<b>Entretien et nettoyage.....</b>	<b>41</b>
<b>8</b>	<b>Dépannage.....</b>	<b>42</b>

# 1 Instructions environnementales

## 1.1 Élimination des matériaux d'emballage

Les matériaux d'emballage sont recyclables et sont marqués du symbole de recyclage .



### 1.1.1

### Informations techniques sur Bluetooth + Wi-Fi

Bande de fréquence :	2,4 GHz (fonction Wi-Fi ou Bluetooth)
Puissance de transfert max. :	< 100 mW (fonction Wi-Fi ou Bluetooth)
Détails du logiciel :	Quartz_WiFi.XXX

#### DÉCLARATION DE CONFORMITÉ SIMPLIFIÉE DE L'UE :

Par la présente, Beko Europe Management SRL déclare que l'équipement radio est conforme à la directive 2014/53/UE.

Le texte intégral de la déclaration de conformité UE est disponible à l'adresse Internet suivante : <https://docs.emeappliance-docs.eu>

Ce produit collecte et transmet des données d'utilisation lorsqu'il est connecté à Internet (par

Les différentes parties de l'emballage doivent donc être éliminées de manière responsable et dans le respect des réglementations locales en matière d'élimination des déchets.

exemple, les paramètres de température, la durée d'utilisation, les codes d'erreur). **etc.** ).

Conformément à la loi sur les données de l'UE (Règlement UE 2023/2854), vous disposez d'un droit d'accès et de gestion de ces données.

Pour plus de détails sur les données collectées, la manière dont elles sont utilisées et comment y accéder, veuillez consulter : [www.homewhiz.com/eu-data-act-policy](http://www.homewhiz.com/eu-data-act-policy)

## 2 Votre réfrigérateur

FR

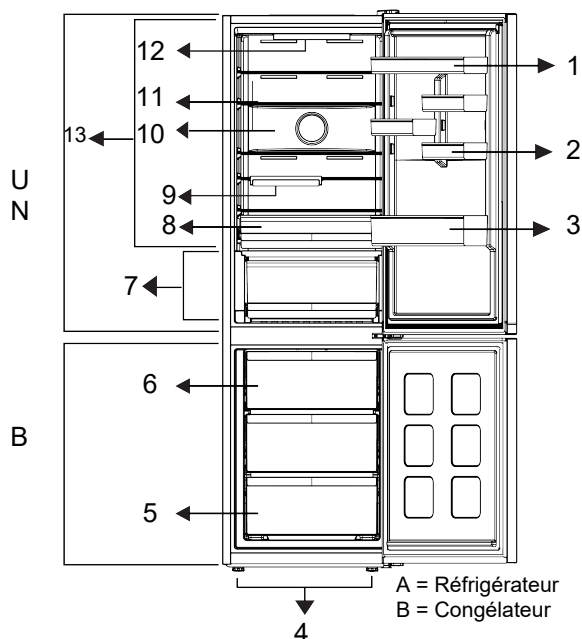

- |                                   |                                     |
|-----------------------------------|-------------------------------------|
| 1 Étagère de porte réglable       | 2 Support à œufs                    |
| 3 Porte-bouteilles                | 4 * Pieds réglables                 |
| 5 * Compartiment congélateur      | 6 Bac à glaçons                     |
| 7 Tiroir à légumes/aliments frais | 8 * Tiroir de conservation au froid |
| 9 Porte-bouteilles pliable        | 10 * Ventilateur                    |
| 11 *Tablette de coffre réglable   | 12 Lampe d'éclairage                |
| 13 * Compartiment réfrigéré       |                                     |

**\*Facultatif** Les illustrations de ce manuel d'utilisation sont schématiques et peuvent ne pas correspondre exactement à votre produit. Si le produit que vous avez acheté

ne contient pas les pièces mentionnées, celles-ci restent valables pour d'autres modèles.

## 3 Installation

Lisez d'abord les « Consignes de sécurité » !

### 3.1 Emplacement pour l'installation

Contactez le service agréé pour l'installation de votre réfrigérateur. Pour préparer l'installation du réfrigérateur, lisez attentivement les instructions du manuel d'utilisation et assurez-vous que les alimentations

électriques et les alimentations en eau sont installées dans les normes en vigueur. Si ce n'est pas le cas, faites appel à un électricien ou un plombier professionnel.

- Placez l'appareil sur une surface plane pour éviter les vibrations
- Placez le produit à 30 cm du chauffage, de la cuisinière et des autres sources de chaleur similaires et à au moins 5 cm des fours électriques.
- Lorsque deux réfrigérateurs sont installés côte à côte, laissez au moins 4 cm de distance entre les deux appareils
- Conservez l'appareil à l'abri de la lumière directe du soleil et dans un endroit sec.
- Votre appareil nécessite une circulation d'air adéquate pour pouvoir fonctionner efficacement. Si vous placez l'appareil dans une alcôve, n'oubliez pas de laisser un espace d'au moins 5 cm entre l'appareil, le plafond, la paroi arrière et les parois latérales.
- Vérifiez la présence et le bon positionnement de l'intercalaire entre l'arrière du réfrigérateur et le mur (au cas où il est fourni avec l'appareil).
- Si l'élément n'est pas disponible, perdu ou tombé, positionnez l'appareil de manière à laisser un espace d'au moins 5

cm entre l'arrière de l'appareil et les murs de la pièce. L'espace prévu à l'arrière est important pour le bon fonctionnement de l'appareil.

### 3.2 Réglages des pieds avant

Si l'appareil n'est pas équilibré, réglez les pieds avant en les tournant vers la gauche ou la droite.

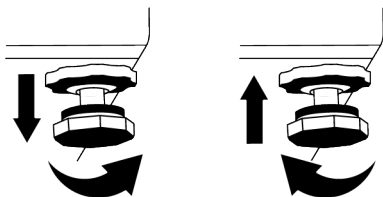

### 3.3 Attention aux surfaces chaudes

Les condenseurs du circuit réfrigérant, nécessaire à l'évacuation de la chaleur récupérée dans la cavité du produit via le fluide frigorigène en haute pression, sont placés sur les parois latérales du produit. Ce phénomène normal implique que les parois peuvent devenir très chaudes. Attention au dégagement de chaleur (contact avec la paroi). Aucun entretien n'est nécessaire sur ces parois.

## 4 Préparation

Lisez d'abord les « Consignes de sécurité » !

### 4.1 Moyens d'économiser l'énergie

- Cet appareil de réfrigération n'est pas conçu pour être utilisé comme un appareil encastré.
- Lorsque vous chargez les aliments, laissez suffisamment d'espace à l'intérieur du réfrigérateur pour permettre une circulation d'air suffisante pour le refroidissement.
- Lorsque les portes restent fermées, aucun air chaud ou humide n'entre dans la cavité. Votre produit optimise alors son fonctionnement, (en alimentant le compresseur, le ventilateur, les résistances de dégivrage, l'éclairage, l'afficheur, etc),

afin d'assurer la meilleure conservation des aliments tout en minimisant la consommation d'énergie.

- Selon le chargement du produit, les clayettes en verre doivent être disposées de façon à ne pas obstruer les sorties d'air de la paroi arrière, et de préférence de manière à ce que celles-ci diffusent l'air froid sous l'étagère en verre. Cette combinaison peut contribuer à améliorer la distribution de l'air et l'efficacité énergétique.
- Il est fortement recommandé d'utiliser le tiroir du bas pour le rangement afin d'assurer une congélation optimale des aliments.

- Pour une performance optimale, la fonction de congélation rapide peut être utilisée (si elle est disponible) 24 heures avant de placer les aliments frais dans le congélateur.
- Dans la plupart des cas, l'utilisation de la fonction congélation rapide pendant 24 heures suffit pour congeler les aliments frais placés dans le congélateur. Au bout d'un certain temps, la fonction de congélation rapide se désactive automatiquement.
- Lorsque vous congelez une petite quantité d'aliments, la fonction de congélation rapide peut être désactivée au bout d'un certain temps pour économiser de l'énergie.
- Selon les caractéristiques de l'appareil, le dégivrage des aliments congelés dans le compartiment réfrigérateur assurera l'économie d'énergie et la préservation de la qualité des aliments.
- Afin de charger la quantité maximale d'aliments dans le compartiment congélateur, vous devez retirer les tiroirs supérieurs et placer les aliments sur les clayettes métalliques/en verre.
- Placez les aliments comme indiqué ci-dessous, en respectant une certaine distance par rapport au capteur de température du compartiment réfrigérateur. En cas de contact avec le capteur, la consommation d'énergie de l'appareil peut augmenter.

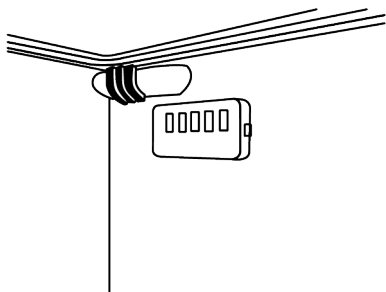

- Conservez les aliments dans le réfrigérateur ou le Compartiment pour denrées hautement périssables selon les conditions de stockage appropriées afin d'économiser de l'énergie.

- Les emballages de denrées alimentaires ne doivent pas être en contact direct avec le capteur de température situé dans le compartiment de congélation.

## 4.2 Première utilisation

Avant d'utiliser votre appareil, assurez-vous que les installations nécessaires sont conformes aux instructions des sections « Consignes de sécurité » et « Installation ».

- Attendez au moins 2 heures avant de faire fonctionner le produit, afin d'assurer la pleine efficacité de la réfrigération.
- Laissez l'appareil fonctionner à vide pendant 6 heures, et la porte de l'appareil doit être maintenue fermée autant que possible.
- Le changement de température causé par l'ouverture et la fermeture de la porte pendant l'utilisation du produit peut normalement entraîner la formation de condensation sur les tablettes de la porte/du corps et sur les verres placés dans l'appareil.
- Un son retentit à l'activation du compresseur. Il est normal que l'appareil fasse du bruit même si le compresseur ne fonctionne pas, car du fluide et du gaz peuvent être comprimés dans le système de refroidissement.
- Il est normal que les bords avant de l'appareil soient chauds. Ces parties doivent en principe être chaudes afin d'éviter la condensation.
- Pour certains modèles, le panneau indicateur s'éteint automatiquement 1 minute après la fermeture des portes. Il s'active à nouveau à l'ouverture de la porte ou lorsque vous appuyez sur n'importe quelle touche.

## 4.3 Classe climatique et définitions

Veuillez vous référer à la classe climatique figurant sur la plaque signalétique de votre appareil. L'une des informations suivantes s'applique à votre appareil selon la classe climatique.

- **SN** : Climat tempéré , température élargie : Ce dispositif de refroidissement est conçu pour être utilisé à une température ambiante comprise entre 10 °C et 32 °C.
- **N** : Climat tempéré : Ce dispositif de refroidissement est conçu pour être utilisé à une température ambiante comprise entre 16°C et 32 °C.
- **ST** : Climat subtropical : Ce dispositif de refroidissement est conçu pour être utilisé à une température ambiante comprise entre 16°C et 38°C.
- **T** : Climat tropical : Ce dispositif de refroidissement est conçu pour être utilisé à une température ambiante comprise entre 16°C et 43°C.

## 5 Fonctionnement de l'appareil

Lisez d'abord les « consignes de sécurité » !

- Ce produit ne doit être utilisé que pour la conservation des aliments.
- Si vous vous absentez de votre domicile pendant une période prolongée (par exemple, en vacances) et que vous n'utilisez pas la machine à glaçons ni le distributeur d'eau, fermez le robinet d'arrivée d'eau. Sinon, une fuite d'eau pourrait se produire.
- De légères variations de brillance peuvent être observées sur les surfaces en acier inoxydable en raison du proces-

sus de fabrication et des caractéristiques intrinsèques du matériau. Ceci est normal et n'affecte pas les performances du produit.

### Arrêt du produit

- Retirez les aliments pour éviter les odeurs.
- Attendez que la glace fonde, nettoyez l'intérieur et laissez-le sécher en laissant les portes ouvertes pour éviter d'endommager les plastiques intérieurs.

## 6 Utilisation de votre appareil

### 6.1 Panneau de contrôle du produit

FR

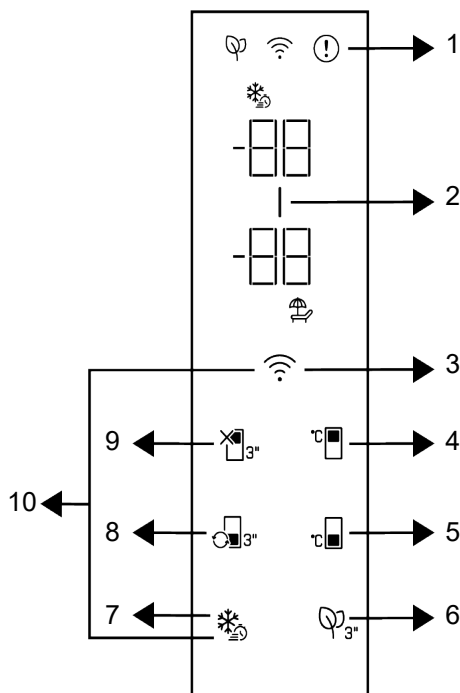

1 \* Indicateur d'état d'erreur

3 Clé sans fil

5 Touche de réglage de la température du compartiment congélateur

7 \* Clé de congélation rapide

9 \* Fonction de désactivation du compartiment réfrigéré (mode vacances)

2 \* Indicateur d'économie d'énergie (affichage éteint)

4 \* Touche de réglage de la température du compartiment réfrigéré

6 Clé du module désodorisant

8 Clé de conversion de compartiment

10 \* Touche pour réinitialiser les paramètres de connexion sans fil

Lisez d'abord les « Consignes de sécurité » !

Les fonctions auditives et visuelles du panneau indicateur vous aideront à utiliser le produit.

**\*En option :** Les fonctions indiquées sont facultatives, il peut y avoir des différences de forme et d'emplacement au niveau des fonctions indiquées sur le panneau de votre appareil.

## 1. Voyant de message d'erreur

Affichage de message d'erreur. Le signallement d'un message d'erreur est indiqué par la lettre "E" suivie de chiffres dans la fenêtre de température du congélateur. Ce message d'erreur indique un défaut de température, de refroidissement ou de capteur.

## 2. Indicateur d'économie d'énergie (affichage éteint)

La fonction d'économie d'énergie est activée automatiquement et le symbole d'économie d'énergie s'affiche lorsque la porte du produit n'est pas ouverte ou fermée pendant un certain temps. Lorsque la fonction d'économie d'énergie est active, tous les symboles de l'écran, à l'exception du symbole d'économie d'énergie, sont éteints. Lorsque cette fonction est utilisée, la pression sur une touche quelconque ou l'ouverture de la porte entraîne sa désactivation et les voyants allumés retournent à la normale. La fonction d'économie d'énergie est une fonction activée départ usine et ne peut être annulée.

## 3. Touche sans fil

Vous pouvez utiliser cette touche pour vous connecter sans fil à votre appareil à travers l'application mobile HomeWhiz. Si vous appuyez sur la touche pendant une longue période (3 secondes), le symbole de connexion sans fil sur l'écran/l'indicateur clignote lentement (par intervalles de 0,5 seconde). Le réseau domestique est initialisé sur le produit de cette façon. Après avoir établi une connexion sans fil avec le produit, le symbole de connexion sans fil s'allume en continu. Vous pouvez activer/désactiver la connexion après le premier réglage en appuyant sur cette touche. Le symbole de connexion sans fil clignotera rapidement (à intervalles de 0,2 seconde) jusqu'à ce que la connexion soit établie. Lorsque la connexion est active, le symbole de connexion sans fil clignote en continu. En cas d'impossibilité d'établir la connexion pendant une longue période, vérifiez vos

paramètres de connexion et reportez-vous à la section « Dépannage » fournie dans le manuel de l'utilisateur. Utilisez l'application HomeWhiz pour la connexion sans fil. Les étapes d'installation sont décrites sur la demande lors de l'installation. Vous pouvez accéder à la demande en lisant le code QR disponible sur l'étiquette HomeWhiz apposée sur le produit. Vous pouvez télécharger l'application sur App Store pour les appareils IOS ou sur Play Store pour les appareils Android. Pour plus de détails, visitez le site <https://www.homewhiz.com/> address.

## 4. Touche de réglage de la température du compartiment réfrigérateur

Permet de régler la température du compartiment réfrigérateur. En appuyant sur la touche, la température du compartiment de réfrigération peut être réglée à 8° C, 7° C, 6° C, 5° C, 4° C, 3° C, 2° C, et 1° C.

## 5. Touche de réglage de la température du compartiment Congélateur

Le réglage de la température est effectué pour le compartiment de congélation. En appuyant sur cette touche, vous pourrez régler la température du compartiment congélateur à -18 °C, 19°C, -20 °C, -21 °C, -22 °C, -23 °C et -24 °C.

## 6. Touche du module désodorisant

Appuyez sur cette touche pendant 3 secondes pour activer/désactiver la fonction désodorisante. Lorsque la fonction désodorisante est active, l'icône du module désodorisant est allumée. Lorsque la fonction est activée, le module désodorisant fonctionne périodiquement.

## 7. Touche de gel rapide

Dès que vous appuyez sur la touche de congélation rapide, le symbole de congélation rapide s'allume et la fonction de congélation rapide est activée. La température du compartiment congélateur est réglée sur -27 °C. Appuyez à nouveau sur la touche pour annuler la fonction. La fonction de congélation rapide sera automatiquement annulée. Pour congeler une grande partie

d'aliments frais, appuyez sur la touche de congélation rapide avant de mettre les aliments dans le compartiment congélateur.

### 8. Touche de conversion des compartiments

En appuyant sur la touche de conversion des compartiments pendant 3 secondes, le compartiment de congélation passe respectivement en mode réfrigération, arrêt et congélation. S'il est utilisé comme compartiment de réfrigération, la température du compartiment est réglée à 4 °C. En mode ARRÊT, l'indicateur de température du compartiment affiche « - - ».

### 9. Touche de fonction Arrêt du compartiment réfrigéré (vacances)

Appuyez sur la touche pendant 3 secondes pour activer la fonction vacances. Le mode vacances est activé et le symbole vacances est illuminé. L'expression « - - » s'affiche sur l'indicateur de température du compartiment de réfrigération et ce dernier n'effectue pas d'opération de refroidissement active. Il n'est pas approprié de conserver les aliments dans le compartiment de réfrigération lorsque cette fonction est activée. Les autres compartiments continuent à se refroidir en fonction des températures précédemment réglées. Il suffit d'appuyer à nouveau sur la touche pendant 3 secondes pour annuler cette fonction.

### 10. Touche pour la réinitialisation des paramètres de connexion sans fil +

Pour réinitialiser les paramètres de connexion sans fil, appuyez simultanément sur les touches de congélation rapide et de connexion sans fil pendant 3 secondes. Toutes les informations utilisateur enregistrées précédemment sont supprimées sur un produit dont les paramètres de connexion sans fil sont réinitialisés/rétablis aux valeurs par défaut de l'usine.

## 6.1.1 Alarme de température élevée

L'alarme sonore combinée au clignotement de "- -" sur l'afficheur indique que le compartiment congélateur est trop chaud. Cela peut se produire si la température du congélateur augmente à la suite d'une panne de courant. La température la plus élevée dans le compartiment congélateur est affichée jusqu'à ce que vous appuyiez sur une touche. Si l'appareil est équipé d'un écran électronique, la température maximale atteinte est affichée. Dans le cas contraire, seul '- -' clignote et les sons sont activés. Pour désactiver l'alarme, appuyez sur n'importe quelle touche de l'écran.

\*

La température peut être réglée entre 1 et 8 °C pour le compartiment réfrigérateur et entre -24 et -15 °C pour le compartiment congélateur. Les valeurs de température réglables peuvent varier selon les spécifications du produit.

## 6.2 Stockage de denrées dans votre appareil

### Conservation des aliments dans les réfrigérateurs et les compartiments froids

- L'ouverture et la fermeture fréquentes de la porte du compartiment, ou le fait de la laisser ouverte pendant de longues périodes, peuvent entraîner une hausse significative de la température à l'intérieur du compartiment, réduisant ainsi la durée de conservation des aliments et provoquant leur détérioration.
- Pour éviter toute altération de l'odeur et du goût, les aliments doivent être conservés dans des récipients hermétiques.
- Pour un refroidissement plus efficace et uniforme, espacez suffisamment les aliments pour permettre à l'air froid de circuler entre eux.
- Laissez un espace entre les aliments et la paroi intérieure pour permettre à l'air de circuler. Si vous placez les aliments contre la paroi du fond, ils risquent de geler.

- Laissez les aliments chauds et cuits refroidir à température ambiante avant de les mettre au réfrigérateur. Vous pouvez ensuite placer les aliments tièdes sur les étagères inférieures de votre réfrigérateur. Conservez les aliments tièdes à l'écart des aliments périssables.
- Veillez tout particulièrement à ne pas mélanger les aliments congelés avec les aliments frais.
- Décongelez vos aliments surgelés dans le compartiment réfrigérateur. Vous pourrez ainsi utiliser ces aliments congelés pour refroidir le compartiment et économiser de l'énergie.
- Conserver des fruits tropicaux non mûrs (mangues, melons variés, papayes, bananes, ananas) au réfrigérateur accélère leur mûrissement. Cela réduit leur durée de conservation et est donc déconseillé.
- Les oignons, l'ail, le gingembre et autres légumes racines doivent être conservés dans un endroit frais et sombre, et non au réfrigérateur.
- Si vous constatez que des aliments dans votre réfrigérateur sont avariés, jetez-les et nettoyez tous les accessoires qui ont été en contact avec eux.
- Pour refroidir rapidement les grands plats mijotés comme les soupes et les ragoûts, vous pouvez les répartir dans des récipients peu profonds et les conserver au réfrigérateur.
- Tenir les aliments non emballés à l'écart des œufs.
- Conservez les fruits et légumes séparément et rangez tous les types ensemble (par exemple, les pommes avec les pommes, les carottes avec les carottes).
- Retirez les légumes verts du sac en plastique, enveloppez-les dans du papier absorbant ou un torchon, puis placez-les au réfrigérateur. Si vous lavez ce type d'aliments avant de les mettre au réfrigérateur, pensez à bien les sécher.
- Vous pouvez créer un environnement humide tout en permettant la circulation de l'air en conservant les fruits et légumes sujets au dessèchement dans des sacs en plastique perforés ou à ouverture large.
- Sauf en cas de conditions environnementales extrêmes, les aliments dans tous les compartiments resteront frais plus longtemps si votre produit est réglé sur les valeurs indiquées dans le tableau des valeurs de réglage recommandées.
- Ne conservez pas les légumes sensibles au froid, comme les légumes-feuilles, les tomates et les concombres, dans le compartiment froid.

### Conservation des aliments dans le compartiment froid

Dans le compartiment froid, la température des aliments conservés peut varier entre +3 °C et -3 °C.

Rangez les aliments à différents endroits en fonction de leurs caractéristiques :	
Nourriture	Emplacement
Œuf	étagère de porte
Produits laitiers (beurre, fromage)	Si disponible, un compartiment à zéro degré (petit-déjeuner)/compartiment réfrigéré
Fruits, légumes et légumes	Compartiment à fruits et légumes, tiroir à légumes .
Vian­des fraîches, volailles, poissons, charcuteries, plats cuisinés.	Si disponible, un compartiment à zéro degré (petit-déjeuner)/compartiment réfrigéré
Aliments prêts à consommer, produits emballés, conserves et cornichons.	étagères supérieures ou étagère de porte
Boissons, bouteilles, condiments et en-cas.	étagère de porte

## Stocker les aliments dans le compartiment congélateur

- Vous pouvez obtenir un refroidissement plus rapide en activant la fonction Congélation rapide 4 à 6 heures avant la congélation.
- Laissez les aliments chauds atteindre la température ambiante avant de les placer dans le compartiment congélateur.
- Les aliments à congeler doivent être divisés en portions suffisamment importantes pour chaque portion et congelés dans des emballages séparés.
- Il est recommandé d'emballer les aliments avant de les mettre au congélateur.
- Pour éviter que les aliments ne se périmont, inscrivez la date de congélation, la durée de conservation et le nom de l'aliment sur l'emballage, en fonction des durées de conservation des différents aliments.
- Consommez rapidement les aliments décongelés. Les aliments décongelés ne peuvent être recongelés que s'ils sont cuits. Il est dangereux de consommer des aliments frais décongelés puis recongelés sans les avoir cuits.
- Lors de la congélation d'aliments frais, évitez tout contact entre les aliments frais et les aliments déjà congelés. Sinon, les aliments congelés décongèleront.

## Conservation des aliments congelés

- Lors de la conservation des aliments, veuillez respecter les durées de conservation indiquées dans ces instructions.
- Pour préserver la qualité des aliments, essayez de réduire au maximum le délai entre l'achat et le stockage.

- Achetez des aliments surgelés conservés à  $-18^{\circ}\text{C}$  ou moins.
- Évitez d'acheter des aliments dont l'emballage contient de la glace ou des substances similaires. Cela signifie que le produit a peut-être partiellement décongelé puis recongelé. La température influe sur la qualité des aliments.
- Conservez les aliments pendant la durée recommandée par le fabricant. Ne sortez du congélateur que la quantité nécessaire.
- Sauf en cas de conditions environnementales extrêmes, si votre produit est réglé selon les valeurs spécifiées dans le tableau des valeurs de réglage recommandées, les aliments resteront frais plus longtemps aussi bien dans le compartiment réfrigérateur que dans le compartiment congélateur.
- Les fruits et légumes frais peuvent partiellement geler si le compartiment des aliments frais est réglé sur une température plus basse.
- Le compartiment à deux étoiles est adapté aux aliments pré-congelés. On peut y conserver des crèmes glacées et des glaçons.
- Ne congelez les aliments que dans le compartiment 4 étoiles.
- Si le compartiment congélateur est équipé d'un plateau métallique en option, ne placez pas d'aliments non emballés sur ce plateau.
- Ne lavez pas le plateau métallique au lave-vaisselle. Nettoyez-le avec un chiffon humide ; ne le laissez pas mouillé. Évitez tout contact physique susceptible de rayer ou d'endommager sa surface.

Viandes et poissons		Méthode de préparation		Durée de stockage la plus longue (mois)	
Produits carnés	Veau	Steak	Découpez-les en morceaux de 2 cm d'épaisseur et placez du papier aluminium entre eux ou enveloppez-les hermétiquement dans du film plastique.	6-8	
		Rôti	En emballant les morceaux de viande dans un sac de congélation ou en les enveloppant hermétiquement dans du film plastique.	6-8	
		Écaillé	En petits morceaux	6-8	
		Schnitzel, côtelettes	En plaçant du papier aluminium entre les morceaux tranchés ou en les enveloppant individuellement dans du film plastique.	6-8	
	Mouton	Hacher	En plaçant du papier aluminium entre les morceaux de viande ou en les enveloppant individuellement dans du film plastique.	4-8	
		Rôti	En emballant les morceaux de viande dans un sac de congélation ou en les enveloppant hermétiquement dans du film plastique.	4-8	
		Écaillé	En emballant la viande hachée dans un sac de congélation ou en l'enveloppant hermétiquement dans du film plastique.	4-8	
	Bœuf	Rôti	En emballant les morceaux de viande dans un sac de congélation ou en les enveloppant hermétiquement dans du film plastique.	8-12	
		Steak	Découpez-les en morceaux de 2 cm d'épaisseur et placez du papier aluminium entre eux ou enveloppez-les hermétiquement dans du film plastique.	8-12	
		Écaillé	En petits morceaux	8-12	
		viande bouillie	En le conditionnant en petites portions dans des sacs de congélation.	8-12	
	Hacher		Non assaisonnés, en emballages plats.		1-3
	Abats (parties)		En morceaux		1-3
	Saucisse - Salami		Même s'il est dans un étui, il doit être emballé.		1-3
	Jambon		En plaçant du papier aluminium entre les morceaux tranchés.		2-3
	volailles et gibiers	Poulet et dinde		Emballé dans du papier aluminium	4-6
Oie		Enveloppez dans du papier aluminium (les portions ne doivent pas dépasser 2,5 kg).	4-6		
Canard		Enveloppez dans du papier aluminium (les portions ne doivent pas dépasser 2,5 kg).	4-6		
Cerf, lapin, chevreuil		Enveloppez dans du papier aluminium (les portions ne doivent pas dépasser 2,5 kg et les arêtes doivent être retirées).	6-8		

Viandes et poissons		Méthode de préparation	Durée de stockage la plus longue (mois)
Poissons et fruits de mer	Poissons d'eau douce (truite, carpe, brochet, poisson-chat)	Après avoir soigneusement nettoyé l'intérieur et les écailles, il convient de le laver et de le sécher, et de couper la queue et la tête si nécessaire.	2
	Poissons maigres (bar, turbot, sole)		4-6
	Poissons gras (bonite, maquereau, tassergeral, rouget, anchois)		2-4
	fruits de mer	Nettoyés et emballés.	4-6
	Caviar	Dans son emballage, dans un récipient en aluminium ou en plastique.	2-3

« Les durées de conservation indiquées dans le tableau sont basées sur une température de stockage de -18 °C. »

Légumes et fruits	Méthode de préparation	Durée de stockage la plus longue (mois)
Ayşekadin et haricots grimpants	Après avoir lavé et coupé en petits morceaux, blanchir pendant 3 minutes.	10-13
Pois	Après nettoyage et lavage, blanchir pendant 2 minutes.	10-12
Chou	Après le nettoyage, blanchir pendant 1 à 2 minutes.	6-8
Carotte	Après le nettoyage et la découpe, blanchir pendant 3 à 4 minutes.	12
Poivre	Après avoir coupé la tige, l'avoir fendue en deux et avoir retiré les graines, blanchissez-la pendant 2 à 3 minutes.	8-10
Épinard	Après lavage et nettoyage, blanchir pendant 2 minutes.	6-9
poireau	Après avoir haché, blanchir pendant 5 minutes.	6-8
Chou-fleur	Séparez les feuilles, coupez le centre en morceaux, puis blanchissez-le dans un peu d'eau citronnée pendant 3 à 5 minutes.	10-12
Aubergine	Après lavage, coupez en morceaux de 2 cm et blanchissez pendant 4 minutes.	10-12
Courgette	Après lavage, coupez en morceaux de 2 cm et blanchissez-les pendant 2 à 3 minutes.	8-10
Champignon	Faites-les légèrement revenir dans de l'huile et arrosez-les de jus de citron.	2-3
Mais doux	Après le nettoyage, emballez-les avec l'épi ou en morceaux individuels.	12
Pommes et poires	Pelez la peau, tranchez-la et blanchissez-la pendant 2 à 3 minutes.	8-10
abricots et pêches	Coupez-le en deux et retirez les graines.	4-6
Fraises et framboises	En lavant et en triant	8-12
fruits cuits	En ajoutant 10 % de sucre au récipient	12
Prune, cerise, griotte	Après lavage et retrait des tiges	8-12

« Les durées de conservation indiquées dans le tableau sont basées sur une température de stockage de -18 °C. »

Produits laitiers	Méthode de préparation	Durée maximale de stockage (mois)	Conditions de stockage
Fromage (à l'exception du fromage feta)	En tranches, avec du papier aluminium entre chaque.	6-8	Pour une conservation à court terme, il peut être laissé dans son emballage d'origine. Pour une conservation à long terme, il convient également de l'envelopper dans du papier aluminium ou plastique.
Beurre, margarine	Dans son propre emballage	6	Dans son emballage d'origine ou ses contenants en plastique

« Les durées de conservation indiquées dans le tableau sont basées sur une température de stockage de -18 °C. »

« La quantité d'aliments frais pouvant être congelés dans un délai précis est indiquée sur l'étiquette. »

Compartiment de congélateur Réglages	Compartiment réfrigérateur Réglages	Remarques
-22°C	2°C	Ce réglage est celui qui est recommandé par défaut. Ce réglage est recommandé si la température ambiante est inférieure à 30 °C.

### Informations sur le congélateur

Selon la norme IEC 62552, pour chaque volume de 100 litres du compartiment congélateur, le produit doit pouvoir congeler 4,5 kg d'aliments à une température ambiante de 25 °C pendant 24 heures à -18 °C ou moins.

Les aliments ne peuvent être conservés pendant de longues périodes qu'à des températures de -18°C et inférieures.

Vous pouvez conserver la fraîcheur des aliments pendant des mois (dans un congélateur à des températures de -18°C et inférieures).

Les aliments à congeler ne doivent pas être mis en contact avec des aliments déjà congelés afin d'éviter une décongélation partielle.

Pour prolonger la durée de conservation des légumes surgelés, blanchissez-les et égouttez-les. Placez-les ensuite dans des récipients hermétiques et mettez-les au congélateur. Les bananes, les tomates, la laitue, le céleri, les œufs durs et les pommes de terre ne se congèlent pas. La congélation de ces aliments altère leur valeur nutritionnelle et leurs qualités gustatives. Il n'y a aucun risque de détérioration susceptible de nuire à la santé.

### Placement alimentaire

**Étagères du compartiment congélateur :** Divers aliments surgelés tels que viande, poisson, crème glacée, légumes, etc.

**Étagères du compartiment réfrigérateur :** Aliments en pots, plats couverts et récipients couverts, œufs (dans un récipient couvert)

**Étagères de porte du compartiment réfrigérateur :** Petits aliments ou boissons emballés

**Conservation des légumes :** Légumes et fruits

**Compartiment pour aliments frais :** Produits de charcuterie (articles pour le petit-déjeuner, produits carnés à consommer rapidement)

### 6.3 Croustillant

Le compartiment à légumes est spécialement conçu pour conserver la fraîcheur des légumes sans les dessécher. Pour ce faire, un flux d'air froid est concentré dans tout le compartiment. Rangez-y vos légumes et vos fruits. Pour une conservation optimale, évitez de placer les légumes à feuilles vertes à côté des fruits.

## 6.4 bac à légumes avec contrôle d'humidité

Grâce au bac à légumes à humidité contrôlée, vous pouvez conserver les légumes et les fruits pendant une période plus longue dans un environnement aux conditions d'humidité idéales.

Grâce au système de réglage de l'humidité avec 3 options devant votre bac à légumes, vous pouvez contrôler l'humidité à l'intérieur du compartiment en fonction des aliments que vous stockez. Nous vous recommandons de stocker vos aliments en sélectionnant l'option légumes lorsque vous stockez des légumes uniquement, l'option fruits lorsque vous stockez des fruits uniquement et l'option mixte lorsque vous stockez des aliments mélangés.

Nous recommandons de ne pas stocker les légumes et les fruits dans des sacs afin d'améliorer la durée de conservation des aliments et de mieux profiter du système de contrôle de l'humidité. En les laissant dans des sacs en plastique, les légumes pourrissent en peu de temps. Nous recommandons de ne pas conserver les concombres et les brocolis, en particulier, dans des sacs fermés. Dans les situations où le contact avec d'autres légumes n'est pas privilégié, utilisez des matériaux d'emballage tels que le papier qui présente un certain niveau de porosité en termes d'hygiène.

Lorsque vous placez les légumes, placez les légumes lourds et durs en bas et les légumes légers et tendres en haut, en tenant compte du poids spécifique des légumes.

Il ne faut pas mettre les fruits qui ont une forte production de gaz d'éthylène comme la poire, l'abricot, la pêche et surtout la pomme dans le même bac à légumes avec d'autres fruits et légumes. Le gaz d'éthylène qui sort de ces fruits pourrait faire mûrir plus rapidement d'autres légumes et fruits et les faire pourrir dans un laps de temps plus court.

## 6.5 Zone d'entreposage dans le réfrigérateur des produits laitiers

### Compartiment frigorifique

Compartiment "zone très basse température" peut atteindre des températures plus basses dans le compartiment réfrigérateur. Utilisez ce compartiment pour la charcuterie (salami, saucisse, etc.) et les produits laitiers qui nécessitent des conditions de stockage plus froides, ou pour la viande, le poulet et le poisson à consommer rapidement. Il n'est pas possible de stocker des fruits et des légumes dans ce compartiment.

### 6.6 Inversion du sens d'ouverture de la porte

Le sens d'ouverture de la porte de votre réfrigérateur peut être inversé en fonction de l'endroit où vous le placez. En cas de besoin, vous devez absolument appeler le service agréé le plus proche.

### 6.7 Alarme porte ouverte

Le système d'alerte d'ouverture de porte de votre réfrigérateur peut varier selon le modèle.

#### Version 1;

Si la porte du produit reste ouverte pendant un certain temps (entre 60 s et 120 s), un signal d'avertissement sonore retentit ; selon le modèle de produit, un signal d'avertissement visuel (flash lumineux) peut également être affiché. Si vous fermez la porte de l'appareil ou appuyez sur une touche de l'écran de l'appareil, le signal d'avertissement sonore s'arrête.

#### Version 2;

Si la porte de l'appareil reste ouverte pendant un certain temps (entre 60 s et 120 s), l'alarme d'ouverture de porte retentit. L'alarme d'ouverture de porte retentit progressivement. Un signal d'avertissement sonore retentit d'abord. Si la porte n'est toujours pas fermée après 4 minutes, un avertissement visuel (lumière clignotante) est activé. L'alarme d'ouverture de porte est de nouveau retardée (entre 60 s et 120 s) si

l'on appuie sur n'importe quelle touche de l'écran (le cas échéant). Vous pouvez renouveler l'opération plusieurs fois. Lorsque la porte de l'appareil est fermée, l'alarme d'ouverture de porte est annulée.

### 6.8 Porte-bouteille rétractable

Il permet à l'utilisateur de stocker des bouteilles de vin si nécessaire. Pour utiliser le porte bouteille, saisissez la partie en plastique et tirez-la doucement vers le bas. Vous pouvez maintenant utiliser le porte-bouteilles pliable.



Il est recommandé de stocker un maximum de 2 bouteilles de vin sur le porte-bouteilles rétractable.

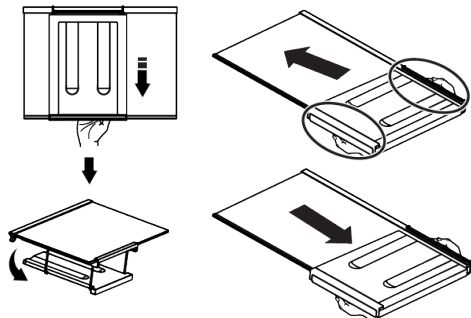

Pour utiliser le porte-bouteille, retirez premièrement la tablette en verre du réfrigérateur. Placez-le sous la clayette en verre en poussant la partie en plastique dans les rainures avant et arrière, comme indiqué sur la photo. Vous pouvez alors utiliser le porte bouteille.

Pour rétracter le porte-bouteilles, retirez la tablette en verre du réfrigérateur. Saisissez ensuite la partie en plastique et tirez-la dans n'importe quelle direction. Vous pouvez maintenant utiliser l'appareil sans le porte-bouteilles.

### 6.9 Remplacement de la lampe d'éclairage

Appelez le service autorisé lorsque l'ampoule/LED utilisée pour l'éclairage de votre réfrigérateur doit être remplacée.

La ou les lampes utilisées dans cet appareil ne peuvent pas être utilisées pour l'éclairage de la maison. L'objectif de cette lampe est d'aider l'utilisateur à placer les aliments dans le réfrigérateur/congélateur de manière sûre et confortable.

Cet appareil contient une source d'éclairage de classe énergétique "G".

La source d'éclairage de cet appareil doit être remplacée par un réparateur qualifié.

### 6.10 Vérification active

Active Check est une fonction de contrôle intelligent qui surveille en permanence l'état de votre produit grâce à l'intelligence artificielle. Elle identifie les problèmes potentiels avant même qu'ils ne surviennent et vous en informe. Ainsi, les performances de votre produit sont toujours optimales et les dysfonctionnements inattendus sont évités. Pour qu'Active Check fonctionne, votre produit doit être connecté à Internet via l'application HomeWhiz.

### 6.11 Technologie de l'intelligence artificielle (IA)



#### Fonctionnalité d'intelligence artificielle

Votre produit intègre l'intelligence artificielle. Pour que cette fonctionnalité soit opérationnelle, votre produit doit être ajouté à l'application HomeWhiz et connecté à Internet.

Dans l'application HomeWhiz, vous pouvez activer ou désactiver la fonction d'IA depuis la page des fonctions d'assistance de votre produit.

Grâce à sa technologie autonome, votre produit s'adapte à vos habitudes d'utilisation et offre une haute efficacité énergétique. \* Elle permet de réaliser jusqu'à 20 % d'économies.

\* Les économies indiquées sont obtenues dans des conditions de laboratoire standard. Vos économies réelles peuvent varier en fonction de vos conditions d'utilisation et du climat.

## 6.12 Gestion de l'énergie

Votre produit est doté d'une fonction de gestion de la consommation d'énergie.

Pour que cette fonction soit opérationnelle, votre produit doit être ajouté à l'application HomeWhiz et connecté à Internet.

Vous pouvez suivre les informations de consommation de votre appareil grâce au panneau de gestion de l'énergie HomeWhiz.

Vous pouvez consulter les informations de consommation de votre produit intelligent

selon différentes périodes. \* Vous pouvez la contrôler et économiser de l'argent en suivant les suggestions visant à réduire votre consommation.

\* Les valeurs de consommation indiquées sur l'étiquette du produit sont obtenues dans des conditions de laboratoire standard. Les valeurs de consommation affichées dans l'application HomeWhiz sont données à titre indicatif uniquement et peuvent différer des valeurs de consommation réelles en fonction des conditions d'utilisation et du climat.

## 7 Entretien et nettoyage

z d'abord les « Consignes de sécurité » !

- Débranchez votre appareil avant de le nettoyer.
- La poussière accumulée sur la grille d'aération située à l'arrière de l'appareil doit être enlevée (sans ouvrir le couvercle) au moins une fois par an. Le nettoyage doit être effectué avec un chiffon sec.
- Veillez à ne pas laisser d'eau pénétrer dans le boîtier de la lampe et les autres composants électriques.
- Nettoyez la porte avec un chiffon humide. Videz le véhicule pour retirer les étagères de porte et de carrosserie. Soulevez les étagères de porte pour les retirer. Après les avoir nettoyées et séchées, remettez-les en place en les faisant glisser de haut en bas.
- N'utilisez jamais d'eau chlorée ni de produits nettoyants chlorés pour nettoyer la surface extérieure du produit ou les pièces chromées. Le chlore provoque la rouille sur ces types de surfaces métalliques.
- Pour éviter que les impressions sur la partie en plastique ne se décollent ou ne se déforment, n'utilisez pas d'outils pointus ou abrasifs, de savon, de produits ménagers, de détergents, d'essence, de produits de polissage, etc. Pour le nettoyage, utilisez un chiffon doux imbibé d'eau tiède et séchez.

- Sur tous les produits, à l'exception des No-Frost, des gouttes d'eau ou une épaisseur jusqu'à un doigt de givre peut apparaître sur le mur de froid (à l'arrière du produit). Laissez l'appareil dégivrer seul sans aucune action mécanique ou chimique. Ne pas appliquer de produits gras ou de produits contenant un corps gras.
- Utilisez uniquement un chiffon microfibre légèrement humide pour nettoyer la surface extérieure du produit. Les éponges et autres types de chiffons de nettoyage peuvent provoquer des rayures.
- Pour nettoyer les surfaces intérieures du produit, lavez toutes les pièces amovibles avec une solution douce de savon, d'eau et de bicarbonate de soude. Rincez abondamment et séchez complètement. Veillez à ce que l'eau ne pénètre pas dans les lampes ni dans le panneau de commande.
- N'utilisez pas de vinaigre, d'alcool à friction ou d'autres nettoyants à base d'alcool sur les surfaces intérieures.

### Surfaces extérieures en acier inoxydable

Utilisez un nettoyant non abrasif pour acier inoxydable et appliquez-le avec un chiffon doux non pelucheux. Pour polir, essayez délicatement la surface avec un chiffon microfibre légèrement humidifié et utilisez un tampon de polissage sec. Suivez toujours le sens du grain de l'acier inoxydable.

## Prévenir les mauvaises odeurs

Aucune substance susceptible de provoquer des odeurs n'est utilisée dans la fabrication de votre produit. Cependant, des odeurs peuvent apparaître en cas de stockage inadéquat des aliments ou de nettoyage insuffisant de la surface intérieure du produit.

- Pour éviter ce problème, nettoyez avec de l'eau bicarbonatée tous les 15 jours.

- Conservez les aliments dans des récipients hermétiques, car les micro-organismes libérés par les aliments ouverts peuvent provoquer de mauvaises odeurs.
- Ne stockez jamais d'aliments périmés ou avariés dans votre produit.

## Protection des surfaces plastiques

En cas de déversement d'huile sur des surfaces en plastique, nettoyez-les immédiatement à l'eau chaude, car l'huile peut endommager la surface.

## 8 Dépannage

Lisez d'abord les « Consignes de sécurité » !

Vérifiez la liste suivante avant de contacter le service après-vente. Cela devrait vous éviter de perdre du temps et de l'argent. Cette liste répertorie les plaintes fréquentes ne provenant pas de vices de fabrication ou des défauts de pièces. Certaines fonctionnalités mentionnées dans ce manuel peuvent ne pas exister sur votre modèle. Si le problème persiste même après observation des instructions contenues dans cette partie, contactez votre fournisseur ou un service de maintenance agréé. N'essayez pas de réparer vous-même l'appareil.

### Le réfrigérateur ne fonctionne pas.

- La fiche électrique n'est pas correctement insérée. >>> Branchez-la en l'enfonçant complètement dans la prise.
- Le fusible branché à la prise qui alimente l'appareil ou le fusible principal est grillé. >>> Vérifiez les fusibles.

### Condensation sur la paroi latérale du congélateur (MULTI ZONE, COOL, CONTROL et FLEXI ZONE).

- La porte a été ouverte trop fréquemment >>> Évitez d'ouvrir trop fréquemment la porte de l'appareil.
- L'environnement est trop humide. >>> N'installez pas l'appareil dans des endroits humides.
- Les aliments contenant des liquides sont conservés dans des récipients non fermés. >>> Conservez ces aliments dans des emballages scellés.

- La porte de l'appareil est restée ouverte. >>> Ne laissez pas la porte de l'appareil ouverte longtemps.
- Le thermostat est réglé sur une température très froide. >>> Réglez le thermostat à la température appropriée.

### Le compresseur ne fonctionne pas.

- En cas de coupure soudaine de courant ou de débranchement intempestif, la pression du gaz dans le système de réfrigération de l'appareil n'est pas équilibrée, ce qui déclenche la fonction de conservation thermique du compresseur. L'appareil se remet en marche au bout de 6 minutes environ. Dans le cas contraire, veuillez contacter le service de maintenance.
- Le dégivrage est actif. >>> Ce processus est normal pour un appareil à dégivrage complètement automatique. Le dégivrage se déclenche périodiquement.
- L'appareil n'est pas branché. >>> Vérifiez que le cordon d'alimentation est branché.
- Le réglage de la température est incorrect. >>> Sélectionnez le réglage de température approprié.
- Absence d'énergie électrique. >>> L'appareil continuera à fonctionner normalement une fois le courant rétabli.

### **Le bruit du réfrigérateur en fonctionnement s'accroît pendant son utilisation.**

- Le rendement de l'appareil en fonctionnement peut varier en fonction des fluctuations de la température ambiante. Ceci est normal et ne constitue pas un dysfonctionnement.

### **Le réfrigérateur fonctionne fréquemment ou pendant de longues périodes.**

- Il se peut que le nouvel appareil soit plus grand que l'ancien. Les appareils plus grands fonctionnent plus longtemps.
- La température de la pièce est peut-être trop élevée. >>> Il est normal que l'appareil fonctionne plus longtemps quand la température de la pièce est élevée.
- L'appareil vient peut-être d'être branché ou chargé de nouvelles denrées alimentaires. >>> L'appareil met plus longtemps à atteindre la température réglée s'il vient d'être branché ou récemment rempli de denrées. C'est normal.
- Il est possible que des quantités importantes d'aliments chauds aient été récemment placées dans l'appareil. >>> Ne mettez pas d'aliments chauds à l'intérieur de l'appareil.
- Les portes étaient ouvertes fréquemment ou sont restées longtemps ouvertes. >>> L'air chaud qui se déplace à l'intérieur permet à l'appareil de fonctionner plus longtemps. N'ouvrez pas les portes trop fréquemment.
- Il est possible que la porte du congélateur soit entrouverte. >>> Vérifiez que les portes sont complètement fermées.
- L'appareil peut être réglé à une température trop basse. >>> Réglez la température à un degré supérieur et attendez que l'appareil atteigne la nouvelle température.
- Le joint de la porte du congélateur peut être sale, usé, cassé, ou mal positionné. >>> Nettoyez ou remplacez le joint d'étanchéité. Si le joint du congélateur est endommagé ou arraché, l'appareil prendra plus longtemps à conserver la température actuelle.

### **La température du congélateur est très basse, alors que celle du réfrigérateur est appropriée.**

- La température du compartiment congélateur est très basse. >>> Réglez la température du compartiment congélateur à un degré supérieur et vérifiez à nouveau.

### **La température du réfrigérateur est très basse, alors que celle du congélateur est appropriée.**

- La température du compartiment réfrigérateur est très basse. >>> Réglez la température du compartiment de refroidissement à un degré supérieur et vérifiez à nouveau.

### **Les aliments conservés dans le compartiment réfrigérateur sont congelés.**

- La température du compartiment réfrigérateur est très basse. >>> Réglez la température du compartiment de refroidissement à un degré supérieur et vérifiez à nouveau.

### **La température du compartiment réfrigérateur ou congélateur est très élevée.**

- La température du compartiment réfrigérateur est réglée à un degré très élevé. >>> Le réglage de la température du compartiment réfrigérateur a une incidence sur la température du compartiment congélateur. Patientez jusqu'à ce que la température du réfrigérateur et du congélateur atteignent le niveau d'efficacité requis en changeant la température des compartiments réfrigérateur ou congélateur.
- Les portes étaient ouvertes fréquemment ou sont restées longtemps ouvertes. >>> N'ouvrez pas les portes trop fréquemment.
- La porte peut être entrouverte. >>> Fermez complètement la porte.
- L'appareil vient peut-être d'être branché ou chargé de nouvelles denrées alimentaires. >>> Cela est normal. L'appareil met plus longtemps à atteindre la température réglée s'il vient d'être branché ou récemment rempli de denrées.

- Il est possible que des quantités importantes d'aliments chauds aient été récemment placées dans l'appareil. >>> Ne mettez pas d'aliments chauds à l'intérieur de l'appareil.

#### **En cas de vibrations ou de bruits.**

- La surface n'est pas plate ou durable >>> Si l'appareil n'est pas stable lorsque vous lui exercez une légère pression, ajustez les pieds afin de le stabiliser. Assurez-vous également que le sol est assez solide pour supporter l'appareil.
- Les éléments placés sur l'appareil peuvent être à l'origine du bruit. >>> Retirez tous les éléments placés sur l'appareil.
- L'appareil émet un bruit d'écoulement de liquide ou de pulvérisation, etc.
- Les principes de fonctionnement de l'appareil impliquent des écoulements de liquides et des émissions de gaz. >>> Ceci est normal et ne constitue pas un dysfonctionnement.

#### **L'appareil émet un sifflement.**

- L'appareil effectue le refroidissement à l'aide d'un ventilateur. Ceci est normal et ne constitue pas un dysfonctionnement.

#### **Il y a de la condensation sur les parois internes de l'appareil.**

- Un climat chaud ou humide accélère le processus de givrage et de condensation. Ceci est normal et ne constitue pas un dysfonctionnement.
- Les portes étaient ouvertes fréquemment ou sont restées longtemps ouvertes. >>> N'ouvrez pas les portes trop fréquemment ; fermez-les lorsqu'elles sont ouvertes.
- La porte peut être entrouverte. >>> Fermez complètement la porte.

#### **Il y a de la condensation sur les parois externes ou entre les portes de l'appareil.**

- Il se peut que le climat ambiant soit humide, auquel cas cela est normal. >>> La condensation se dissipera lorsque l'humidité sera réduite.

#### **Présence d'une odeur désagréable dans l'appareil.**

- L'appareil n'est pas nettoyé régulièrement. >>> Nettoyez régulièrement l'intérieur à l'aide d'une éponge, de l'eau tiède et du bicarbonate de soude dissout dans l'eau.
- Certains récipients et matériaux d'emballage sont peut-être à l'origine des mauvaises odeurs. >>> Utilisez des récipients et des emballages exempts de toute odeur.
- Les aliments étaient placés dans des récipients ouverts. >>> Conservez les aliments dans des récipients fermés. Les micro-organismes peuvent se propager à partir de produits alimentaires non couverts hermétiquement et provoquer une mauvaise odeur.
- Retirez tous les aliments périmés ou avariés de l'appareil.

#### **La porte ne se ferme pas.**

- Les paquets d'aliments peuvent bloquer la porte. >>> Déplacez tout ce qui bloque les portes.
- L'appareil ne se tient pas parfaitement droit sur le sol. >>> Ajustez les pieds afin de stabiliser le produit.
- La surface n'est pas plane ou durable >>> Assurez-vous que la surface est plane et suffisamment durable pour supporter le produit.

#### **Le bac à légumes est bloqué.**

**Il est possible que les aliments soient en contact avec la section supérieure du bac. >>> Remplacez les aliments dans le bac.**

#### **Température à la surface de l'appareil.**

- Une température élevée peut être observée entre deux portes, sur les panneaux latéraux et sur la grille arrière lorsque votre appareil est utilisé.

#### **Le ventilateur continue de fonctionner lorsque la porte est ouverte.**

- Le ventilateur peut continuer à fonctionner lorsque la porte du congélateur est ouverte.

Si le problème persiste même après observation des instructions contenues dans cette partie, contactez votre fournisseur ou

un service de maintenance agréé. N'essayez pas de réparer vous-même l'appareil. C'est normal.

FR

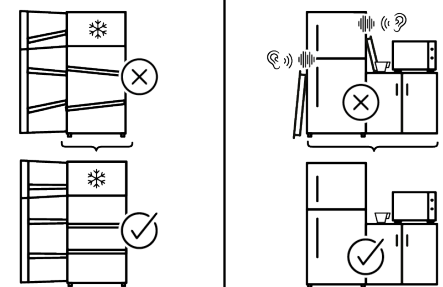
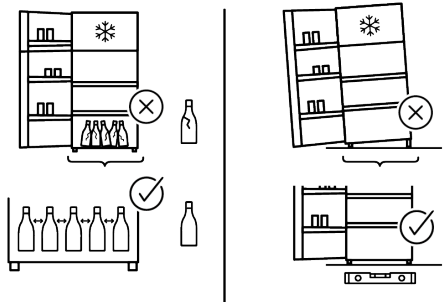
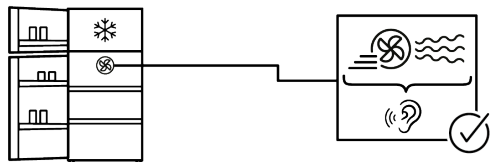
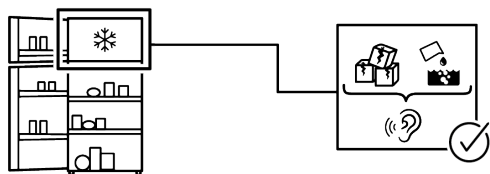
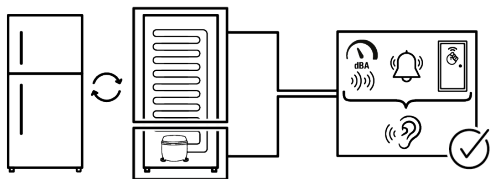

## CLAUSE DE NON-RESPONSABILITÉ

Certaines défaillances (simples) peuvent être traitées de manière adéquate par l'utilisateur final sans qu'aucun problème de sécurité ou d'utilisation dangereuse ne survienne, à condition qu'elles soient effectuées dans les limites et conformément aux instructions suivantes (voir la section « Auto-réparation »).

Par conséquent, sauf autorisation contraire dans la section « Auto-réparation » ci-dessous, adressez-vous à des réparateurs professionnels agréés pour toutes réparations afin d'éviter des problèmes de sécurité. Un réparateur professionnel agréé est une personne à qui le fabricant a donné accès aux instructions et à la liste des pièces détachées de ce produit selon les méthodes décrites dans les actes législatifs en application de la directive 2009/125/CE

**Toutefois, seul l'agent de service (c'est-à-dire les réparateurs professionnels agréés) que vous pouvez joindre au numéro de téléphone indiqué dans le manuel d'utilisation/la carte de garantie ou par l'intermédiaire de votre fournisseur agréé peut fournir un service conformément aux conditions de garantie. Par conséquent, veuillez noter que les réparations effectuées par des réparateurs professionnels (qui ne sont pas autorisés par) Whirlpool Marka annulent la garantie.**

### Auto-réparation

L'auto-réparation peut être effectuée par l'utilisateur final en ce qui concerne les pièces de rechange suivantes : poignées de porte, charnières de porte, plateaux, paniers et joints de porte (une liste mise à jour est également disponible sur <https://parts-selfservice.europeanappliances.com> à partir du 1er mars 2021).

En outre, pour garantir la sécurité du produit et éviter tout risque de blessure grave, ladite auto-réparation doit être effectuée en suivant les instructions du manuel d'utilisation pour l'auto-réparation ou celles disponibles sur <https://parts-selfservice.euro->

[europeanappliances.com](https://parts-selfservice.europeanappliances.com). Pour votre sécurité, débranchez le produit avant de procéder à toute auto-réparation.

Les réparations et tentatives de réparation par les utilisateurs finaux pour des pièces ne figurant pas dans cette liste et/ou ne suivant pas les instructions des manuels d'utilisation pour l'auto-réparation ou celles disponibles sur <https://parts-selfservice.europeanappliances.com>, pourraient donner lieu à des problèmes de sécurité non imputables à Whirlpool, et annuleront la garantie du produit.

Il est donc fortement recommandé aux utilisateurs finaux de s'abstenir de tenter d'effectuer des réparations ne figurant pas sur la liste des pièces de rechange mentionnée, mais de contacter dans de tels cas des réparateurs professionnels autorisés ou des réparateurs professionnels agréés. Au contraire, de telles tentatives de la part des utilisateurs finaux peuvent causer des problèmes de sécurité et endommager le produit et, par la suite, provoquer un incendie, une inondation, une électrocution et des blessures corporelles graves.

À titre d'exemple, mais sans s'y limiter, vous devez vous adresser à des réparateurs professionnels autorisés ou à des réparateurs professionnels agréés pour les réparations suivantes : compresseur, circuit de refroidissement, carte mère, carte d'inverseur, panneau d'affichage, etc.

Le fabricant/vendeur ne peut être tenu responsable dans tous les cas où les utilisateurs finaux ne se conforment pas à ce qui précède.

La disponibilité des pièces de rechange du réfrigérateur que vous avez acheté est de 10 ans. Pendant cette période, les pièces de rechange d'origine seront disponibles pour faire fonctionner le réfrigérateur correctement.

La durée minimale de garantie du réfrigérateur que vous avez acheté est de 24 mois. Cet appareil est équipé d'une source d'éclairage de classe énergétique « G ».

La source d'éclairage de cet appareil ne doit être remplacée que par des réparateurs professionnels.



**FR**  
Cet appareil et ses accessoires se recyclent

REPRISE À LA LIVRAISON    OU    À DÉPOSER EN MAGASIN    OU    À DÉPOSER EN DÉCHÈTERIE

Points de collecte sur [www.quefairede mesdechets.fr](http://www.quefairede mesdechets.fr)  
Privilégiez la réparation ou le don de votre appareil !



**FR**  
ÉLÉMENTS PAPIER

BAC DE TRI

Voir également

## 2 CLAUSE DE NON-RESPONSABILITÉ [ ] 48]



## ¡Lea primero este manual!

### Nuestro valioso cliente,





Gracias por elegir el producto . Queremos que obtenga los mejores resultados con este producto, fabricado con alta calidad y tecnología. Para ello, lea atentamente este manual y los demás documentos incluidos antes de utilizarlo.

Siga toda la información y las advertencias del manual de usuario. Esto le protegerá a usted y a su producto de posibles peligros. Conserve el manual de usuario. Si le entrega el producto a otra persona, incluya el manual de usuario.

### Los siguientes símbolos aparecen en el manual del usuario y en el producto:



Lea el manual del usuario.

		Se puede acceder a la información del modelo almacenada en la base de datos del aparato ingresando al siguiente sitio web y buscando el identificador de su modelo (*) que se encuentra en la etiqueta energética. <a href="https://eprel.ec.europa.eu/">https://eprel.ec.europa.eu/</a>
SUPPLIER'S NAME	MODEL IDENTIFIER → (*)	
		

## Tabla de contenidos

<b>1</b>	<b>Instrucciones medioambientales....</b>	<b>52</b>
1.1	Eliminación del material de em- balaje.....	52
1.1.1	Información técnica sobre Bluetooth + Wi-Fi.....	52
<b>2</b>	<b>El frigorífico .....</b>	<b>53</b>
<b>3</b>	<b>Instalación .....</b>	<b>53</b>
3.1	Lugar correcto para la instalación	53
3.2	Ajuste de las patas.....	54
3.3	Advertencia de superficie calien- te.....	54
<b>4</b>	<b>Preparación .....</b>	<b>54</b>
4.1	Qué hacer para ahorrar energía....	54
4.2	Uso de primera vez.....	55
4.3	Clase climática y definiciones .....	55
<b>5</b>	<b>Funcionamiento del producto.....</b>	<b>56</b>
<b>6</b>	<b>Uso de su electrodoméstico .....</b>	<b>57</b>
6.1	Panel de Control del Producto.....	57
6.1.1	Alarma de alta temperatura .....	59
6.2	Conservación de alimentos en el frigorífico .....	59
6.3	Más crujiente.....	64
6.4	Cajón para frutas y verduras con control de humedad .....	64
6.5	Área de almacenamiento en frío de productos lácteos .....	65
6.6	Inversión del lado de apertura de la puerta .....	65
6.7	Alarma de puerta abierta .....	65
6.8	Botellero plegable.....	65
6.9	Sustitución de la lámpara de ilu- minación .....	66
6.10	Verificación activa.....	66
6.11	Tecnología de Inteligencia Artifi- cial (IA).....	66
6.12	Gestión energética .....	66
<b>7</b>	<b>Mantenimiento y limpieza .....</b>	<b>66</b>
<b>8</b>	<b>Solución de problemas.....</b>	<b>67</b>

# 1 Instrucciones medioambientales

## 1.1 Eliminación del material de embalaje

El material de envasado es reciclable y está marcado con el símbolo de reciclaje .

Por lo tanto, las distintas partes del envase deben eliminarse de forma responsable y respetando plenamente la normativa de las autoridades locales en materia de eliminación de residuos.

ES



### 1.1.1

### Información técnica sobre Bluetooth + Wi-Fi

Banda de frecuencia:	2,4 GHz (función Wi-Fi o Bluetooth)
Potencia máxima de transferencia:	< 100 mW (función Wi-Fi o Bluetooth)
Detalles del software:	Cuarzo_WiFi.XXX

#### DECLARACIÓN UE DE CONFORMIDAD SIMPLIFICADA:

Por la presente, Beko Europe Management SRL declara que el equipo de radio cumple con la Directiva 2014/53/UE.

El texto completo de la declaración UE de conformidad está disponible en la siguiente dirección de Internet: <https://docs.emeaappliance-docs.eu>

Este producto recopila y transmite datos de uso cuando está conectado a Internet (por ejem-

plo, configuración de temperatura, duración de uso, códigos de error). **etc.** ). De acuerdo con la Ley de Datos de la UE (Reglamento UE 2023/2854), usted tiene derecho a acceder y gestionar estos datos.

Para obtener detalles sobre qué datos se recopilan, cómo se utilizan y cómo acceder a ellos, visite: [www.homewhiz.com/eu-data-act-policy](http://www.homewhiz.com/eu-data-act-policy)

## 2 El frigorífico

ES

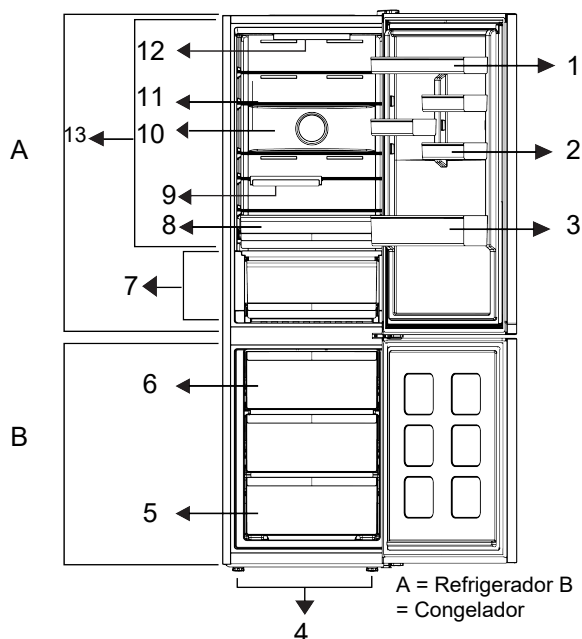

- |                                           |                                     |
|-------------------------------------------|-------------------------------------|
| 1 Estante de puerta ajustable             | 2 *Rejilla para huevos              |
| 3 * Botellero                             | 4 * Patas ajustables                |
| 5 * Compartimento congelador              | 6 * Bandeja para hielo              |
| 7 * Cajón de alimentos frescos / verduras | 8 * Cajón de almacenamiento en frío |
| 9 *Estante para botellas plegable         | 10 * Admirador                      |
| 11 *Estante de maletero ajustable         | 12 *Lámpara de iluminación          |
| 13 * Compartimento frío                   |                                     |

**\*Opcional** Las figuras de este manual de usuario son esquemáticas y podrían no ser exactamente compatibles con su producto.

Si el producto que adquirió no incluye las piezas necesarias, estas son válidas para otros modelos.

## 3 Instalación

¡Primero lea la sección de "Instrucciones de Seguridad"!

### 3.1 Lugar correcto para la instalación

Contacte con el servicio técnico autorizado para la instalación del aparato. Para preparar el aparato para la instalación, consulte la información en el manual del usuario y

asegúrese de que los servicios de electricidad y agua sean los necesarios. De lo contrario, llame a un electricista y plomero para organizar los servicios públicos según sea necesario.

- Coloque el producto en una superficie plana para evitar vibraciones
- Coloque el aparato al menos a 30 cm de distancia del calentador, estufa o fuentes de calor y por lo menos a 5 cm de distancia de hornos eléctricos.
- Al colocar dos frigoríficos en posición adyacente, deje al menos 4 cm de distancia entre las dos unidades.
- Mantenga el aparato lejos de la luz solar directa y en un lugar seco.
- Su aparato requiere una circulación de aire adecuada para funcionar eficientemente. Si el aparato va a ser colocado en un hueco, recuerde dejar al menos 5 cm de espacio entre el aparato y el techo, la pared trasera y las paredes laterales.
- Compruebe si el componente de protección de la parte trasera se encuentra colocado en su lugar (en caso de ser suministrado con el aparato).
- Si el componente no está disponible, o si se pierde o se cae, coloque el aparato de manera que quede un espacio libre, de al menos 5 cm, entre la superficie trasera

del aparato y la pared de la habitación. El espacio libre en la parte trasera es importante para el funcionamiento eficiente del aparato.

### 3.2 Ajuste de las patas

Si el aparato no está en una posición equilibrada, ajuste las patas delanteras ajustables girándolas hacia la derecha o hacia la izquierda.

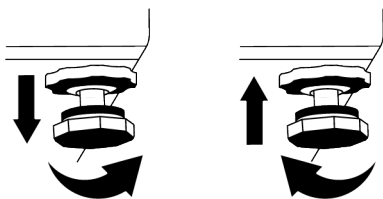

### 3.3 Advertencia de superficie caliente

En las paredes laterales de su aparato existen tubos de enfriamiento para mejorar el sistema de refrigeración. Es posible que el fluido a alta presión fluya a través de estas superficies y ocasione superficies calientes en las paredes laterales. Esto es normal y no requiere servicio.

## 4 Preparación

¡Primero lea la sección de "Instrucciones de Seguridad"!

### 4.1 Qué hacer para ahorrar energía

- Este aparato de refrigeración no está diseñado para ser utilizado como un aparato empotrado.
- Al cargar los alimentos, deje suficiente espacio en el interior del frigorífico para permitir una circulación de aire adecuada para la refrigeración.
- Como el aire caliente y húmedo no penetra directamente en su aparato cuando las puertas no están abiertas, su aparato se optimiza en condiciones suficientes para proteger su comida. En estas circunstancias, las funciones y los componentes como el compresor, el ventilador, la calefacción, el desescarche, la iluminación, la pantalla, etc., funcionarán según las necesidades consumiendo el mínimo de energía.
- En caso de que haya varias opciones, los estantes de cristal deben colocarse de forma que las salidas de aire en la pared trasera no queden bloqueadas y, preferiblemente, de forma que las salidas de aire queden por debajo del estante de cristal. Esta combinación podría ayudar a mejorar la distribución del aire y la eficiencia energética.
- Se recomienda enfáticamente usar el cajón de abajo cuando se almacene.

- Para un rendimiento óptimo, se puede utilizar la Congelación Rápida (si está disponible), 24 horas antes de introducir los alimentos frescos en el congelador.
- En la mayoría de los casos, 24 horas son suficientes para la función de Congelación Rápida después de introducir alimentos frescos en el congelador. Transcurrido un tiempo, la función de congelación rápida se desactivará automáticamente.
- Cuando se congela una pequeña cantidad de alimentos, la función de Congelación Rápida puede desactivarse pasado un tiempo para garantizar el ahorro de energía.
- Dependiendo de las características del aparato, descongelar los alimentos congelados en el frigorífico garantizará el ahorro energético y preservará la calidad de los alimentos.
- Para cargar la máxima cantidad de alimentos en el congelador de su frigorífico, se deben sacar los cajones superiores y colocar los alimentos en los estantes de alambre/vidrio.
- Coloque los alimentos como se muestra a continuación, manteniendo una distancia con el sensor de temperatura del compartimento del refrigerador. Si están en contacto con el sensor, el consumo de energía del aparato puede aumentar

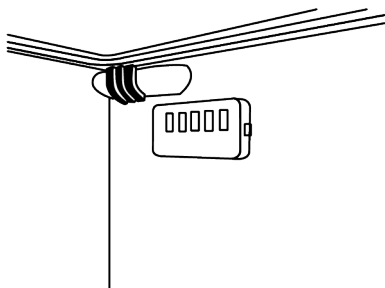

- Almacene los alimentos en el refrigerador o en el compartimento de frío según las condiciones de almacenamiento adecuadas para ahorrar energía.

- Los paquetes de alimentos no deben estar en contacto directo con el sensor de temperatura ubicado en el compartimento del congelador.

## 4.2 Uso de primera vez

Antes de usar el frigorífico, asegúrese de que se hayan realizado los preparativos necesarios de acuerdo con las instrucciones de las secciones "Información de seguridad" e "Instalación».

- Espere al menos 2 horas antes de poner en marcha el aparato, para garantizar la total eficacia de la refrigeración.
- Mantenga el aparato en funcionamiento sin colocar nada de comida dentro durante 6 horas y no abra la puerta en lo posible.
- El cambio de temperatura causado por abrir y cerrar la puerta mientras se usa el aparato normalmente puede provocar condensación en los estantes de la puerta/cuerpo y la cristalería colocada en el producto.
- Un sonido se escuchará cuando el compresor esté activado. Es normal que el aparato haga ruido incluso si el compresor no está funcionando, ya que el líquido y el gas pueden estar comprimidos en el sistema de refrigeración.
- Es normal que los bordes delanteros del refrigerador se sientan cálidos. Estas áreas están diseñadas para calentarse con el fin de evitar la condensación
- Para algunos modelos, el panel indicador se apaga automáticamente 1 minuto después de que se cierra la puerta. Se reactivará cuando se abra la puerta o se presione cualquier botón.

## 4.3 Clase climática y definiciones

Consulte la clase climática en la placa de características de su dispositivo. Una de las siguientes informaciones es aplicable a su dispositivo según la clase climática.

- **SN:** Clima templado a largo plazo: Este dispositivo de refrigeración está diseñado para su uso a temperaturas ambiente entre 10 °C y 32 °C.
- **N:** Clima templado: Este dispositivo de refrigeración está diseñado para su uso a temperaturas ambiente entre 16°C y 32 °C.
- **ST:** Clima subtropical: Este dispositivo de refrigeración está diseñado para su uso a temperaturas ambiente entre 16°C y 38°C.
- **T:** Clima tropical: Este dispositivo de refrigeración está diseñado para su uso a temperaturas ambiente entre 16°C y 43°C.

## 5 Funcionamiento del producto

¡Lea primero las "Instrucciones de seguridad"!

- El producto solo debe utilizarse para almacenar alimentos.
- Si va a estar fuera de casa durante un período prolongado (por ejemplo, de vacaciones) y no va a utilizar la máquina de hielo ni el dispensador de agua, cierre la llave de paso del agua. De lo contrario, podría producirse una fuga.
- Es posible que se observen ligeras variaciones en el brillo de las superficies de acero inoxidable debido al proceso de fa-

bricación y a las características propias del material. Esto es normal y no afecta al rendimiento del producto.

### Cierre del producto

- Retire los alimentos para evitar malos olores.
- Espera a que se derrita el hielo, limpia el interior y déjalo secar, dejando las puertas abiertas para evitar dañar los plásticos del interior.

## 6 Uso de su electrodoméstico

### 6.1 Panel de Control del Producto

ES

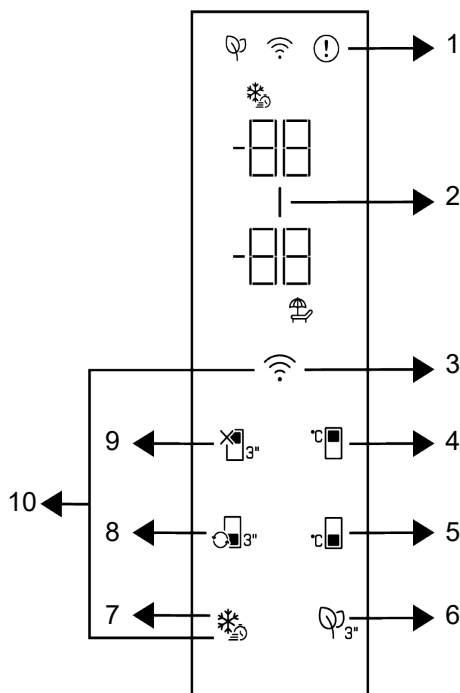

1 \* Indicador de estado de error

3 \* Botón de Conexión Inalámbrica

5 \* Tecla de Ajuste de Temperatura de Congelador

7 \* Botón de Congelación Rápida

9 \* Función de apagado del compartimento frigorífico (vacaciones)

2 \* Indicador de Ahorro Energético (Pantalla Apagada)

4 \* Tecla para el ajuste de la temperatura del compartimento frigorífico

6 \* Tecla del módulo antiolores

8 \* Tecla de conversión de compartimento

10 \* Tecla para restablecer la configuración de conexión inalámbrica

¡Primero lea la sección de "Instrucciones de Seguridad"!

Las funciones audiovisuales del panel de indicadores le ayudarán a usar el frigorífico.

**\*Opcional:** Las funciones mostradas son opcionales, puede haber diferencias de forma y ubicación en las funciones que se encuentran en el indicador de su aparato.

## 1. Indicador de avería

En caso de que el frigorífico no enfríe lo suficiente, o de que se produzca un error en el sensor, este indicador se activará. Se mostrará "E" en el indicador de temperatura del congelador, y cifras como 1,2,3... se mostrarán en el indicador de temperatura del frigorífico. Estas cifras le informan al servicio autorizado sobre el error producido. Es posible que aparezca un signo de exclamación cuando se coloquen alimentos calientes en el congelador, o cuando se deje la puerta abierta durante mucho tiempo. Este no es un fallo, esta advertencia desaparecerá cuando los alimentos se enfríen o cuando la tecla se pulsa.

## 2. Indicador de ahorro energético (pantalla apagada)

El ahorro energético se activará automáticamente, mostrándose el símbolo correspondiente, cuando no se abra ni se cierre la puerta del aparato durante cierto tiempo. Al activar esta función, se apagarán todos los símbolos de la pantalla, excepto el de ahorro energético. Cuando la función de ahorro de energía está activada, al pulsar cualquier tecla o abrir la puerta se desactivará la función de ahorro de energía y las señales de visualización volverán a la normalidad. La función de ahorro de energía se activa en la fábrica y no se puede cancelar.

## 3. Botón de Conexión Inalámbrica

Este botón se utiliza para conectarse de forma inalámbrica a su electrodoméstico a través de la aplicación móvil HomeWhiz. Si se pulsa el botón durante un tiempo prolongado (3 segundos), el símbolo de conexión en la pantalla o indicador parpadeará lentamente (en intervalos de 0,5 segundos). La red del hogar se inicializa en el aparato de esta manera. Una vez conseguida la conexión inalámbrica con el producto, el símbolo de conexión inalámbrica se ilumina continuamente. Puede activar/desactivar la conexión después de la primera configuración pulsando esta tecla. El símbolo de conexión inalámbrica parpadeará rápidamente

(a intervalos de 0,2 segundos) hasta que se establezca la conexión. Cuando la conexión se activa, el símbolo de conexión inalámbrica parpadea continuamente. En caso de que la conexión no se pueda establecer durante un período prolongado, compruebe la configuración de la conexión y consulte la sección "Solución de problemas" del manual del usuario. Utilice la aplicación HomeWhiz para la conexión inalámbrica. Los pasos de instalación se describen en la aplicación durante la instalación. Es posible que acceda a la aplicación leyendo el código QR disponible en la etiqueta de HomeWhiz del aparato. La aplicación se puede obtener en App Store para dispositivos IOS o en Play Store para dispositivos Android. Para obtener más información, visite <https://www.homewhiz.com/address>.

## 4. Tecla de configuración de la temperatura del frigorífico

Permite ajustar la temperatura del frigorífico. Al presionar la tecla, la temperatura del frigorífico se configurará en 8 °C, 7 °C, 6 °C, 5 °C, 4 °C, 3 °C, 2 °C y 1 °C.

## 5. Botón de ajuste de temperatura del congelador

El ajuste de la temperatura se hace para el congelador. Al presionar la tecla, la temperatura del del congelador se configurará en -18 °C, 19°C, -20 °C, -21 °C, -22 °C, -23 °C y -24 °C.

## 6. Clave del módulo antiolores

Pulse esta tecla durante 3 segundos para activar/desactivar la función antiolores. Mientras la función antiolor está activa, el icono del módulo antiolores está iluminado. Cuando la función está activa, el módulo antiolores se activará periódicamente.

## 7. Tecla de Congelación Rápida

Cuando se pulsa la tecla de congelación rápida, se iluminará el símbolo de congelación rápida y se activará la función de congelación rápida. La temperatura del de congelación está ajustada a -27 °C. Pulse de nuevo la tecla para cancelar la función. La

función de congelación rápida se cancelará automáticamente después de un tiempo. Para congelar una gran cantidad de alimentos frescos, pulse tecla de congelación rápida antes de colocar éstos en el congelador.

**8. Tecla de conversión de compartimen-**



tos. Cuando se pulsa la tecla de conversión de compartimentos durante 3 segundos, el congelador cambia entre los modos de refrigeración, apagado y congelación respectivamente. Cuando funciona como compartimento de refrigeración, la temperatura del compartimento se ajusta a 4 °C. En el modo OFF, el indicador de temperatura del compartimento mostrará "- -".

**9. Tecla de Apagado de Compartimento**

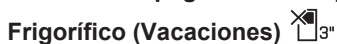

**Frigorífico (Vacaciones)**. Pulse la tecla durante 3 segundos para activar la función de vacaciones. El modo de vacaciones se activa y se ilumina el símbolo de vacaciones. La expresión "- -" aparece en el indicador de temperatura del compartimento del refrigerador y el compartimento del refrigerador no realiza una operación de refrigeración activa. No es adecuado mantener la comida en el frigorífico cuando esta función está activada. El resto de compartimentos seguirá enfriando de acuerdo con las temperaturas ajustadas anteriormente. Pulse otra vez la tecla durante 3 segundos para cancelar esta función.

**10. Tecla para restablecer la configura-**



**ción de la conexión inalámbrica**. Para restablecer los ajustes de conexión inalámbrica, las teclas de congelación rápida y conexión inalámbrica deben pulsarse simultáneamente durante 3 segundos. Al restablecer/restaurar la configuración de la conexión inalámbrica a los valores predefinidos toda la información del usuario registrada anteriormente se elimina.

**6.1.1 Alarma de alta temperatura**

En la pantalla del frigorífico parpadean los valores de consigna '- -' y suena una alarma si el congelador está demasiado caliente. Esto puede ocurrir si la temperatura del congelador aumenta debido a un corte de corriente. La temperatura más alta del compartimento del congelador se muestra hasta que se pulsa cualquier botón. "Si la pantalla tiene una pantalla electrónica, se muestra la temperatura máxima real alcanzada". En caso contrario, sólo parpadea "- -" y se activan los sonidos. Para desactivar la alarma, pulse cualquier botón de la pantalla.

\*

La temperatura se puede ajustar entre 1 y 8 °C para el compartimento del refrigerador y entre -24 y -15 °C para el compartimento del congelador. Los valores de temperatura ajustables pueden variar dentro de estos rangos según las especificaciones del producto.

**6.2 Conservación de alimentos en el frigorífico**

**Almacenamiento de alimentos en refrigeradores y compartimentos fríos**

- Abrir y cerrar frecuentemente la puerta del compartimento, o dejarla abierta durante períodos prolongados, puede provocar que las temperaturas del compartimento aumenten significativamente, lo que reduce la vida útil de los alimentos y provoca su deterioro.
- Para evitar cambios en el olor y el sabor, los alimentos deben almacenarse en recipientes herméticos.
- Para lograr un enfriamiento mejor y más uniforme, coloque los alimentos separados para que el aire frío pueda circular entre ellos.
- Permita la circulación del aire dejando un espacio entre los alimentos y la pared interior. Si coloca los alimentos contra la pared trasera, podrían congelarse.

- Deje que los alimentos cocidos y calientes se enfríen a temperatura ambiente antes de refrigerarlos. Luego, puede colocar los alimentos tibios en los estantes inferiores del refrigerador. Mantenga los alimentos tibios alejados de los alimentos perecederos.
- Preste especial atención a garantizar que los alimentos congelados no se mezclen con alimentos frescos.
- Descongele sus alimentos congelados en el compartimento del refrigerador. Así, podrá usarlos para enfriar el compartimento y ahorrar energía.
- Guardar frutas tropicales verdes (mangos, melones, papayas, plátanos y piñas) en el refrigerador puede acelerar su maduración. Esto implica un menor tiempo de almacenamiento, por lo que no se recomienda.
- Las cebollas, el ajo, el jengibre y otras verduras de raíz deben almacenarse en un lugar oscuro y fresco, no en el refrigerador.
- Si nota que los alimentos de su refrigerador se han echado a perder, deséchelos y limpie todos los accesorios que estuvieron en contacto con ellos.
- Para enfriar rápidamente platos grandes como sopas y guisos, puedes dividirlos en recipientes poco profundos y guardarlos en el refrigerador.
- Mantenga los alimentos no envasados lejos de los huevos.
- Mantenga las frutas y verduras separadas y almacene todos los tipos juntos (por ejemplo, manzanas con manzanas, zanahorias con zanahorias).
- Saque las verduras de la bolsa de plástico, envuélvalas en papel absorbente o un paño de cocina y póngalas en el refrigerador. Si lava este tipo de alimentos antes de refrigerarlos, recuerde secarlos.
- Puede crear un ambiente húmedo y permitir la circulación del aire almacenando frutas y verduras propensas a secarse en bolsas de plástico perforadas o con la boca abierta.
- Excepto en casos de condiciones ambientales extremas, los alimentos en todos los compartimentos se mantendrán frescos por más tiempo si su producto está configurado según los valores establecidos indicados en la tabla de valores establecidos recomendados.
- No guarde verduras sensibles al frío, como verduras de hoja verde, tomates y pepinos, en el compartimento frigorífico

### Almacenamiento de alimentos en el compartimento frigorífico

En el compartimento frigorífico, la temperatura de los alimentos puede variar entre +3 °C y -3 °C.

Conserva los alimentos en diferentes lugares según sus características:	
Alimento	Ubicación
Huevo	Estante de la puerta
Productos lácteos (mantequilla, queso)	Si está disponible, un compartimento de cero grados (desayuno)/compartimento frío
Frutas, verduras y hortalizas	Compartimento para frutas y verduras, cajón para verduras.
Carne fresca, aves, pescado, productos embutidos, alimentos cocinados.	Si está disponible, un compartimento de cero grados (desayuno)/compartimento frío
Alimentos listos para consumir, productos envasados, conservas y encurtidos.	Estantes superiores o estante de la puerta
Bebidas, botellas, condimentos y snacks.	Estante de la puerta

### Cómo almacenar alimentos en el congelador

- Puede lograr un enfriamiento más rápido activando la función Quick Freeze 4 a 6 horas antes de congelar.
- Deje que los alimentos calientes alcancen la temperatura ambiente antes de colocarlos en el compartimento del congelador.

- Los alimentos que se vayan a congelar deben dividirse en porciones lo suficientemente grandes para cada porción y congelarse en paquetes separados.
- Se recomienda envasar los alimentos antes de colocarlos en el congelador.
- Para evitar que los alimentos pasen su fecha de vencimiento, escriba la fecha de congelación, el tiempo de almacenamiento y el nombre del alimento en el paquete, de acuerdo con los tiempos de almacenamiento de los diferentes alimentos.
- Consuma rápidamente los alimentos descongelados. Los alimentos descongelados no se pueden volver a congelar a menos que se cocinen. No es seguro consumir alimentos frescos descongelados y recongelados sin cocinarlos.
- Al congelar alimentos frescos, evite el contacto entre los alimentos frescos y los ya congelados. De lo contrario, los alimentos congelados se descongelarán.

#### **Almacenamiento de alimentos congelados**

- Al almacenar alimentos, siga los tiempos de almacenamiento especificados en estas instrucciones.
- Para preservar la calidad de los alimentos, intente que el tiempo entre la compra y el almacenamiento sea lo más breve posible.
- Compre alimentos congelados que se almacenen a  $-18\text{ }^{\circ}\text{C}$  o menos.
- Evite comprar alimentos que contengan hielo o sustancias similares en su envase. Esto significa que el producto podría haberse descongelado parcialmente y luego vuelto a congelar. La temperatura afecta la calidad del alimento.
- Conserve los alimentos durante el tiempo recomendado por el fabricante. Retire del congelador solo la cantidad necesaria.
- Excepto en condiciones ambientales extremas, si su producto está configurado según los valores establecidos especificados en la tabla de valores establecidos recomendados, los alimentos se mantendrán frescos durante más tiempo tanto en el compartimento de alimentos frescos como en el compartimento del congelador.
- Las frutas y verduras frescas pueden congelarse parcialmente si el compartimento de alimentos frescos se configura a una temperatura más baja.
- El compartimento de 2 estrellas es apto para alimentos precongelados. Allí se pueden guardar helados y cubitos de hielo.
- Congele los alimentos únicamente en el compartimento de 4 estrellas.
- Si el compartimento del congelador está equipado con una bandeja de metal opcional, no coloque alimentos sin envasar en la bandeja de metal en el compartimento del congelador.
- No lave la bandeja metálica en el lavavajillas. Límpiela con un paño húmedo; no la deje mojada. Evite cualquier acción que pueda rayar o dañar la superficie.

Carne y pescado		Método de preparación		Período de almacenamiento más largo (mes)
Productos cárnicos	Ternera	Bife	Cortar en trozos de 2 cm de grosor y colocar papel aluminio entre ellos o envolver bien con film transparente.	6-8
		Asar	Empaquetando los trozos de carne en una bolsa para congelador o envolviéndolos bien con film plástico.	6-8
		Descascarillado	En pequeños trozos	6-8
		Schnitzel, chuletas	Colocando papel aluminio entre los trozos cortados o envolviéndolos individualmente en film plástico.	6-8
	Carne de cordero	Cortar	Colocando papel aluminio entre los trozos de carne o envolviéndolos individualmente con film plástico.	4-8
		Asar	Empaquetando los trozos de carne en una bolsa para congelador o envolviéndolos bien con film plástico.	4-8
		Descascarillado	Empaquetando la carne picada en una bolsa para congelador o envolviéndola bien con film plástico.	4-8
	Carne de res	Asar	Empaquetando los trozos de carne en una bolsa para congelador o envolviéndolos bien con film plástico.	8-12
		Bife	Cortar en trozos de 2 cm de grosor y colocar papel aluminio entre ellos o envolver bien con film transparente.	8-12
		Descascarillado	En pequeños trozos	8-12
		Carne hervida	Empaquetándolo en pequeñas porciones utilizando bolsas para congelador.	8-12
	Picar	Sin condimentar, en paquetes planos.		1-3
	Despojos (partes)	Deshecho		1-3
	Salchicha - Salami	Aunque esté en estuche, hay que empaquetarlo.		1-3
	Jamón	Colocando papel de aluminio entre los trozos cortados.		2-3
Aves de corral y animales de caza	Pollo y pavo	Envuelto en papel de aluminio		4-6
	Ganso	Envolver en papel de aluminio (las porciones no deben exceder los 2,5 kg)		4-6
	Pato	Envolver en papel de aluminio (las porciones no deben exceder los 2,5 kg)		4-6
	Ciervo, conejo, corzo	Envolver en papel de aluminio (las porciones no deben exceder los 2,5 kg y se deben retirar las espinas).		6-8
Pescados y mariscos	Peces de agua dulce (trucha, carpa, lucio, bagre)	Después de limpiar bien el interior y las escamas, se debe lavar y secar, y si es necesario se debe cortar la cola y la cabeza.	2	
	Pescado magro (lubina, rodaballo, lenguado)		4-6	
	Pescado azul (Bonito, Caballa, Pez azul, Salmonete, Anchoa)		2-4	
	mariscos		Limpio y en bolsas.	4-6
	Caviar		En su embalaje, en recipiente de aluminio o plástico.	2-3

"Los tiempos de almacenamiento indicados en la tabla se basan en una temperatura de almacenamiento de -18°C."

Verduras y frutas	Método de preparación	Período de almacenamiento más largo (mes)
Ayşekadın y judías verdes	Después de lavarlos y cortarlos en trozos pequeños, blanquearlos durante 3 minutos.	10-13
Guisante	Luego de limpiar y lavar, blanquear durante 2 minutos.	10-12
Repollo	Después de limpiar, blanquear durante 1-2 minutos.	6-8
Zanahoria	Después de limpiar y cortar, blanquear durante 3-4 minutos.	12
Pimienta	Después de cortar el tallo, partirlo por la mitad y quitarle las semillas, blanquearlo durante 2-3 minutos.	8-10
Espinaca	Luego de lavar y limpiar, blanquear durante 2 minutos.	6-9
Puerro	Luego de picarlo, blanquearlo por 5 minutos.	6-8
Coliflor	Separar las hojas, cortar el centro en trozos y luego blanquearlo en un poco de agua con limón durante 3-5 minutos.	10-12
Berenjena	Después de lavarlos, cortarlos en trozos de 2 cm y blanquearlos durante 4 minutos.	10-12
Calabacín	Después de lavarlos, cortarlos en trozos de 2 cm y blanquearlos durante 2-3 minutos.	8-10
Champiñón	Saltear ligeramente en aceite y exprimir limón por encima.	2-3
Maíz tierno	Luego de limpiarlos, envasarlos con la mazorca o en trozos individuales.	12
Manzanas y peras	Pelar la piel, cortarla en rodajas y blanquearla durante 2 o 3 minutos.	8-10
Albaricoques y melocotones	Córtalo por la mitad y quítale las semillas.	4-6
Fresas y frambuesas	Mediante lavado y clasificación	8-12
fruta cocida	Añadiendo un 10% de azúcar al envase	12
Ciruela, cereza, cereza ácida	Después de lavar y quitar los tallos	8-12

"Los tiempos de almacenamiento indicados en la tabla se basan en una temperatura de almacenamiento de -18°C."

Productos lácteos	Método de preparación	Periodo de almacenamiento más largo (meses)	Condiciones de almacenamiento
Queso (excepto queso feta)	En rodajas, con papel de aluminio entre ellas.	6-8	Para un almacenamiento a corto plazo, puede conservarse en su envase original. Para un almacenamiento a largo plazo, también debe envolverse en papel de aluminio o plástico.
Mantequilla, margarina	En su propio embalaje	6	En su embalaje original o envases de plástico.

"Los tiempos de almacenamiento indicados en la tabla se basan en una temperatura de almacenamiento de -18°C."

"La cantidad de alimentos frescos que se pueden congelar en un período de tiempo específico se indica en la etiqueta del producto".

Compartimento de Congelador Configuración	Frigorífico Configuración	Observaciones
-22°C	2°C	Este es el ajuste predeterminado y recomendado. Este ajuste se recomienda si la temperatura ambiente es inferior a 30°C.

### Información del congelador

Según la norma IEC 62552, por cada 100 litros de volumen del compartimento congelador, el producto debe ser capaz de congelar 4,5 kg de alimentos a temperatura ambiente de 25 °C durante 24 horas a -18 °C o menos.

Los alimentos sólo pueden conservarse durante largos periodos a temperaturas de -18 °C o inferiores.

Puedes conservar la frescura de los alimentos durante meses (en un congelador profundo a temperaturas de -18 °C o inferiores).

Los alimentos que se vayan a congelar no deben entrar en contacto con alimentos previamente congelados para evitar una descongelación parcial.

Para prolongar la conservación de las verduras congeladas, escáldelas y escúrralas. Después de escurrirlas, colóquelas en recipientes herméticos y congélelas. Alimentos como plátanos, tomates, lechuga, apio, huevos duros y patatas no son aptos para congelar. Congelar estos alimentos solo afectará negativamente su valor nutricional y su calidad. No existe riesgo de deterioro que ponga en peligro la salud humana.

### Colocación de alimentos

#### Estantes del compartimento congelador:

Diversos alimentos congelados como carne, pescado, helados, verduras, etc.

**Estantes del compartimento frigorífico:** Alimentos en ollas, platos y recipientes tapados, huevos (en un recipiente tapado)

#### Estantes de la puerta del compartimento frigorífico:

Alimentos o bebidas envasados en pequeñas cantidades

**Almacenamiento de verduras:** Verduras y frutas

**Compartimento de alimentos frescos:** Productos delicatessen (desayuno, productos cárnicos para consumir rápidamente)

### 6.3 Más crujiente

El compartimento para verduras del producto está diseñado específicamente para mantener las verduras frescas sin perder humedad. Para ello, la circulación de aire frío se concentra en todo el compartimento. Guarde sus verduras y frutas en este compartimento. Para garantizar una mayor conservación, no coloque verduras de hoja verde junto a las frutas.

### 6.4 Cajón para frutas y verduras con control de humedad

Con el cajón para frutas y verduras con control de humedad, puede almacenar verduras y frutas durante un período más largo en un ambiente con condiciones ideales de humedad.

Con el sistema de ajuste de la humedad con 3 opciones en la parte delantera del frigorífico, puede controlar el nivel de humedad interior del compartimento en función de los alimentos que almacena. Le recomendamos que almacene sus alimentos seleccionando la opción de vegetales cuando almacene solo vegetales, la opción de frutas cuando almacene solo frutas y la opción mixta cuando almacene alimentos mixtos.

Para mejorar el periodo de conservación de los alimentos y aprovechar mejor el sistema de control de la humedad, recomendamos que las verduras y frutas no se almacenen en bolsas. El hecho de dejarlas en bolsas de plástico hace que las verduras se pudran en poco tiempo. Es recomendable que los pepinos y los brócolis, en particular, no se almacenen en bolsas cerradas. Cuan-

do no se prefiera el contacto con otras verduras, utilice materiales de envasado, como el papel, que tienen un cierto nivel de porosidad en términos de higiene.

A la hora de colocar las verduras, ponga las pesadas y duras en el fondo y las ligeras y blandas en la parte superior, considerando los pesos específicos de las verduras.

No ponga las frutas que producen gran cantidad de gas etileno, tales como la pera, el albaricoque, el melocotón y sobre todo la manzana, en el mismo cajón con otras verduras y frutas. El gas etileno procedente de estas frutas puede hacer que otras verduras y frutas maduren más rápido y que se pudran en un periodo de tiempo más corto.

## 6.5 Área de almacenamiento en frío de productos lácteos

### Compartimento de almacenamiento en frío

El compartimento frigorífico mantiene una temperatura más baja en el interior del producto. Úselo para guardar productos de charcutería (salami, salchichas, lácteos, etc.) o carne, pollo y pescado que deban conservarse a baja temperatura para su consumo inmediato. No guarde frutas ni verduras en este compartimento.

## 6.6 Inversión del lado de apertura de la puerta

El lado de apertura de la puerta de su refrigerador se puede invertir según el lugar donde lo coloque. Cuando lo necesite, definitivamente debe llamar al Servicio Autorizado más cercano.

## 6.7 Alarma de puerta abierta

En función del modelo, la alarma de puerta abierta del frigorífico puede variar.

### Versión 1;

Si la puerta del aparato permanece abierta entre 60 y 120 segundos, sonará una señal acústica de advertencia; según el modelo del aparato, también puede aparecer una señal visual de advertencia (parpadeo de la

luz). Si cierra la puerta del aparato o pulsa un botón de su pantalla, en su caso, el sonido de advertencia se detendrá.

### Versión 2;

Si la puerta del aparato permanece abierta entre 60 y 120 segundos, sonará la alarma de puerta abierta. La alarma de puerta abierta suena gradualmente. Primero, empieza a sonar una alarma sonora. Al cabo de 4 minutos, si la puerta sigue sin cerrarse, se activa una advertencia visual (parpadeo de la iluminación). La alarma de puerta abierta se retrasará durante un cierto periodo de tiempo (entre 60 s y 120 s) cuando se pulse cualquier tecla de la pantalla del aparato, si la hubiera. A continuación, el proceso se iniciará de nuevo. Cuando se cierre la puerta del aparato, se cancelará la alarma de puerta abierta.

## 6.8 Botellero plegable

Permite al usuario almacenar botellas de vino si es necesario. Para utilizar la sección de rejilla, sujete la parte de plástico y tire suavemente hacia abajo. Ahora puede utilizar el botellero plegable.



Se recomienda almacenar un máximo de 2 botellas de vino en el botellero plegable.

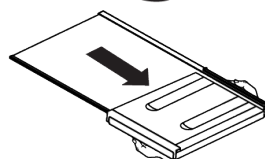
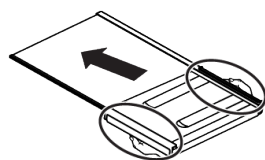
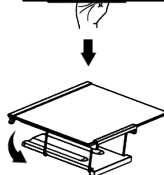
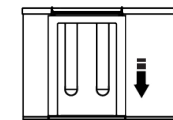

Para agrupar el botellero, primero retire el estante de vidrio del frigorífico. Colóquelo en el estante de vidrio empujando la pieza de plástico a través de las ranuras delantera y trasera como se muestra en la imagen. El aparato estará listo para usar con el botellero plegable.

Para quitar el botellero plegable, primero quite el estante de vidrio del frigorífico. Luego tome la pieza de plástico y tire de ella en cualquier dirección. Ahora puede utilizar el aparato sin un botellero plegable cuando sea necesario.

## 6.9 Sustitución de la lámpara de iluminación

Llame al Servicio Autorizado cuando la Bombilla/LED utilizada para la iluminación de su frigorífico sea reemplazada.

La(s) lámpara(s) utilizada(s) en este aparato no se puede(n) utilizar para la iluminación del hogar. Esta lámpara está pensada para ayudar al usuario a colocar los alimentos en el frigorífico/congelador de forma segura y cómoda.

Este aparato contiene una fuente de iluminación con clase energética 'G'.

La fuente de iluminación de este aparato debe ser reemplazada por un técnico calificado.

## 6.10 Verificación activa

Active Check es una función de control inteligente que supervisa constantemente el estado de tu producto mediante inteligencia artificial, identificando posibles problemas antes de que ocurran y notificándote. Esto garantiza que el rendimiento de tu producto sea siempre seguro y evita fallos inesperados. Para que Active Check funcione, tu producto debe estar conectado a internet a través de la aplicación HomeWhiz.

## 6.11 Tecnología de Inteligencia Artificial (IA)



## 7 Mantenimiento y limpieza

¡Lea primero las "Instrucciones de seguridad"!

- Desenchufe el aparato antes de limpiarlo.

## Característica de inteligencia artificial

Tu producto incorpora inteligencia artificial. Para que esta función funcione, debes añadir tu producto a la aplicación HomeWhiz y conectarlo a internet.

En la aplicación HomeWhiz, puedes activar o desactivar la función de IA desde la página de funciones de ayuda para tu producto específico.

Gracias a su tecnología autónoma, su producto se adapta a sus hábitos de uso y ofrece una alta eficiencia energética. \* Ofrece ahorros de hasta un 20%.

\* Las cifras de ahorro indicadas se obtienen en condiciones de laboratorio estándar. Sus cifras de ahorro pueden variar según las condiciones de uso del cliente y el clima.

## 6.12 Gestión energética

Su producto cuenta con una función de gestión del consumo energético. Para que esta función funcione, su producto debe estar añadido a la aplicación HomeWhiz y conectado a internet.

Puedes realizar un seguimiento del consumo de tus electrodomésticos mediante el panel de gestión energética de HomeWhiz. Puedes consultar la información de consumo de tu producto inteligente según diferentes periodos de tiempo. \* Puedes controlarlo y ahorrar dinero siguiendo las sugerencias para reducir tu consumo.

\* Los valores de consumo indicados en la etiqueta del producto se obtienen en condiciones de laboratorio estándar. Los valores de consumo que se muestran en la aplicación HomeWhiz son solo informativos y pueden diferir de los valores reales según las condiciones de uso del cliente y el clima.

- El polvo de la rejilla de ventilación trasera del producto debe eliminarse (sin abrir la tapa) al menos una vez al año. Límpiela con un paño seco.

- Tenga cuidado de no dejar que entre agua en la carcasa de la lámpara ni en otras piezas eléctricas.
- Limpie la puerta con un paño húmedo. Retire todo el contenido para extraer los estantes de la puerta y del cuerpo. Levante los estantes de la puerta para retirarlos. Después de limpiarlos y secarlos, vuelva a colocarlos en su lugar de arriba a abajo.
- Nunca utilice agua con cloro ni productos de limpieza para limpiar la superficie exterior del producto ni las piezas cromadas. El cloro provoca oxidación en estas superficies metálicas.
- Para evitar que las impresiones en la pieza plástica se despeguen o deformen, no utilice herramientas afiladas, abrasivas, jabón, productos de limpieza domésticos, detergentes, gasolina, pulimentos, etc. Para la limpieza, utilice un paño suave con agua tibia y seque.
- En productos sin tecnología No Frost, se formarán gotas de agua y escarcha de hasta un dedo de espesor en la pared trasera del compartimento de refrigeración. No lo limpie ni aplique aceite ni sustancias similares.
- Utilice únicamente un paño de microfibra ligeramente húmedo para limpiar la superficie exterior del producto. Las esponjas y otros tipos de paños de limpieza pueden rayarlo.
- Para limpiar las superficies interiores del producto, lave todas las piezas desmontables con una solución suave de agua, jabón y bicarbonato de sodio. Enjuágue-

las bien y séquelas completamente. Evite que entre agua en las luces y el panel de control.

- No utilice vinagre, alcohol isopropílico ni otros limpiadores a base de alcohol en ninguna superficie interior.

### **Superficies exteriores de acero inoxidable**

Utilice un limpiador de acero inoxidable no abrasivo y aplíquelo con un paño suave y sin pelusa. Para pulir, limpie suavemente la superficie con un paño de microfibra humedecido con agua y utilice una almohadilla de pulido seca. Siga siempre la veta del acero inoxidable.

### **Prevención de malos olores**

En la producción de este producto no se utilizan sustancias que puedan causar olor. Sin embargo, estos pueden surgir debido al almacenamiento inadecuado de los alimentos y a la falta de limpieza adecuada de la superficie interior del producto.

- Para evitar este problema, limpie con agua con bicarbonato de sodio cada 15 días.
- Guarde los alimentos en recipientes sellados, ya que los microorganismos liberados por los alimentos abiertos pueden provocar malos olores.
- Nunca guarde alimentos caducados o en mal estado en su producto.

### **Protección de superficies plásticas**

Si se derrama aceite sobre superficies plásticas, límpielas inmediatamente con agua tibia, ya que el aceite puede dañar la superficie.

## **8 Solución de problemas**

¡Primero lea la sección de "Instrucciones de Seguridad"!

Revise esta lista antes de contactar con el servicio técnico. Si lo hace, le ahorrará tiempo y dinero. Esta lista incluye quejas frecuentes que no están relacionados con la mano de obra ni materiales defectuosos. Algunas funciones mencionadas en este documento pueden no ser aplicables a su aparato.

Si el problema persiste después de seguir las instrucciones de esta sección, póngase en contacto con su vendedor o un Servicio Autorizado. No trate de reparar el aparato.

### **El frigorífico no está funcionando.**

- El enchufe no está totalmente en la toma. >>> Conéctelo para asentarlos por completo en la toma.

- El fusible conectado a la toma de corriente del aparato o el fusible principal está fundido. >>> Compruebe el fusible.

### **Condensación en la pared lateral del compartimento frigorífico (MULTI ZONE, COOL CONTROL y FLEXI ZONE).**

- La puerta se abre con demasiada frecuencia. >>> Tenga cuidado de no abrir la puerta del aparato con demasiada frecuencia.
- El medio ambiente es demasiado húmedo. >>> No instale el aparato en ambientes húmedos.
- Los alimentos que contienen líquidos se mantienen en sus envases sin sellar. >>> Mantenga los alimentos que contengan líquidos en envases sellados.
- La puerta del aparato se deja abierta. >>> No mantenga la puerta del aparato abierta durante largos periodos.
- El termostato está ajustado a una temperatura muy fría. >>> Ajuste el termostato a un nivel apropiado.

### **El compresor no está funcionando.**

- En caso de fallo de corriente repentino o tirando del enchufe de corriente y poniéndolo de nuevo, la presión del gas en el sistema de refrigeración del aparato no será equilibrada, lo que desencadena la salvaguardia térmica del compresor. El aparato se reiniciará después de aproximadamente 6 minutos. Si el aparato no se reinicia después de este período, póngase en contacto con el servicio.
- La descongelación está activa. >>> Esto es normal para un aparato de descongelación completamente automático. La descongelación se realiza periódicamente.
- El aparato no está enchufado. >>> Asegúrese de que el cable de corriente esté enchufado.
- El ajuste de la temperatura es incorrecto. >>> Seleccione el ajuste adecuado de la temperatura.
- No hay energía eléctrica. >>> El aparato continuará funcionando con normalidad una vez que se restablezca la corriente.

### **El ruido de funcionamiento del frigorífico aumenta mientras está en uso.**

- El desempeño operativo del aparato puede variar en función de las variaciones de la temperatura ambiente. Esto es normal y no indica mal funcionamiento.

### **El frigorífico funciona demasiado a menudo o por demasiado tiempo.**

- El nuevo aparato puede ser más grande que el anterior. Los aparatos de mayor tamaño se ejecutarán por períodos más largos.
- La temperatura ambiente puede ser alta. >>> El aparato normalmente funciona durante largos períodos a mayor temperatura de la habitación.
- El aparato puede haber sido conectado recientemente o un nuevo alimento fue colocado en su interior. >>> El aparato tardará más en alcanzar la temperatura fijada cuando es enchufado recientemente o si un nuevo alimento se coloca en el interior. Esto es normal.
- Grandes cantidades de alimentos calientes pueden haber sido colocados recientemente en el aparato. >>> No coloque alimentos calientes dentro del aparato.
- Las puertas se abren frecuentemente o se mantienen abiertas durante largos períodos. >>> El aire caliente que se mueve adentro hará que el aparato funcione más tiempo. No abra las puertas con demasiada frecuencia.
- La puerta del congelador o del frigorífico puede estar abierta. >>> Compruebe que las puertas estén completamente cerradas.
- Es posible que el aparato esté configurado a una temperatura demasiado baja. >>> Ajuste la temperatura a un grado más alto y espere a que el aparato alcance la temperatura ajustada.
- La arandela de la puerta del frigorífico o el congelador puede estar sucia, desgastada, rota o mal instalada. >>> Limpie o cambie el sello. Una arandela de la puerta dañada / agrietada hará que el aparato funcione durante períodos más largos para preservar la temperatura actual.

### **La temperatura del congelador es muy baja, pero la temperatura del frigorífico es adecuada.**

- La temperatura del compartimento congelador se establece a un grado muy bajo. >>> Ajuste la temperatura del compartimento del congelador a un grado más alto y vuelva a intentarlo.

### **La temperatura del enfriador es muy baja, pero la temperatura del congelador es adecuada.**

- La temperatura del compartimento congelador se establece a un grado muy bajo. >>> Ajuste la temperatura del compartimento frigorífico a un grado más alto y verifique nuevamente.

### **Los alimentos guardados en los cajones del compartimento de refrigeración se congelan.**

- La temperatura del compartimento congelador se establece a un grado muy bajo. >>> Ajuste la temperatura del compartimento frigorífico a un grado más alto y verifique nuevamente.

### **La temperatura en el frigorífico o el congelador es demasiado alta.**

- La temperatura del compartimento del congelador se establece a un grado muy bajo. >>> El valor de la temperatura del compartimento de refrigeración tiene un efecto sobre la temperatura en el compartimento congelador. Espere hasta que la temperatura de las partes pertinentes alcancen el nivel suficiente cambiando la temperatura del frigorífico o del congelador.
- Las puertas se abren frecuentemente o se mantienen abiertas durante largos períodos. >>> No abra las puertas con demasiada frecuencia.
- La puerta puede estar abierta. >>> Cierre la puerta por completo.
- El aparato puede haber sido conectado recientemente o un nuevo alimento fue colocado en su interior. >>> Esto es normal. El aparato tardará más en alcanzar la temperatura fijada fue enchufado recientemente o si un nuevo alimento se coloca en el interior.

- Grandes cantidades de alimentos calientes pueden haber sido colocados recientemente en el aparato. >>> No coloque alimentos calientes dentro del aparato.

### **Ruido o agitación.**

- La superficie no es plana ni duradera >>> Si el aparato tiembla cuando se mueve lentamente, ajuste los soportes para equilibrar el producto. También asegúrese de que el suelo sea lo suficientemente resistente para soportar el aparato.
- Cualquier artículo colocado sobre el aparato pueden causar ruido. >>> Retire todos los objetos colocados sobre el aparato.
- El aparato está haciendo ruido de flujo de líquido, rociado, etc.
- Los principios de funcionamiento del aparato implican flujos de líquido y gas. >>> Esto es normal y no indica mal funcionamiento.

### **Hay sonido del viento que sopla procedente del aparato.**

- El aparato utiliza un ventilador para el proceso de enfriamiento. Esto es normal y no indica mal funcionamiento.

### **Hay condensación en las paredes internas del aparato.**

- El clima caliente o húmedo aumentarán la formación de hielo y de condensación. Esto es normal y no indica mal funcionamiento.
- Las puertas se abren frecuentemente o se mantienen abiertas durante largos períodos. >>> No abra las puertas con demasiada frecuencia, si están abiertas, ciérrelas.
- La puerta puede estar abierta. >>> Cierre la puerta por completo.

### **Hay condensación en el exterior del aparato o entre las puertas.**

- Puede ser por que el clima ambiental sea húmedo, esto es bastante normal en ambientes húmedos. >>> La condensación se disipará cuando se reduzca la humedad.

**El interior huele mal.**

- El aparato es limpiado regularmente. >>> Limpie el interior con regularidad utilizando una esponja, agua caliente y agua carbonatada.
- Ciertos envases y materiales de embalaje pueden causar olor. >>> Utilice envases y materiales de embalaje que sean exentos de olores.
- Los alimentos se colocan en envases no sellado. >>> Mantenga los alimentos en envases sellados. Los microorganismos pueden propagarse fuera de los alimentos no sellados y causar mal olor.
- Retire todos los alimentos caducados o en mal estado del aparato.

**La puerta no se cierra.**

- Los paquetes de alimentos pueden estar bloqueando la puerta. >>> Cambie de lugar los elementos que bloquean las puertas.
- El aparato no está en posición vertical sobre la base. >>> Ajuste los soportes para equilibrar el aparato.

- La superficie no es plana ni duradera >>> Asegúrese de que la superficie sea plana y lo suficientemente duradera para soportar el producto.

**El cajón de verduras está atascado.**

- Los alimentos pueden estar en contacto con la parte superior del cajón. >>> Reorganice los alimentos en el cajón.

**Temperatura en la superficie del producto.**

- Se pueden observar altas temperaturas entre las dos puertas, en los paneles laterales y en la parrilla trasera mientras el aparato está en funcionamiento. Esto es normal y no requiere servicio.

**El ventilador sigue funcionando cuando la puerta está abierta.**

- El ventilador puede seguir funcionando cuando la puerta del congelador está abierta.

Si el problema persiste después de seguir las instrucciones de esta sección, póngase en contacto con su vendedor o un Servicio Autorizado. No trate de reparar el aparato. Esto es normal.

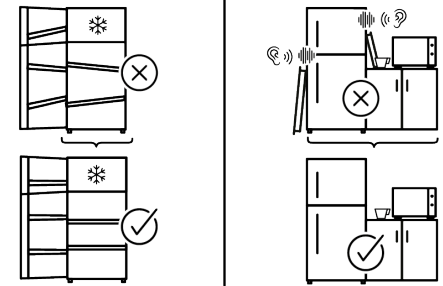
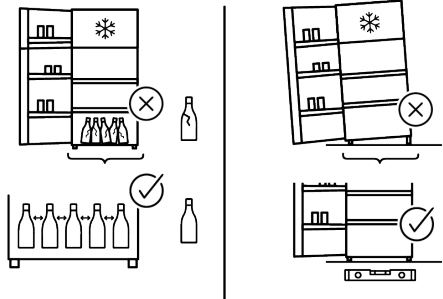
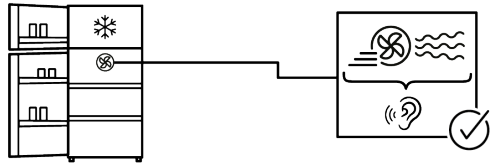
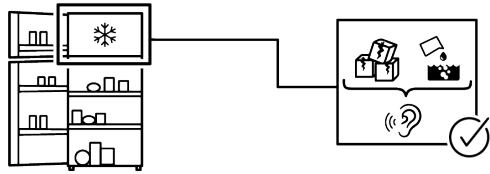
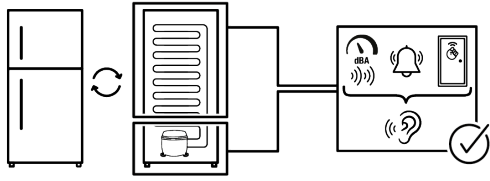

## EXENCIÓN DE RESPONSABILIDAD

Algunas averías (simples) pueden ser manejadas adecuadamente por el usuario final sin que surja ningún problema de seguridad o uso inseguro, siempre que se realicen dentro de los límites y de acuerdo con las siguientes instrucciones (véase la sección "Autorreparación").

Por lo tanto, a menos que se autorice lo contrario en la sección "Autorreparación", las reparaciones deberán dirigirse a reparadores profesionales registrados para evitar problemas de seguridad. Un reparador profesional registrado es aquel al que el fabricante ha concedido acceso a las instrucciones y la lista de piezas de repuesto de este aparato de acuerdo con los métodos descritos en los actos legislativos de conformidad con la Directiva 2009/125/CE.

**Sin embargo, solo el agente de servicio (es decir, reparadores profesionales autorizados) al que pueda comunicarse a través del número de teléfono proporcionado en el manual del usuario/tarjeta de garantía o a través de su distribuidor autorizado puede brindarle servicio bajo los términos de la garantía. Por lo tanto, tenga en cuenta que las reparaciones realizadas por reparadores profesionales (que no están autorizados por Whirlpool) anularán la garantía.**

### Auto-reparación

El usuario final puede realizar la reparación por sí mismo, exclusivamente con respecto a las siguientes piezas de repuesto: manijas de las puertas, bisagras de las puertas, bandejas, cestas y juntas de las puertas (también está disponible una lista actualizada <https://parts-selfservice.europeanappliances.com> a partir del 1 de marzo de 2021).

Además, para garantizar la seguridad del aparato y evitar el riesgo de lesiones graves, la autorreparación mencionada debe realizarse siguiendo las instrucciones del manual de usuario para autorreparación o que están disponibles en [\[service.europeanappliances.com\]\(https://parts-selfservice.europeanappliances.com\). Por su seguridad, desenchufe el aparato antes de intentar cualquier autoreparación.](https://parts-self-</a></p></div><div data-bbox=)

Los intentos de reparación por parte de los usuarios finales de piezas no incluidas en dicha lista y/o que no sigan las instrucciones de los manuales de usuario para la auto-reparación o que están disponibles en <https://parts-selfservice.europeanappliances.com>, podrían dar lugar a problemas de seguridad no imputables a Whirlpool, y anularán la garantía del aparato.

Por lo tanto, se recomienda encarecidamente a los usuarios finales que se abstengan de intentar llevar a cabo reparaciones que queden fuera de la mencionada lista de piezas de repuesto, poniéndose en contacto en tales casos con reparadores profesionales autorizados o con reparadores profesionales registrados. Por el contrario, tales intentos por parte de los usuarios finales pueden causar problemas de seguridad y dañar el aparato y, posteriormente, provocar un incendio, una inundación, una electrocución y lesiones personales graves.

A modo de ejemplo, pero no limitado a, las siguientes reparaciones deben dirigirse a reparadores profesionales autorizados o reparadores profesionales registrados: compresor, circuito de refrigeración, placa principal, placa inverter, placa de visualización, etc.

El fabricante/vendedor no se hace responsable en ningún caso en el que los usuarios finales no cumplan con lo anterior.

La disponibilidad de repuestos del frigorífico que compró es de 10 años. Durante este período, los repuestos originales estarán disponibles para operar el frigorífico correctamente.

La duración mínima de la garantía del refrigerador que ha comprado es de 24 meses. Este aparato está equipado con una fuente de iluminación de clase energética "G".

La fuente de iluminación de este aparato solo debe ser reemplazada por un reparador profesional.

Ver también

2 CLAUSE DE NON-RESPONSABILITÉ  
[} 48]

## Lees eerst deze handleiding!

### Beste klant,

Hartelijk dank voor uw keuze van dit product.

Registreer uw producten op [www.register10.eu](http://www.register10.eu)

Wij willen dat u kunt genieten van een optimale efficiëntie van dit hoogwaardige product dat is vervaardigd met de nieuwste technologische snufjes. Lees hiervoor deze handleiding en alle andere documentatie zorgvuldig voor u het product in gebruik neemt.

U moet alle informatie en waarschuwingen omvat in deze handleiding naleven. Zo beschermt u zichzelf en uw product tegen eventuele gevaren. Bewaar de handleiding. U moet deze handleiding meegeven met het product als u het aan iemand anders doorgeeft.

### De volgende symbolen worden gebruikt in de handleiding en op het product:



Lees de handleiding.

 	De informatie over het model zoals opgeslagen in de productdatabase is beschikbaar op de volgende website waar u kunt zoeken op de ID van het model (*) die vermeld staat op het typeplaatje.
SUPPLIER'S NAME	MODEL IDENTIFIER → (*)
	

<https://eprel.ec.europa.eu/>

## Inhoudsopgave

<b>1 Milieuriichtlijnen .....</b>	<b>76</b>
1.1 Verwijdering van het verpakking- materiaal .....	76
1.1.1 Technische informatie over Bluetooth + Wi-Fi.....	76
<b>2 Uw koelkast .....</b>	<b>77</b>
<b>3 Installatie.....</b>	<b>77</b>
3.1 Correcte locatie voor de installa- tie.....	77
3.2 De poten aanpassen .....	78
3.3 Waarschuwing voor heet opper- vlak .....	78
<b>4 Voorbereiding .....</b>	<b>78</b>
4.1 Wat u kunt doen om energie te besparen .....	78
4.2 Eerste gebruik.....	79
4.3 Klimaatklasse en definities.....	79
<b>5 De bediening van het product.....</b>	<b>80</b>
<b>6 Het gebruik van uw apparaat.....</b>	<b>81</b>
6.1 Bedieningspaneel van het pro- duct .....	81
6.1.1 Hoge temperatuur alarm .....	83
6.2 Etenswaaren opslaan in uw pro- duct .....	83
6.3 Crisper .....	88
6.4 Vochtigheidbeheerde crisper.....	88
6.5 Zuivelproducten koude bewaar- zone .....	89
6.6 De openingszijde van de deur om- draaien .....	89
6.7 Deur open alarm .....	89
6.8 Vouwbaar wijnrek .....	89
6.9 De lamp vervangen.....	89
6.10 Actieve controle.....	90
6.11 Kunstmatige intelligentie (AI) -technologie .....	90
6.12 Energiebeheer.....	90
<b>7 Onderhoud en reiniging.....</b>	<b>90</b>
<b>8 Probleemoplossing .....</b>	<b>91</b>

# 1 Milieuriichtlijnen

## 1.1 Verwijdering van het verpakkingmateriaal

Het verpakkingmateriaal is recyclebaar en is gemarkeerd met het recycling symbool



De verschillende onderdelen van de verpakking moet dus op verantwoorde wijze worden verwijderd, volledig conform met de lokale regelgeving met betrekking tot afvalverwijdering.

NL



### 1.1.1

## Technische informatie over Bluetooth + Wi-Fi

Frequentieband:	2,4 GHz (Wi-Fi- of bluetooth-functie)
Max. Overdragend vermogen:	< 100mW (Wi-fi of bluetooth functie)
Softwaregegevens:	Quartz_WiFi.XXX

### VEREENVOUDIGDE EU-CONFORMITEITSVERKLARING:

Hierbij verklaart Beko Europe Management S.R.L.de dat de radioapparatuur voldoet aan Richtlijn 2014/53/EU.

De volledige tekst van de EU-conformiteitsverklaring is beschikbaar op het volgende internetadres:<https://docs.emeaappliance-docs.eu>

Dit product verzamelt en verzendt gebruiksgegevens wanneer het is verbonden met inter-

net (bijv. temperatuurinstellingen, gebruiksduur, foutcode-**setc.**). In overeenstemming met de EU-gegevenswet (Verordening EU 2023/2854) hebt u recht op toegang tot en beheer van deze gegevens.

Ga voor meer informatie over welke gegevens worden verzameld, hoe deze worden gebruikt en hoe u er toegang toe kunt krijgen naar:[www.homewhiz.com/eu-data-act-policy](http://www.homewhiz.com/eu-data-act-policy)

## 2 Uw koelkast

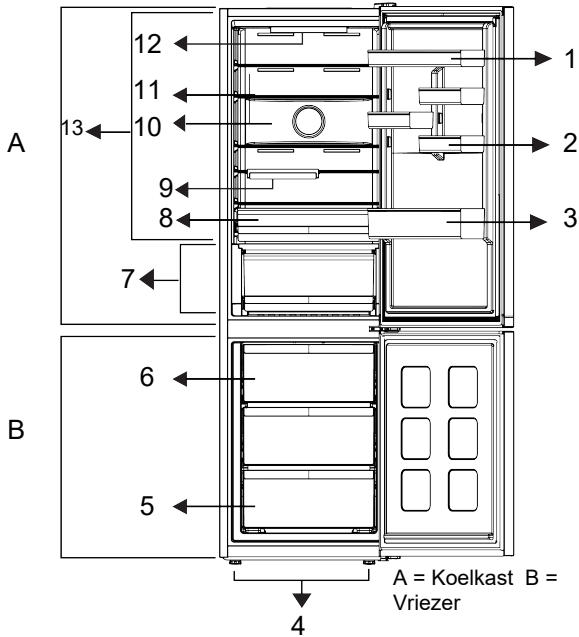

NL

- |                                |                       |
|--------------------------------|-----------------------|
| 1 Verstelbare deurplank        | 2 *Eierrek            |
| 3 * Flessenrek                 | 4 * Verstelbare poten |
| 5 * Vriesvak                   | 6 * Ijsbakje          |
| 7 * Vers voedsel /groentelade  | 8 * Koude Opslag Lade |
| 9 *Opvouwbaar flessenrek       | 10 * Ventilator       |
| 11 *Verstelbare kofferbakplank | 12 *Verlichtingslamp  |
| 13 * Koud compartiment         |                       |

**\*Optioneel**De figuren in deze gebruikershandleiding zijn schematisch en zijn mogelijk niet precies compatibel met uw product.

Als het product dat u hebt gekocht niet de relevante onderdelen bevat, zijn deze geldig voor andere modellen.

## 3 Installatie

Lees eerst het hoofdstuk "Veiligheidsinstructies"!

### 3.1 Correcte locatie voor de installatie

Neem contact op met de geautoriseerde service voor de installatie van het product. Om de installatie van het product voor te bereiden, verwijzen wij u naar de informatie in de handleiding. Zorg ervoor dat de elek-

trische en watervoorzieningen correct zijn uitgevoerd. Zo niet moet u een elektricien en loodgieter aanspreken om de voorzieningen correct uit te voeren.

- Plaats het apparaat op een vlakke ondergrond om trillingen te vermijden
- Plaats het product minimum 30 cm verwijderd van de radiator, het fornuis en gelijkaardige warmtebronnen en minimum 5 cm van elektrische ovens.
- Als u twee koelers naast elkaar plaatst, moet u minimum 4 cm afstand laten tussen beide toestellen.
- Stel het product niet bloot aan direct zonlicht en bewaar het in een droge plaats.
- Dit product vereist een goede luchtcirculatie om efficiënt te kunnen werken. Als u het product in een muurnis plaatst, moet u ten minste 5 cm tussenruimte laten tussen het product en het plafond, de achterwand en de muren.
- Controleer of het tussenruimte beveiligingsonderdeel met de muur achteraan aanwezig is (indien geleverd met het product).
- Als dit onderdeel niet beschikbaar is, of als het verloren is gegaan of gevallen, moet u het product zodanig positioneren dat er ten minste 5 cm tussenruimte is

## 4 Voorbereiding

Lees eerst het hoofdstuk "Veiligheidsinstructies"!

### 4.1 Wat u kunt doen om energie te besparen

- Dit koelapparaat is niet bedoeld voor gebruik als een ingebouwd apparaat;
- Wanneer u etenswaren in de koelkast plaatst, moet u voldoende ruimte laten om een goede luchtcirculatie mogelijk te maken in de koelkast.
- Aangezien warme en vochtige lucht niet rechtstreeks zullen doordringen in uw product als de deuren niet worden geopend zal uw product optimaal werken in omstandigheden die voldoen om uw etenswaren te beschermen. Onder deze omstandigheden werken functies en on-

tussen het product en de muren van de kamer. De tussenruimte achteraan is belangrijk voor de efficiënte werking van het product.

### 3.2 De poten aanpassen

Als het product niet correct gebalanceerd is, moet u de instelbare voeten vooraan naar links of rechts draaien.

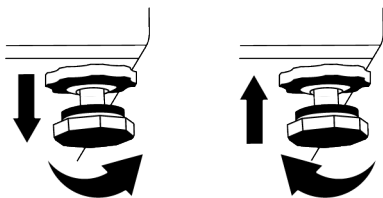

### 3.3 Waarschuwing voor heet oppervlak

De zijwanden van uw product zijn uitgerust met koelmiddelleidingen om het koelsysteem te verbeteren. Vloeistof onder hoge druk kan door deze oppervlakken stromen en hete oppervlakten veroorzaken op de zijwanden. Dit is normaal en vereist geen interventie van het onderhoudspersoneel.

derdelen zoals de compressor, ventilator, het verwarmingselement, ontdooien, verlichten, weergave, etc. in overeenstemming met de behoeften om zo weinig mogelijk energie te verbruiken.

- Als er meerdere opties zijn, moeten de glazen platen zodanig worden geplaatst dat ze de luchtuitlaten op de achterwand niet zijn geblokkeerd. De luchtuitlaten moeten bij voorkeur onder de glazen platen blijven. Deze combinatie kan bijdragen tot de luchtcirculatie en energie-efficiëntie.
- Het is ten zeerste aangeraden de onderste lade te gebruiken om etenswaren te bewaren.

- Voor optimale prestaties kan Snel invriezen worden gebruikt (indien beschikbaar), 24 uur voor het plaatsen van vers voedsel in de vriezer.
- In de meeste gevallen is 24 uur voldoende voor de Snel invriezen-functie nadat vers voedsel in de vriezer is geplaatst. Na enige tijd wordt de Snel invriezen-functie automatisch gedeactiveerd.
- Bij het invriezen van een kleine hoeveelheid voedsel kan de Snel invriezen-functie na enige tijd worden gedeactiveerd om energiebesparing te garanderen.
- Afhankelijk van de kenmerken van het product; ingevroren etenswaren ontdooien in het koelvak resulteert in energiebesparing en bewaart de kwaliteit van de etenswaren.
- Om een maximale hoeveelheid etenswaren op te slaan in het koelvak van uw koelkast kunt u de bovenste laden verwijderen en de etenswaren op het rooster/glazen rek plaatsen.
- Plaats de etenswaren zoals hieronder aangegeven, waarbij u afstand houdt van de temperatuursensor van het koelvak. Als ze in contact komen met de sensor kan het energieverbruik van het apparaat stijgen.

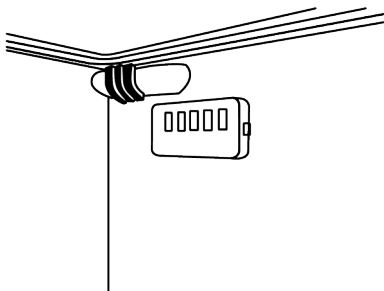

- Bewaar voedsel in het koel- of chillvak volgens de juiste opslagcondities om energie te besparen.
- Pakketten met etenswaren mogen niet in direct contact staan met de temperatuursensor in het vriesvak.

## 4.2 Eerste gebruik

Voor u uw product in gebruik neemt, moet u ervoor zorgen dat u de nodige voorbereidingen treft in overeenstemming met de instructies vermeld in de “Veiligheidsinstructies” en “Installatie” secties.

- Wacht minimaal 2 uur voordat u het product bedient, om de volledige efficiëntie van koeling te garanderen.
- Schakel het product in zonder etenswaren en laat het werken gedurende 6 uur. De deur van het product moet gesloten blijven.
- De temperatuurwijzigingen die worden veroorzaakt door het openen en sluiten van de deur tijdens het gebruik van het product zullen in normale omstandigheden resulteren in de vorming van condensatie op de deur/laden en het glas dat in het product wordt geplaatst.
- Een geluidssignaal weerklinkt wanneer de compressor wordt ingeschakeld. Het is normaal dat het product lawaai maakt, zelfs als de compressor is ingeschakeld, aangezien vloeistof en gas kan worden samengedrukt in het koelsysteem.
- Het is normaal dat de voorzieningen van het product warm zijn. Deze zones zijn ontworpen om op te warmen en condensatie te
- In sommige modellen schakelt het indicatorpaneel automatisch uit 1 minuten nadat de deur sluit. Ze wordt opnieuw ingeschakeld wanneer de deur geopend wordt of een toets ingedrukt wordt.

## 4.3 Klimaatklasse en definities

Raadpleeg de klimaatklasse op het typeplaatje van uw apparaat. Eén van de onderstaande situaties is van toepassing op uw apparaat naargelang de klimaatklasse.”

- **SN:** Lange termijn gematigd klimaat: Dit koelapparaat is ontworpen voor gebruik bij een omgevingstemperatuur tussen 10 °C en 32 °C.

- **N:** Gematigd klimaat: Dit koelapparaat is ontworpen voor gebruik bij een omgevingstemperatuur tussen 16°C en 32 °C.
- **ST:** Subtropisch klimaat: Dit koelapparaat is ontworpen voor gebruik bij een omgevingstemperatuur tussen 16°C en 38°C.
- **Tel.:** Tropisch klimaat: Dit koelapparaat is ontworpen voor gebruik bij een omgevingstemperatuur tussen 16°C en 43°C.

## 5 De bediening van het product

Lees eerst de "Veiligheidsinstructies"!

- Het product mag alleen worden gebruikt voor het bewaren van voedsel.
- Als u langere tijd van huis bent (bijvoorbeeld op vakantie) en de ijsmachine of waterdispenser niet gebruikt, schakelt u de waterklep uit. Anders kan er een waterlek ontstaan.
- Lichte variaties in de helderheid van het oppervlak kunnen worden waargenomen op roestvrijstalen oppervlakken als gevolg van het productieproces en de inhe-

rente kenmerken van het materiaal. Dit is normaal en heeft geen invloed op de productprestaties.

### Uitschakeling van het product

- Verwijder het voedsel om geurtjes te voorkomen.
- Wacht tot het ijs smelt, maak het interieur schoon en laat het drogen, waarbij je de deuren open laat om te voorkomen dat de kunststoffen in het interieur worden beschadigd.

## 6 Het gebruik van uw apparaat

### 6.1 Bedieningspaneel van het product

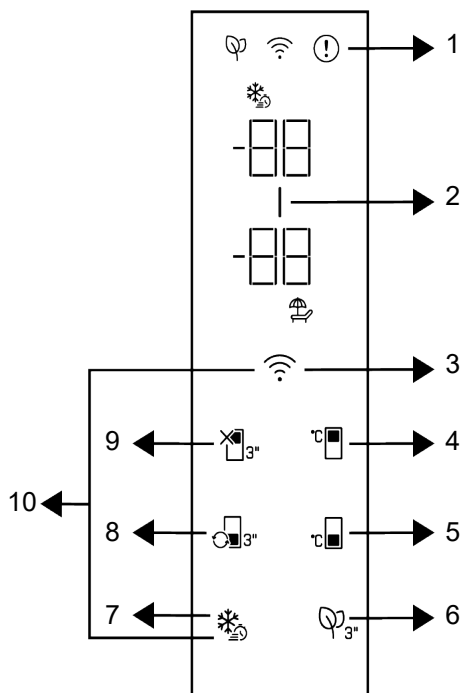

1 \* Foutstatus indicator

3 \* Draadloos toets

5 \* Vriesvak temperatuurinstelling toets

7 \* Snel invriezen toets

9 \* Koelvak UIT (vakantie) functie

2 \* Energiebesparing (scherm uit) indicator

4 \* Koelvak temperatuurinstelling toets

6 \* Ontgeurdermodule toets

8 \* Vak conversieschakelaar

10 \* Toets om de instellingen van de draadloze verbinding opnieuw in te stellen

Lees eerst het hoofdstuk "Veiligheidsinstructies"!

De geluids- en visuele functies van het indicatorpaneel helpen bij het gebruik van het product.

**\*Optioneel:** De weergegeven functies zijn optioneel; er kunnen verschillen zijn in de vorm en de locatie van de functies op het indicatorpaneel van uw apparaat.

## 1. Foutconditie indicator

Deze indicator schakelt in als uw koelkast onvoldoende koelt of in het geval van een sensorfout. "E" verschijnt op de temperatuurindicator van de diepvriezer en cijfers zoals "1,2,3..." verschijnen op de temperatuurindicator van het koelvak. Deze cijfers op de indicator bieden informatie aan de geautoriseerde service over de opgetreden fout. Het uitroepteken kan verschijnen als u warme etenswaren in het vriesvak hebt geplaatst of als de deur langdurig wordt geopend. Dit is geen fout; deze waarschuwing verdwijnt wanneer de etenswaren afkoelen of wanneer een toets wordt ingedrukt.

## 2. Energiebesparing (scherm uit) indicator

De energiebesparingsfunctie schakelt automatisch in en het energiebesparing pictogram licht op wanneer de deur van het product niet wordt geopend of gesloten gedurende een bepaalde periode. Wanneer de energiebesparingsfunctie is ingeschakeld, schakelen alle symbolen op het scherm uit, behalve het energiebesparingssymbool. Als u, wanneer de energiebesparingsfunctie ingeschakeld is, wordt de energiebesparingsfunctie uitgeschakeld als een knop wordt ingedrukt of als de deur wordt geopend en de symbolen op het scherm keren terug naar normaal. De energiebesparingsfunctie is een functie die wordt ingeschakeld in de fabriekinstellingen en ze kan niet worden geannuleerd.

## 3. Draadloos toets

Deze toets wordt gebruikt om een draadloze verbinding te maken met uw apparaat via de HomeWhiz mobiele app. Wanneer de toets langdurig wordt ingedrukt (3 seconden), begint het draadloze verbindingssymbool langzaam te knipperen op het scherm/ de indicator (in intervallen van 0,5 seconde). Het thuisnetwerk wordt op deze wijze geïnitieerd. Nadat de draadloze verbinding tot stand is gebracht, licht het draadloze verbinding pictogram ononderbroken op. U kunt de verbinding in/uitschakelen nadat

de eerste instelling is voltooid door deze toets in te drukken. Het draadloze netwerk pictogram knippert snel (met een interval van 0,2 seconden) tot de verbinding tot stand is gebracht. Wanneer de verbinding actief is, knippert het draadloze verbindingssymbool ononderbroken. Als de verbinding niet tot stand kan worden gebracht gedurende een lange periode moet u uw verbindinginstellingen controleren en het hoofdstuk "Probleemoplossing" raadplegen in de handleiding. Gebruik de HomeWhiz app voor de draadloze verbinding. De installatiestappen worden beschreven in de app tijdens de installatie. U krijgt toegang tot de app door de QR-code te lezen op het HomeWhiz label op het product. De app is beschikbaar in de App Store voor iOS-apparaten of via de Play Store voor Android apparaten. Voor meer informatie verwijzen wij u naar <https://www.homewhiz.com/>

## 4. Koelvak temperatuurinstelling toets



Biedt de mogelijkheid de temperatuur in te stellen voor het koelvak. Als u deze knop indrukt, kan de temperatuur van het koelvak worden ingesteld op 8 °C, 7 °C, 6 °C, 5 °C, 4 °C, 3 °C, 2 °C en 1 °C.

## 5. Vriesvak temperatuurinstelling toets



De temperatuurinstelling is gemaakt voor het vriesvak. Als u deze knop indrukt, kan de temperatuur van het vriesvak worden ingesteld op -18 °C, 19°C, -20 °C, -21 °C, -22 °C, -23 °C en -24 °C.

## 6. Ontgeurdermodule toets

Houd deze toets 3 seconden ingedrukt op de ontgeurdersfunctie in of uit te schakelen. Als de ontgeurdersfunctie is ingeschakeld, licht de ontgeurdermodule op. Als de functie actief is, wordt de ontgeurdermodule af en toe ingeschakeld.

## 7. Snel invriezen toets

Als de Snel invriezen toets wordt ingedrukt, verschijnt het snelvriessymbool branden en de snelvriesfunctie wordt geactiveerd. De

temperatuur van het vriesvak is ingesteld op -27 °C. Druk opnieuw op deze toets om de functie te annuleren. De snel invriezen functie wordt automatisch uitgeschakeld. Als u een grote hoeveelheid verse etenswaren moet invriezen, drukt u op de Snel invriezen toets voor u etenswaren in het vriesvak plaatst.

## 8. Vak conversieschakelaar

Als de vak conversieschakelaar 3 seconden lang wordt ingedrukt, schakelt het vriesvak tussen de koeler-, Uit- en de vriesmodi, respectievelijk. Als het als koelvak wordt gebruikt, kan de temperatuur van het vak worden ingesteld op 4 °C. In de UIT-modus geeft de temperatuurindicator van dit vak "- " weer.

## 9. Koeler UIT (vakantie) functietoets

Druk op de toets gedurende 3 seconden om de vakantiefunctie in te schakelen. De Vakantiemodus is geactiveerd en het vakantiesymbool is verlicht. De "- " uitdrukking wordt weergegeven op de Koelvak temperatuurindicator en het koelvak koelt niet actief af. Het is niet aanbevolen etenswaren te bewaren in het koelvak wanneer de vakantiefunctie is ingeschakeld. De andere vakken blijven koelen op basis van de ingestelde temperatuur. Druk opnieuw op de toets gedurende 3 seconden om deze functie te annuleren.

## 10. Toets om de instellingen van de draadloze verbinding opnieuw in te stellen

Om de instellingen van de draadloze verbinding opnieuw in te stellen, moet u de toetsen Snel invriezen en Draadloze verbinding gelijktijdig ingedrukt houden. Alle gebruikersgegevens die eerder zijn geregistreerd, worden verwijderd op een product waar de draadloze verbindinginstellingen opnieuw worden ingesteld/teruggezet naar de fabrieksinstellingen.

## 6.1.1 Hoge temperatuur alarm

De '- ' ingestelde waarden knippen op het scherm van de koelkast en een alarm weerklinkt als het vriesvak te warm is. Dit kan optreden als de temperatuur van het vriesvak stijgt als gevolg van een stroomstoring. De hoogste temperatuur in het vriesvak verschijnt tot een knop wordt ingedrukt. "Als het scherm een elektronisch scherm heeft, wordt de maximale momenteel bereikte temperatuur weergegeven." Zo niet, knipt enkel '- ' en worden geluidssignalen geactiveerd. Om het alarm uit te schakelen, drukt u een van de knoppen op de scherm.

\*

Temperatuurinstellingen kunnen worden ingesteld tussen 1-8 °C voor het koelcompartiment en tussen -24 en -15 °C voor het vriescompartiment. Instelbare temperatuurwaarden kunnen binnen deze bereiken variëren, afhankelijk van de productspecificaties.

## 6.2 Etenswaren opslaan in uw product

### Voedselopslag in koelkasten en koelcompartimenten

- Regelmatig openen en sluiten van de deur van het compartiment, of het gedurende langere tijd open laten, kan ertoe leiden dat de temperatuur in het compartiment aanzienlijk stijgt, waardoor de houdbaarheid van voedsel wordt verkort en er bederf ontstaat.
- Om veranderingen in geur en smaak te voorkomen, moet voedsel in luchtdichte verpakkingen worden bewaard.
- Om een betere en gelijkmatiger koeling te bereiken, plaatst u de voedingsmiddelen ver uit elkaar, zodat er koude lucht tussen kan circuleren.
- Zorg voor een luchtstroom door een opening tussen het voedsel en de binnenwand te laten. Als je het voedsel tegen de achterwand plaatst, kan het bevriezen.

- Laat gekookt, warm voedsel afkoelen tot kamertemperatuur voordat u het in de koelkast zet. Vervolgens kun je het lauwe voedsel op de onderste planken van je koelkast plaatsen. Houd lauwwarm voedsel uit de buurt van bederfelijk voedsel.
- Let er vooral op dat bevroren voedsel niet met vers voedsel wordt gemengd.
- Ontdooi uw diepvriesproducten in het koelcompartiment. Op deze manier kun je het ingevroren voedsel gebruiken om het compartiment te koelen, waardoor je energie bespaart.
- Het bewaren van onrijpe tropische vruchten (mango's, verschillende soorten meloenen, papaja's, bananen, ananassen) in de koelkast kan het rijpingsproces versnellen. Dit betekent een kortere bewaar tijd, dus het wordt niet aanbevolen.
- Uien, knoflook, gember en andere wortelgroenten moeten in een donkere, koele kamer worden bewaard, niet in de koelkast.
- Als je merkt dat voedsel in je koelkast bedorven is, gooi het dan weg en maak alle accessoires schoon die ermee in contact zijn gekomen.
- Om grote potten zoals soepen en stoofschotels snel af te koelen, kun je ze in ondiepe bakjes verdelen en in de koelkast bewaren.
- Houd onverpakt voedsel uit de buurt van eieren.
- Houd groenten en fruit gescheiden en bewaar alle soorten bij elkaar (bijvoorbeeld appels met appels, wortelen met wortelen).
- Haal de greens uit de plastic zak, wikkel ze in keukenpapier of een theedoek en plaats ze in de koelkast. Als je dit soort voedsel wast voordat je het in de koelkast legt, vergeet dan niet om het te drogen.
- Je kunt een vochtige omgeving creëren en tegelijkertijd luchtcirculatie mogelijk maken door fruit en groenten die gevoelig zijn voor uitdroging op te slaan in geperforeerde of plastic zakken met open mond.
- Behalve in gevallen van extreme omgevingsomstandigheden, blijft voedsel in alle compartimenten langer vers als uw product is ingesteld op de ingestelde waarden die zijn aangegeven in de tabel met aanbevolen ingestelde waarden.
- Bewaar geen koudegevoelige groenten zoals bladgroenten, tomaten en komkommers in het koude compartiment.

### Voedselopslag in het koelcompartiment

In het koude compartiment kan de temperatuur van het voedsel dat wordt bewaard variëren tussen +3°C en -3°C.

Bewaar voedsel op verschillende plaatsen op basis van hun kenmerken:	
Eten	Locatie
Ei	Deurplank
Zuivelproducten (boter, kaas)	Indien beschikbaar, een nulgraden (ontbijt) compartiment/koude compartiment
Groenten, fruit en groenten	Groente- en fruitvak, groentelade.
Vers vlees, gevogelte, vis, worstproducten, gekookt voedsel.	Indien beschikbaar, een nulgraden (ontbijt) compartiment/koude compartiment
Kant-en-klare voedingsmiddelen, verpakte producten, conserven en augurken.	Bovenste planken of deurplank
Dranken, flessen, specerijen en snacks.	Deurplank

### Voedsel bewaren in het vriesvak

- U kunt sneller koelen door de Quick Freeze-functie 4-6 uur voor het invriezen te activeren.
- Laat heet voedsel op kamertemperatuur komen voordat u het in het vriesvak plaatst.

- Voedsel dat moet worden ingevroren, moet in porties worden verdeeld die groot genoeg zijn voor elke portie en in afzonderlijke verpakkingen worden ingevroren.
  - Het wordt aanbevolen om voedsel te verpakken voordat u het in de vriezer plaatst.
  - Om te voorkomen dat voedsel de houdbaarheidsdatum overschrijdt, schrijf je de datum van invriezen, de bewaartijd en de naam van het voedsel op de verpakking, afhankelijk van de bewaartijden van verschillende voedingsmiddelen.
  - Consumeer snel ontdooid voedsel. Ontdooid voedsel kan niet opnieuw worden ingevroren, tenzij het gaar is. Het is niet veilig om ontdooid en opnieuw ingevroren vers voedsel te consumeren zonder het te koken.
  - Vermijd bij het invriezen van vers voedsel contact tussen vers en reeds ingevroren voedsel. Anders zullen de diepvriesproducten ontdooien.
- Diepvriesproducten bewaren**
- Volg bij het bewaren van voedsel de bewaartijden die in deze instructies worden vermeld.
  - Om de voedselkwaliteit te behouden, probeer de tijd tussen aankoop en opslag zo kort mogelijk te houden.
  - Koop diepvriesproducten die bij -18 °C of lager worden bewaard.
  - Koop geen voedingsmiddelen met ijs of soortgelijke stoffen in hun verpakking. Dit betekent dat het product gedeeltelijk kan zijn ontdooid en vervolgens opnieuw kan worden ingevroren. Temperatuur beïnvloedt de kwaliteit van het voedsel.
  - Bewaar voedsel gedurende de door de fabrikant aanbevolen tijd. Haal alleen zoveel voedsel uit de vriezer als je nodig hebt.
  - Behalve in extreme omgevingsomstandigheden, als uw product is ingesteld op de ingestelde waarden die zijn gespecificeerd in de tabel met aanbevolen ingestelde waarden, blijft voedsel langer vers in zowel het verse voedselcompartiment als het vriescompartiment.
  - Verse groenten en fruit kunnen gedeeltelijk bevroren als het compartiment voor vers voedsel op een lagere temperatuur is ingesteld.
  - Het 2-ster compartiment is geschikt voor voorgevroren voedsel. Daar kunnen ijs en ijsblokjes worden bewaard.
  - Vries voedsel alleen in het 4-sterrencompartiment in.
  - Als het vriesvak is uitgerust met een optionele metalen bak, plaats dan geen onverpakt voedsel op de metalen bak in het vriesvak.
  - Was de metalen bak niet in de vaatwasser. Reinig het met een vochtige doek; laat het niet nat achter. Vermijd fysieke handelingen die het oppervlak kunnen krassen of beschadigen.

Vlees en vis		Bereidingswijze	Langste bewaartermijn (maand)	
Vleesproducten	Kalfsvlees	Biefstuk	Snijd in stukken van 2 cm dik en leg er folie tussen of wikkel goed om met plasticfolie.	6-8
		Roosteren	Door de vleesstukken in een diepvrieszak te verpakken of strak te wikkelen met plasticfolie.	6-8
		In vlokken	In kleine stukjes	6-8
		Schnitzel, karbonades	Door folie tussen de gesneden stukken te plaatsen of ze afzonderlijk in plasticfolie te wikkelen.	6-8
	Schaap	Hak	Door folie tussen de stukken vlees te leggen of individueel te verpakken met plastic folie.	4-8
		Roosteren	Door de vleesstukken in een diepvrieszak te verpakken of strak te wikkelen met plasticfolie.	4-8
		In vlokken	Door het gehakte vlees in een diepvrieszak te verpakken of goed in te pakken met plasticfolie.	4-8
	Rundvlees	Roosteren	Door de vleesstukken in een diepvrieszak te verpakken of strak te wikkelen met plasticfolie.	8-12
		Biefstuk	Snijd in stukken van 2 cm dik en leg er folie tussen of wikkel goed om met plasticfolie.	8-12
		In vlokken	In kleine stukjes	8-12
		Gekookt vlees	Door het in kleine porties te verpakken met behulp van diepvrieszakken.	8-12
	Mince	Ongewassen, in platte verpakkingen.	1-3	
	Slachtafval (delen)	In stukjes	1-3	
	Worst - Salami	Zelfs als het in een behuizing zit, moet het worden verpakt.	1-3	
	Ham	Door folie tussen de gesneden stukken te plaatsen.	2-3	
	Pluimvee en wild	Kip en kalkoen	Verpakt in folie	4-6
Gans		Wikkel in folie (porties mogen niet groter zijn dan 2,5 kg)	4-6	
Eend		Wikkel in folie (porties mogen niet groter zijn dan 2,5 kg)	4-6	
Herten, konijnen, herten		Wikkel in folie (porties mogen niet groter zijn dan 2,5 kg en de botten moeten worden verwijderd).	6-8	
Vis en zeevruchten	Zoetwatervis (forel, karper, snoek, meerval)	Na het grondig reinigen van de binnenkant en schubben, moet het worden gewassen en gedroogd, en de staart en kop moeten indien nodig worden afgesneden.	2	
	Magere vis (zeebaars, tarbot, tong)		4-6	
	Vette vis (Bonito, Makreel, Blauwbaars, Rode Mullet, Ansjovis)		2-4	
	schelpdieren	Gereinigd en in zakken.	4-6	
	Kaviaar	In de verpakking, in een aluminium of plastic container.	2-3	

"De in de tabel aangegeven opslagtijden zijn gebaseerd op een opslagtemperatuur van -18°C."

Groenten en fruit	Bereidingswijze	Langste bewaartermijn (maand)
Ayşekadin en Pole Beans	Blancheer na het wassen en snijden in kleine stukjes gedurende 3 minuten.	10-13
Erwt	Blancheer na het reinigen en wassen gedurende 2 minuten.	10-12
Kool	Blancheer na het reinigen 1-2 minuten.	6-8
Wortel	Blancheer na het reinigen en snijden gedurende 3-4 minuten.	12
Peper	Na het afsnijden van de stengel, het in tweeën splitsen en het verwijderen van de zaden, blancheer je het gedurende 2-3 minuten.	8-10
Spinazie	Na het wassen en schoonmaken 2 minuten blancheren.	6-9
Prei	Blancheer na het hakken gedurende 5 minuten.	6-8
Bloemkool	Scheid de bladeren, snijd het midden in stukken en blancheer het vervolgens 3-5 minuten in een beetje citroenwater.	10-12
Aubergine	Snijd na het wassen in stukken van 2 cm en blancheer gedurende 4 minuten.	10-12
Courgette	Snijd na het wassen in stukken van 2 cm en blancheer 2-3 minuten.	8-10
Champignon	Bak lichtjes in olie en pers er citroen overheen.	2-3
Suikermais	Verpak ze na het schoonmaken met de kolf of in afzonderlijke stukken.	12
Appels en peren	Schil de schil, snijd hem in plakjes en blancheer hem 2-3 minuten.	8-10
Abrikozen en perziken	Snijd het doormidden en verwijder de zaadjes.	4-6
Aardbeien en frambozen	Door wassen en sorteren	8-12
gekookt fruit	Door 10% suiker aan de container toe te voegen	12
Prui, kers, zure kers	Na het wassen en verwijderen van de stelen	8-12

"De in de tabel aangegeven opslagtijden zijn gebaseerd op een opslagtemperatuur van -18°C."

Zuivelproducten	Bereidingswijze	Langste opslagperiode (maanden)	Opslagcondities
Kaas (exclusief fetakaas)	In plakjes, met folie ertussen.	6-8	Voor kortdurende opslag kan het in de originele verpakking worden achtergelaten. Voor langdurige opslag moet het ook in aluminium of plastic folie worden gewikkeld.
Boter, margarine	In eigen verpakking	6	In de originele verpakking of plastic containers

"De in de tabel aangegeven opslagtijden zijn gebaseerd op een opslagtemperatuur van -18°C."

"De hoeveelheid vers voedsel die binnen een bepaalde periode kan worden ingevroren, staat vermeld op het type-etiket."

Vriesvak Instelling	Koelvak Instelling	Opmerkingen
-22°C	2°C	Dit is de standaard, aanbevolen instelling. Deze instelling is aanbevolen als de omgevingstemperatuur lager is dan 30°C.

## Informatie over de vriezer

Volgens de IEC 62552-normen moet het product voor elke 100 liter inhoud van het vriesvak 4,5 kg voedsel bij 25 °C kamertemperatuur gedurende 24 uur bij -18 °C of lager kunnen invriezen.

Voedsel kan alleen voor langere tijd worden bewaard bij temperaturen van -18°C en lager.

Je kunt de versheid van etenswaren maandenlang bewaren (in een diepvriezer bij temperaturen van -18°C en lager).

In te vriezen levensmiddelen mogen niet in contact komen met eerder ingevroren levensmiddelen om gedeeltelijk ontdooien te voorkomen.

Om de bewaartijd van bevroren groenten te verlengen, blancheer je ze en giet je het water af. Plaats ze na het uitlekken in luchtdichte containers en zet ze in de vriezer.

Voedingsmiddelen zoals bananen, tomaten, sla, selderij, hardgekookte eieren en aardappelen zijn niet geschikt om in te vriezen. Het invriezen van deze voedingsmiddelen heeft alleen een negatieve invloed op hun voedingswaarde en eetkwaliteit. Er is geen risico op bederf dat de menselijke gezondheid bedreigt.

## Voedselplaatsing

**Vriesvakplanken:**Diverse diepvriesproducten zoals vlees, vis, ijs, groenten, etc.

**Legplanken koelcompartiment:**Voedsel in potten, afgedekte schalen en afgedekte containers, eieren (in een afgedekte container)

**Deurplanken van het koelvak:**Kleine, verpakte etenswaren of dranken

**Bewaren van groenten:**Groenten en fruit

**Vers voedsel compartiment:**Deliproducten (ontbijtproducten, vleesproducten die snel moeten worden geconsumeerd)

## 6.3 Crisper

Het groentecompartiment van het product is speciaal ontworpen om groenten vers te houden zonder vocht te verliezen. Hiervoor wordt de koude luchtcirculatie door het hele groentecompartiment geconcentreerd.

Bewaar je groenten en fruit in dit compartiment. Plaats groene bladgroenten niet naast fruit om een langere bewaring te garanderen.

## 6.4 Vochtigheidbeheerde crisper

Met de vochtigheid-beheerde crisper kunnen groenten en fruit langer worden bewaard in een omgeving met de ideale vochtigheidsomstandigheden.

Dankzij het vochtigheidsregelingsstelsel met 3 opties vooraan op uw groentevak kunt u de vochtigheid in het vak beheren naargelang de etenswaren die u bewaart. Wij raden aan uw etenswaren te bewaren door de groentenoctie te selecteren als u enkel groenten opslaat, de fruitoptie als u enkel fruit opslaat en de combinatie-optie als u een combinatie van deze etenswaren opslaat.

Het is raadzaam de groenten en het fruit niet te bewaren in zakken om de bewaartijd van de etenswaren te verbeteren en om optimaal gebruik te kunnen maken van het vochtigheidsregelingsstelsel. Als u ze in een plastic zak laat, kunnen ze snel bederven. We raden aan komkommer en broccoli, in het bijzonder, niet te bewaren in gesloten zakken. In situaties waar contact met andere groenten niet wenselijk is, kunt u verpakkingsmateriaal gebruiken, zoals papier, met een zekere porositeit voor hygiënische redenen.

Wanneer u groenten in het vak plaatst, moet u de zware en harde groenten onderaan leggen en de lichte en zachte groenten bovenaan, rekening houdend met de specifieke gewichten van de groenten.

Plaats geen fruit die veel ethyleengas produceren zoals peren, abrikozen, perziken en in het bijzonder appels in hetzelfde groentevak met andere groenten en fruit. Het ethyleengas dat ontsnapt uit dit fruit kan ertoe leiden dat groenten en fruit sneller rijpen en bederven.

## 6.5 Zuivelproducten koude bewaarzone

### Koelcompartiment

Het koelcompartiment zorgt voor een lagere temperatuur in het product. Gebruik dit compartiment om delicatessen (salami, worstjes, zuivelproducten, enz.) of vlees-, kip- en visproducten op te slaan die op een lagere temperatuur moeten worden bewaard voor onmiddellijke consumptie. Bewaar geen groenten en fruit in dit compartiment.

## 6.6 De openingszijde van de deur omdraaien

De openingszijde van de deur van uw koelkast kan worden omgedraaid in overeenstemming met de locatie waar u ze plaatst. Als u de deur wilt omdraaien, moet u zeker beroep doen op de dichtstbijzijnde geautoriseerde service.

## 6.7 Deur open alarm

Het deur open alarmsysteem van uw koelkast kan verschillen naargelang het model.

### Versie 1:

Als de deur van het product open blijft gedurende een bepaalde periode (60 tot 120 seconden) weerklinkt een geluidssignaal; afhankelijk van het model van het product kan ook een visueel waarschuwingssignaal (knipperlicht) worden weergegeven. Als u de deur van het apparaat sluit of drukt op een knop op het scherm van het apparaat kunt u het alarm stopzetten.

### Versie 2:

Als de deur van het apparaat open blijft gedurende een bepaalde periode (60 tot 120 seconden) weerklinkt het deur open alarm. Het deur open alarm weerklinkt geleidelijk aan. Eerst wordt een hoorbaar alarm gestart. Na 4 minuten, als de deur nog steeds niet is gesloten, wordt een visueel alarm (knipperlicht) ingeschakeld. Het deur open alarm wordt uitgesteld gedurende een bepaalde periode (60 tot 120 seconden) wanneer een toets op het scherm van het product wordt ingedrukt. Daarna begint het

proces opnieuw. Wanneer de deur van het apparaat wordt gesloten, wordt het deur open alarm geannuleerd.

## 6.8 Vouwbaar wijnrek

Dit biedt de gebruiker de mogelijkheid wijnflessen te bewaren indien nodig. Als u het rek wenst te gebruiken, neemt u het plastic deel vast en trekt u het zachtjes omlaag. U kunt nu het vouwbaar wijnrek gebruiken.



Het is raadzaam maximaal van 2 wijnflessen te bewaren in het vouwbare wijnrek.

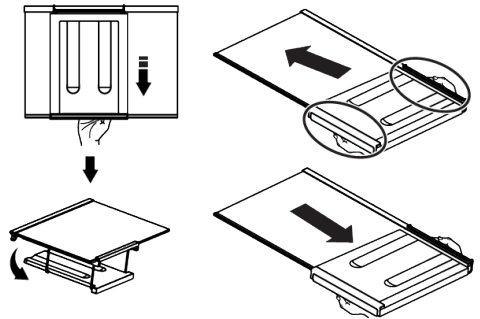

Als u het wijnrek wilt groeperen, moet u eerst de glazen lade verwijderen uit de koelkast. Plaats het op de glazen plaat door het plastic deel door de groeven voor- en achteraan te duwen zoals weergegeven in de afbeelding. Het product is klaar voor gebruik met het vouwbaar wijnrek.

Als u het vouwbare wijnrek wilt verwijderen moet u eerst de glazen lade verwijderen uit de koelkast. Houd het plastic onderdeel vast en duw het in gelijk welke richting. U kunt u het product gebruiken zonder vouwbaar wijnrek indien nodig.

## 6.9 De lamp vervangen

Bel de geautoriseerde service als de lamp/led in uw koelkast moet worden vervangen. De lamp(en) in dit apparaat mogen niet worden gebruikt voor de verlichting van uw huis. Het beoogde gebruik van deze lamp is de gebruiker te helpen etenswaren veilig en comfortabel in de koelkast/diepvriezer te plaatsen.

Dit product bevat met een lichtbron van de "G"-energieklasse.

De lichtbron van dit product moet worden vervangen door een gekwalificeerd persoon.

## 6.10 Actieve controle

Active Check is een slimme controlefunctie die de status van uw product voortdurend bewaakt met behulp van kunstmatige intelligentie, potentiële problemen identificeert voordat ze zich voordoen en u op de hoogte stelt. Dit zorgt ervoor dat de prestaties van uw product altijd veilig zijn en voorkomt onverwachte storingen. Om Active Check te laten werken, moet uw product via de HomeWhiz-app verbonden zijn met internet.

## 6.11 Kunstmatige intelligentie (AI)-technologie



### Kunstmatige intelligentie-functie

Uw product is voorzien van kunstmatige intelligentie. Om deze functie te laten werken, moet je product worden toegevoegd aan de HomeWhiz-app en verbonden zijn met internet.

In de HomeWhiz-app kun je de AI-functie in- of uitschakelen vanaf de helperfunctiespagina voor je specifieke product.

## 7 Onderhoud en reiniging

Lees eerst de "Veiligheidsinstructies"!

- Haal de stekker uit het stopcontact voordat u het apparaat schoonmaakt.
- Het stof op het ventilatierooster aan de achterkant van het product moet minstens één keer per jaar worden verwijderd (zonder het deksel te openen). Schoonmaken moet worden gedaan met een droge doek.
- Zorg ervoor dat er geen water in de lamp-behuizing en andere elektrische onderdelen komt.

Dankzij de autonome technologie past uw product zich aan uw gebruiksgewoonten aan en biedt het een hoge energie-efficiëntie. \*Het biedt besparingen tot 20%.

\*De vermelde besparingscijfers worden verkregen onder standaard laboratoriumomstandigheden. Uw besparingscijfers kunnen variëren, afhankelijk van de gebruiksomstandigheden en het klimaat van de klant.

## 6.12 Energiebeheer

Uw product heeft een functie voor energie-verbruiksbeheer. Om deze functie te laten werken, moet uw product worden toegevoegd aan de HomeWhiz-applicatie en verbonden zijn met internet.

U kunt de verbruiksgegevens van uw apparaat volgen met behulp van het HomeWhiz Energy Management-paneel.

U kunt de verbruiksgegevens van uw smart product bekijken volgens verschillende tijdsperiodes.\*Je kunt het controleren en geld besparen door suggesties te volgen om je verbruik te verminderen.

\*De verbruikswaarden vermeld op het productetiket worden verkregen onder standaard laboratoriumomstandigheden. De verbruikswaarden die in de HomeWhiz-app worden weergegeven, zijn alleen ter informatie en kunnen afwijken van de werkelijke verbruikswaarden, afhankelijk van de gebruiksomstandigheden en het klimaat van de klant.

- Reinig de deur met een vochtige doek. Verwijder alle inhoud om de deur- en koetswerkplanken eruit te halen. Til de deurplanken omhoog om ze te verwijderen. Schuif ze na het reinigen en drogen van boven naar beneden weer op hun plaats.
- Gebruik nooit chloorhoudend water of reinigingsmiddelen voor het reinigen van het buitenoppervlak van het product of verchroomde onderdelen. Chloor veroorzaakt roest op dit soort metalen oppervlakken.

- Gebruik geen scherpe, schurende gereedschappen, zeep, huishoudelijke schoonmaakmiddelen, reinigingsmiddelen, benzine, polijstmiddel, enz. om te voorkomen dat de afdrucken op het plastic onderdeel afbladderen of vervormen. Gebruik voor het reinigen een zachte doek met lauwwater en droog af.
- In producten zonder No Frost-technologie vormen zich waterdruppels en tot een vingerdikte van vorst op de achterwand van het koelcompartiment. Maak het niet schoon en breng absoluut geen olie of soortgelijke stoffen aan.
- Gebruik alleen een licht vochtige microvezeldoek voor het reinigen van het buitenoppervlak van het product. Sponzen en andere soorten reinigingsdoeken kunnen krassen veroorzaken.
- Was alle verwijderbare onderdelen met een milde oplossing van zeep, water en zuiveringszout om de binnenoppervlakken van het product te reinigen. Grondig afspoelen en volledig afdrogen. Voorkom dat er water in de verlichting en het Bedieningspaneel komt.
- Gebruik geen azijn, ontsmettingsalcohol of andere reinigingsmiddelen op basis van alcohol op binnenoppervlakken.

## 8 Probleemoplossing

Lees eerst het hoofdstuk "Veiligheidsinstructies"!

Controleer deze lijst voor u contact opneemt met de service. Zo kunt u tijd en geld besparen. Deze lijst omvat vaak voorkomende klachten die niet zijn gerelateerd aan slecht vakmanschap of defect materiaal. Sommige functies die hier worden vermeld, zijn mogelijk niet van toepassing op uw product.

Als het probleem aanhoudt nadat de instructies in dit hoofdstuk werden nageleefd, kunt u contact opnemen met uw verkoper of een geautoriseerde dienst. Probeer het product nooit zelf te repareren.

### Buitenoppervlakken van roestvrij staal

Gebruik een niet-schurende roestvrijstalen reiniger en breng deze aan met een pluivrije, zachte doek. Om te polijsten, veegt u het oppervlak voorzichtig af met een microvezeldoek die met water is bevochtigd en gebruikt u een droog polijstkussen. Volg altijd de nerf van het RVS.

### Voorkomen van slechte geuren

Bij de productie van uw product worden geen stoffen gebruikt die geur kunnen veroorzaken. Er kunnen echter geuren ontstaan als gevolg van onjuiste opslag van voedsel en het niet goed reinigen van het binnenoppervlak van het product.

- Reinig om de 15 dagen met zuiveringszout om dit probleem te voorkomen.
- Bewaar voedsel in afgesloten containers, omdat micro-organismen die vrijkomen uit open voedsel vieze geuren kunnen veroorzaken.
- Bewaar nooit verlopen of bedorven voedsel in uw product.

### Bescherming van plastic oppervlakken

Als er olie op plastic oppervlakken morst, maak ze dan onmiddellijk schoon met warm water, omdat de olie het oppervlak kan beschadigen.

### De koelkast werkt niet.

- De stekker is niet volledig correct ingebracht. >>> Steek de stekker volledig in het stopcontact.
- De zekering van de stekker van het product of de hoofdzekering is gesprongen. >>> Controleer de zekering.

### Condensatie op de zijwanden van het koelvak (MULTI ZONE, COOL CONTROL en FLEXI ZONE).

- De deur wordt te vaak geopend. >>> Zorg ervoor de deur van het product niet te vaak te openen.
- De omgeving is te vochtig. >>> U mag uw product niet in een vochtige omgeving installeren.

- Etenswaren die vloeistof bevatten worden bewaard in niet-afgedekte containers. >>> Bewaar de etenswaren die vloeistof bevatten in afgedekte containers.
- De deur van het product wordt open gelaten. >>> Houd de deur van het product niet te lang open.
- De thermostaat is ingesteld op een zeer koude temperatuur. >>> Stel de thermostaat in op een gepaste temperatuur.

#### **De compressor werkt niet.**

- In het geval van een plotse stroomstoring of wanneer u de stekker uit het stopcontact verwijderd en opnieuw invoert, is de gasdruk van het koelsysteem van het product niet in evenwicht, wat de thermische beveiliging van de compressor activeert. Het product start opnieuw op na ca. 6 minuten. Als het product niet herstart na deze periode moet u contact opnemen met de service.
- Ontdooien is actief. >>> Dit is normaal voor een volledig automatisch ontdooiend product. Af en toe wordt het product ontdood.
- De stekker van het product zit niet in het stopcontact. >>> Zorg ervoor dat de stekker correct is aangebracht.
- De temperatuurinstelling is incorrect. >>> Selecteer de gepaste temperatuurinstelling.
- De stroom is uitgeschakeld. >>> Het product blijft normaal werken wanneer de stroom opnieuw wordt ingeschakeld.

#### **De koelkast maakt meer lawaai wanneer de koelkast is ingeschakeld.**

- De prestatie van het product kan variëren naargelang de schommelingen in de omgevingstemperatuur. Dit is normaal en is geen defect.

#### **De koelkast schakelt te vaak of te lang in.**

- Het nieuwe product kan groter zijn dan het vorige. Grotere producten werken gedurende langere perioden.

- De kamertemperatuur kan hoog zijn. >>> Het product werkt doorgaans gedurende lange perioden bij een hoge kamertemperatuur.
- Het is mogelijk dat de stekker nog niet lang in het stopcontact is gestoken of dat een nieuw voedsel item in het product is geplaatst. >>> Het duurt langer voor het product om de ingestelde temperatuur te bereiken of er is een nieuw voedsel item in het product geplaatst. Dit is normaal.
- Er zijn mogelijk grote hoeveelheden warme etenswaren in het product geplaatst. >>> Plaats geen warme etenswaren in het product.
- De deuren zijn vaak geopend of gedurende lange perioden open gehouden. >>> De warme lucht in het product zorgt ervoor dat het langer moet inschakelen. Open de deuren niet te vaak.
- De deur van de diepvriezer of koeler staat mogelijk op een kier. >>> Controleer of de deuren volledig gesloten zijn.
- Het product is mogelijk ingesteld op een te lage temperatuur. >>> Stel de temperatuur hoger in en wacht tot het product de aangepaste temperatuur heeft bereikt.
- De deurpakking van de koeler of diepvriezer kan vuil, versleten, gebroken zijn of niet correct aangebracht. >>> Reinig of vervang de pakking. Als de deurpakking beschadigd / gescheurd is, zal het product langer inschakelen om de huidige temperatuur te behouden.

#### **De temperatuur van de diepvriezer is zeer laag, maar de koelertemperatuur is toereikend.**

- De temperatuur van het vriesvak is zeer laag ingesteld. >>> Stel de temperatuur van het vriesvak hoger in en controleer opnieuw.

#### **De temperatuur van de koeler is zeer laag, maar de temperatuur van de diepvriezer is toereikend.**

- De temperatuur van het koelvak is zeer laag ingesteld. >>> Stel de temperatuur van het koelvak hoger in en controleer opnieuw.

## **De etenswaren in het koelvak zijn bevroren.**

- De temperatuur van het koelvak is zeer laag ingesteld. >>> Stel de temperatuur van het koelvak hoger in en controleer opnieuw.

## **De temperatuur in de koeler of diepvriezer is te hoog.**

- De temperatuur van het koelvak is zeer hoog ingesteld. >>> De temperatuurinstelling van het koelvak heeft een effect op de temperatuur in het vriesvak. Wacht tot de temperatuur van de relevante onderdelen het toereikende niveau bereikt door de temperatuur van het koel- of vriesvak te wijzigen.
- De deuren zijn vaak geopend of gedurende lange perioden open gehouden. >>> Open de deuren niet te vaak.
- De deur staat mogelijk op een kier. >>> Sluit de deur volledig.
- Het is mogelijk dat de stekker nog niet lang in het stopcontact is gestoken of dat een nieuw voedsel item in het product is geplaatst. >>> Dit is normaal. Het duurt langer voor het product om de ingestelde temperatuur te bereiken of er is een nieuw voedsel item in het product geplaatst.
- Er zijn mogelijk grote hoeveelheden warme etenswaren in het product geplaatst. >>> Plaats geen warme etenswaren in het product.

## **Schudden of lawaai.**

- Het oppervlak is niet vlak of stevig >>> Als het product schudt wanneer het langzaam wordt verplaatst, kunt u de voetjes aanpassen om het product in evenwicht te brengen. Zorg er ook voor dat de bodem voldoende stevig is om het gewicht van het product te dragen.
- Alle voorwerpen die op het product worden geplaatst kunnen lawaai veroorzaken. >>> Verwijder alle voorwerpen die op het product zijn geplaatst.
- Het product maakt lawaai van stromende vloeistof, sprays, etc.

- De werking van het product omvat de stroom van vloeistoffen en gas. >>> Dit is normaal en is geen defect.

## **Er komt lawaai als blazende wind uit het product.**

- Het product gebruikt een ventilator voor het koelproces. Dit is normaal en is geen defect.

## **Er is condensatie op de interne wanden van het product.**

- Warm of vochtig weer verhoogt de vorming van ijs en condensatie. Dit is normaal en is geen defect.
- De deuren zijn vaak geopend of gedurende lange perioden open gehouden. >>> U mag de deuren niet te vaak openen; als ze open is, moet u de deur sluiten.
- De deur staat mogelijk op een kier. >>> Sluit de deur volledig.

## **Er is condensatie op de buitenzijde of tussen de deuren van het product.**

- De weersomstandigheden kunnen vochtig zijn. Dit is normaal bij vochtig weer. >>> De condensatie verdwijnt wanneer de vochtigheidsgraad afneemt.

## **De binnenzijde ruikt niet lekker.**

- Het product wordt niet regelmatig gereinigd. >>> Reinig de binnenzijde regelmatig met een spons, warm water en koolzuurhoudend water.
- Bepaalde containers en verpakkingen kunnen geurtjes afgeven. >>> Gebruik containers en verpakking dat geen geurtjes afgeeft.
- De etenswaren zijn in niet-afgedekte containers verpakt. >>> Bewaar de etenswaren in afgedekte containers. Micro-organismen kunnen zich verspreiden uit niet afgedekte etenswaren en onaangename geurtjes veroorzaken.
- Verwijder alle verstreken of bedorven etenswaren uit het product.

## **De deur sluit niet.**

- Er zijn mogelijk etenswaren die de deur blokkeren. >>> Verplaatst eventuele etenswaren die de deur blokkeren.

- Het product staat niet loodrecht op de grond. >>> Pas de voetjes aan om het product in evenwicht te brengen.
- Het oppervlak is niet vlak of stevig >>> Zorg ervoor dat het oppervlak vlak is en voldoende stevig om het product te dragen.

**De crispier is geblokkeerd.**

- De etenswaren kunnen in contact staan met de bovenste sectie van de lade. >>> Herorganiseer de etenswaren in de lade.

**De temperatuur op het oppervlak van het product.**

- De hoge temperatuur wordt mogelijk gehandhaafd tussen beide deuren, op de zijpanelen en op het rooster achteraan ter-

wijl het product is ingeschakeld. Dit is normaal en vereist geen interventie van het onderhoudspersoneel.

**De ventilator blijft ingeschakeld wanneer de deur is geopend.**

- De ventilator blijft ingeschakeld wanneer de deur van de diepvriezer is geopend.

Als het probleem aanhoudt nadat de instructies in dit hoofdstuk werden nageleefd, kunt u contact opnemen met uw verkoper of een geautoriseerde dienst. Probeer het product nooit zelf te repareren. Dit is normaal.

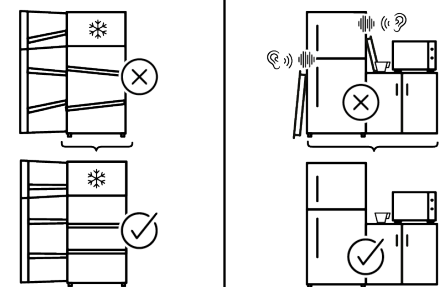
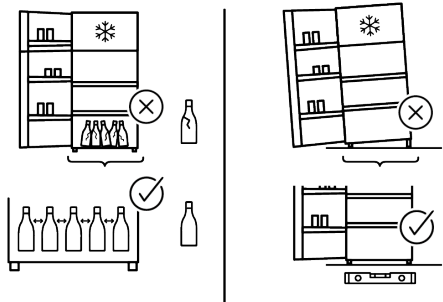
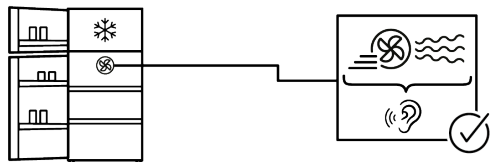
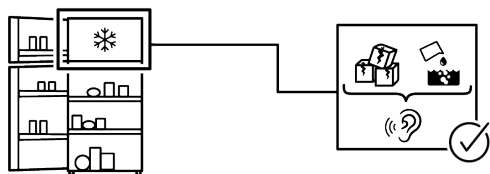
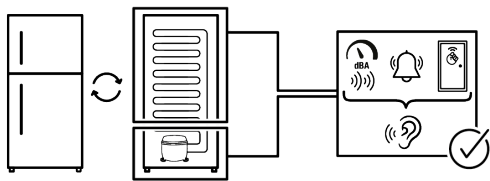

## BEWIJS VAN AFSTAND

Sommige (eenvoudige) defecten kunnen correct worden behandeld door de eindgebruiker zonder dat dit aanleiding geeft tot veiligheidsproblemen of een onveilig gebruik, op voorwaarde dat ze worden uitgevoerd binnen de limieten en in overeenstemming met de volgende instructies (zie het hoofdstuk "Zelf-reparatie").

Om die reden, tenzij anderzijds toegelaten in het onderstaande hoofdstuk 'Zelf-reparatie', moeten reparaties worden uitgevoerd door geregistreerde professionele monteurs om veiligheidsproblemen te voorkomen. Een geregistreerde professionele monteur is een professionele monteur die toegang heeft gekregen tot de instructies en de lijst met reserveonderdelen van dit product door de fabrikant, in overeenstemming met de methoden beschreven in wetsbesluiten in overeenstemming met Richtlijn 2009/125/EC.

**Hoewel, de onderhouds- en reparatiewerken in het kader van de garantievoorzieningen mogen uitsluitend worden uitgevoerd door de gespecialiseerd vertegenwoordiger (m.a.w. geautoriseerde professionele monteurs) die u kunt bereiken via het telefoonnummer vermeld in de gebruikshandleiding/garantietaal of via uw geautoriseerde verdeler. Om die reden zullen reparaties die worden uitgevoerd door professionele monteurs (die niet zijn geautoriseerd door) Whirlpool de garantie nietig verklaren.**

### Zelf-reparatie

De eindgebruiker kan de volgende reserveonderdelen zelf repareren: deur handgrepen, scharnieren, schotels, manden en deurpakkingen (een bijgewerkte lijst is ook beschikbaar <https://parts-selfservice.europeanappliances.com> vanaf 1 maart 2021). Bovendien, om de veiligheid van het product te garanderen en het risico van ernstig letsel te voorkomen, moet de vermelde zelf-reparatie worden uitgevoerd in overeenstemming met de instructies in de handleiding voor zelf-reparatie of die beschikbaar zijn in [\[pliances.com\]\(https://parts-selfservice.europeanappliances.com\). Uit veiligheidsoverwegingen moet u de stekker van het product loskoppelen voor u zelf-reparatie probeert uit te voeren.](https://parts-selfservice.europeanap-</a></p></div><div data-bbox=)

Reparaties en pogingen tot reparaties door eindgebruikers van onderdelen die niet zijn omvat in deze lijst en/of waarbij de instructies in de handleiding voor zelf-reparatie of die beschikbaar zijn in <https://parts-selfservice.europeanappliances.com> niet worden nageleefd, kunnen resulteren in veiligheidsproblemen die niet kunnen worden toegewezen aan Whirlpool deze zullen de garantie van het product nietig verklaren.

Om die reden raden wij ten stelligste af dat eindgebruikers op eigen houtje reparaties proberen uit te voeren die buiten de vermelde lijst van reserveonderdelen vallen en in dergelijke situaties beroep doen op een geautoriseerde professionele monteur of geregistreerde professionele monteurs. Dergelijke pogingen van eindgebruikers kunnen daarentegen veiligheidsproblemen en schade aan het product veroorzaken en resulteren in brand, overstromingen, elektrische schokken en ernstig persoonlijk letsel.

Bijvoorbeeld, maar niet beperkt tot, moeten de volgende reparaties worden uitgevoerd door geautoriseerde of geregistreerde professionele monteurs: compressoren koelcircuit, moederbord, inverterbord, weergevepaneel,, etc.

De fabrikant/verkoper kan niet aansprakelijk worden gesteld wanneer eindgebruikers de bovenstaande instructies niet naleven.

De reserveonderdelen van uw koelkast die u hebt gekocht, zullen 10 jaar lang beschikbaar blijven. Tijdens deze periode zijn de originele reserveonderdelen beschikbaar voor de correcte werking van de koelkast. De minimale duur van de garantie van de koelkast die u hebt gekocht, is 24 maanden.

Dit product is uitgerust met een lichtbron van de "G"-energieklasse.

De lichtbron in dit product mag enkel worden vervangen door een professionele reparateur..

Zie ook

2 CLAUSE DE NON-RESPONSABILITÉ  
[} 48]





