

Whirlpool

TM/© 2025 Whirlpool. Παράγεται κατόπιν αδείας/®
TM/© 2025 Whirlpool. Licenc alapján készült/®

Στεγνωτήριο

Εγχειρίδιο χρήσης

Szárító

Használati útmutató



WP E12X WBS EE

EL/HU

2960314436_EL/ 24-06-25.(13:29)



ΑΝΑΚΥΚΛΩΜΕΝΟ &
ΑΝΑΚΥΚΛΩΣΙΜΟ ΧΑΡΤΙ

Αγαπητέ Πελάτη,

Διαβάστε το παρόν εγχειρίδιο οδηγιών πριν τη χρήση αυτού του προϊόντος!

Ευχαριστούμε που επιλέξατε ένα προϊόν Whirlpool. Θα θέλαμε να έχετε τη μέγιστη απόδοση από αυτό το υψηλής ποιότητας προϊόν που έχει κατασκευαστεί με τεχνολογία αιχμής. Βεβαιωθείτε να διαβάσετε και να κατανοήσετε πλήρως αυτό το εγχειρίδιο οδηγιών και τη συμπληρωματική τεκμηρίωση πριν τη χρήση.

Τηρείτε όλες τις προειδοποιήσεις και πληροφορίες που περιέχονται στο παρόν εγχειρίδιο. Με αυτόν τον τρόπο μπορείτε να προστατέψετε και τον εαυτό σας, αλλά και τη συσκευή σας από δυνητικές ζημιές.

Φυλάξτε το εγχειρίδιο. Συμπεριλάβετε αυτόν τον οδηγό με τη μονάδα όταν την παραδώσετε σε τρίτους.

1 ΟΔΗΓΙΕΣ ΓΙΑ ΤΗΝ ΑΣΦΑΛΕΙΑ	5
2 Οδηγίες προστασίας του περιβάλλοντος	12
2.1 Συμμόρφωση με τους κανονισμούς ΑΗΗΕ και Τελική διάθεση αποβλήτων	12
2.2 Πληροφορίες για τη συσκευασία	12
2.3 Τυπικές πληροφορίες συμμόρφωσης και δοκιμών / Δήλωση συμμόρφωσης ΕΕ	12
3 Το στεγνωτήριό σας	13
3.1 Τεχνικές προδιαγραφές	13
3.2 Γενικά για την εμφάνιση	14
3.3 Αντικείμενο παράδοσης	14
4 Εγκατάσταση	15
4.1 Σωστή θέση εγκατάστασης	15
4.2 Αφαίρεση του συγκροτήματος ασφάλειας μεταφοράς	15
4.3 Σύνδεση εύκαμπτου σωλήνα αποστράγγισης νερού σε προϊόντα με λειτουργία ατμού	16
4.4 Ρύθμιση των βάσεων	16
4.5 Μετακίνηση του στεγνωτηρίου	16
4.6 Προειδοποίηση σχετικά με τον θόρυβο.....	16
4.7 Αντικατάσταση του λαμπτήρα φωτισμού	17
5 Προετοιμασία	18
5.1 Ρούχα κατάλληλα για στέγνωμα σε στεγνωτήριο	18
5.2 Ρούχα ακατάλληλα για στέγνωμα σε στεγνωτήριο	18
5.3 Προετοιμασία των ρούχων για στέγνωμα	18
5.4 Τι να κάνετε για εξοικονόμηση ενέργειας	18
5.5 Σωστή ποσότητα φορτίου	19

6 Λειτουργία του προϊόντος	20
6.1 Πίνακας χειρισμού	20
6.2 Σύμβολα	20
6.3. Προετοιμασία του στεγνωτηρίου.....	21
6.4 Πίνακας επιλογής προγράμματος και καταναλώσεων.....	22
6.5 Βοηθητικές λειτουργίες.....	25
6.6 Προειδοποιητικές ενδείξεις.....	25
6.7 Εκκίνηση του προγράμματος	26
6.8 Κλείδωμα για παιδιά	26
6.9 Αλλαγή του προγράμματος μετά την έναρξή του	26
6.10 Ακύρωση του προγράμματος.....	27
6.11 Τέλος του προγράμματος	27
6.12 Λειτουργία Αρωματισμού	27
6.13 Γενική περιγραφή προγραμμάτων ατμού	27
6.14 Λειτουργία HomeWhiz.....	28
7 Συντήρηση και καθαρισμός	30
7.1 Φίλτρα χνουδιού (εσωτερικό και εξωτερικό φίλτρο) / Καθαρισμός της εσωτερικής επιφάνειας της πόρτας φόρτωσης	30
7.2 Καθαρισμός του αισθητήρα	31
7.3 Εκκένωση του δοχείου νερού.....	31
7.4 Καθαρισμός του συμπυκνωτή.....	32
8 Αντιμετώπιση προβλημάτων	34

1 ΟΔΗΓΙΕΣ ΓΙΑ ΤΗΝ ΑΣΦΑΛΕΙΑ

ΣΗΜΑΝΤΙΚΕΣ ΟΔΗΓΙΕΣ ΠΟΥ ΠΡΕΠΕΙ ΝΑ ΔΙΑΒΑΣΕΤΕ ΚΑΙ ΝΑ ΤΗΡΕΙΤΕ



Αυτό το σύμβολο σας υπενθυμίζει να διαβάσετε το εγχειρίδιο οδηγιών. Πριν χρησιμοποιήσετε τη συσκευή, διαβάστε αυτές τις οδηγίες για την ασφάλεια. Φυλάξτε τις οδηγίες σε κοντινό σημείο για μελλοντική αναφορά. Αυτές οι οδηγίες και η συσκευή περιλαμβάνουν σημαντικές προειδοποιήσεις σχετικά με την ασφάλεια, τις οποίες πρέπει να τηρείτε σε κάθε περίπτωση. Ο κατασκευαστής δεν φέρει καμία ευθύνη για τη μη τήρηση αυτών των οδηγιών ασφαλείας, για ακατάλληλη χρήση της συσκευής ή λανθασμένη ρύθμιση των χειριστηρίων.



ΠΡΟΕΙΔΟΠΟΙΗ:

- Αυτό το σύμβολο δείχνει ότι αυτή η συσκευή χρησιμοποιεί εύφλεκτο υκτικό μέσο. Εάν το υκτικό έχει διαρροή και εκτεθεί σε εξωτερική πηγή ανάφλεξης, υπάρχει κίνδυνος πυρκαγιάς.



Αυτή η συσκευή περιέχει υκτικό R290 που είναι εύφλεκτο αλλά φιλικό προς το περιβάλλον.





ρατήστε τα μικρά παιδιά (0-3 ετών) μακριά από η συσκευή. ρατήστε τα μικρά παιδιά (3-8 ετών) μακριά από η συσκευή εκτός εάν επιτηρούνται διαρκώς. Η συσκευή μπορεί να χρησιμοποιηθεί από παιδιά ηλικίας 8 ετών και άνω ή άτομα με μειωμένες σωματικές, αισθητηριακές ή διανοητικές ικανότητες ή με έλλειψη εμπειρίας και γνώσης της συσκευής, εφόσον βρίσκονται υπό επιτήρηση ή έχουν λάβει οδηγίες σχετικά με την ασφαλή χρήση της συσκευής και κατανοούν τους κινδύνους που συνεπάγεται. α παιδιά δεν πρέπει να παίζουν με τη συσκευή. Εργασίες καθαρισμού και συντήρησης δεν πρέπει να εκτελούνται από παιδιά χωρίς επιτήρηση.



ΠΡΟΕΙΔΟΠΟΙΗ: Ποτέ μην θέτετε εκτός λειτουργίας το στεγνωτήριο προτού ολοκληρωθεί ο κύκλος στεγνώματος, εκτός εάν αφαιρέσετε γρήγορα τα ρούχα και τα απλώσετε έτσι ώστε να διασκορπιστεί η θερμότητα.

 Είδη που έχουν λερωθεί με ουσίες όπως μαγειρικό λάδι, ακετόνη, αλκοόλ, βενζίνη, κηροζίνη, προϊόντα αφαίρεσης κηλίδων, τερεβινθίνη, κεριά και αφαιρούμενα κεριά και αντικείμενα όπως αφρώδες καουτσούκ (αφρός από λατέξ), καλύμματα ντους, αδιάβροχα υφάσματα, αντικείμενα από καουτσούκ και ρούχα ή μαξιλάρια εφοδιασμένα με αφρώδες ελαστικό τακάκια δεν πρέπει να στεγνώνονται στο στεγνωτήριο. Αφαιρέστε όλα τα αντικείμενα από τις τσέπες όπως αναπτήρες και σπύρτα. Μη χρησιμοποιείτε το στεγνωτήριο εάν έχουν χρησιμοποιηθεί χημικές ουσίες για τον καθαρισμό.

 Ρούχα εμποτισμένα με λάδι δεν πρέπει να στεγνώνονται στο στεγνωτήριο λόγω της υψηλής ευφλεξιμότητάς τους.

 Ποτέ μην ζορίζετε την πόρτα να ανοίξει και μην την χρησιμοποιείτε ως σκαλοπάτι.

ΕΠΙΤΡΕΠΟΜΕΝΗ ΧΡΗΣΗ

 **ΠΡΟΣΟΧΗ:** Η συσκευή δεν προορίζεται για χρήση σε συνδυασμό με εξωτερικό χρονοδιακόπτη ή ξεχωριστό σύστημα απομακρυσμένου ελέγχου.

 Η συσκευή αυτή έχει σχεδιαστεί για οικιακή χρήση καθώς και για παρόμοιες χρήσεις όπως: χώροι κουζίνας προσωπικού σε καταστήματα, γραφεία και σε άλλους χώρους εργασίας, αγροκτήματα, από πελάτες σε ξενοδοχεία, μοτέλ, bed & breakfast και άλλους χώρους κατοικίας.

 Αυτή η συσκευή δεν προορίζεται για επαγγελματική χρήση. Μην χρησιμοποιείτε τη συσκευή σε εξωτερικό χώρο.

 Μην αποθηκεύετε εκρηκτικές ή άλλες εύφλεκτες ουσίες (π.χ. πετρέλαιο ή κουτάκια αερολύματος) μέσα ή κοντά στη συσκευή - κίνδυνος πυρκαγιάς.

 Μην φορτώνετε τη συσκευή πάνω από τη μέγιστη χωρητικότητα (kg στεγνών ρούχων) που αναγράφεται στον πίνακα προγραμμάτων.

 Μην στεγνώνετε άπλυτα ρούχα στο στεγνωτήριο.

 Φροντίστε να μην υπάρχουν γύρω από το στεγνωτήριο χνούδια και σκόνη.

 τα μαλακτικά ρούχων ή παρόμοια προϊόντα πρέπει να χρησιμοποιούνται με τον τρόπο που αναφέρεται στις οδηγίες χρήσης του μαλακτικού.

 Μην στεγνώνετε υπερβολικά τα πλυμένα ρούχα.

 Μην πίνετε, επαναχρησιμοποιείτε ή προετοιμάζετε φαγητό με συμπυκνωμένο νερό. Μπορεί να είναι επιβλαβές για την υγεία σας και να προκαλέσει υλικές ζημιές.

 **ΠΡΟΕΙΔΟΠΟΙΗ:** Μην καταστρέψετε τους σωλήνες του κυκλώματος υκτικού της συσκευής.

ΕΓΚΑΤΑΣΤΑΣΗ

 Η μετακίνηση και η εγκατάσταση της συσκευής πρέπει να πραγματοποιούνται από δύο τουλάχιστον άτομα - κίνδυνος τραυματισμού. Χρησιμοποιείτε προστατευτικά γάντια για την αποσυσκευασία και την εγκατάσταση - κίνδυνος κοψίματος.

 Η εγκατάσταση, συμπεριλαμβανομένης της παροχής νερού (εάν υπάρχει), τις ηλεκτρικές συνδέσεις και τις επισκευές, πρέπει να πραγματοποιούνται από τεχνικά εξειδικευμένο προσωπικό. Μην επισκευάζετε και μην αντικαθιστάτε κανένα εξάρτημα της συσκευής, εκτός εάν αναφέρεται ρητά στο εγχειρίδιο χρήσης. ρατήστε τα παιδιά μακριά από το χώρο εγκατάστασης. Μετά την αφαίρεση της συσκευής από τη συσκευασία, βεβαιωθείτε ότι δεν έχει υποστεί ζημιά κατά τη μεταφορά. Εάν παρουσιαστεί κάποιο πρόβλημα, επικοινωνήστε με τον αντιπρόσωπο ή με το πλησιέστερο κέντρο εξυπηρέτησης πελατών. Μετά την εγκατάσταση, τα υλικά συσκευασίας (πλαστικά, φελιζόλ, κλπ.) πρέπει να φυλάσσονται μακριά από τα παιδιά - κίνδυνος ασφυξίας. Η συσκευή πρέπει να αποσυνδέεται από την ηλεκτρική τροφοδοσία πριν από κάθε εργασία εγκατάστασης - κίνδυνος ηλεκτροπληξίας. ατά την εγκατάσταση, βεβαιωθείτε ότι η συσκευή δεν προκαλεί φθορά στο καλώδιο ηλεκτρικής τροφοδοσίας - κίνδυνος ηλεκτροπληξίας. Ενεργοποιήστε τη συσκευή μόνο όταν ολοκληρωθεί η εγκατάσταση.

 **ΠΡΟΕΙΔΟΠΟΙΗ:** το περίβλημα της συσκευής ή στην ενσωματωμένη δομή, κρατήστε τα ανοίγματα εξαερισμού μακριά από εμπόδια.

 οποθετήστε το στεγνωτήριο σε χώρο με επαρκή εξαερισμό (ανοιχτή πόρτα, γρίλια εξαερισμού ή άνοιγμα μεγαλύτερο από 500 cm²) προκειμένου να αποφευχθεί η αντίστροφη ροή αερίων στο χώρο από συσκευές που καίνε άλλα καύσιμα, συμπεριλαμβανομένης της ελεύθερης φλόγας. Αν το στεγνωτήριο εγκατασταθεί κάτω από έναν πάγκο, θα πρέπει να προβλεφθεί μια απόσταση 10 mm ανάμεσα στην άνω επιφάνεια του στεγνωτηρίου και οποιοδήποτε αντικείμενο επάνω από αυτήν, καθώς και απόσταση 15 mm ανάμεσα στις πλανές επιφάνειες του στεγνωτηρίου και τους τοίχους ή τα έπιπλα που βρίσκονται δίπλα.

 βεβαιωθείτε ότι η συσκευή δεν είναι εγκατεστημένη κοντά σε πηγή θερμότητας.

 Η συσκευή δεν πρέπει να τοποθετείται πίσω από μια πόρτα που κλειδώνει, μια συρόμενη πόρτα ή μια πόρτα με μεντεσέδες στην αντίθετη πλευρά από αυτήν του στεγνωτηρίου, εμποδίζοντας έτσι το πλήρες άνοιγμα της πόρτας του στεγνωτηρίου.

 Η συσκευή πρέπει να τοποθετείται με τρόπο ώστε να ακουμπάει σε τοίχο για να περιορίζεται η πρόσβαση στην πίσω πλευρά.

 Προσέξτε να μην χρησιμοποιήσετε ένα χαλί, που φράζει τα ανοίγματα εξαερισμού στη βάση του στεγνωτηρίου.

 Εάν θέλετε να τοποθετήσετε το στεγνωτήριο πάνω στο πλυντήριο ρούχων σας, επικοινωνήστε πρώτα με το κέντρο εξυπηρέτησης πελατών ή τον εξειδικευμένο αντιπρόσωπο, για να βεβαιωθείτε ότι κάτι τέτοιο είναι δυνατό. Η τοποθέτηση του στεγνωτηρίου πάνω στο πλυντήριο μπορεί να γίνει μόνο εάν το στεγνωτήριο συνδέεται με το πλυντήριο με το ειδικό κιτ στοίβαξης που διατίθεται από το κέντρο εξυπηρέτησης πελατών ή τον εξειδικευμένο αντιπρόσωπο. Οδηγίες για τη σωστή συναρμολόγηση παρέχονται με το κιτ στοίβαξης.

ΗΛΕΚΤΡΙΚΕΣ ΠΡΟΕΙΔΟΠΟΙΗΣΕΙΣ

 Πρέπει να είναι δυνατή η αποσύνδεση της συσκευής από την ηλεκτρική τροφοδοσία με αφαίρεση του φινιρίσματος εάν η πρίζα είναι προσβάσιμη ή με χρήση του πολυπολικού διακόπτη που έχει εγκατασταθεί πριν από την πρίζα σύμφωνα με τα εθνικά πρότυπα ηλεκτρικής ασφάλειας και η συσκευή πρέπει να διαθέτει γείωση με βάση τα εθνικά πρότυπα ασφαλείας.

 Μη χρησιμοποιείτε καλώδια προέκτασης (μπαλαντζές), πολύπριζα ή προσαρμογείς. Μετά την εγκατάσταση, δεν πρέπει να είναι δυνατή η πρόσβαση του χρήστη στα ηλεκτρικά εξαρτήματα. Μην χρησιμοποιείτε τη συσκευή όταν είστε βρεγμένος ή με γυμνά πόδια. Μην χρησιμοποιήσετε τη συσκευή εάν έχει φθαρεί το ηλεκτρικό καλώδιο ή το φως, εάν δεν λειτουργεί κανονικά, εάν έχει πέσει ή εάν έχει υποστεί άλλη ζημιά.

 Εάν το καλώδιο τροφοδοσίας έχει υποστεί ζημιά, πρέπει να αντικατασταθεί από τον κατασκευαστή, τον αντιπρόσωπο τεχνικής υποστήριξης ή άλλα καταρτισμένα άτομα, ώστε να αποφευχθούν τυχόν κίνδυνοι - κίνδυνος ηλεκτροπληξίας..

ΚΑΘΑΡΙΣΜΟΣ ΚΑΙ ΣΥΝΤΗΡΗΣΗ

 **ΠΡΟΕΙΔΟΠΟΙΗΣΗ:** Θεβαιωθείτε ότι η συσκευή είναι απενεργοποιημένη και αποσυνδεδεμένη από το τροφοδοτικό πριν εκτελέσετε οποιαδήποτε εργασία συντήρησης. Ια να αποφύγετε τον κίνδυνο τραυματισμού, χρησιμοποιήστε προστατευτικά γάντια (κίνδυνος σχισίματος) και παπούτσια ασφαλείας (κίνδυνος για μώλωπες), φροντίστε ο χειρισμός να γίνεται από δύο άτομα (μειώστε το φορτίο), ποτέ μην χρησιμοποιείτε εξοπλισμό καθαρισμού με ατμό (κίνδυνος ηλεκτροπληξίας). Οι επισκευές από μη επαγγελματίες που δεν εγκρίνονται από τον κατασκευαστή θα μπορούσαν να οδηγήσουν σε κίνδυνο για την υγεία και την ασφάλεια, για τα οποία ο κατασκευαστής δεν μπορεί να θεωρηθεί υπεύθυνος. υχόν ελάττωμα ή ζημιά που προκλήθηκε από επισκευές ή συντήρηση που έγιναν από μη επαγγελματίες δεν καλύπτονται από την εγγύηση, οι όροι της οποίας περιγράφονται στο έγγραφο που παραδίδεται με τη μονάδα.

 Θεβαιωθείτε ότι όλα οι παγίδες για το χνούδι είναι καθαρές πριν ξεκινήσετε τον κύκλο στέγνωσης.

 Μην χρησιμοποιείτε κανένα εργαλείο για τον καθαρισμό του δευτερεύοντος φίλτρου, το οποίο μπορεί να προκαλέσει βλάβη στη συσκευή και να οδηγήσει σε διαρροή αερίου.

ΑΠΟΡΡΙΨΗ ΤΩΝ ΥΛΙΚΩΝ ΣΥΣΚΕΥΑΣΙΑΣ

α υλικά της συσκευασίας είναι 100% ανακυκλώσιμα και φέρουν το σύμβολο της ανακύκλωσης.



Τα διάφορα μέρη της συσκευασίας πρέπει συνεπώς να απορρίπτονται με υπευθυνότητα και σε πλήρη συμμόρφωση με τους κανονισμούς της τοπικής δημοτικής αρχής όσον αφορά τη διάθεση αποβλήτων.

ΑΠΟΡΡΙΨΗ ΗΛΕΚΤΡΙΚΩΝ ΟΙΚΙΑΚΩΝ ΣΥΣΚΕΥΩΝ

Η συσκευή αυτή έχει κατασκευαστεί από ανακυκλώσιμα ή επαναχρησιμοποιήσιμα υλικά. Απορρίψτε σύμφωνα με τους κανονισμούς των τοπικών αρχών. Για περαιτέρω πληροφορίες σχετικά με την επεξεργασία, την ανάκτηση και την ανακύκλωση των ηλεκτρικών οικιακών συσκευών, επικοινωνήστε με τις αρμόδιες τοπικές αρχές, την υπηρεσία συλλογής οικιακών αποβλήτων ή το κατάστημα από όπου αγοράσατε αυτό το προϊόν. Αυτή η συσκευή επισημαίνεται σύμφωνα με την Ευρωπαϊκή Οδηγία 2012/19/ΕΕ, Απόβλητα Ηλεκτρικού και Ηλεκτρονικού Εξοπλισμού (ΑΗΗΕ) και με τους κανονισμούς 2013 για τα Απόβλητα Ηλεκτρικού και Ηλεκτρονικού Εξοπλισμού (όπως τροποποιήθηκε).

Εξασφαλίζοντας τη σωστή απόρριψη αυτού του προϊόντος, θα βοηθήσετε στην αποτροπή των πιθανά βλαβερών συνεπειών για το περιβάλλον και την ανθρώπινη υγεία.



Το σύμβολο πάνω στο προϊόν ή στα συνοδευτικά έγγραφα υποδεικνύει ότι αυτή η συσκευή δεν μπορεί να θεωρηθεί οικιακό απόρριμμα, αλλά πρέπει να παραδίδεται στο κατάλληλο κέντρο συλλογής για την ανακύκλωση ηλεκτρικών και ηλεκτρονικών εξαρτημάτων recycling of electrical and electronic equipment.

.Δεν μπορεί να τοποθετηθεί πλυντήριο ρούχων πάνω στο στεγνωτήριο

Πίνακας εγκατάστασης για πλυντήριο και στεγνωτήριο	
Τύπος Κιτ στοιβαξης	(Μέγεθος βάρους (ΣΤ=στεγνωτήριο, ΠΛ: Πλυντήριο
Πλαστικό - 54/60 cm με ή χωρίς ιμάντα	60cm ΣΤ --> ΠΛ≥50cm / 54cm ΣΤ --> ΠΛ>45cm
Πλαστικό - 46 cm με ή χωρίς ιμάντα	46cm ΣΤ --> ΠΛ≥54cm
Με ράφι- 60 cm	60cm ΣΤ --> ΠΛ≥50cm
Με ράφι - 54 cm	54cm ΣΤ --> ΠΛ>45cm



Μπορείτε να βρείτε πολιτικές, τυπική τεκμηρίωση, παραγγελία ανταλλακτικών και πρόσθετες πληροφορίες προϊόντος:

Χρήση του κωδικού QR στη συσκευή σας.

Επισκεφθείτε τον ιστότοπο docs.whirlpool.eu/docs και parts-selfservice.europeanappliances.com

Εναλλακτικά, **μπορείτε να επικοινωνήσετε με την Υπηρεσία εξυπηρέτησης πελατών** (Βλ. τηλεφωνικό αριθμό στο βιβλιαράκι εγγύησης). Όταν επικοινωνείτε με το Κέντρο εξυπηρέτησης πελατών, αναφέρατε τους κωδικούς που αναγράφονται στην ετικέτα αναγνώρισης προϊόντος

Μπορείτε να βρείτε περισσότερες πληροφορίες σχετικά με το μοντέλο σας στο διαδίκτυο Μπορείτε να βρείτε περισσότερες πληροφορίες σχετικά με το μοντέλο σας στο διαδίκτυο στη διεύθυνση <https://eprel.ec.europa.eu/>, η οποία είναι η επίσημη βάση δεδομένων προϊόντων EPREL της ΕΕ. Αφού επιλέξετε την κατηγορία προϊόντος, εισαγάγετε το αναγνωριστικό μοντέλου του προϊόντος. Το αναγνωριστικό μοντέλου αποτελείται από γράμματα και αριθμούς και βρίσκεται στην πινακίδα τύπου, όπως Μοντ. (βλέπε εικόνα στα δεξιά).

Για να λάβετε πλήρη τεχνική υποστήριξη, παρακαλούμε να καταχωρίσετε τη συσκευή σας στην ιστοσελίδα www.register10.eu



2 Οδηγίες προστασίας του περιβάλλοντος

2.1 Συμμόρφωση με τους κανονισμούς ΑΗΗΕ και Τελική διάθεση αποβλήτων



Αυτό το προϊόν δεν περιέχει τα επικίνδυνα και απαγορευμένα υλικά που υποδεικνύονται στον "Κανονισμό ελέγχου αποβλήτων ηλεκτρικού και ηλεκτρονικού εξοπλισμού" που έχει δημοσιευτεί από το Υπουργείο Περιβάλλοντος και Πολοδομίας της Δημοκρατίας της Τουρκίας. Συμμορφώνεται με τους κανονισμούς ΑΗΗΕ (σχετικά με απόβλητα ηλεκτρικού και ηλεκτρονικού εξοπλισμού). Αυτό το προϊόν κατασκευάστηκε από ανακυκλώσιμα και επαναχρησιμοποιήσιμα υψηλής ποιότητας εξαρτήματα και υλικά. Επομένως, μην απορρίπτετε αυτό το προϊόν με άλλα οικιακά απορρίμματα στο τέλος της ωφέλιμης ζωής του. Παραδώστε το σε σημείο συλλογής ηλεκτρικού και ηλεκτρονικού εξοπλισμού. Μπορείτε να ρωτήσετε τις τοπικές σας αρχές σχετικά με αυτά τα σημεία συλλογής. Παραδίδοντας τα χρησιμοποιημένα προϊόντα για ανακύκλωση συμβάλλετε στην προστασία του περιβάλλοντος και των φυσικών πόρων.

2.2 Πληροφορίες για τη συσκευασία

Η συσκευασία του προϊόντος είναι κατασκευασμένη από ανακυκλώσιμα υλικά, σύμφωνα με την Εθνική νομοθεσία. Μην απορρίπτετε τα άχρηστα υλικά συσκευασίας μαζί με τα οικιακά ή άλλα απόβλητα, αλλά παραδώστε τα στα ειδικά σημεία συλλογής συσκευασιών που έχουν οριστεί από τις τοπικές αρχές.

2.3 Τυπικές πληροφορίες συμμόρφωσης και δοκιμών / Δήλωση συμμόρφωσης ΕΕ



	<p>Η κατασκευάστρια εταιρεία, Beko Europe Management S.r.l. , δηλώνει ότι αυτός ο τύπος/το μοντέλο οικιακής συσκευής με ραδιοεξοπλισμό Τύπος ή Μοντέλο μονάδας Wi-Fi βρίσκεται σε συμμόρφωση με την Οδηγία 2014/53/ΕΕ και τους Βρετανικούς Κανονισμούς 2017 περί Ραδιοεξοπλισμού.</p> <p>Πλήρες κείμενο της δήλωσης συμμόρφωσης διατίθεται στον ακόλουθο ιστότοπο: https://docs.emeaappliance docs.eu/</p> <p>Ο ραδιοεξοπλισμός λειτουργεί στη ζώνη συχνοτήτων 2,4 GHz ISM, η μέγιστη ισχύς εκπεμπόμενων ραδιοσυχνοτήτων δεν υπερβαίνει τα 20 dBm (e.i.r.p.)</p> <p>Το προϊόν αυτό περιλαμβάνει ορισμένο λογιστικό ανοικτού πηγαίου κώδικα το οποίο αναπτύχθηκε από τρίτα μέρη. Η άδεια χρήσης ανοικτού πηγαίου κώδικα είναι διαθέσιμη στον ακόλουθο ιστότοπο: https://docs.emeaappliance docs.eu/</p>
--	---

3 Το στεγνωτήριό σας

3.1 Τεχνικές προδιαγραφές

EL

Ύψος (ρυθμιζόμενο)	84,6 εκ. / 86,6 εκ.*
Πλάτος	59,8 εκ.
Βάθος	67,4 εκ.
Φορτίο (μέγ.)	12 κιλά**
Καθαρό βάρος (\pm %10)	48 κιλά
Ηλεκτρική τάση	Βλ. πινακίδα στοιχείων***
Ονομαστική κατανάλωση ρεύματος	
Κωδικός μοντέλου	

		Η πρόσβαση στις πληροφορίες για το μοντέλο όπως είναι αποθηκευμένες στη βάση δεδομένων για τα προϊόντα είναι εφικτή με την είσοδο στον παρακάτω ιστότοπο και την αναζήτηση για το αναγνωριστικό του μοντέλου (*) της συσκευής σας που αναφέρεται στην ετικέτα ενεργειακής σήμανσης. https://eprel.ec.europa.eu/
SUPPLIER'S NAME	MODEL IDENTIFIER → (*)	
		

* Ελάχ. ύψος: Ύψος με τη ρυθμιζόμενη βάση κλειστή.

Μέγ. ύψος: Ύψος με τη ρυθμιζόμενη βάση ανοιγμένη σε μέγιστο ύψος.

** Βάρος στεγνών ρούχων πριν το πλύσιμο.

*** Η πινακίδα στοιχείων βρίσκεται κάτω από την πόρτα φόρτωσης στο στεγνωτήριο.

Για λόγους βελτίωσης της ποιότητας του στεγνωτηρίου, οι τεχνικές προδιαγραφές μπορεί να αλλάξουν χωρίς προηγούμενη ειδοποίηση.

Οι εικόνες στο παρόν εγχειρίδιο είναι ενδεικτικές και μπορεί να μην αντιστοιχούν ακριβώς στο προϊόν.

Οι τιμές που παρέχονται με το στεγνωτήριο ή τα συνοδευτικά του έγγραφα είναι εργαστηριακές μετρήσεις βασισμένες στα αντίστοιχα πρότυπα. Οι τιμές αυτές μπορεί να διαφέρουν ανάλογα με τη χρήση του προϊόντος και τις συνθήκες του περιβάλλοντος.

3.2 Γενικά για την εμφάνιση

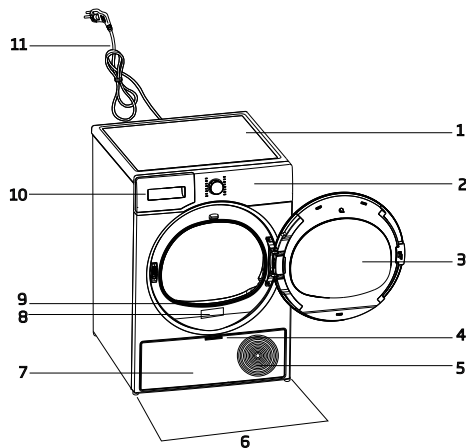

1. Πάνω επιφάνεια
2. Πίνακας ελέγχου
3. Πόρτα φόρτωσης
4. Λαβή της προστατευτικής πλάκας δαπέδου
5. Σχάρες εξαερισμού
6. Ρυθμιζόμενα πόδια
7. Προστατευτική πλάκα δαπέδου
8. Πινακίδα στοιχείων
9. Φίλτρο χνουδιού
10. Συρτάρι δοχείου νερού
11. Καλώδιο ρεύματος

3.3 Αντικείμενο παράδοσης

	1. Εύκαμπτος σωλήνας εξόδου νερού*		6. Πώμα πλήρωσης νερού*
	2. Εφεδρικός σπόγγος συρταριού φίλτρου*		7. Καθαρό νερό*
	3. Εγχειρίδιο Χρήσης		8. Συγκρότημα για κάψουλα αρώματος*
	4. Καλάθι στεγνώματος*		9. Βούρτσα*
	5. Εγχειρίδιο χρήσης καλαθιού στεγνώματος*		10. Υφασμα φίλτρου*

*Προαιρετικό - ενδέχεται να μη συμπεριλαμβάνεται, ανάλογα με το μοντέλο.

4 Εγκατάσταση

Διαβάστε πρώτα την ενότητα "Οδηγίες ασφαλείας"!

Πριν επικοινωνήσετε με το πλησιέστερο Εξουσιοδοτημένο Σέρβις για εγκατάσταση του στεγνωτηρίου, δείτε τις πληροφορίες στις οδηγίες χρήσης και βεβαιωθείτε ότι οι παροχές ρεύματος και νερού συμμορφώνονται με τις απαιτήσεις. Διαφορετικά, καλέστε ηλεκτρολόγο και/ή υδραυλικό για την απαιτούμενη προετοιμασία των παροχών.

Αποτελεί ευθύνη του πελάτη η προετοιμασία του χώρου όπου θα τοποθετηθεί το στεγνωτήριο και επίσης η προετοιμασία της εγκατάστασης ρεύματος και αποχέτευσης.

Ελέγξτε για τυχόν ζημιά στο στεγνωτήριο πριν την εγκατάστασή του. Αν το στεγνωτήριο έχει υποστεί ζημιά, μην προχωρήσετε στην εγκατάστασή του. Τα προϊόντα που έχουν υποστεί ζημιά δημιουργούν κίνδυνο για την ασφάλειά σας. Μετά την εγκατάσταση, περιμένετε 12 ώρες πριν θέσετε σε λειτουργία το στεγνωτήριο.

Η συσκευή περιέχει ένα ψυκτικό μέσο και αν η συσκευή χρησιμοποιηθεί αμέσως μετά τη μεταφορά της μπορεί να υποστεί ζημιά. Μετά από κάθε μετακίνηση, η συσκευή πρέπει να παραμείνει σε ηρεμία για 12 ώρες.

4.1 Σωστή θέση εγκατάστασης

- Εγκαταστήστε το στεγνωτήριο πάνω σε μία επίπεδη και σταθερή επιφάνεια.
- Μετακινείτε τη συσκευή με τουλάχιστον 2 άτομα.
- Χρησιμοποιείτε το στεγνωτήριο σε περιβάλλον χωρίς σκόνη και με καλό αερισμό.
- Η απόσταση ανάμεσα στο στεγνωτήριο και το δάπεδο δεν πρέπει να μειώνεται από υλικά όπως χαλί, ξύλο και ταινίες.
- Διατηρείτε ανοιχτές τις σχάρες αερισμού του στεγνωτηρίου.
- Δεν πρέπει να υπάρχουν κοντά στη θέση εγκατάστασης του στεγνωτηρίου πόρτες που μπορούν να κλειδωθούν, συρόμενες πόρτες ή πόρτες με μεντεσέδες που μπορεί να εμποδίζουν το πλήρες άνοιγμα της πόρτας φόρτωσης.

- Αφού εγκατασταθεί το στεγνωτήριο, οι συνδέσεις πρέπει να παραμείνουν σταθερές. Μετά την τοποθέτηση του στεγνωτηρίου βεβαιωθείτε ότι το πίσω τοίχωμά του δεν έρχεται σε επαφή με οποιοδήποτε μέρος που προεξέχει (βρύση νερού, πρίζα ρεύματος κλπ.).
- Τοποθετήστε το στεγνωτήριο με τουλάχιστον 1 cm απόσταση ανάμεσα στη συσκευή και τις πλευρές επίπλων.
- Το στεγνωτήριό σας είναι κατάλληλο για λειτουργία μεταξύ +5°C και +35°C. Αν λειτουργήσει εκτός αυτών των ορίων θερμοκρασίας, ενδέχεται η λειτουργία του να είναι υποβαθμισμένη και ακόμα και να υποστεί ζημιά η συσκευή.
- Το στεγνωτήριο δεν πρέπει να τοποθετηθεί με την πίσω πλευρά σε επαφή με τοίχο.

Αποφεύγετε την τοποθέτηση του στεγνωτηρίου πάνω στο καλώδιο ρεύματός του, επειδή έτσι μπορεί να υποστεί ζημιά το καλώδιο.

*** Αγνοήστε την ακόλουθη προειδοποίηση αν το σύστημα του προϊόντος σας δεν περιέχει R290.**

Το στεγνωτήριο περιέχει ψυκτικό μέσο R290.* Το R290 είναι ένα ψυκτικό μέσο φιλικό προς το περιβάλλον αλλά εύφλεκτο.* Βεβαιωθείτε ότι η είσοδος αέρα του στεγνωτηρίου είναι ανοικτή και ότι υπάρχει καλός αερισμός.* Κρατάτε δυναμικές πηγές φλόγας μακριά από το στεγνωτήριο.*

4.2 Αφαίρεση του συγκροτήματος ασφαλείας μεταφοράς

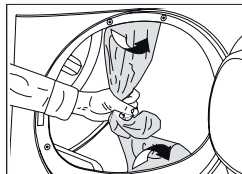

Αφαιρέστε το συγκρότημα ασφαλείας μεταφοράς πριν την πρώτη χρήση της συσκευής.

4.3 Σύνδεση εύκαμπτου σωλήνα αποστράγγισης νερού σε προϊόντα με λειτουργία ατμού

Μπορείτε να διοχετεύετε το συσσωρευμένο νερό απευθείας στην αποχέτευση μέσω του εύκαμπτου σωλήνα αποστράγγισης νερού που παρέχεται με τη συσκευή, αντί να αδειάζετε περιοδικά το νερό που συλλέγεται στο δοχείο νερού

Αν το στεγνωτήριό σας έχει λειτουργία ατμού, ακολουθήστε το παρακάτω διάγραμμα για τη σύνδεση εξαγωγής νερού.

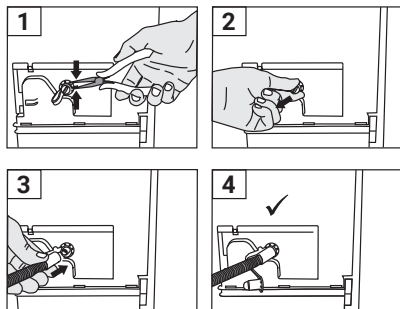

- 1 Αφαιρέστε τον σφιγκτήρα που είναι συνδεδεμένος στο πώμα στην πίσω πλευρά του στεγνωτηρίου χρησιμοποιώντας ένα κατάλληλο εργαλείο για να τον τραβήξετε από τη θέση που είναι συνδεδεμένος.
- 2 Αφού αφαιρέσετε τον σφιγκτήρα, τραβήξτε το πώμα κάτω από τον σφιγκτήρα.
- 3 Συνδέστε τον εύκαμπο σωλήνα αποστράγγισης νερού που παρέχεται με τη συσκευή στον σωλήνα κάτω από το πώμα.
- 4 Η συσκευή σας είναι έτοιμη για χρήση με απευθείας εξαγωγή του νερού.

Ο εύκαμπος σωλήνας εξόδου νερού θα πρέπει να στερεωθεί σε μέγιστο ύψος 80 cm. Βεβαιωθείτε ότι εύκαμπος σωλήνας εξόδου νερού παραμένει ελεύθερος από σημεία τσακίσματος, επιπέδωσης ή συμπίεσης σε όλη τη διαδρομή του ανάμεσα στην έξοδο και το στεγνωτήριο. Συνδέστε τον εύκαμπο σωλήνα σταθερά για να παραμένει στη θέση του. Τυχόν διαρροές νερού μπορεί να προξενήσουν ζημιά. Δεν πρέπει να προστίθεται επέκταση στον εύκαμπο σωλήνα αποστράγγισης νερού.

Ελέγξτε αν το νερό ρέει με επαρκή ροή. Η γραμμή αποστράγγισης δεν πρέπει να είναι κλεισμένη ή φραγμένη.

Αν παρέχεται πακέτο αξεσουάρ μαζί με τη συσκευή σας, ελέγξτε τις λεπτομερείς οδηγίες.

4.4 Ρύθμιση των βάσεων

Ρυθμίστε τις βάσεις περιστρέφοντάς τις προς τα αριστερά ή δεξιά έως ότου το στεγνωτήριο είναι οριζόντιο και σταθερό.

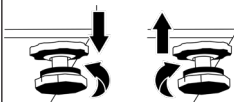

4.5 Μετακίνηση του στεγνωτηρίου

- Αποστραγγίστε τελείως το νερό από το στεγνωτήριο.
- Αν το προϊόν συνδεθεί για απευθείας έξοδο του νερού, αφαιρέστε αυτές τις συνδέσεις εύκαμπτου σωλήνα.

Το στεγνωτήριο συνιστάται να μετακινείται σε όρθια θέση. Διαφορετικά γείρετέ το προς τη δεξιά πλευρά όπως φαίνεται από μπροστά και μετακινήστε το στεγνωτήριο. Περιμένετε 12 ώρες πριν θέσετε σε λειτουργία το στεγνωτήριο.

4.6 Προειδοποίηση σχετικά με τον θόρυβο

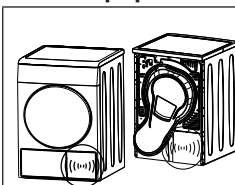

Κατά τη λειτουργία του προϊόντος, ενδέχεται περιστασιακά να ακούγονται μεταλλικοί θόρυβοι από τον συμπιεστή, αυτό είναι φυσιολογικό.

Κατά τη λειτουργία της συσκευής, το συσσωρευμένο νερό αντλείται στο δοχείο νερού. Είναι φυσιολογικό να ακούγεται θόρυβος άντλησης από τη συσκευή κατά τη διάρκεια αυτής της διαδικασίας.

4.7 Αντικατάσταση του λαμπτήρα φωτισμού

Αν το στεγνωτήριό σας διαθέτει λαμπτήρα φωτισμού του τυμπάνου:

Επικοινωνήστε με το εξουσιοδοτημένο σέρβις για να αντικαταστήσετε τον λαμπτήρα/τη λυχνία LED που χρησιμοποιείται για τον φωτισμό του στεγνωτηρίου σας. Ο λαμπτήρας στη συσκευή αυτή δεν είναι κατάλληλος για τον φωτισμό οικιακών χώρων. Η προβλεπόμενη χρήση αυτού του λαμπτήρα είναι να διασφαλίζει την ασφαλή φόρτωση των ρούχων στο στεγνωτήριο. Οι λαμπτήρες που χρησιμοποιούνται σε αυτή τη συσκευή είναι ανθεκτικοί σε συνθήκες όπως θερμοκρασίες πάνω από 50°C.

5 Προετοιμασία

Διαβάστε πρώτα την ενότητα "Οδηγίες ασφαλείας"!

5.1 Ρούχα κατάλληλα για στέγνωμα σε στεγνωτήριο

Τα ρούχα που δεν μπορείτε να στεγνώσετε με ασφάλεια σε στεγνωτήριο μπορούν να προξενήσουν ζημιά στη συσκευή και στα ρούχα κατά το στέγνωμα. Τηρείτε τις οδηγίες στις ετικέτες των ρούχων που θέλετε να στεγνώσετε. Στεγνώνετε μόνο τα ρούχα στων οποίων τις ετικέτες αναφέρεται ότι είναι "ασφαλή για μηχανικό στέγνωμα".



5.2 Ρούχα ακατάλληλα για στέγνωμα σε στεγνωτήριο

Δεν πρέπει να στεγνώνετε στο στεγνωτήριο εσώρουχα που περιέχουν μεταλλικά υποστηρίγματα. Αν αυτά τα μεταλλικά υποστηρίγματα αποσπαστούν ή διαχωριστούν από το ρούχο, μπορούν να προξενήσουν ζημιά στη συσκευή. Δεν πρέπει να στεγνώνετε στο στεγνωτήριο ρούχα με ευαίσθητα κεντήματα, ρούχα από ανάμικτο βαμβάκι και μετάξι, ρούχα από ευαίσθητα και πολυτίμα υφάσματα, ρούχα χωρίς πόρους και κουρτίνες από τούλι.

5.3 Προετοιμασία των ρούχων για στέγνωμα

Είδη όπως νομίσματα, μεταλλικά μέρη, βελόνες, καρφιά, βίδες, λίθους κλπ. μπορούν να προξενήσουν ζημιά στο τύμπανο της συσκευής ή να προκαλέσουν λειτουργικά προβλήματα. Για τον λόγο αυτό ελέγχετε όλα τα ρούχα που πρόκειται να φορτωθούν στο προιόν.

Στεγνώνετε τα ρούχα με μεταλλικά αξεσουάρ όπως φερμουάρ γυρίζοντάς τα το μέσα έξω. Κλείνετε τα φερμουάρ, τα γατζάκια, τις κόπτισες, κουμπώνεται τα κουμπιά των καλυμμάτων, δένετε τις ζώνες σε ρούχα και ποδιές.

5.4 Τι να κάνετε για εξοικονόμηση ενέργειας

- Κατά το στύψιμο των ρούχων χρησιμοποιείτε τον μέγιστο διαθέσιμο αριθμό στροφών. Με αυτόν τον τρόπο μπορείτε να μειώσετε τη διάρκεια του στεγνώματος αλλά και την κατανάλωση ενέργειας. Διαχωρίζετε τα ρούχα με βάση τον τύπο και το πάχος τους. Στεγνώνετε μαζί ρούχα του ίδιου τύπου. Για παράδειγμα οι πετσέτες κουζίνας και τα τραπέζομάντιλα στεγνώνουν πιο γρήγορα από τις πετσέτες μπάνιου.
- Τηρείτε τις υποδείξεις που υπάρχουν στο εγχειρίδιο χρήση σχετικά με την επιλογή προγράμματος.
- Αποφεύγετε όσο το δυνατόν να διακόπτετε τον κύκλο στεγνώματος. Το άνοιγμα της πόρτας κατά τη διάρκεια του στεγνώματος μπορεί να έχει ως συνέπεια αυξημένη κατανάλωση ενέργειας.
- Μην προσθέτετε υγρά ρούχα όταν είναι ήδη σε λειτουργία το στεγνωτήριο. Αυτό μπορεί να έχει ως συνέπεια ανομοιόμορφο αποτέλεσμα στεγνώματος.
- Καθαρίζετε το φίλτρο ινών πριν και μετά από κάθε κύκλο στεγνώματος.
- Για τα μοντέλα που λειτουργούν με συμπίκνωση, καθαρίζετε οπωσδήποτε τον συμπυκνωτή τουλάχιστον μία φορά τον μήνα ή κάθε 30 κύκλους στεγνώματος.
- Να βεβαιώνετε ότι τα φίλτρα είναι καθαρά. Για λεπτομέρειες ανατρέξτε στην ενότητα σχετικά με τη συντήρηση και τον καθαρισμό.
- Για μοντέλα με αγωγό εξαγωγής αέρα, τηρήστε τους κανόνες σύνδεσης αγωγών εξαγωγής αέρα που καθαρίζονται στις οδηγίες, και καθαρίστε τον αγωγό εξαγωγής αέρα.
- Κατά τη διάρκεια του κύκλου στεγνώματος, αερίζετε σωστά τον χώρο όπου είναι εγκατεστημένο το στεγνωτήριο.
- Σε μοντέλα με αντλία θερμότητας, ελέγχετε τον συμπυκνωτή τουλάχιστον κάθε έξι μήνες και καθαρίζετε τον αν είναι λερωμένος.
- Το πρόγραμμα Eco είναι το περισσότερο ενεργειακά αποδοτικό πρόγραμμα για στέγνωμα υγρών βαμβακερών ρούχων και χρησιμοποιείται για την αξιολόγηση της συμμόρφωσης με κανονισμούς σχεδιασμού φιλικού προς το περιβάλλον.
- Διατηρείτε την πόρτα φόρτωσης κλειστή για την αποτροπή απωλειών θερμότητας.

5.5 Σωστή ποσότητα φορτίου

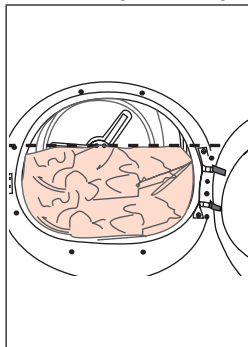

Αν τα ρούχα μέσα στη συσκευή υπερβαίνουν τη μέγιστη ικανότητα φορτίου, η συσκευή ενδέχεται να μην λειτουργεί όπως προβλεπόταν και μπορεί να προκληθεί υλική ζημιά ή ζημιά στο ίδιο το προϊόν. Τηρείτε τη μέγιστη ικανότητα φορτίου που αντιστοιχεί σε κάθε πρόγραμμα.

- Η φόρτωση του οικιακού στεγνωτηρίου ως τη μέγιστη ικανότητα φορτίου που καθορίζεται από τον κατασκευαστή για τα σχετικά προγράμματα θα βοηθήσει στην εξοικονόμηση ενέργειας.

Τα βάρη που αναφέρονται παρακάτω παρέχονται μόνο σαν παραδείγματα.

Ρούχα	Βάρος κατά προσέγγιση (g)*	Ρούχα	Βάρος κατά προσέγγιση (g)*
Κλινοσκεπάσματα (διπλό μέγεθος)	1500	Βαμβακερό φόρεμα	500
Κλινοσκεπάσματα (μονό μέγεθος)	1000	Φόρεμα	350
Σεντόνι (διπλό μέγεθος)	500	Τζιν	700
Σεντόνι (μονό μέγεθος)	350	Μαντίλια τσέπης (10 τεμ.)	100
Μεγάλο τραπεζομάντιλο	700	Κοντομάνικο φανελάκι	125
Μικρό τραπεζομάντιλο	250	Μπλούζα	150
Πετσέτα πιάτων	100	Βαμβακερό μπλουζάκι	300
Πετσέτα μπάνιου	700	Πουκάμισο	200
Πετσέτα χεριών	350		

*Βάρος στεγνών ρούχων πριν το πλύσιμο.

6 Λειτουργία του προϊόντος

6.1 Πίνακας χειρισμού

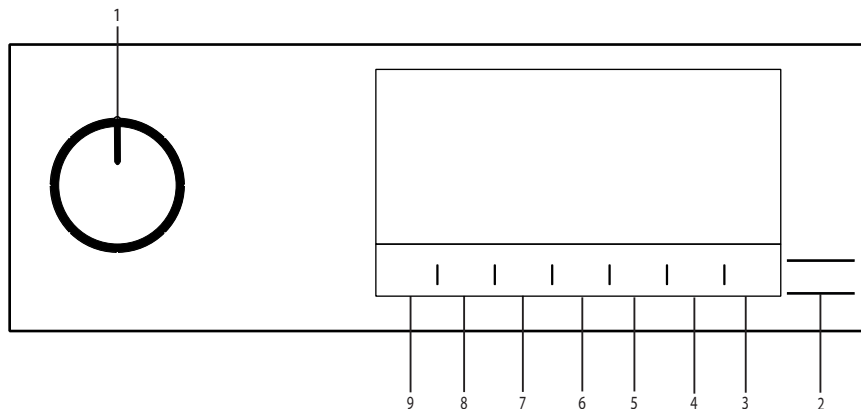

1. Κουμπί Ενεργοποίησης / Απενεργοποίησης (On/Off) / Επιλογής προγράμματος.
2. Κουμπί Έναρξης / Αναμονής.
3. Κουμπί τηλεχειρισμού.
4. Κουμπί επιλογής Ωρας λήξης.
5. Κουμπί επιλογής Ατμού.
6. Κουμπί επιλογής Χαμηλής θερμοκρασίας και επιλογής Προγράμματος χρόνου.
6. Κουμπί επιλογής Ηχητικής ειδοποίησης και Κλειδώματος για παιδιά
8. Κουμπί επιλογής Αποτροπής τσαλακώματος / Κουμπί Φωτισμού τυμπάνου.
9. Κουμπί επιλογής Επιπέδου στεγνώματος.

6.2 Σύμβολα

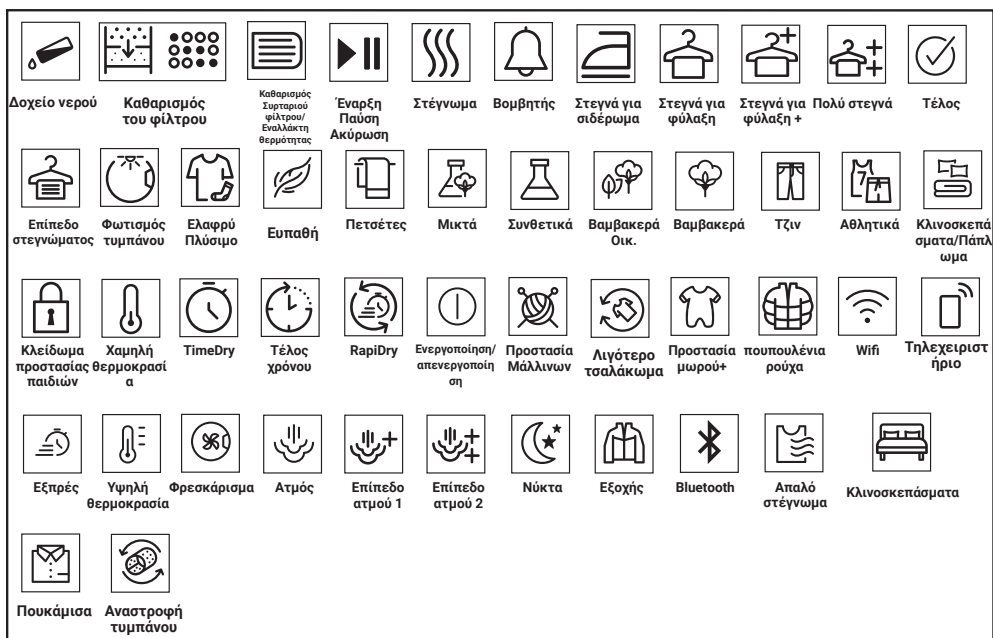

6.3. Προετοιμασία του στεγνωτηρίου

- Συνδέστε το στεγνωτήριο στην πρίζα.
- Ανοίξτε την πόρτα φόρτωσης.
- Αφαιρέστε τυχόν ξένα υλικά από μέσα.
- Τοποθετήστε τα ρούχα στο στεγνωτήριο χωρίς να γεμίσετε υπερβολικά τη συσκευή.
- Κλείστε την πόρτα φόρτωσης.

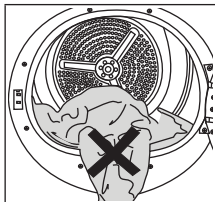

Βεβαιωθείτε ότι δεν έχουν πιαστεί ρούχα στην πόρτα φόρτωσης. Αφαιρέστε το σφηνωμένο είδος αντί να κλείσετε την πόρτα με τη βία.

- Επιλέξτε το επιθυμητό πρόγραμμα χρησιμοποιώντας το κουμπί On/Off/ Επιλογής προγράμματος, και η συσκευή θα ενεργοποιηθεί.

Η επιλογή προγράμματος με το κουμπί On/Off/ Επιλογής προγράμματος δεν σημαίνει ότι το πρόγραμμα έχει ξεκινήσει. Πατήστε το κουμπί Έναρξης/ Αναμονής για να ξεκινήσετε το πρόγραμμα.

6.4 Πίνακας επιλογής προγράμματος και καταναλώσεων

EL					
Πίνακας κύκλων με λειτουργία ατμού					
Προγράμματα	Περιγραφή Προγράμματος	Μέγιστο φορτίο (κιλά)	Ταχύτητα στεγνώματος στο πλυντήριο (σ.α.λ.)	Χρόνος στεγνώματος (λεπτά)	Χρόνος στεγνώματος με ατμό
IronTouch*	Είναι ένα πρόγραμμα που σκοπό έχει τη μείωση του βαθμού τσαλακώματος σε πουκάμισα και κοντομάνικα φανελάκια, με τη βοήθεια μιας λειτουργίας ατμού. Με αυτό το πρόγραμμα συνήθως δεν χρειάζεται σιδέρωμα για καθημερινά πουκάμισα και μπλουζάκια μετά το στέγνωμα. Ανάλογα με την υφή και το πάχος των ειδών που θέλετε να στεγνώσετε, ο βαθμός μείωσης του τσαλακώματος μπορεί να διαφέρει. Συνιστάται να χρησιμοποιείτε αυτό το πρόγραμμα με υφάσματα του ίδιου τύπου μεταξύ τους.	1,5 (6 κομμάτια)	800	-	90
		1 (3 κομμάτια)	800	-	70
		0,3 (1 κομμάτια)	800	-	50
Steam Refresh	Φρεσκάρει τα ρούχα με λειτουργία ατμού και αφαιρεί τις ανεπιθύμητες οσμές. Να χρησιμοποιείται μόνο με στεγνά ρούχα.	1,5 (6 κομμάτια)	-	-	35
		1 (3 κομμάτια)	-	-	31
		0,3 (1 κομμάτια)	-	-	23
Mixed	Χρησιμοποιείτε αυτό το πρόγραμμα για να στεγνώνετε μαζί συνθετικά και βαμβακερά είδη που δεν ξεβάφουν. Με αυτό το πρόγραμμα μπορείτε να στεγνώσετε είδη σπορ και άθλησης.	6	1000	175	180
Jeans	Με αυτό το πρόγραμμα μπορείτε να στεγνώσετε είδη από τζιν ύφασμα, όπως παντελόνια, φούστες ή μπουφάν.	4	1200	130	135
Cotton	Με αυτό το πρόγραμμα μπορείτε να στεγνώνετε βαμβακερά ρούχα ανθεκτικά σε θερμότητα. Πρέπει να επιλέγετε μια ρύθμιση στεγνώματος που είναι κατάλληλη για το πάχος των ρούχων που θέλετε να στεγνώσετε και για τον επιθυμητό βαθμό στεγνώματος.	10	1000	240	245
		12	1000	349	354
Eco	Καθημερινά βαμβακερά ρούχα μιας στρώσης στεγνώνουν όσο το δυνατόν πιο οικονομικά.	10	1000	230	235
		12	1000	339	344
Synthetics	Με αυτό το πρόγραμμα μπορείτε να στεγνώνετε όλα τα συνθετικά σας ρούχα. Πρέπει να επιλέγετε μια ρύθμιση στεγνώματος που είναι κατάλληλη για τον επιθυμητό βαθμό στεγνώματος.	6	800	110	115

Πίνακας κύκλων χωρίς λειτουργία ατμού					
Cottons Iron dry***	Καθημερινά βαμβακερά ρούχα μιας στρώσης στεγνώνουν ώστε να είναι ελαφρά υγρά και κατάλληλα για σιδέρωμα.	10	1000	170	-
		12	1000	230	-
Wool	Χρησιμοποιείτε αυτό το πρόγραμμα για να στεγνώνετε μάλλινα ρούχα όπως πουλόβερ που πλένονται σύμφωνα τις οδηγίες. Συνιστάται να αφαιρούνται τα ρούχα στο τέλος του προγράμματος.	1,5	600	148	-
Extra Silence	Σε αυτό το πρόγραμμα, το επίπεδο του εκπνεόμενου στο περιβάλλον θορύβου θα είναι το χαμηλότερο δυνατό. Με αυτό το πρόγραμμα μπορείτε να στεγνώνετε τα βαμβακερά ή συνθετικά ανάμεικτα ρούχα σας αθόρυβα.	8	1000	240	-
Duvet	Χρησιμοποιήστε το για στέγνωμα του πουπουλενίου παπλωμάτος σας	-	800	165	-
Timed Drying	Μπορείτε να επιλέξετε από προγράμματα στεγνώματος βάσει χρόνου μεταξύ 10 και 160 λεπτών για να επιτύχετε τον επιθυμητό βαθμό στεγνώματος σε χαμηλή θερμοκρασία. Σε αυτό το πρόγραμμα, η λειτουργία του στεγνωτηρίου διαρκεί όσο ο ρυθμισμένος χρόνος, ανεξάρτητα από τον πραγματικό βαθμό στεγνώματος των ρούχων.	-	-	-	-
Refresh	Αυτό το πρόγραμμα φρεσκάρει τα στεγνωμένα ρούχα σας με θερμό αέρα.	1,5	-	120	-
Extra Heat	Αυτό το πρόγραμμα έχει σχεδιαστεί για να μπορείτε να στεγνώνετε τα πλυμένα ρούχα σας σε θερμοκρασία υψηλότερη από άλλων κύκλων, κάτι που το κάνει ιδανικό για είδη όπως μωρουδιακά, εσώρουχα, πετσέτες και παρόμοια είδη.	5	800	185	-
Rapid 30'	Χρησιμοποιήστε αυτό το πρόγραμμα για να έχετε δύο πουκάμισα έτοιμα για σιδέρωμα.	0,5	1200	30	-
Remote Cycle					
Bed Linen	Στεγνώνετε 1 βαμβακερή ή συνθετική παπλωματοθήκη αφού κλείσετε τα κουμπιά / φερμουάρ.	3	800	135	-
Lingerie	Παρέχει υγιεινό στέγνωμα για τα εσώρουχά σας χάρη στην υψηλή θερμοκρασία.	2	1000	70	-
Sport	Χρησιμοποιήστε το για να στεγνώνετε τα ρούχα σας από συνθετικό ύφασμα, βαμβάκι ή ανάμικτα υφάσματα ή τα αδιάβροχα είδη όπως μπουφάν εργασίας, αδιάβροχο κλπ. Γυρίστε τα το μέσα έξω πριν το στέγνωμα.	2	1000	135	-
Delicates	Επιτρέπει ασφαλές στέγνωμα για κοντομάνικα φανελάκια, μπλούζες και πουκάμισα που στις οδηγίες πλυσίματός τους αναφέρεται ότι "επιτρέπεται μηχανικό στέγνωμα".	4	1000	125	-
Towels	Στέγνωμα πετσετών, όπως πετσετών κουζίνας, πετσετών μπάνιου και πετσετών χεριών.	5	1000	175	-

Τιμές κατανάλωσης ενέργειας				
Προγράμματα	Μέγιστο φορτίο (κιλά)	Ταχύτητα στύψιματος στο πλυντήριο (σ.α.λ.)	Κατά προσέγγιση ποσοτήτα υπολοίπου υγρασίας	Τιμή κατανάλωσης ενέργειας kWh
Cottons Eco**	12	1000	60%	3,37
Cottons Iron dry	12	1000	60%	2,30
Synthetics Cupboard Dry	6	800	40%	0,90
	*Αν στεγνώνετε συχνά το μέγιστο φορτίο 12 kg Βαμβακερών, συνιστούμε να συνδέσετε τον εύκαμπτο σωλήνα αποστράγγισης για να μη χρειαστεί να σταματήσει το στεγνωτήριο στη διάρκεια του κύκλου για άδειασμα του δοχείου" (βλ. ενότητα "Σύνδεση στην αποχέτευση")			
*Η ικανότητα του προγράμματος Ετοιμοφόρετα να φέρει σε ετοιμοφόρητη κατάσταση ρούχα από 100% βαμβάκι, 100% πολυεστέρα, 100% βισκόζη και μείγμα 56% βαμβακιού - 44% πολυεστέρα (δράση κατά του τσαλακώματος) εγκρίθηκε από το Ανεξάρτητο Ινστιτούτο Δοκιμών Υφασμάτων (Independent Institute of Textile Testing) στην Ευρώπη. Μπορείτε να σιδερώσετε τον γιακά, τα μανικέτια ή τα μανίκια αν επιθυμείτε.				

** : Οι παραπάνω τιμές έχουν προσδιοριστεί υπό τυποποιημένες συνθήκες. Οι τιμές κατανάλωσης στην πράξη μπορεί να διαφέρουν από τις τιμές του πίνακα, ανάλογα με τον τύπο των ρούχων, τις στροφές στύψιματος στο πλυντήριο, τις συνθήκες περιβάλλοντος και τα επίπεδα τάσης.

***Μπορείτε να ρυθμίσετε το πρόγραμμα «Βαμβακερά Στεγνά για σιδέρωμα» επιλέγοντας το πρόγραμμα «Βαμβακερά» στον πίνακα ελέγχου και κατόπιν επιλέγοντας το επίπεδο στεγνώματος « Στεγνά για σιδέρωμα» χρησιμοποιώντας το κουμπί επιλογής επιπέδου

6.5 Βοηθητικές λειτουργίες Επίπεδο στεγνώματος

Το κουμπί Επίπεδο στεγνώματος χρησιμοποιείται για να ρυθμιστεί το επιθυμητό επίπεδο στεγνώματος. Η διάρκεια του προγράμματος μπορεί να αλλάξει ανάλογα με την επιλογή αυτή.

Μπορείτε να ενεργοποιήσετε αυτή τη λειτουργία μόνο πριν την έναρξη του προγράμματος.

Αποτροπή τσαλακώματος

Μπορείτε να ενεργοποιήσετε τη λειτουργία αποτροπής τσαλακώματος πατώντας το κουμπί επιλογής αποτροπής τσαλακώματος. Αν δεν πρόκειται να αφαιρέσετε τα ρούχα αμέσως μετά την ολοκλήρωση του προγράμματος, μπορείτε να χρησιμοποιήσετε τη λειτουργία Αποτροπής τσαλακώματος για να αποτρέψετε το τσαλάκωμα των ρούχων σας.

Ηχητική ειδοποίηση

Το στεγνωτήριο παράγει μια ηχητική ειδοποίηση όταν ολοκληρώνεται το πρόγραμμα. Πατήστε το κουμπί "Ηχητική ειδοποίηση" αν δεν επιθυμείτε ηχητική ειδοποίηση. Όταν πατήσετε το κουμπί ηχητικής ειδοποίησης, η λυχνία σβήνει και δεν παράγεται ήχος όταν τελειώσει το πρόγραμμα.

Μπορείτε να επιλέξετε αυτή τη λειτουργία πριν αρχίσει ή αφού αρχίσει το πρόβλημα.

Χαμηλή θερμοκρασία

Μπορείτε να ενεργοποιήσετε αυτή τη λειτουργία μόνο πριν την έναρξη ενός προγράμματος. Μπορείτε να ενεργοποιήσετε αυτή τη λειτουργία αν θέλετε να στεγνώσετε τα ρούχα σας σε χαμηλότερη θερμοκρασία. Η διάρκεια του προγράμματος θα είναι μεγαλύτερη αν ενεργοποιηθεί η λειτουργία.

Ωρα λήξης

Με τη λειτουργία Ωρας λήξης μπορείτε να καθυστερήσετε την ώρα λήξης του προγράμματος για έως 24 ώρες.

1. Ανοίξτε την πόρτα φόρτωσης της συσκευής και τοποθετήστε τα ρούχα.
2. Επιλέξτε το πρόγραμμα στεγνώματος.
3. Πατήστε το κουμπί επιλογής Ωρας λήξης και ρυθμίστε τον χρόνο καθυστέρησης που επιθυμείτε. Ανάβει η λυχνία LED Ωρας λήξης. (Αν κρατήσετε πατημένο το κουμπί, η Ωρα λήξης προχωρά συνεχώς).

4. Πατήστε το κουμπί Έναρξης / Αναμονής. Αρχίζει η αντίστροφη μέτρηση του χρόνου καθυστέρησης. Στο μέσον του εμφανιζόμενου χρόνου καθυστέρησης αναβοσβήνει το σύμβολο "·".

Μπορείτε να προσθέσετε ή να αφαιρέσετε ρούχα εντός του χρόνου καθυστέρησης. Ο εμφανιζόμενος χρόνος είναι το άθροισμα του κανονικού χρόνου στεγνώματος και του χρόνου καθυστέρησης. Η λυχνία LED Ωρας λήξης θα σβήσει στο τέλος της αντίστροφης μέτρησης, το στέγνωμα θα αρχίσει και θα ανάψει η LED στεγνώματος.

Αλλαγή της ώρας λήξης

Αν θέλετε να αλλάξετε την καθυστέρηση στη διάρκεια της αντίστροφης μέτρησης:

Θέστε το πρόγραμμα σε παύση και περιστρέψτε το κουμπί On/Off/ Επιλογής προγράμματος και ακυρώστε το πρόγραμμα. Επιλέξτε το επιθυμητό πρόγραμμα και επαναλάβετε τη διαδικασία επιλογής Ωρας λήξης.

Ακύρωση της λειτουργίας ώρας λήξης

Εάν θελήσετε να ακυρώσετε την αντίστροφη μέτρηση του χρόνου καθυστέρησης και να ξεκινήσετε αμέσως το πρόγραμμα:

Θέστε το πρόγραμμα σε παύση και περιστρέψτε το κουμπί On/Off/ Επιλογής προγράμματος και ακυρώστε το πρόγραμμα. Επιλέξτε το πρόγραμμα που επιθυμείτε και πατήστε το κουμπί "Έναρξη/ Παύση".

Φωτισμός τυμπάνου

Πατώντας αυτό το κουμπί μπορείτε να ενεργοποιείτε και να απενεργοποιείτε τον φωτισμό του τυμπάνου. Ο φωτισμός ανάβει όταν πατηθεί το κουμπί και σβήνει μετά από έναν ορισμένο χρόνο.

6.6 Προειδοποιητικές ενδείξεις

Οι προειδοποιητικές ενδείξεις μπορεί να διαφέρουν ανάλογα με το μοντέλο του στεγνωτηρίου σας.

Καθαρισμός του φίλτρου

Όταν ολοκληρωθεί το πρόγραμμα, ανάβει η προειδοποιητική ένδειξη για καθαρισμό του φίλτρου.

Δοχείο νερού

Αν το δοχείο νερού γεμίσει ενώ είναι σε εξέλιξη το πρόγραμμα, η προειδοποιητική ένδειξη αρχίζει να αναβοσβήνει και η συσκευή μεταβαίνει σε κατάσταση αναμονής. Σε αυτή την περίπτωση, αδειάστε το δοχείο νερού και ξεκινήστε το πρόγραμμα πιέζοντας το κουμπί Έναρξης/ Αναμονής. Η προειδοποιητική ένδειξη σβήνει και το πρόγραμμα συνεχίζεται από το σημείο που σταμάτησε.

Καθαρισμός του συρταριού φίλτρου/εναλλάκτη θερμότητας

Το προειδοποιητικό σύμβολο αναβοσβήνει περιοδικά για να υπενθυμίσει ότι το συρτάρι φίλτρου χρειάζεται καθαρισμό.

6.7 Εκκίνηση του προγράμματος

Πατήστε το κουμπί Έναρξης/ Αναμονής για να ξεκινήσετε το πρόγραμμα.

Οι ενδεικτικές λυχνίες Έναρξης/ Αναμονής και Στεγνώματος θα ανάμουν για να υποδείξουν ότι το πρόγραμμα ξεκίνησε.

6.8 Κλείδωμα για παιδιά

Το στεγνωτήριο διαθέτει λειτουργία κλειδώματος για παιδιά η οποία εμποδίζει τη διακοπή της ροής προγράμματος όταν πατηθούν τα κουμπιά κατά τη διάρκεια ενός προγράμματος. Όταν έχει ενεργοποιηθεί το κλείδωμα για παιδιά, όλα τα κουμπιά στον πίνακα είναι απενεργοποιημένα εκτός από το κουμπί On/Off/ Επιλογής προγράμματος.

Πατήστε το κουμπί Ηχητικής ειδοποίησης για 3 δευτερόλεπτα για να ενεργοποιήσετε το κλείδωμα για παιδιά.

Το κλείδωμα για παιδιά πρέπει να απενεργοποιηθεί για να μπορείτε να ξεκινήσετε ένα νέο πρόγραμμα αφού ολοκληρωθεί το τρέχον πρόγραμμα ή για να μπορείτε να επεμβείτε στο πρόγραμμα. Για να απενεργοποιήσετε το κλείδωμα για παιδιά, κρατήστε τα ίδια κουμπιά πατημένα για 3 δευτερόλεπτα.

Όταν είναι ενεργοποιημένο το κλείδωμα για παιδιά, ενεργοποιείται στην οθόνη η προειδοποιητική ένδειξη κλειδώματος για παιδιά.

Όταν είναι ενεργό το κλείδωμα για παιδιά:

Το στεγνωτήριο είναι σε λειτουργία, ή είναι σε κατάσταση αναμονής και τα σύμβολα ένδειξης δεν θα αλλάζουν με αλλαγή της θέσης του κουμπιού επιλογής προγράμματος.

Όταν το στεγνωτήριο είναι σε λειτουργία και το κλείδωμα για παιδιά είναι ενεργό, αν γυρίσει κάποιος το κουμπί επιλογής προγράμματος θα ακουστεί ένας διπλός ήχος μπιπ. Αν ακυρωθεί το κλείδωμα για παιδιά χωρίς να περιστραφεί το κουμπί επιλογής προγράμματος πίσω στην αρχική του θέση, το πρόγραμμα θα τερματιστεί επειδή έχει περιστραφεί το κουμπί επιλογής προγράμματος.

6.9 Αλλαγή του προγράμματος μετά την έναρξή του

Μπορείτε να αλλάξετε το πρόγραμμα που επιλέξατε για να στεγνώσετε τα ρούχα σας και αφού έχει αρχίσει να λειτουργεί το στεγνωτήριο.

- Για παράδειγμα, θέστε το πρόγραμμα σε παύση και γυρίστε το κουμπί On/Off/ Επιλογής προγράμματος για να επιλέξετε το πρόγραμμα Πρόσθετο στέγνωμα αντί για το Στεγνά για σίδερο.
- Πατήστε το κουμπί Έναρξης/ Αναμονής για να ξεκινήσετε το πρόγραμμα.

Προσθήκη και αφαίρεση ρούχων στην κατάσταση αναμονής

Αν θέλετε να προσθέσετε ή να αφαιρέσετε ρούχα στο/ από το στεγνωτήριο αφού έχει αρχίσει το πρόγραμμα στεγνώματος:

- Πατήστε το κουμπί Έναρξης/ Αναμονής για να θέσετε το στεγνωτήριο σε κατάσταση Αναμονής. Το στέγνωμα σταματά.
- Ανοίξτε την πόρτα φόρτωσης ενώ η συσκευή είναι σε κατάσταση Αναμονής, και κλείστε την πόρτα αφού αφαιρέσετε ή προσθέσετε ρούχα.
- Πατήστε το κουμπί Έναρξης/ Αναμονής για να ξεκινήσετε το πρόγραμμα.

Η προσθήκη ρούχων μετά την έναρξη της διαδικασίας στεγνώματος μπορεί να έχει ως αποτέλεσμα τα στεγνά ρούχα μέσα στο στεγνωτήριο να αναμιχθούν με τα υγρά ρούχα που προσθέσατε και τα ρούχα να είναι ακόμα υγρά στο τέλος της διαδικασίας.

Η προσθήκη ή αφαίρεση ρούχων κατά το στέγνωμα μπορεί να επαναληφθεί όσες φορές θέλετε.

Ωστόσο, αυτό θα διακόπτει συνεχώς τη διαδικασία στεγνώματος, και επομένως θα αυξήσει τη διάρκεια του προγράμματος και την κατανάλωση ενέργειας.

Επομένως, συνιστάται να προσθέτετε τα ρούχα πριν την έναρξη του προγράμματος.

Αν επιλέξετε νέο πρόγραμμα περιστρέφοντας το κουμπί επιλογής προγράμματος ενώ το στεγνωτήριο είναι σε αναμονή, το πρόγραμμα που είναι σε εξέλιξη τερματίζεται.

Μην αγγίζετε την εσωτερική επιφάνεια του τυμπάνου κατά την προσθήκη ή αφαίρεση ρούχων ενώ είναι σε εξέλιξη ένα πρόγραμμα. Η επιφάνεια του τυμπάνου είναι καυτή.

6.10 Ακύρωση του προγράμματος

Αν θέλετε να ακυρώσετε το πρόγραμμα και να τερματίσετε τον κύκλο στεγνώματος για οποιονδήποτε λόγο αφού έχει αρχίσει να λειτουργεί το στεγνωτήριο, θέστε το πρόγραμμα σε παύση και περιστρέψτε το κουμπί On/Off/ Επιλογής προγράμματος, και το πρόγραμμα θα τερματιστεί.

Το εσωτερικό του στεγνωτηρίου θα βρίσκεται σε πολύ υψηλή θερμοκρασία αν ακυρώσετε το πρόγραμμα κατά τη λειτουργία της συσκευής, επομένως εκτελέστε το πρόγραμμα φρεσκαρίσματος για να επιτρέψετε την ψύξη του.

6.11 Τέλος του προγράμματος

Όταν ολοκληρωθεί το πρόγραμμα, στις ενδείξεις παρακολούθησης προγράμματος ανάβουν οι λυχνίες LED Τέλους/ Αποτροπής τσαλακώματος και Προειδοποίησης καθαρισμού φίλτρου χνουδιού. Τότε μπορείτε να ανοίξετε την πόρτα φόρτωσης και το στεγνωτήριο είναι έτοιμο για καινούργιο κύκλο λειτουργίας.

Γυρίστε το κουμπί On/Off/ Επιλογής προγράμματος στη θέση On/Off για να απενεργοποιήσετε το στεγνωτήριο.

Αν είναι ενεργή η λειτουργία Αποτροπής τσαλακώματος και δεν αφαιρέσετε τα ρούχα μετά την ολοκλήρωση του προγράμματος, ενεργοποιείται η λειτουργία αποφυγής τσαλακώματος για 2 ώρες για να αποτραπεί το τσαλακωμα των ρούχων που έχουν παραμείνει μέσα στη συσκευή. Το πρόγραμμα αυτό περιστρέφει τα ρούχα σε διαστήματα 10 λεπτών για να μην τα αφήσει να τσαλακωθούν.

6.12 Λειτουργία Αρωματισμού

Αν το στεγνωτήριό σας έχει λειτουργία αρωματισμού, διαβάστε το εγχειρίδιο ProScent για να χρησιμοποιήσετε αυτή τη λειτουργία.

6.13 Γενική περιγραφή προγραμμάτων ατμού

Προγράμματα ατμού

Μπορείτε να χρησιμοποιήσετε τη λειτουργία ατμού σε προγράμματα που επισημαίνονται με μπλε γραμμή στον πίνακα της συσκευής σας. Απαιτείται να χρησιμοποιήσετε την ομαδοποίηση στεγνώματος για τα ρούχα σας ανάλογα με τους τύπους και τα πάχη τους όταν χρησιμοποιείτε ένα πρόγραμμα με τη λειτουργία ατμού ενεργή. Τα προγράμματα με ατμό δεν είναι κατάλληλα για μάλλινα, δερμάτινα ή για ρούχα που περιέχουν μεταλλικά μέρη. Μπορεί να παράγεται πρόσθετος θόρυβος κατά την παραγωγή ατμού στα προγράμματα με ατμό. Ανάλογα με τον τύπο και την ποσότητα των ρούχων καθώς και το επιλεγμένο πρόγραμμα, το αποτέλεσμα των διαδικασιών κατά του τσαλακώματος και αφαίρεσης οσμών μπορεί να διαφέρει. Όταν ολοκληρώνονται τα προγράμματα με ατμό, πρέπει να αφαιρέτε τα ρούχα αμέσως και να τα κρεμάτε σε κρεμάστρα.

Προετοιμασία της συσκευής

Πρέπει να γεμίσει το δοχείο ατμού πριν την αρχική χρήση των προγραμμάτων με λειτουργία ατμού. Επομένως, όταν χρησιμοποιείτε τη συσκευή για πρώτη φορά, απαιτείται να στεγνώσετε τα ρούχα με πρόγραμμα χωρίς λειτουργία ατμού ή πρόγραμμα με τη λειτουργία ατμού ανενεργή.

Πώς να ενεργοποιήσετε το πρόγραμμα ατμού:

Όταν ενεργοποιείτε τη συσκευή και περιστρέψετε τον επιλογέα προγράμματος στα προγράμματα “Ετοιμοφόρετα” ή “Φρεσκαρίσμα με ατμό”, θα ανάψει η ένδειξη που δείχνει η εικόνα.



Αυτό το σύμβολο δείχνει ότι μπορείτε να εκτελέσετε το πρόγραμμα στεγνώματος με μέγιστο φορτίο 1,5 κιλού (6 τεμαχίων). Για να μπορείτε να στεγνώσετε 1 τεμάχιο ή 3 τεμάχια ρούχων, πρέπει να πατήσετε την επιλογή "Ατμός" στην οθόνη για να πραγματοποιήσετε την απαιτούμενη προσαρμογή στις ρυθμίσεις βαθμού στεγνώματος.



3 κομμάτια 1 κομμάτια

Θα χρειαστεί να πατήσετε την επιλογή "Ατμός" στην οθόνη για να μπορείτε να ενεργοποιήσετε τη λειτουργία ατμού στα προγράμματα Ανάμικτα, Τζιν, Βαμβακερά, Οικονομικό Βαμβακερά και Συνθετικά. Όταν πατήσετε αυτό το κουμπί, θα ενεργοποιηθεί η λειτουργία ατμού, θα εμφανιστεί το σύμβολο που φαίνεται παρακάτω και η διάρκεια του προγράμματος θα αλλάξει.

Όταν πατήσετε αυτό το κουμπί, θα ενεργοποιηθεί η λειτουργία ατμού, θα εμφανιστεί το σύμβολο που φαίνεται παρακάτω και η διάρκεια του προγράμματος θα αλλάξει.



Μπορείτε να ξεκινήσετε το πρόγραμμα πατώντας το κουμπί Έναρξη/Παύση όταν δείτε να εμφανίζεται το σύμβολο και η λειτουργία ατμού έχει ενεργοποιηθεί.

Αν το δοχείο ατμού είναι κενό, θα αναβοσβήνει το εικονίδιο που φαίνεται παρακάτω. Απαιτείται να στεγνώσετε τα ρούχα με τη λειτουργία ατμού ανανεργή, για να γεμίσει το δοχείο.



6.14 Λειτουργία HomeWhiz

Αρχικά πρέπει να εγκατασταθεί στο τηλέφωνό σας η εφαρμογή HomeWhiz.

Οι λεπτομερείς πληροφορίες σχετικά με την εφαρμογή HomeWhiz είναι διαθέσιμες στη διεύθυνση <https://www.homewhiz.com/>

Ενεργοποιήστε το Bluetooth στο τηλέφωνό σας.

Θέστε το κουμπί επιλογής προγράμματος στη λειτουργία απενεργοποίησης (Off).

Πατήστε μαζί για 3 δευτερόλεπτα το κουμπί για το επίπεδο στεγνώματος και το κουμπί του τηλεχειρισμού. Σε αυτό το διάστημα στην οθόνη εμφανίζεται η ένδειξη 3-2-1. Στη συνέχεια, στην οθόνη εμφανίζεται η παρακάτω εικόνα.

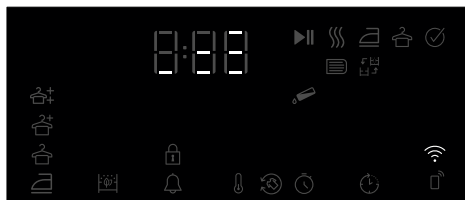

Επιλέξτε το μοντέλο προϊόντος που θέλετε να προσθέσετε από την εφαρμογή με την επιλογή Συσκευές->Προσθήκη συσκευών->Συσκευές καθαρισμού->Στεγνωτήριο

Προσθέστε τον αριθμό αποθέματος του προϊόντος επιλέγοντας WiFi και Bluetooth.

Τα διαθέσιμα δίκτυα WiFi εμφανίζονται στην οθόνη. Αφού επιλέξετε την Έναρξη προσθήκης, επιλέξτε το δίκτυο που θέλετε να προσθέσετε και εισαγάγετε τον κωδικό πρόσβασης δικτύου.

Η οθόνη του προϊόντος κλείνει μετά την ολοκλήρωση της εγκατάστασης και στην εφαρμογή ζητείται να επιλέξετε τον χώρο στον οποίο θα προστεθεί το προϊόν.

Χρήση της απομακρυσμένης σύνδεσης:

Θέστε το προϊόν σε λειτουργία Λήψης προγράμματος. Παρατηρήστε ότι το εικονίδιο WiFi είναι αναμμένο, εάν το WiFi είναι ενεργοποιημένο στο προϊόν.

Εάν το WiFi είναι απενεργοποιημένο και το εικονίδιο δεν είναι αναμμένο, πατήστε το κουμπί του τηλεχειρισμού για 3 δευτερόλεπτα για να ενεργοποιήσετε το WiFi.

Πατήστε το κουμπί του τηλεχειρισμού για να επιτρέψετε τον τηλεχειρισμό του προϊόντος, ενώ το WiFi είναι ενεργοποιημένο.

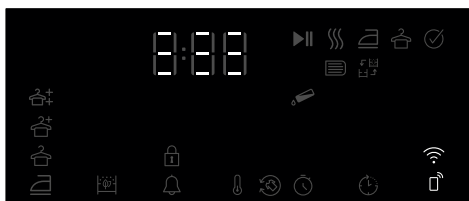

Μπορείτε να ελέγξετε το προϊόν από απόσταση μπαίνοντας στην εφαρμογή HomeWhiz, ενόσω είναι ενεργός ο τηλεχειρισμός.

Οι λεπτομερείς πληροφορίες σχετικά με την εφαρμογή HomeWhiz είναι διαθέσιμες στη διεύθυνση <https://www.homewhiz.com/>

Διαγραφή του προϊόντος από το δίκτυο:

Όταν τα κουμπιά χρονικής καθυστέρησης και WiFi πατηθούν για 5 δευτερόλεπτα, ενώ το προϊόν είναι ενεργοποιημένο, στην οθόνη εκτελείται αντίστροφη μέτρηση από το 5. Όταν ακουστεί το ηχητικό σήμα, το προϊόν διαγράφεται από το δίκτυο και το WiFi απενεργοποιείται.

Ο τηλεχειρισμός ακυρώνεται όταν ανοίξετε την πόρτα. Ο τηλεχειρισμός ακυρώνεται όταν γυρίσετε το κουμπί προγράμματος. Εάν το εικονίδιο WiFi είναι συνεχώς αναμμένο, αυτό σημαίνει ότι είναι ενεργό και συνδεδεμένο στο δίκτυο. Αν το εικονίδιο WiFi αναβοσβήνει συνεχώς, αυτό σημαίνει ότι είναι ενεργό και προσπαθεί να συνδεθεί στο δίκτυο. Δεν μπορείτε να συνδεθείτε στο προϊόν, εκτός εάν είναι συνεχώς αναμμένο. Η σύνδεση με το προϊόν επιτρέπεται εάν το εικονίδιο του τηλεχειρισμού είναι ενεργό και το εικονίδιο WiFi είναι συνεχώς αναμμένο.

Λήψη της εφαρμογής HomeWhiz

Μπορείτε να λάβετε την εφαρμογή HomeWhiz από τα καταστήματα εφαρμογών της συσκευής σας. Μπορείτε να χρησιμοποιήσετε τους παρακάτω κωδικούς QR για ταχύτερη πρόσβαση στις εφαρμογές.



Apple App Store για τις συσκευές με λειτουργικό σύστημα iOS



Google Play Store για τις συσκευές με λειτουργικό σύστημα Android

7 Συντήρηση και καθαρισμός

Διαβάστε πρώτα την ενότητα "Οδηγίες ασφαλείας"!

7.1 Φίλτρα χνουδιού (εσωτερικό και εξωτερικό φίλτρο) / Καθαρισμός της εσωτερικής επιφάνειας της πόρτας φόρτωσης

Οι τρίχες και οι ίνες που διαχωρίζονται από τα ρούχα κατά τη διαδικασία στεγνώματος συλλέγονται από το φίλτρο χνουδιού. Ο ανεπαρκής καθαρισμός των φίλτρων μπορεί να προκαλέσει αύξηση της διάρκειας του στεγνώματος και του επιπέδου κατανάλωσης ενέργειας.

Ο ανεπαρκής καθαρισμός των φίλτρων μπορεί να έχει σαν συνέπεια τα ρούχα να είναι υγρά μετά τον κύκλο στεγνώματος. Κατά τον καθαρισμό των φίλτρων, για την αποτροπή της εξάπλωσης μικροπλαστικών στο χρησιμοποιούμενο σύστημα νερού, θα πρέπει να αφαιρούνται οι ακαθαρσίες και οι τρίχες. Κατά τον καθαρισμό των φίλτρων, το νερό δεν πρέπει να απορρίπτεται στην αποχέτευση.

Μετά από κάθε κύκλο στεγνώματος, καθαρίζετε το φίλτρο χνουδιού και την εσωτερική επιφάνεια της πόρτας φόρτωσης.

Το στεγνωτήριό σας έχει 2 φίλτρα χνουδιού, τοποθετημένα το ένα μέσα στο άλλο. Βεβαιώνετε ότι τα φίλτρα χνουδιού είναι τοποθετημένα, πριν ξεκινήσετε τη λειτουργία της συσκευής.

Για να καθαρίσετε το φίλτρο χνουδιού:

- Ανοίξτε την πόρτα φόρτωσης.
- Κρατήστε το πρώτο τμήμα (εσωτερικό φίλτρο) του φίλτρου χνουδιού που αποτελείται από δύο τμήματα και αφαιρέστε το τραβώντας το προς τα πάνω.

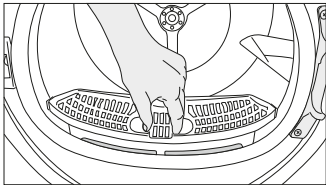

- Αφαιρέστε το δεύτερο τμήμα (εξωτερικό φίλτρο) τραβώντας το προς τα πάνω.

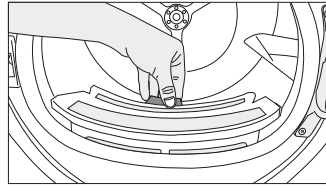

Βεβαιωθείτε ότι η υποδοχή εγκατάστασης των φίλτρων είναι καθαρή από τρίχες, ίνες και μπάλες χνουδιού.

- Ανοίξτε και τα δύο φίλτρα χνουδιού (εξωτερικό και εσωτερικό) και αφαιρέστε τις ίνες με τα χέρια σας ή χρησιμοποιώντας τη βούρτσα που υπάρχει πάνω στον εκτροπέα αέρα. Μπορείτε να καθαρίσετε τις ίνες από τα φίλτρα χρησιμοποιώντας ηλεκτρική σκούπα. Το χνουδί θα πρέπει να απορρίπτεται στον κάδο απορριμμάτων και όχι να πλένεται και να καταλήγει στην αποχέτευση, για την αποτροπή του διασκορπισμού μικροπλαστικών στο δίκτυο χρησιμοποιημένου νερού.

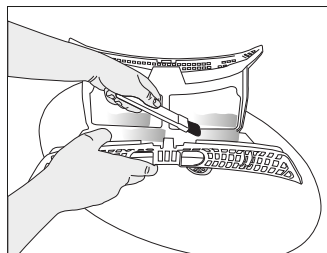
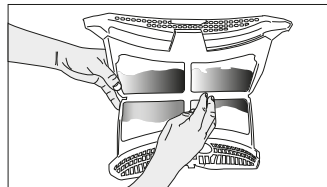
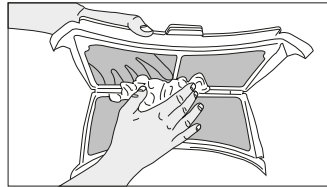

- Εισάγετε τα φίλτρα χνουδιού το ένα πάνω στο άλλο και τοποθετήστε τα πάλι στη θέση τους.

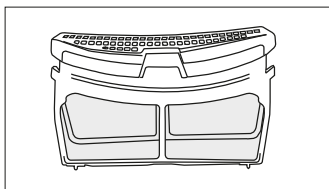

- Καθαρίστε την εσωτερική επιφάνεια της πόρτας φόρτωσης και το λάστιχο στεγανοποίησης χρησιμοποιώντας ένα μαλακό, ελαφρά υγρό πανί ή τη βούρτσα που υπάρχει στον εκτροπέα αέρα.

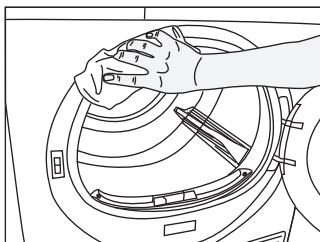
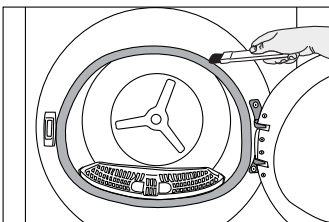
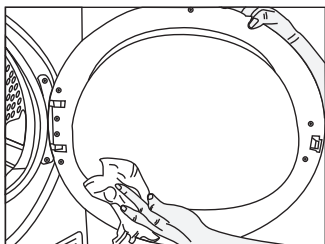

7.2 Καθαρισμός του αισθητήρα

Το στεγνωτήριο διαθέτει αισθητήρες υγρασίας για να ανιχνεύει αν είναι στεγνά τα ρούχα.

Για να καθαρίσετε τους αισθητήρες:

Ανοίξτε την πόρτα φόρτωσης του στεγνωτηρίου.

Αν η συσκευή βρίσκεται σε υψηλή θερμοκρασία λόγω διαδικασίας στεγνώματος, περιμένετε πρώτα να κρυώσει.

Καθαρίστε τις μεταλλικές επιφάνειες του αισθητήρα με ένα μαλακό πανί το οποίο έχετε υγράνει ελαφρά με ξύδι, και κατόπιν στεγνώστε τις.

Καθαρίζετε τις μεταλλικές επιφάνειες του αισθητήρα 4 φορές το χρόνο. Για τον καθαρισμό χρησιμοποιείτε μαλακά πανιά και όχι μεταλλικά εργαλεία.

Λόγω του κινδύνου φωτιάς και έκρηξης, μη χρησιμοποιείτε διαλύτες, καθαριστικά ή παρόμοια μέσα για να καθαρίζετε τους αισθητήρες.

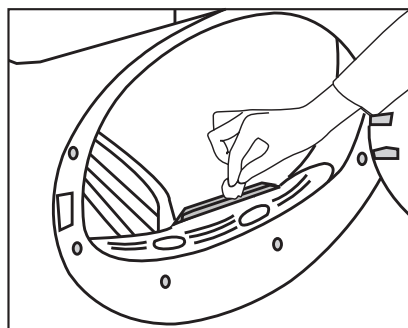

7.3 Εκκένωση του δοχείου νερού

Κατά το στέγνωμα, η υγρασία αφαιρείται από τα ρούχα και συμπυκνώνεται, και το νερό που προκύπτει συλλέγεται στο δοχείο νερού. Αδειάζετε το δοχείο νερού μετά από κάθε κύκλο στεγνώματος.

Το νερό από τη συμπύκνωση δεν είναι πόσιμο! Διατηρείτε το δοχείο νερού στη θέση του όσο διαρκεί το πρόγραμμα.

Αν δεν αδειάζετε το δοχείο νερού, στους επόμενους κύκλους στεγνώματος η συσκευή θα σταματήσει να λειτουργεί, επειδή το δοχείο νερού γεμίζει, και ταυτόχρονα θα αναβοσβήνει προειδοποιητικό εικονίδιο Δοχείου νερού. Σε αυτή την περίπτωση, αδειάστε το δοχείο νερού και πατήστε το κουμπί Έναρξης / Αναμονής για να συνεχιστεί η διαδικασία στεγνώματος. Για να αδειάσετε το δοχείο νερού:

Τραβήξτε το δοχείο νερού προσεκτικά έξω από το συρτάρι του.

Αδειάστε το νερό από το δοχείο.

Αφαιρέστε προσεκτικά το δοχείο νερού στο συρτάρι ή στην προστατευτική πλάκα δαπέδου.

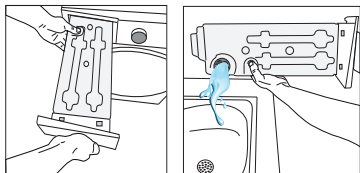

Αν έχει συσσωρευτεί χυοίδι στο χωνί του δοχείου νερού, αφαιρέστε το πλένοντάς το σε τρεχούμενο νερό. Τοποθετήστε το δοχείο νερού πάλι στη θέση του.

Αν χρησιμοποιείτε τον προαιρετικό εξοπλισμό απευθείας αποστράγγισης, δεν απαιτείται η εκκένωση του δοχείου νερού.

7.4 Καθαρισμός του συμπυκνωτή

Οι τρίχες και οι ίνες που δεν κατακρατούνται από το φίλτρο χυοιδίου συσσωρεύονται πάνω στη μεταλλική επιφάνεια του συμπυκνωτή πίσω από τον εκτροπέα αέρα. Αυτές οι ίνες πρέπει να καθαρίζονται τακτικά.

Αν αναβοσβήνει το εικονίδιο καθαρισμού συμπυκνωτή, ελέγξτε τη μεταλλική επιφάνεια. Αν υπάρχουν ίνες, καθαρίστε τις. Πρέπει να ελέγχεται τουλάχιστον κάθε 6 μήνες.

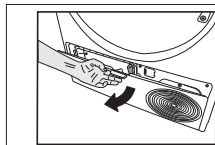

Ανοίξτε την προστατευτική πλάκα δαπέδου τραβώντας το κουμπί της.

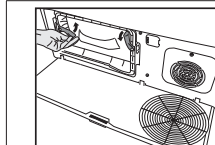

Μετακινήστε τους σύρτες για να ανοίξετε το κάλυμμα εκτροπέα αέρα.

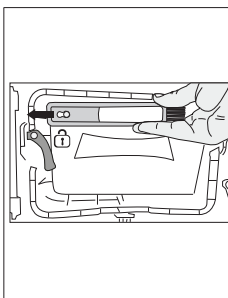

Τραβήξτε τη βούρτσα προς τα αριστερά για να την αφαιρέσετε. Μπορείτε να χρησιμοποιείτε τη βούρτσα καθαρισμού για να καθαρίζετε το φίλτρο, τη μεταλλική επιφάνεια συμπύκνωσης και τις ίνες που συσσωρεύονται πάνω στην πόρτα φόρτωσης.

Η βούρτσα καθαρισμού βρίσκεται μέσα στη σακούλα εντύπων της συσκευής. Πάρτε τη βούρτσα από τη σακούλα εντύπων και τοποθετήστε την στη θέση της πάνω στο εκτροπέα αέρα για φύλαξή της.

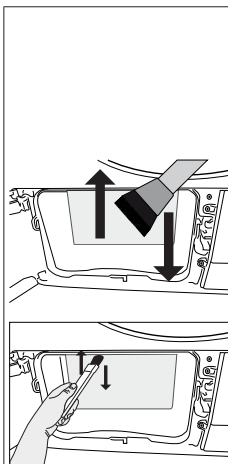

Καθαρίζετε τις ίνες από τη μεταλλική επιφάνεια του συμπυκνωτή χρησιμοποιώντας ένα ελαφρά υγρό πανί ή τη βούρτσα στον εκτροπέα αέρα, χρησιμοποιώντας κατεύθυνση κίνησης πάνω - κάτω. Μην καθαρίζετε σε κατεύθυνση αριστερά - δεξιά επειδή έτσι θα προκληθεί ζημιά στις μεταλλικές πλάκες του συμπυκνωτή. Μπορείτε για τον καθαρισμό να χρησιμοποιείτε ηλεκτρική σκούπα με βούρτσα. Αν η ηλεκτρική σκούπα δεν διαθέτει βούρτσα, δεν συνιστάται για τον καθαρισμό του συμπυκνωτή.

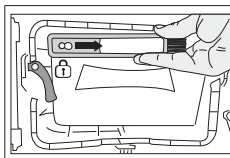

Μετά τον καθαρισμό του φίλτρου, της πόρτας και του συμπυκνωτή, ασφαλίστε τη βούρτσα στη θέση της σύροντάς την προς τα δεξιά.

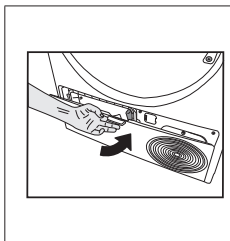

Αφού ολοκληρωθεί η διαδικασία καθαρισμού, τοποθετήστε το κάλυμμα εκτροπέα αέρα στη θέση του, μετακινήστε τους σύρτες για να το κλείσετε και κλείστε την προστατευτική πλάκα δαπέδου.

Όταν αφαιρεθεί το κάλυμμα του εκτροπέα αέρα, είναι φυσιολογικό να υπάρχει νερό στο πλαστικό τμήμα μπροστά από τον συμπυκνωτή.

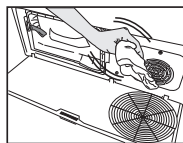

Αν εντοπίσετε συσσώρευση ινών στο κάλυμμα ανεμιστήρα και στην προστατευτική πλάκα δαπέδου, αφαιρέστε τις ίνες με ένα πανί.

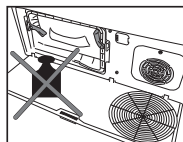

Μην τοποθετήσετε οποιοδήποτε βάρος πάνω στην προστατευτική πλάκα δαπέδου όταν είναι ανοικτή.

Χρησιμοποιείτε μαλακά πανιά για να καθαρίσετε το τύμπανο.

Μπορείτε να πραγματοποιήσετε τον καθαρισμό και με το χέρι, εφόσον φοράτε προστατευτικά γάντια. Μην επιχειρήσετε καθαρισμό με γυμνά χέρια. Τα πτερύγια του συμπυκνωτή μπορεί να βλάψουν τα χέρια σας. Ο καθαρισμός σε κατεύθυνση από αριστερά προς τα δεξιά μπορεί να προξενήσει ζημιά στα πτερύγια του συμπυκνωτή. Αυτό μπορεί να προκαλέσει προβλήματα στο στέγνωμα.

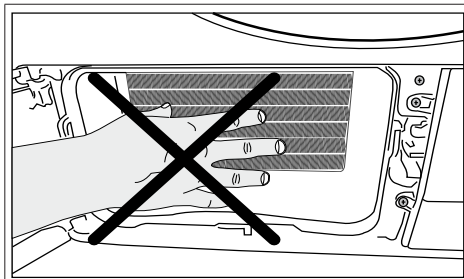

8 Αντιμετώπιση προβλημάτων

Το στέγνωμα διαρκεί πολύ χρόνο.
Ίσως είναι φραγμένοι οι πόροι του φίλτρου χνουδιού (εσωτερικού και εξωτερικού φίλτρου). >>> Μπορεί να καθαριστεί με ηλεκτρική σκούπα. Ίσως έχει φράξει η μπροστινή πλευρά του συμπυκνωτή. >>> Καθαρίστε την μπροστινή πλευρά του συμπυκνωτή. Ίσως είναι φραγμένες οι σχάρες αερισμού στο μπροστινό μέρος τη συσκευής. >>> Αφαιρέστε οποιοδήποτε αντικείμενο μπροστά από τις σχάρες αερισμού που εμποδίζει τον αερισμό. Ο αερισμός ίσως δεν επαρκεί αν το στεγνωτήριο είναι εγκατεστημένο σε στενό χώρο. Ανοίξτε την πόρτα ή τα παράθυρα για να εμποδιστεί την μεγάλη αύξηση της θερμοκρασίας του χώρου. Αν υπάρχει αισθητήρας υγρασίας: Ίσως έχουν συσσωρευτεί αποθέσεις αλάτων ασβεστίου πάνω στον αισθητήρα υγρασίας. >>> Καθαρίστε τον αισθητήρα υγρασίας. Ίσως το μηχάνημα έχει υπερφορτωθεί με ρούχα. >>> Μη φορτώνετε υπερβολικά το στεγνωτήριο. Ίσως το σύστημα των ρούχων ήταν ανεπαρκές. >>> Στύβετε τα ρούχα σε υψηλότερες στροφές στο πλυντήριο.
Τα ρούχα βγαίνουν υγρά μετά τη διαδικασία στεγνωμάτος.
Ίσως δεν χρησιμοποιήθηκε το σωστό πρόγραμμα για τον τύπο των ρούχων. >>> Δείτε τις ετικέτες φροντίδας στα ρούχα και επιλέξτε ένα πρόγραμμα κατάλληλο για το είδος των ρούχων ή χρησιμοποιήστε προγράμματα μεγαλύτερης διάρκειας. Ίσως είναι φραγμένοι οι πόροι του φίλτρου χνουδιού (εσωτερικού και εξωτερικού φίλτρου). >>> Μπορεί να καθαριστεί με ηλεκτρική σκούπα. Ίσως έχει φράξει η μπροστινή πλευρά του συμπυκνωτή. >>> Καθαρίστε την μπροστινή πλευρά του συμπυκνωτή. Ίσως το μηχάνημα έχει υπερφορτωθεί με ρούχα. >>> Μη φορτώνετε υπερβολικά το στεγνωτήριο. Ίσως το σύστημα των ρούχων ήταν ανεπαρκές. >>> Στύβετε τα ρούχα σε υψηλότερες στροφές στο πλυντήριο.
Το στεγνωτήριο δεν ενεργοποιείται ή δεν ξεκινά το πρόγραμμα. Το στεγνωτήριο δεν τίθεται σε λειτουργία όταν ενεργοποιείται.
Ίσως δεν έχει συνδεθεί το φιν ρευματοληψίας στην πρίζα. >>> Βεβαιωθείτε ότι έχει συνδεθεί το φιν ρευματοληψίας. Ίσως έχει μείνει ανοικτή η πόρτα φόρτωσης. >>> Βεβαιωθείτε ότι η πόρτα φόρτωσης έχει κλείσει σωστά. Ίσως δεν έχει ρυθμιστεί το πρόγραμμα ή δεν έχει πατηθεί το κουμπί Έναρξη / Παύση. >>> Βεβαιωθείτε ότι έχει ρυθμιστεί το πρόγραμμα και η συσκευή δεν είναι σε κατάσταση αναμονής. Ίσως έχει ενεργοποιηθεί το κλείδωμα για παιδιά. >>> Απενεργοποιήστε το κλείδωμα για παιδιά.
Το πρόγραμμα διακόπηκε χωρίς λόγο.
Ίσως δεν έχει κλείσει σωστά η πόρτα φόρτωσης. >>> Βεβαιωθείτε ότι η πόρτα φόρτωσης έχει κλείσει σωστά. Ίσως υπάρχει διακοπή ρεύματος. >>> Πατήστε το κουμπί Έναρξη / Παύση / Ακύρωση για να ξεκινήσει το πρόγραμμα. Ίσως είναι γεμάτο το δοχείο νερού. >>> Αδειάστε το δοχείο νερού.
Τα ρούχα έχουν μαζέψει, έχουν κομπιάσει ή έχουν υποστεί ζημιά.
Ίσως δεν χρησιμοποιήθηκε το σωστό πρόγραμμα για τον τύπο των ρούχων. Συμβουλευτείτε τις ετικέτες φροντίδας πάνω στα ρούχα και επιλέξτε πρόγραμμα κατάλληλο για τα ρούχα.
Τρέχει νερό από την πόρτα φόρτωσης.
Ίσως έχουν συσσωρευτεί χνουδία στις εσωτερικές επιφάνειες της πόρτας φόρτωσης και στις επιφάνειες της στεγανοποίησης της πόρτας φόρτωσης. >>> Καθαρίστε τις εσωτερικές επιφάνειες της πόρτας φόρτωσης και τις επιφάνειες της στεγανοποίησης της πόρτας φόρτωσης.
Η πόρτα φόρτωσης ανοίγει από μόνη της.
Ίσως δεν έχει κλείσει σωστά η πόρτα φόρτωσης. >>> Σπρώξτε την πόρτα φόρτωσης έως ότου την ακούσετε να κλείνει.
Είναι αναμμένο/ αναβοσβήνει το προειδοποιητικό σύμβολο δοχείου νερού.
Ίσως είναι γεμάτο το δοχείο νερού. >>> Αδειάστε το δοχείο νερού. Ίσως έχει τσακίσει ο εύκαμπτος σωλήνας εξόδου νερού. Αν το προϊόν είναι συνδεδεμένο απευθείας στην αποχέτευση, ελέγξτε τον εύκαμπτο σωλήνα εξόδου νερού.
Δεν ανάβει ο φωτισμός στο εσωτερικό του στεγνωτηρίου. (σε μοντέλα με λάμπες)
Ίσως να μην έχει ενεργοποιηθεί το στεγνωτήριο με χρήση του κουμπιού On/Off. >>> Ελέγξτε ότι το στεγνωτήριο έχει ενεργοποιηθεί. Ίσως έχει βλάβη ο λαμπτήρας. >>> Επικοινωνήστε με το Εξουσιοδοτημένο σέρβις για να αντικαταστήσει το λαμπτήρα.

Αναμμένο εικονίδιο ή λυχνία αποτροπής τσαλακώματος.
Μπορεί να είναι ενεργοποιημένη η λειτουργία αποτροπής τσαλακώματος που εμποδίζει το τσαλάκωμα των ρούχων μέσα στο στεγνωτήριο. >>> Απενεργοποιήστε το στεγνωτήριο και αφαιρέστε τα ρούχα.
Το εικονίδιο καθαρισμού φίλτρων ινών είναι αναμμένο
Ίσως είναι ακάθαρτα τα φίλτρα ινών (εσωτερικό και εξωτερικό φίλτρο). >>> Μπορεί να καθαριστεί με ηλεκτρική σκούπα. Ίσως έχει σχηματιστεί πάνω στους πόρους των φίλτρων ινών μια στρώση που προκαλεί έμφραξη. >>> Μπορεί να καθαριστεί με ηλεκτρική σκούπα.
Ίσως έχει σχηματιστεί πάνω στους πόρους των φίλτρων ινών (εσωτερικό και εξωτερικό φίλτρο) μια στρώση που προκαλεί έμφραξη.<<Μπορεί να καθαριστεί με ηλεκτρική σκούπα.>>
Ίσως δεν έχουν τοποθετηθεί φίλτρα χνουδιού. >>> Τοποθετήστε στις θέσεις τους το εσωτερικό και το εξωτερικό φίλτρο.
Ίσως δεν έχει τοποθετηθεί στο πλαστικό τμήμα το ύφασμα φίλτρου προστασίας του περιβάλλοντος και το μπροστινό τμήμα του συμπυκνωτή ίσως έχει φράξει.>>>Εγκαταστήστε το φίλτρο προστασίας του περιβάλλοντος στο πλαστικό τμήμα και τοποθετήστε το πάνω στο περιβλημά φίλτρου.
Ίσως δεν έχουν αντικατασταθεί τα φίλτρα προστασίας του περιβάλλοντος, παρόλο που έχει ανάψει το προειδοποιητικό σύμβολο. "Επανατοποθετήστε το φίλτρο."
Η συσκευή παράγει μια ηχητική προειδοποίηση.
Ίσως δεν έχουν τοποθετηθεί φίλτρα χνουδιού. >>> Τοποθετήστε στις θέσεις τους το εσωτερικό και το εξωτερικό φίλτρο.
Ίσως δεν έχουν εγκατασταθεί τα φίλτρα της συσκευής.>>> Εγκαταστήστε τα φίλτρα χνουδιού (εσωτερικό και εξωτερικό) ή το φίλτρο προστασίας του περιβάλλοντος στο περιβλημά τους.
Αναβοσβήνει το προειδοποιητικό εικονίδιο του συμπυκνωτή.
Ίσως έχει φράξει με ίνες η μπροστινή πλευρά του συμπυκνωτή. >>> Καθαρίστε την μπροστινή πλευρά του συμπυκνωτή.
Ίσως δεν έχουν τοποθετηθεί φίλτρα χνουδιού. >>> Τοποθετήστε στις θέσεις τους το εσωτερικό και το εξωτερικό φίλτρο.
Ανάβει ο φωτισμός στο εσωτερικό του στεγνωτηρίου. (σε μοντέλα με λάμπες)
Αν το στεγνωτήριο έχει συνδεθεί στην πρίζα, έχει πατηθεί το κουμπί On/Off και η πόρτα είναι ανοικτή, το φως ανάβει. >>> Αποσυνδέστε το στεγνωτήριο από την πρίζα ή θέστε το κουμπί On/Off στη θέση απενεργοποίησης.
Το εικονίδιο Wi-Fi αναβοσβήνει συνεχώς. (μοντέλα με λειτουργία HomeWhiz)
>>> Ίσως η συσκευή δεν έχει συνδεθεί στο ασύρματο δίκτυο. Ακολουθήστε τις οδηγίες σύνδεσης στο δίκτυο. Ίσως υπάρχει βλάβη της συσκευής που χρησιμοποιείται για σύνδεση στο δίκτυο. Ελέγξτε. Ίσως η συσκευή δεν έχει συνδεθεί στο δίκτυο επειδή είναι εκτός εμβέλειας Wi-Fi.
Ακολουθήστε τα παρακάτω βήματα αν δείτε στην οθόνη την ένδειξη "F L t".
Ίσως τα φίλτρα είναι ακάθαρτα. Καθαρίστε το εσωτερικό και εξωτερικό φίλτρο
Στην περιοχή της πόρτας φόρτωσης, αν χρησιμοποιείτε το εσωτερικό και εξωτερικό διπλό φίλτρο. >>> Βεβαιωθείτε ότι έχουν εγκατασταθεί και τα δύο φίλτρα.
Η μπροστινή πλευρά του συμπυκνωτή ίσως είναι ακάθαρτη. >>> Ανοίξτε και ελέγξτε την περιοχή της προστατευτικής πλάκας δαπέδου και βεβαιωθείτε ότι είναι καθαρή.
Δείτε την ενότητα Συντήρηση και καθαρισμός.
Τα ξένα αντικείμενα, αν υπάρχουν, θα πρέπει να απομακρυνθούν από το τύμπανο του στεγνωτηρίου.
Τα ανταλλακτικά θα είναι διαθέσιμα για περίοδο έως και 10 ετών, σύμφωνα με τις ειδικές απαιτήσεις του κανονισμού.

Αν το πρόβλημα επιμένει αφού ακολουθήσετε τις οδηγίες σε αυτή την ενότητα, απευθυνθείτε στο κατάστημα αγοράς ή σε Εξουσιοδοτημένο σέρβις. Σε καμία περίπτωση μην επιχειρήσετε να επισκευάσετε μόνοι σας μια συσκευή που παρουσιάζει δυσλειτουργία

Αν αντιμετωπίσετε κάποιο πρόβλημα με οποιοδήποτε εξάρτημα της συσκευής σας, μπορείτε να ζητήσετε αντικατάσταση επικοινωνώντας με το πλησιέστερο εξουσιοδοτημένο σέρβις και αναφέροντας τον αριθμό μοντέλου της συσκευής.
 Η λειτουργία της συσκευής με μη γνήσια ανταλλακτικά μπορεί να προκαλέσει δυσλειτουργία της συσκευής.
 Ο κατασκευαστής και ο διανομέας δεν είναι υπεύθυνοι για δυσλειτουργίες που προκαλούνται από μη γνήσια ανταλλακτικά.

ΔΕΛΤΙΟ ΠΡΟΪΟΝΤΟΣ

Σε συμμόρφωση με τον κατ' εξουσιοδότηση κανονισμό (ΕΕ) Αριθ.: 392/2012

Επωνυμία προμηθευτή ή εμπορικό σήμα		WHIRLPOOL
Όνομα μοντέλου		WP E12X WBS EE 7188282170
Διαβαθμισμένη χωρητικότητα (kg)		12.0
Τύπος στεγνωτηρίου ρούχων	Με εξερισμό	-
	Συμπυκνωτής	•
Τάξη ενεργειακής απόδοσης ⁽¹⁾		A+
Ετήσια κατανάλωση ενέργειας (kWh) ⁽²⁾		362,5
Τύπος ελέγχου	Αυτόματος	•
	Μη αυτόματος	-
Κατανάλωση ενέργειας του τυπικού προγράμματος για βαμβακερά με πλήρες φορτίο (kWh)		3,37
Κατανάλωση ενέργειας του τυπικού προγράμματος για βαμβακερά με μερικό φορτίο (kWh)		1,40
Κατανάλωση ενέργειας στην κατάσταση εκτός λειτουργίας του τυπικού προγράμματος για βαμβακερά με πλήρες φορτίο, P ₀ (W)		0,50
Κατανάλωση ενέργειας στην κατάσταση αναμονής του τυπικού προγράμματος για βαμβακερά με πλήρες φορτίο, P _L (W)		1,00
Η διάρκεια της κατάστασης αναμονής (λεπτά)		30
Τυπικό πρόγραμμα για βαμβακερά ⁽³⁾		•
Διάρκεια προγράμματος του τυπικού προγράμματος για βαμβακερά με πλήρες φορτίο, T _{avg} (λεπτά)		339
Διάρκεια προγράμματος του τυπικού προγράμματος για βαμβακερά με μερικό φορτίο, T _{avg1/2} (λεπτά)		150
Σταθμισμένη διάρκεια προγράμματος του τυπικού προγράμματος για βαμβακερά με πλήρες φορτίο και μερικό φορτίο (Tt)		231
Τάξη απόδοσης συμπίκνωσης ⁽⁴⁾		B
Μέση απόδοση συμπίκνωσης του πρότυπου προγράμματος βαμβακερών με πλήρες φορτίο, C _{στεγν.}		88%
Μέση απόδοση συμπίκνωσης του πρότυπου προγράμματος βαμβακερών με μερικό φορτίο, C _{στεγν.1/2}		88%
Σταθμισμένη απόδοση συμπίκνωσης του τυπικού προγράμματος για βαμβακερά με πλήρες φορτίο και μερικό φορτίο, Ct		88%
Στάθμη ηχητικής ισχύος του τυπικού προγράμματος για βαμβακερά με πλήρες φορτίο ⁽⁵⁾		64
Εντοιχιζόμενο		-

• : Ναι - : Όχι

(1) Κλίμακα από A+++ (μέγιστη απόδοση) έως D (ελάχιστη απόδοση).

(2) Κατανάλωση ενέργειας βάσει 160 κύκλων στεγνώματος του τυπικού προγράμματος για βαμβακερά με πλήρες και μερικό φορτίο, και η κατανάλωση σε καταστάσεις λειτουργίας χαμηλής ισχύος.

Η πραγματική κατανάλωση ενέργειας ανά κύκλο θα εξαρτάται από το πως χρησιμοποιείται η συσκευή.

(3) Το "πρόγραμμα Στέγνωμα βαμβακερών για φύλαξη" χρησιμοποιούμενο με πλήρες και μερικό φορτίο είναι το τυπικό πρόγραμμα στεγνώματος στο οποίο αναφέρονται οι πληροφορίες στην ετικέτα και στο δελτίο προϊόντος, και αυτό το πρόγραμμα είναι κατάλληλο για στέγνωμα κανονικά υγρών βαμβακερών ρούχων και είναι το πιο αποδοτικό πρόγραμμα όσον αφορά την κατανάλωση ενέργειας για βαμβακερά.

(4) Κλίμακα από G (ελάχιστη απόδοση) έως A (μέγιστη απόδοση).

(5) Σταθμισμένη μέση τιμή —L_{WA} σε dB(A) ως προς 1 pW

Kedves Vásárló,

Kérjük, olvassa el ezt az útmutatót a termék használata előtt!

Köszönjük, hogy Whirlpool terméket választott. Szeretnénk, ha az optimális hatékonyságot érné el ezzel a kiváló minőségű termékkel, amelyet a legkorszerűbb technológiával gyártottunk. Használat előtt feltétlenül olvassa el, és értse meg ezt az útmutatót, illetve a kiegészítő dokumentációt.

Tartsa be az összes figyelmeztetést és információt. Így megvédheti magát és a terméket is az esetleges károktól.

Tartsa meg a kézikönyvet. Ha az egységet továbbadja, akkor ezt az útmutatót is adja át az egységgel együtt.



1 BIZTONSÁGI UTASÍTÁSOK	40
2. Környezetvédelmi utasítások	47
2.1 WEEE irányelvnek való megfelelés és a termék megsemmisítése	47
2.2 Csomagolási információ	47
2.3 Szabványmegfelelési és vizsgálati információk / EU-megfelelési nyilatkozat	47
3 Az Ön szárítógépe	48
3.1 Műszaki adatok	48
3.2 Általános megjelenés	49
3.3 Szállítás hatóköre	49
4 Üzembe helyezés	50
4.1 Megfelelő elhelyezés	50
4.2 A szállítási biztonsági felszerelések eltávolítása	50
4.3 A vízvezető tömlő csatlakoztatása a gőzfunkcióval rendelkező termékeknél ..	50
4.4 A lábak beállítása.....	51
4.5 A szárítógép mozgatása	51
4.6 A zajjal kapcsolatos figyelmeztetés	51
4.7 A megvilágítás izzójának cseréje	51
5 Előkészítés.....	52
5.1 Szárítógépben szárítható ruhák	52
5.2 Szárítógépben nem szárítható ruhák.....	52
5.3 A szárítandó ruhanemű előkészítése	52
5.4 Teendők az energiatakarékosság érdekében	52
5.5 Megfelelő terhelés.....	53

6 A termék működtetése	54
6.1 Kezelőpanel.....	54
6.2. Szimbólumok	54
6.3 A szárítógép előkészítése	55
6.4 Programkiválasztás és fogyasztási táblázat.....	56
6.5 Kiegészítő funkciók.....	59
6.6 Figyelmeztető jelzések	59
6.7 A program indítása	60
6.8 Gyerekzár	60
6.9 A program módosítása indítás után	60
6.10 Program törlése.....	61
6.11 Program vége.....	61
6.12 Illat funkció	61
6.13 Všeobecný popis Parných programov	61
6.14 HomeWhiz funkció	62
7 Karbantartás és tisztítás	64
7.1 Szálszűrők (belső és külső szűrők) / A rakodóajtó belső felületének tisztítása...64	64
7.2 A szenzor tisztítása	65
7.3 A víztartály leeresztése.....	65
7.4 A kondenzátor tisztítása.....	66
8 Hibaelhárítás.....	68

1 BIZTONSÁGI UTASÍTÁSOK

OLVASSA EL ÉS TARTSA BE



Ez a szimbólum a használati útmutatóban található információkat jelzi. A készülék használata előtt olvassa el az alábbi biztonsági útmutatót. Őrizze meg a későbbi felhasználás érdekében.

Minden esetben tartsa be a kézikönyvben és a készüléken található fontos biztonsági figyelmeztetéseket. A gyártó nem vállal felelősséget a biztonsági utasítások figyelmen kívül hagyásából, a készülék nem rendeltetésszerű használatából vagy a készülék kezelőszerveinek helytelen beállításából eredő károkért.



FIGYELMEZTETÉS:

- Ez a szimbólum azt jelzi, hogy a készülék éghető hűtőközeget használ. A hűtőközeg szivárgása esetén külső gyújtóforrás jelenlétében tűzveszély áll fenn.



Ez a készülék R290 hűtőközeget tartalmaz, amely éghető, de környezetbarát.



Kisgyermeket (0–3 év között) ne engedjen a készülék közelébe. Gyermek (3–8 év között) kizárólag felügyelet mellett tartózkodhat a készülék közelében. 8 éves vagy idősebb gyermekek, valamint testi, érzékszervi vagy szellemi fogyatékkal élő, illetve tapasztalat vagy ismeretek hiányában hozzá nem értő személyek a készüléket kizárólag felügyelet mellett vagy a biztonságos használatra vonatkozó tájékoztatást követően és a fennálló kockázatok megértése után használhatják. Ne engedje, hogy a gyermekek játsszanak a készülékkel. Gyermek csak felügyelet mellett végezhetik a készülék tisztítását és karbantartását.



FIGYELMEZTETÉS: Soha ne állítsa le a szárítógépet a szárítási program befejezése előtt. Ha ez mégis szükséges, azonnal vegye ki és teregesse ki a ruhákat, hogy a hó távozzon.



Ne szárítson olyan anyagokat a szárítógépben, amelyek étolajjal, acetonnal, alkohollal, benzinnel, kerozinnal, folteltávolítóval, terpentinnel, viasszal vagy viaszeltávolítóval szennyezettek, illetve ne szárítson a gépben habgumit (latexhab), zuhanysapkát, vízálló textíliát, gumibevonatos anyagokat és ruhákat, vagy gumihab betéttel rendelkező párnákat. Távolítsa el a zsebekből minden tárgyat, például öngyújtót, gyufákat. Ne használja a szárítógépet, ha tisztítása ipari vegyi anyaggal történt.



Az olajjal szennyezett ruhadarabok fokozottan gyúlékonyak, ezért nem száríthatók a szárítógépben.



Ne nyissa ki erővel az ajtót, és ne álljon rá.

RENDELTETÉSSZERU HASZNÁLAT



VIGYÁZAT! Kialakításából adódóan a készülék működtetése nem lehetséges külső időzítő szerkezettel vagy külön távirányítóval.



Ezt a készüléket háztartási, illetve ahhoz hasonló célokra tervezték, mint például: üzletekben, irodákban és más munkahelyeken lévő konyhákba; tanyára; szállodák, motelek, reggelit és szobát kínáló és egyéb szálláshelyek vendégei számára.



A készülék nem nagyüzemi használatra való. Ne használja a készüléket a szabadban.



Ne tegyen a készülékbe vagy annak közelébe robbanásveszélyes vagy gyúlékony anyagokat (pl. benzint vagy aeroszolos fl akont), mert ezek tüzet okozhatnak.



Ne lépje túl a gépre vonatkozó maximális ruhamennyiséget, amely a programtáblázatban található (száraz ruhák súlya kg-ban megadva).



Ne szárítson a szárítógépben mosatlan ruhadarabokat.



Ügyeljen arra, hogy a szárítógép körül ne legyenek bolyhok vagy por.



Az öblítőket és a hasonló készítményeket azok útmutatója szerint kell alkalmazni.



Ne szárítsa túl a ruhákat.



Ne igya meg, ne használja fel újra és ne használja ételkészítésre a kondenzvizet. Káros lehet az egészségre és anyagi károkat okozhat.



FIGYELMEZTETÉS: Tilos a készülék hűtőkörének csöveit megrongálni.

ÜZEMBE HELYEZÉS



A készülék mozgatását és üzembe helyezését a sérülésveszély csökkentése érdekében két vagy több személy végezze. Viseljen védőkesztyűt a készülék kicsomagolása és üzembe helyezése során, nehogy megvágja magát.



A készülék üzembe helyezését és javítását, a vízbekötést (ha van) és az elektromos csatlakoztatást is beleértve, kizárólag képzett szakember végezheti. Csak akkor javítsa meg vagy cserélje ki a készülék egyes alkatrészeit, ha az adott művelet szerepel a felhasználói kézikönyvben. Ne engedje a gyermekeket abba a helyiségbe, ahol az üzembe helyezést végzi. A kicsomagolás után ellenőrizze, hogy a készülék sérült-e a szállítás során. Probléma esetén vegye fel a kapcsolatot a kereskedővel vagy a legközelebbi vevőszolgálattal. Üzembe helyezés után a csomagolóanyagokat (műanyag, habzivacs stb.) az esetleges fulladásveszély miatt olyan helyen tárolja, vagy úgy dobja ki, hogy a gyermekek ne férhessenek hozzá. Az áramütés elkerülése érdekében az üzembe helyezési műveletek előtt húzza ki a készülék hálózati csatlakozóját. Az áramütés és a tűzveszély elkerülése érdekében az üzembe helyezés során győződjön meg arról, hogy a készülék miatt nem sérül-e a hálózati tápkábel. A készüléket csak a megfelelő üzembe helyezést követően kapcsolja be.

 **FIGYELMEZTETÉS:** Hagyja szabadon a készülék házán és a beépített részekben lévő nyílásokat.

 A szárítógépet megfelelő szellőzéssel (nyitott ajtóval, 500 cm²-nél nagyobb szellőzőráccsal vagy -nyílással) rendelkező helyiségben kell elhelyezni, így elkerülhető az egyéb tüzelőanyaggal (pl. nyílt lánggal) működő készülékekből származó gázok visszaáramlása a helyiségbe. Ha a szárítógépet munkalap alá helyezi, hagyjon 10 mm-es távolságot a szárítógép teteje és a felette lévő tárgyak között, valamint 15 mm-es távolságot a készülék oldalai és a fal vagy a szomszédos bútordarabok között.

 Ügyeljen arra, hogy a készülék közelében ne legyen hőforrás.

 A készülék nem helyezhető üzembe olyan helyiségben, amely zárható ajtóval, tolóajtóval vagy olyan ajtóval rendelkezik, amelyen a zsanér a szárítógéppel ellentétes oldalon található, és így az ajtó akadályozza a szárítógép ajtajának teljes kinyitását.

 A készüléket a falhoz kell helyezni úgy, hogy a hátoldala ne legyen hozzáférhető.

 Ne helyezze a készüléket olyan szőnyegre, amely eltakarja a szárítógép alján lévő szellőzőnyílásokat.

 Ha a szárítógépet mosógépre kívánja helyezni, az erre alkalmas modellekkel kapcsolatban érdeklődjön a vevőszolgálaton vagy a szaküzletekben. A készülékek csak úgy helyezhetők egymásra, ha a szárítógépet a vevőszolgálaton vagy a szaküzletekben elérhető speciális rögzítőkészlettel rögzítik a mosógépre. A követendő beszerelési utasításokat a rögzítőkészlet útmutatója tartalmazza.

ELEKTROMOS ÁRAMMAL KAPCSOLATOS FIGYELMEZTETÉSEK



Fontos, hogy a készüléket le lehessen választani az elektromos hálózatról a villásdugó kihúzásával vagy az aljzat és a készülék közé szerelt, többpólusú megszakítóval, illetve kötelező a készüléket az országos elektromos biztonsági előírásoknak megfelelően földelni.



Ne használjon hosszabbítót, elosztót vagy adaptert. Beszerelés után az elektromos alkatrészeknek hozzáférhetetlennek kell lenniük a felhasználó számára. Ne használja a készüléket meztláb, és ne nyúljon hozzá nedves kézzel. Ne használja a készüléket, ha a tápkábel vagy a csatlakozódugó sérült, illetve ha a készülék nem működik megfelelően, megsérült vagy leejtették.



Ha a hálózati kábel megsérül, az áramütés kockázatának elkerülése érdekében a gyártóval, annak szervizképviselőjével vagy egy hasonlóan képzett szakemberrel kell egy ugyanolyan kábelre kicseréltetni.

TISZTÍTÁS ÉS KARBANTARTÁS



FIGYELMEZTETÉS: Bármilyen karbantartási művelet előtt győződjön meg arról, hogy a készüléket kikapcsolta és kihúzta a konnektorból. A személyi sérülés kockázatának elkerülése érdekében használjon védőkesztyűt (vágás veszélye) és munkavédelmi cipőt (összezúródás veszélye); mindenképpen két személy mozgassa (csökkentett terhelés); soha ne használjon gőznyomással működő tisztítókészüléket (áramütés veszélye). A gyártó által nem engedélyezett nem szakszerű javítások veszélyeztethetik az egészséget és a biztonságot,

amiért a gyártó nem tehető felelőssé. A nem szakszerű javításokból vagy karbantartásokból eredő hibákra vagy károkra nem vonatkozik a garancia, amelynek feltételeit a termékhez mellékelte dokumentum tartalmazza.



A szárítási ciklus indítása előtt minden esetben ellenőrizze, hogy a boholyszűrők tiszták-e.



Ne használjon semmilyen eszközt a másodlagos szűrő tisztításához, mert az károsíthatja a készüléket és gázszivárgáshoz vezethet.

A CSOMAGOLÓANYAGOK HULLADÉKKEZELÉSE

A csomagolóanyag 100%-ban újrahasznosítható, és el van látva az újrahasznosítás jelével.



A csomagolás egyes részeinek hulladékkezelését felelősségteljesen, a hulladékok ártalmatlanítására vonatkozó helyi rendelkezések szerint kell elvégezni.

A HÁZTARTÁSI GÉPEK HULLADÉKKÉNT TÖRTÉNO ELHELYEZÉSE

Ez a készülék újrahasznosítható vagy újrafelhasználható anyagok felhasználásával készült. Leselejtezésekor a helyi hulladékelhelyezési szabályokkal összhangban járjon el. Az elektromos háztartási készülékek kezelésére, hasznosítására és újrafeldolgozására vonatkozó további információkért forduljon az illetékes helyi hatósághoz, a háztartási hulladékok begyűjtését végző vállalathoz vagy az üzlethez, ahol a készüléket vásárolta. Ez a berendezés az elektromos és elektronikus berendezések hulladékairól szóló 2012/19/EU irányelvnek, illetve az elektromos és elektronikus berendezések hulladékairól szóló 2013. évi (módosított) előírásoknak megfelelően került megjelölésre.

A hulladékká vált termék szabályszerű elhelyezésével Ön segít elkerülni a környezettel és az emberi egészséggel kapcsolatos negatív következményeket.



A terméken vagy a kísérő dokumentumokon található jel azt jelzi, hogy a készüléket nem szabad háztartási hulladékként kezelni, hanem az elektromos és elektronikai készülékeknek megfelelő gyűjtőhelyen kell leadnirecycling of electrical and electronic equipment.

- A mosógép nem helyezhető a szárítógép tetejére.

Mosógép és szárítógép beépítési táblázata	
Állványozó készlet típusa	Mélység méret (TD = szárítógép, WM: Mosógép)
Műanyag - 60/54 cm övvel vagy öv nélkül	60cm TD --> WM \geq 50cm / 54cm TD --> WM>45cm
Műanyag - 46 cm övvel vagy öv nélkül	46cm TD --> WM \geq 54cm
Polccal - 60cm	60cm TD --> WM \geq 50cm
Polccal - 54cm	54cm TD --> WM>45cm

A szabályzatok, a szabványos dokumentáció, a tartalékalkatrészek rendelése és a termékkel kapcsolatos további információk az alábbi módon érhetők el:

A készüléken lévő QR-kód használata.

Látogasson el a weboldalra **docs.whirlpool.eu/docs** and **parts-selfservice.europeanappliances.com**



Vagy, **vegye fel a kapcsolatot a vevőszolgálattal** (a telefonszámot lásd a garanciafüzetben). Amennyiben a vevőszolgálathoz fordul, kérjük, adja meg a termék adattábláján feltüntetett kódokat.

Az Ön modelljével kapcsolatos további információkat online a <https://eprel.ec.europa.eu/> oldalon találhat, amely az EU hivatalos EPREL termékadatbázisa. A termék kategória kiválasztása után adja meg a termék modellazonosítóját. A modellazonosító betűkből és számokból áll, és megtalálható az azonosítótábla „Mod.” sorában (lásd a jobb oldali képet).

Ahhoz, hogy átfogóbb támogatásban részesüljön, kérjük, regisztrálja készülékét a **www.register10.eu**

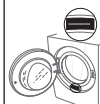

2. Környezetvédelmi utasítások

2.1 WEEE irányelvnek való megfelelés és a termék megsemmisítése



Ez a termék nem tartalmaz a török környezetvédelmi és városfejlesztési minisztérium által kiadott „Az elektromos és elektronikus berendezések hulladékairól szóló rendelet” c. dokumentumban szereplő veszélyes és tiltott anyagokat. Megfelel a WEEE rendelet előírásainak. Ez a termék újrahasznosítható és újrafelhasználható, kiváló minőségű alkatrészekből és anyagokból készült. Ezért az élettartama végén ne dobja ezt a terméket a normál háztartási hulladékok közé. A készüléket egy hulladékudvarban kell leadni, ahol gondoskodnak az elektromos berendezések újrahasznosításáról. Ezekkel a gyűjtőpontokkal kapcsolatban keresse a helyi önkormányzatokat. A termékek újrahasznosításával megóvhatja a környezetet és a természeti erőforrásokat.

2.2 Csomagolási információ

A nemzeti rendelkezéseknek megfelelően a termék csomagolása újrahasznosítható anyagokból készült. Ne dobja ki a csomagolási hulladékot a háztartási hulladékkal vagy más hulladékkal együtt, szállítsa a helyi hatóság által megjelölt gyűjtőhelyre.

2.3 Szabványmegfeleléségi és vizsgálati információk / EU-megfeleléségi nyilatkozat



A gyártó, a Beko Europe Management S.r.l., kijelenti, hogy ez a rádióberendezéssel, Wifi modullal ellátott háztartási készülék típus/modell ésszhangban van a 2014/53/EU irányelvvel és a 2017-es Rádióberendezések Szabályozásával.

A megfeleléségi nyilatkozat teljes szövege az alábbi weboldalon található

: <https://docs.emeaappliance docs.eu/>

A rádióberendezés a 2,4 GHz-es ISM frekvenciasávban működik, az átvitt maximális rádiófrekvenciás teljesítmény nem haladja meg a 20 dBm-t (e.i.r.p).

Ez a termék bizonyos harmadik felek által fejlesztett nyílt forráskódú szoftvereket tartalmaz. **Az open source licenc használati nyilatkozata elérhető a következő weboldalon: <https://docs.emeaappliance docs.eu/>**

3 Az Ön szárítógépe

3.1 Műszaki adatok

HU

Magasság (min. / max.)	84,6 cm / 86,6 cm*
Szélesség	59,8 cm
Mélység	67,4 cm
Kapacitás (max.)	12 kg**
Nettó súly (± %10)	48 kg
Feszültség	Lásd a típuscímkét***
Névleges bemeneti teljesítmény	
Modellkód	

 	A termékadatbázisban tárolt modellinformációkat úgy érheti el, hogy belép a következő webhelyre, és rákeres az energiacímkén található modellazonosítóra (*). https://eprel.ec.europa.eu/
SUPPLIER'S NAME MODEL IDENTIFIER → (*)	
	

* Min. magasság: Magasság, ha az állítható talp zárt állapotban van.

Max. magasság: Magasság, ha az állítható talp maximálisan nyitott állapotban van.

** A száraz szennyes súlya mosás előtt.

*** Az adattábla a szárítógép ajtaja alatt található.

A szárítógép minőségének javítása érdekében a műszaki adatok előzetes értesítés nélkül módosíthatók.

A felhasználói kézikönyvben szereplő adatok vázlatosak, és lehet, hogy nem pontosan illenek a termékre.

A szárítógéphez, illetve a kísérő dokumentumokban megadott értékek a vonatkozó szabványoknak megfelelő laboratóriumi mérések. Ezek az értékek a használat és a környezeti feltételek függvényében eltérhetnek.

3.2 Általános megjelenés

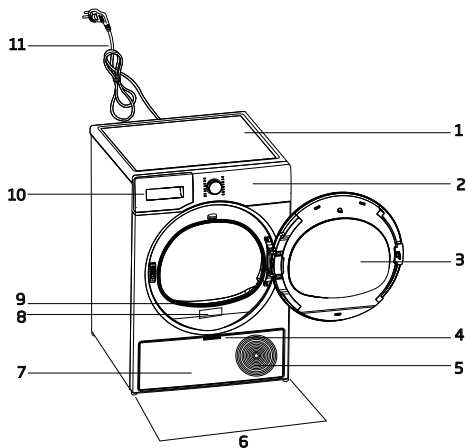

1. Felső panel
2. Kezelőpanel
3. Betöltőajtó
4. Padlólemez fogantyú
5. Szellőzőrácsok
6. Állítható lábak
7. Padlólemez
8. Adattábla
9. Szemcseszűrő
10. Víztartály fiókja
11. Tápkábel

3.3 Szállítás hatóköre

	1. Vízleeresztő tömlő*		6. Vízöltő kupak*
	2. Szűrőrekesz tartalék szivacs*		7. Tiszta víz*
	3. Felhasználói kézikönyv		8. Illatkapszulák*
	4. Szárítókosár*		9. Kefe*
	5. Szárítókosár használati utasítás*		10. Szűrőkendő*

4 Üzembe helyezés

Először olvassa el a „Biztonsági utasításokat”!

Mielőtt a szárítógép üzembe helyezéséhez a legközelebbi hivatalos szervizhez fordulna, olvassa el a használati útmutatóban található információkat, és győződjön meg arról, hogy a villanszerelés és a vízellátás megfelel az előírásoknak. Ellenkező esetben hívjon egy villanszerelőt és egy vízszelőt a csatlakozások biztosítása érdekében.

A vevő felelőssége, hogy előkészítse a szárítógép helyét, valamint a villanszerelést és a szennyvíz-elvezetést.

Üzembe helyezés előtt ellenőrizze, hogy a termék nincs-e megsérülve. Ha a szárítógép sérült, ne helyezze üzembe. A sérült termékek veszélyeztetik az Ön biztonságát. Várjon 12 órát a szárítógép üzembe helyezése előtt.

A termék hűtőközeget tartalmaz, és ha közvetlenül szállítás után üzemelteti, akkor károsodhat. A terméket minden szállítás után 12 órán át pihentetni kell.

4.1 Megfelelő elhelyezés

- A szárítógépet sík és stabil felületre állítsa.
- A gépet legalább 2 fő mozgassa.
- A terméket pormentes, jól szellőző helyiségbe telepítse.
- A termék és a padló közötti hézagot ne szűkítse le például szőnyeggel, fadarabokkal vagy textíliával.
- A szárítógép szellőzőrácsait tartsa szabadon.
- A szárítógép telepítési helyének közelében ne legyenek olyan zárható ajtók, toléajtók vagy csuklópántos ajtók, amelyek a rakodóajtó nyitását akadályozhatják.
- A szárítógép telepítése után a csatlakozásoknak stabilnak kell maradniuk. A termék elhelyezésekor ügyeljen arra, hogy a hátfal ne érintkezzen semmilyen kiálló tárggyal (vízcsap, konnektor stb.).

- A terméket úgy helyezze el, hogy a termék és a bútorok között legalább 1 cm távolság legyen.
- A szárítógép +5°C és +35°C közötti hőmérsékleten üzemeltethető. Ha ezen a hőmérséklet-tartományon kívül üzemeltetik, a szárítógép működése veszélybe kerülhet és károsodhat.
- A szárítógépet nem szabad a hátoldalával a falnak támasztva elhelyezni.

A szárítógépet ne helyezze a tápkábelre, mivel a károsodhat.

*** Hagyja figyelmen kívül a következő figyelmeztetést, ha a termék rendszere nem tartalmaz R290-et.**

A szárító R290 hűtőközeget tartalmaz.* Az R290 környezetbarát, de gyúlékony hűtőközeg. Győződjön meg arról, hogy a szárítógép légebeömlő nyílása nyitva van, és jól szellőzik. Tartsa távol a potenciális lángforrásokat a szárítótól.*

4.2 A szállítási biztonsági felszerelések eltávolítása

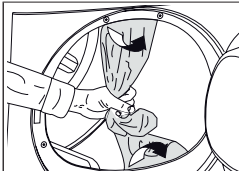

A termék első használata előtt távolítsa el a szállítási biztonsági felszereléseket.

4.3 A vízvezetető tömlő csatlakoztatása a gőzfunkcióval rendelkező termékeknel

A termékhez mellékelte vízvezetető tömlőn keresztül közvetlenül leengedheti a felgyülemlt vizet a víztartályban összegyűlt víz rendszeres kiürítése helyett.

Ha a szárítógép rendelkezik gőzfunkcióval, kövesse az alábbi ábrát a vízvezetető csatlakoztatásához.

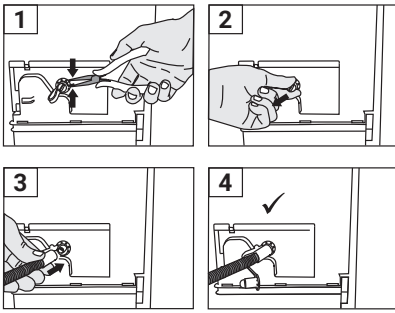

- 1 Szerszám segítségével húzza ki a szárítógép hátulján lévő dugóhoz rögzített bilincset a csatlakoztatási helyéről.
- 2 A bilincs eltávolítása után húzza ki a dugót a bilincs alól.
- 3 Csatlakoztassa a géphez mellékelt vízleeresztő tömlőt a dugó alatti csőhöz.
- 4 A gép készen áll a közvetlen vízvezetéssel történő használatra.

A vízvezető tömlőt legfeljebb 80 cm magasságban kell rögzíteni. Ügyeljen arra, hogy a vízvezető tömlő ne törjön meg, ne gyűrődjön össze és ne nyomódjon a vízvezető és a szárítógép közé. Biztonságosan csatlakoztassa a tömlőt, hogy a helyén maradjon. A kiömlő víz kárt okozhat. A vízvezető tömlő nem hosszabbítható meg. Ellenőrizze, hogy a víz megfelelő áramlással folyik-e. A vízleeresztő cső ne legyen elzáródva vagy eltömődve.

Ha a termékhez adtak tartozékcsomagot, ellenőrizze a részletes használati utasítást.

4.4 A lábak beállítása

Amikor a szárítógép vízszintesen és stabilan áll, állítsa be a lábakat azok jobbra és balra forgatásával.

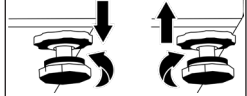

4.5 A szárítógép mozgatása

- Engedje le teljesen a szárítógépben lévő vizet.
- Ha a termék közvetlen leeresztéshez van csatlakoztatva, távolítsa el a tömlőcsatlakozásokat.

A szárítógépet ajánlott függőleges helyzetben mozgatni. Máskülönbent döntse jobb oldalra (szemből nézve), és így mozgassa a szárítógépet. Várjon 12 órát a szárítógép üzembe helyezése előtt.

4.6 A zajjal kapcsolatos figyelmeztetés

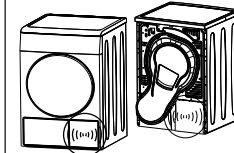

A termék működése során a kompresszorból időről időre fémes zajok hallhatók, ez normális.

A termék működtetésekor a felgyülemlt víz a víztartályba kerül. Normális, hogy e művelet során szivattyúzási hangok hallatszanak a készülékből.

4.7 A megvilágítás izzójának cseréje

Ha a szárítógép dob megvilágítással rendelkezik;

A szárítógép megvilágításához használt izzó/LED cseréjével forduljon hivatalos szervizhez. A termékben lévő izzó nem alkalmas helyiségek megvilágítására. A lámpa célja, hogy a szennyes ruhákat biztonságosan lehessen a szárítógépbe helyezni. A készülékben használt lámpák ellenállnak a szélsőséges fizikai körülményeknek, például az 50 °C feletti hőmérsékletnek.

5 Előkészítés

Először olvassa el a „Biztonsági utasításokat”!

5.1 Szárítógépben szárítható ruhák

A szárítógépben nem szárítható ruhák a szárítás során károsíthatják a készüléket és maguk a ruhák is károsodhatnak. Kövesse a szárítandó ruhaneműk címkéjén található utasításokat. Csak olyan ruhákat szárítson, amelyek címkéjén a „szárítógépben szárítható” felirat szerepel.



5.2 Szárítógépben nem szárítható ruhák

A fém merevítővel ellátott fehéreneműket nem szabad szárítógépben szárítani. Ha ezek a fém merevítők kilazulnak és leszakadnak a ruhadarabról, károsíthatják a gépet. A finom hímzett textíliákat, pamut- és selyemruhákat, a finom és értékes textíliákból készült ruhadarabokat, a nem légáteresztő ruhákat és tüllfüggönyöket nem szabad szárítógépben szárítani.

5.3 A szárítandó ruhanemű előkészítése

Érmék, fém alkatrészek, tűk, szögek, csavarok, kövek stb. károsíthatják a termék dobját, illetve működési problémákat okozhatnak. Ezért nézze át a termékre töltendő összes ruhát.

A fémtartozékokkal, pl. cipzárral felszerelt ruhákat kifordítva szárítsa.

Húzza fel a cipzárakat, horgokat és kapcsokat, gombolja be a takarók gombjait, kösse be a textil- és kötényöveket.

5.4 Teendők az energiatakarékosság érdekében

- A mosás során a lehető legmagasabb centrifugálási fokozatot használja. Ezzel csökkentheti a szárítási időt és az energiafogyasztást. Válogassa szét a ruhákat típusuk és vastagságuk szerint. Az azonos típusú ruhákat együtt szárítsa. Például a konyharuhák és az asztalterítők gyorsabban száradnak, mint a fürdőszobai törülközők.
- A programválasztáshoz kövesse a használati útmutatóban található ajánlásokat.
- A szárítási ciklust lehetőség szerint ne szakítsa meg. Az ajtó kinyitása szárítás közben megnövekedett energiafogyasztást eredményezhet.
- A szárítógép működése közben ne tegyen bele nedves ruhát. Ez nem homogén száradást eredményezhet.
- Minden szárítás előtt és után tisztítsa meg a szálszűrőt.
- Kondenzációs modellek esetén ügyeljen arra, hogy a kondenzátort legalább havonta egyszer vagy minden 30 szárítási művelet után tisztítsa meg.
- Győződjön meg arról, hogy a szűrők tiszták. A részletekért olvassa el a karbantartásról és tisztításról szóló fejezetet.
- A füstelvezetővel ellátott modellek esetében tartsa be az útmutatóban megadott füstelvezetési szabályokat, és tisztítsa meg a füstelvezetőt.

- A szárítási munkamenet során megfelelően szellőztesse ki a helyiséget, ahol a szárítógép található.
- A hőszivattyúval ellátott modellek esetében legalább félévente ellenőrizze a kondenzátort, és ha szennyezett, tisztítsa meg.
- Az Eco program a nedves pamutruhák szárítására szolgáló leghatékonyabb energiahatékonysági program, és a környezettudatos tervezésre vonatkozó előírások betartásának értékelésére szolgál.
- A hőveszteség elkerülése érdekében tartsa zárva az ajtót.

5.5 Megfelelő terhelés

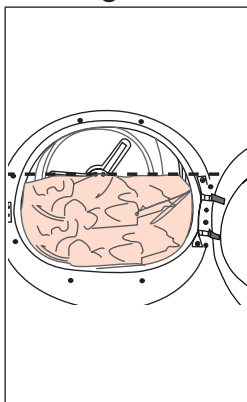

Ha a gépben lévő ruha mennyisége meghaladja a maximális terhelhetőséget, előfordulhat, hogy a gép nem megfelelő módon működik, ami anyagi károkat okozhat, vagy károsíthatja a terméket. Minden program esetén tartsa be a maximális terhelhetőséget.

- Ha a szárítógépet a gyártó által a megfelelő programokhoz megadott maximális kapacitásig tölti be, az segít energiát megtakarítani.

Az alábbi súlyok példaként szolgálnak.

Szennyes	Kb. súly (g)*	Szennyes	Kb. súly (g)*
Pamut ágynemű (dupla méretű)	1500	Pamut ruha	500
Ágynemű (egyszemélyes)	1000	Ruha	350
Lepedő (dupla)	500	Farmer	700
Lepedő (egyszemélyes)	350	Zsebkendő (10 db)	100
Nagy asztalterítő	700	Póló	125
Kicsi asztalterítő	250	Blúz	150
Szalvéta	100	Pamut ing	300
Törölköző	700	Ing	200
Kéztörölő	350		

* A száraz szennyes súlya mosás előtt.

6 A termék működtetése

6.1 Kezelőpanel

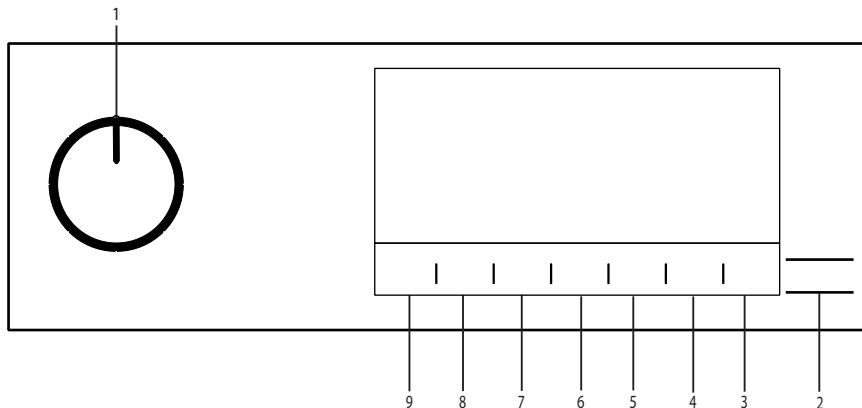

1. Be/Ki/Program választógomb.
2. Indítás/Készenlét gomb.
3. Távirányító gomb.
4. Befejezési idő kiválasztó gombja.
5. Steam programválasztó gomb.
6. Alacsony hőmérséklet kiválasztógombja és időzítőprogram kiválasztógombja.
7. Hangjelzés és gyerekzár kiválasztó gombja.
8. Gyűrődésgátlás kiválasztó gomb/ Dobmegvilágítás gomb.
9. Szárazság szint beállító gomb.

6.2. Szimbólumok

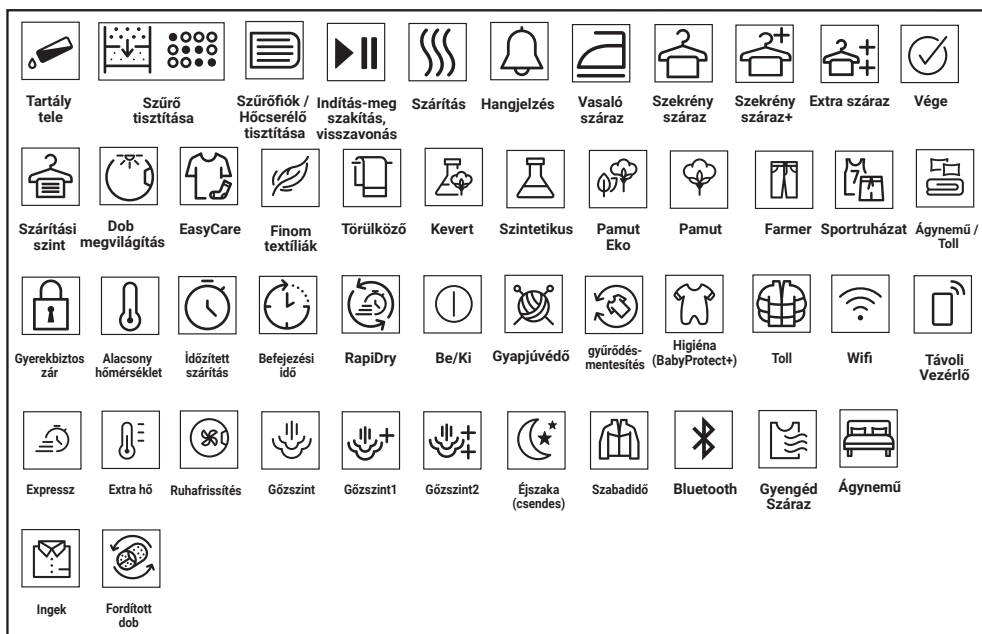

6.3 A szárítógép előkészítése

- Dugja be a szárítógépet.
- Nyissa ki a betöltőajtót.
- Távolítsa el a benne lévő idegen anyagokat.
- Helyezze a ruhát a szárítógépbe, anélkül, hogy teletömné.
- Nyomja be és zárja be a betöltőajtót.



- Amikor a Be/Ki/Program választógomb gomb segítségével kiválasztja a kívánt programot, a gép be fog kapcsolni.

Az, hogy a Be/Ki/Program választógomb segítségével kiválaszt egy programot, nem jelenti azt, hogy a program elindult. A program elindításához nyomja meg a Start/Bekapcsolva gombot.

6.4 Programkiválasztás és fogyasztási táblázat

HU					
A gőzzel működtetett ciklusok táblázata					
Programok	A programok leírása	Kapacitás (kg)	A mosódob forgási sebessége (ford/perc)	Szárítási idő (perc)	Gőzszerítési idő
IronTouch*	A ciklus célja az ingek és pólók gyűrődésének csökkentése a gőzfunkció segítségével. Ez a ciklus általában feleslegessé teszi az alkalmi ingek vasalását szárítás után. A szárítandó termék szövetétől és vastagsától függően a gyűrődés csökkenésének mértéke változhat. Ebben a ciklusban ajánlott az azonos típusú szöveteket betenni.	1,5 (6 darab)	800	-	90
		1 (3 darab)	800	-	70
		0,3 (1 db)	800	-	50
Steam Refresh	Felfrissíti a ruhákat a gőzfunkció segítségével, és eltávolítja a nem kívánt szagokat. Csak száraz ruhákhoz használja.	1,5 (6 darab)	-	-	35
		1 (3 darab)	-	-	31
		0,3 (1 db)	-	-	23
Mixed	Használja ezt a programot olyan szintetikus és pamut ruhaneműk együtt történő szárításához, amelyek nem engedik színüket. Ezzel a programmal a sport- és fitness ruhákat száríthat.	6	1000	175	180
Jeans	Ezzel a programmal farmernadrágokat, -szoknyákat, -ingeket vagy -kabátokat száríthat.	4	1200	130	135
Cotton	Ebben a ciklusban száríthatja a hőnek ellenálló pamutszöveteket. A szárításhoz megfelelő beállítást kell kiválasztani, amely megfelel a szárítandó ruhanemű vastagságának és a kívánt szárazsági szintnek.	10	1000	240	245
		12	1000	349	354
Eco	Az egyrétegű, alkalmi pamut textilákat a lehető leggazdaságosabb módon szárítja.	10	1000	230	235
		12	1000	339	344
Synthetics	Ebben a ciklusban száríthatja az összes szintetikus textilát. A kívánt szárítási szintnek megfelelő szárítási szintet kell kiválasztani.	6	800	110	115

A nem gőzzel működtetett ciklusok táblázata					
Cottons Iron dry***	Az egyrétegű, alkalmi pamut textiliákat kissé nedvesen szárítja, hogy készen álljanak a vasalásra.	10	1000	170	-
		12	1000	230	-
Wool	Ezt a programot használja olyan gyapjú ruhanemű szárításához, melyeket az utasítások szerint mosott ki, pl. pulóverek. Javasolt a ruhákat a program végeztével kivenni.	1,5	600	148	-
Extra Silence	Ennél a programnál a kibocsátott zaj alacsonyabb. Ezzel a programmal csendesen megszárazhatja a pamut vagy a szintetikus keverék ruháit.	8	1000	240	-
Duvet	Használja a tollal töltött paplan szárítására.	-	800	165	-
Timed Drying	A 10 és 160 perc közötti időprogramok közül választhat a kívánt szárítási szint alacsony hőmérsékleten történő eléréséhez. Ebben a programban a szárítógép működése a ruhanemű szárazságától függetlenül a beállított ideig tart.	-	-	-	-
Refresh	Ez a program meleg levegővel frissíti fel a szárított ruháit.	1,5	-	120	-
Extra Heat	Ezt a programot úgy tervezték, hogy a mosott textiliákat magasabb hőmérsékleten szárítsa, mint a többi ciklus, így ideális az olyan ruhákhoz, mint a babaruhák, fehérneműk, törölközők és hasonló anyagok.	5	800	185	-
Rapid 30'	Használja ezt a programot 2 ing vasalásra előkészítéséhez.	0,5	1200	30	-
Remote Cycle					
Bed Linen	Használja 1 pamut vagy szintetikus ágyneműhuzat szárítására a gomb/cipzár bezárásával.	3	800	135	-
Lingerie	Magas hőmérsékleten higiénikusan szárítja az alsóneműt.	2	1000	70	-
Sport	Szárítsa meg a szintetikus, pamut vagy vegyes textiliákból vagy vízálló anyagból készült ruháit, például funkcionális dzsekiket, esőkabátokat stb.. A szárítás előtt fordítsa ki őket.	2	1000	135	-
Delicates	Lehetővé teszi azoknak a pólóknak, blúzoknak és ingeknek a biztonságos szárítását, amelyek mosási utasításaiban szerepel a „szárítható”.	4	1000	125	-
Towels	Szárító törölkő, mint például konyhai törölkő, törölközők és kéztörölkő.	5	1000	175	-

Energiafogyasztási értékek				
Programok	Kapacitás (kg)	A mosódob forgási sebessége (ford/perc)	Maradék nedvességtartalom kb.	Energiafogyasztási értékek kWh
Cottons Eco**	12	1000	60%	3,37
Cottons Iron dry	12	1000	60%	2,30
Synthetics Cupboard Dry	6	800	40%	0,90
	„Ha rendszeresen szárít 12 kg maximális pamut adagokat, javasoljuk, hogy csatlakoztassa a leeresztő tömlőt, a szárító leállása és a ciklus közepén a tartály ürítése megakadályozása érdekében” (lásd: „Csatlakozás a lefolyóhoz” szakasz)			
*A Ready to Wear (azonnal felvehető) ciklus alkalmasságát arra, hogy 100% pamut, 100% poliészter, 100% viszkóz és 56% pamut - 44% poliészter anyagú ingeket rögtön felvehető állapotba hozza (ráncmentesítő hatás), a Független Európai Textilvizsgáló Intézet igazolta. A gallér, a mandzsetta és az ingujjak igény szerint vasalhatók.				

** : A fenti értékek standard körülmények között lettek megadva. A fogyasztási értékek a mosási típus, a centrifugálási sebesség, a környezeti feltételek és a feszültség szintek függvényében eltérhetnek a táblázatban szereplő értékektől.

***A “Pamut vasaló-száraz” program úgy állítható be, hogy a kezelőpanelen kiválasztja a “Pamut” programot, majd kiválasztja a “Vasaló-száraz” szárítási fokozatot a szárítási fokozat kiválasztó gomb.

6.5 Kiegészítő funkciók Szárasság szint

A szárassági szint beállító gombot a szárasság mértékének beállítására használhatja. A program ideje függ a választástól.

Ezt a funkciót csak a program megkezdése előtt aktiválhatja.

Gyűrődés megelőzése

A gyűrődés megelőzése kiválasztó gomb megnyomásával be- és kikapcsolhatja a gyűrődés megelőzése funkciót. Ha a program befejezését követően nem veszi ki azonnal a mosott ruhát, használhatja a gyűrődés megelőzése funkciót a ruhák gyűrődésének megelőzéséhez.

Hangjelzés

A szárítógép a program végeztével hangjelzést bocsát ki. Ha nem szeretne hangjelzéseket kapni, nyomja meg a „Hangjelzés” gombot. Ha megnyomja a hangjelzés gombot, a visszajelző lámpa kialszik és a hangjelzés nem szólal meg, amikor a mosás befejeződött.

Ez a funkció vagy a program elindulása előtt vagy az után is aktiválható.

Alacsony hőmérséklet

Ezt a funkciót csak a program megkezdése előtt aktiválhatja. Ezt a funkciót akkor aktiválhatja, ha a mosott ruhát alacsonyabb hőmérsékleten szeretné szárítani. A program időtartama hosszabb lesz az aktiválást követően.

Befejezési idő

Az idő vége funkció segítségével a program végének idejét akár 24 órával elhalaszthatja.

1. Nyissa ki a betöltőajtót és helyezze be a ruhaneműt.
2. Állítsa be a szárítási programot.
3. Nyomja meg Befejezés idejének kiválasztása gombot a kívánt késleltetés beállításához. Bekapcsol az „idő lejárt” LED-jelzés. (Ha lenyomja és tartja a gombot, az Idő vége non-stop folyamatban lesz).
4. Nyomja le a Indítás/Bekapcsolva gombot. A Befejezési idő visszaszámlálása elindul. A kijelzett késleltetett idő közepén található „:” jelzés villog.

Az idő lejárt előtt hozzáteheti és kiveheti a ruhaneműt. A kijelzett idő a normál szárítási idő és az Idő vége összege. A Befejezési idő LED a leszámlolás végén kikapcsol, megkezdődik a szárítás és felvillan a szárítás LED.

Az Idő vége megváltoztatása

Amennyiben a visszaszámlálás alatt szeretné megváltoztatni a késleltetés idejét, akkor:

Állítsa meg a programot, fordítsa el a Be/Ki/Program választógombot, és törölje a programot. Válassza ki a kívánt programot, majd ismétlje meg a Befejezési idő kiválasztása folyamatot.

Idő vége funkció törlése

Amennyiben törölni szeretné az Idő vége funkciót és azonnal el szeretné indítani a programot:

Állítsa meg a programot, fordítsa el a Be/Ki/Program választógombot, és törölje a programot. Válassza ki a kívánt programot, majd nyomja meg a „Start/Szünet” gombot.

Dobvilágítás

A gomb megnyomásával be- és kikapcsolhatja a dobvilágítást. A gomb megnyomásával a lámpa bekapcsol, majd egy bizonyos idő elteltével kialszik.

6.6 Figyelmeztető jelzések

A figyelmeztető jelzések az adott szárítógép modellől függően eltérőek lehetnek.

Bolyhszűrő tisztítása

A program végeztével bekapcsol a szűrőtisztítás figyelmeztető jelzés.

Víz tartály

Ha a víz tartály a program közben telik meg, a figyelmeztető jelzés villogni kezd és a gép készenléti üzemmódba vált. Ebben az esetben engedje le a tartályt, majd a program elindításához nyomja meg az Indítás/Bekapcsolva gombot. A figyelmeztető szimbólum eltűnik és a program újra elindul.

A szűrőfiók/hőcserélő tisztítása

A filter fiók tisztítása érdekében a figyelmeztető jelzés folyamatosan villog.

6.7 A program indítása

A program elindításához nyomja meg az Indítás/Bekapcsolva gombot.

A Start/Készenlét és Szárítás jelzőfények világítani fognak, jelezve, hogy a program elindult.

6.8 Gyerekzár

A szárítógép gyerekzárral rendelkezik annak érdekében, hogy a gombok lenyomásával ne lehessen megváltoztatni az aktuális programot. Amennyiben a gyerekzár aktív, a panelen lévő összes gomb, a Be/Ki/Programválasztás gomb kivételével inaktívvá válik.

Nyomja a hangjelzés gombját 3 másodpercig, hogy aktiválhassa a gyerekzárát.

A program végeztével új program elindításához, illetve a program megszakításához a gyerekzárát fel kell oldani. A gyerekzár feloldásához tartsa nyomva ugyanazokat a gombokat 3 másodpercen át.

Ha a gyerekzár aktív, a kijelzőn bekapcsol a gyerekzár figyelmeztető jelzés.

Amikor a gyerekzár aktív:

Mialatt a szárítógép működik vagy készenléti állapotban van, a jelzőfények nem változnak a programválasztó gomb pozíciójának módosításakor sem.

Ha a szárítógép működik és a gyermekzár aktív, a programválasztó gomb elfordításakor két sipoló hang hallatszik. Ha a gyermekzárát kikapcsolják, mielőtt a programválasztó gombot az eredeti helyére fordítanák, a program megszakad, mivel a programválasztó gomb elmozdult.

6.9 A program módosítása indítás után

A szárítógép elindítása után módosíthatja a kiválasztott a szárítási programot egy másik programra.

- Például állítsa meg a programot, és fordítsa el a Be/Ki/Programválasztógombot, hogy kiválaszthassa az Extra száraz programot a Vasalási száraz program helyett.
- A program elindításához nyomja meg az Indítás/Bekapcsolva gombot.

Ruhanemű hozzáadása és eltávolítása bekapcsolt állapotban

Ruhanemű hozzáadásához, illetve kivételéhez a szárítási program elindulását követően:

- A szárítógép készenléti üzemmódba állításához nyomja meg a Start/Készenlét gombot. A szárítási folyamat leáll.
- Nyissa ki a betöltőajtót Készenlét üzemmódban, tölts be vagy vegye ki a ruhákat, majd csukja vissza az ajtót.
- A program elindításához nyomja meg az Indítás/Bekapcsolva gombot.

A szárítás megkezdése után hozzáadott ruhanemű azt eredményezheti, hogy a szárítógépben lévő, már megszáradt ruhák összekeverednek a vizes ruhákkal, így a szárítási folyamat végén a ruhanemű nedves marad.

A ruhanemű hozzáadását és eltávolítását a szárítás ideje alatt akármennyiszor megismételheti. De ezzel többször megszakítja a szárítási folyamatot és növeli a programidőt és az energiafogyasztást is. A ruhanemű hozzáadása ezért a szárítási program elindulása előtt javasolt. Ha a berendezés készenléti állapotában a programválasztó gombbal új programot választ, a folyamatban lévő program megszakad.

Ha a program futása közben adagol vagy vesz ki ruhát, a dob belső felszínét ne érintse meg. A dob felszíne ugyanis forró.

6.10 Program törlése

Ha bármilyen okból szeretné a szárítást leállítani és a programot törölni a gép elindulása után, állítsa le a programot és nyomja meg a Be/Ki/Program választógombot, ekkor a program törlődik.

Amennyiben a programot a berendezés működése közben állítja le, a berendezés belseje rendkívül forró lehet, ezért kapcsolja be a szellőztetés programot, hogy lehűtse.

6.11 Program vége

Ha a program befejeződik, a Befejezés/Gyűrődés megelőzése és Szűrő tisztítása figyelmeztetés LED felvilágosítja a visszajelzőn. A betöltőajtó kinyitható, és a szárítógép készen áll a következő szárítási ciklusra.

Forgassa el a Be/Ki/Program választógombot Be/Ki állásba, hogy kikapcsolhassa a szárítógépet.

Ha a Gyűrődés megelőzése üzemmód aktív és a program végeztével nem őríti ki a ruhákat, a gyűrődés-megelőző funkció 2 órára aktív válik, ezzel megakadályozva, hogy a gépben lévő ruhák összegyűrődjenek. A program 10 perces intervallumokban megforgatja a ruhákat, így megelőzve a gyűrődést.

6.12 Illat funkció

Ha a szárítógép rendelkezik illat funkcióval, annak használatával kapcsolatban olvassa el a ProScent útmutatót.

6.13 Všeobecný popis Parných programov

Parné cykly

Funkciu pary môžete používať v cykloch, ktoré sú na paneli zariadenia označené modrou čiarou. Pri používaní cyklu s aktívnou parnou funkciou je potrebné používať sušičku tak, že oblečenie zoskupíte podľa jeho typu a hrúbky. A gőzölési ciklusok nem alkalmasak gyapjú, bőrr vagy fémrészeket tartalmazó ruhákhoz. Pri výrobe pary v parných cykloch môže vznikáť mimoriadny hluk. V závislosti od typu, množstva bielizne a zvoleného cyklu sa môže výsledok procesov uvoľňovania pokrčenia a odstraňovania zápachu líšiť. Po ukončení parných cyklov by sa bielizeň mala okamžite vybrať z práčky a zavesiť na vešiak.

Príprava zariadenia

Nádžň na paru sa musí naplniť pred prvým použitím parných funkčných cyklov. Preto je pri prvom použití práčky potrebné sušiť bielizeň pomocou cyklu s parnou funkciou alebo cyklu s neaktívnou parnou funkciou.

Ako aktivovať parný cyklus:

Po zapnutí práčky a otočení navigátora cyklov na cykly „Ready to Wear“ (Pripravené na nosenie) alebo „Steam Refresh“ (Osvieženie parou) sa rozsvieti indikátor zobrazený na obrázku nižšie.



Tento symbol označuje, že môžete spustiť cyklus sušenia s maximálnou náplňou 1,5 kg (6 kusov). Ak chcete sušiť 1 alebo 3 kusy bielizne, musíte na obrazovke ťuknúť na možnosť „Steam“ (Para) a vykonať požadovanú úpravu v nastaveniach úrovne naplnenia.



3 darab



1 db

Po vykonaní požadovaných nastavení môžete cyklus spustiť stlačením tlačidla Start/Hold (Spustenie/podržanie).

Aby ste mohli aktivovať funkciu pary v cykloch Blend (zmes), Jeans (džínsy), Cotton (bavlna), Economic Cotton (ekonomická bavlna) a Synthetic (syntetika), musíte na obrazovke ťuknúť na možnosť „Steam“ (Para). Po ťuknutí na toto tlačidlo sa aktivuje funkcia pary, zobrazí sa symbol uvedený nižšie a zmení sa trvanie cyklu.



Cyklus môžete spustiť stlačením tlačidla Start/Hold (Spustenie/podržanie), keď sa zobrazí symbol a aktivuje sa funkcia pary.

Ak je nádržka na paru prázdna, ikona zobrazená nižšie bude blikať. Na naplnenie nádržky je potrebné sušiť bielizeň v cykle s neaktívnou funkciou pary.



6.14 HomeWhiz funkció

Először is, telepítse a telefonjára a homewhiz alkalmazást.

A homewhiz alkalmazással kapcsolatos részletes információk a <https://www.homewhiz.com/> oldalon található.

Kapcsolja be a bluetooth-t a telefonon.
Kapcsolja a programválasztó gombot Off módba.

Nyomja meg együtt a Szárazsáfgok és a Távezérlő gombokat 3 másodpercig. Ez idő alatt a képernyőn megjelenik a 3-2-1. Ezután az alábbi kép jelenik meg a képernyőn.

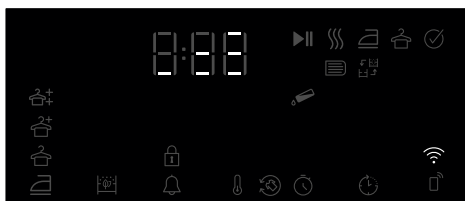

Válassza ki a hozzáadni kívánt termékmodellt az alkalmazásból Eszközök->Készülék hozzáadása->Tisztítóeszközök->Szárítógép

Adja hozzá a termék gyártási számát a Wifi és Bluetooth kiválasztásával.

A hozzáadás indítása kiválasztása után a képernyőn megjelennek a környező Wifi hálózatok, válassza ki a hozzáadni kívánt hálózatot, és adja meg a hálózat jelszavát.

A termék képernyője a telepítés befejezése után bezárul, és az alkalmazásban megkérdezi, hogy melyik helyiségbe kívánja a terméket hozzáadni.

A távoli kapcsolat használata:

Kapcsolja a terméket Letöltés program módba, figyelje meg, hogy a Wifi ikon világít-e, ha a terméken a Wifi be van kapcsolva.

Ha a Wifi ki van kapcsolva és az ikon nem világít, akkor a Wifi bekapcsolásához nyomja meg a távirányító gombját 3 másodpercig.

Nyomja meg a távirányító gombot, hogy a termék távvezérlését lehetővé tegye, miközben a Wifi be van kapcsolva.

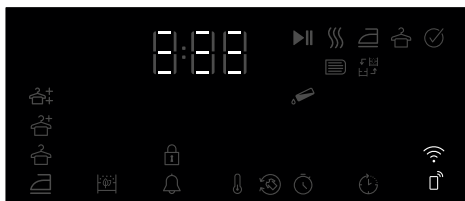

A termék távolról vezérelhető a homewhiz alkalmazásba való belépéssel, miközben a távirányító aktív

A homewhiz alkalmazással kapcsolatos részletes információk a <https://www.homewhiz.com/> oldalon található.

A termék törlése a hálózatról:

Ha a termék bekapcsolt állapotában az időkésleltető és a Wifi gombokat 5 másodpercig nyomja meg, a képernyő 5-től visszszámol, és amikor a sípszó megszólal, a termék törlődik a hálózatról, és a Wifi kikapcsol.

A távirányító az ajtó kinyitásakor megszűnik.
A távirányító a program gomb felforgatásakor megszűnik.
Ha a Wifi ikon folyamatosan világít, az azt jelenti, hogy a készülék aktív és csatlakozik a hálózathoz
Ha a Wifi ikon folyamatosan villog, ez azt jelenti, hogy aktív és próbál csatlakozni a hálózathoz. Csak akkor tud csatlakozni a termékhez, ha az folyamatosan világít
A termékhez akkor lehet csatlakozni, ha a távirányító ikonja aktív és a Wifi ikon folyamatosan világít.



Google Play Áruház az Android operációs rendszerrel rendelkező készülékekhez

A Homewhiz alkalmazás beszerzése

A Homewhiz alkalmazást a készülék alkalmazásboltjaiból szerezheti be. Az alkalmazások gyorsabb eléréséhez használhatja az alábbi QR-kódokat.



Apple App Store az IOS operációs rendszerrel rendelkező készülékekhez

7 Karbantartás és tisztítás

Először olvassa el a „Biztonsági utasításokat”!

7.1 Szálszűrők (belső és külső szűrők) / A rakodóajtó belső felületének tisztítása

A szárítási folyamat során kiválasztott haját, szőroket és szöszöket a szöszszűrő gyűjti össze. A szűrők elégtelen tisztítása növelheti a szárítás időtartamát és az energiafogyasztás szintjét.

A szűrők elégtelen tisztítása nedves ruhadarabokat okozhat a szárítási ciklus után. A szűrők tisztítása során, annak érdekében, hogy a mikroműanyagok ne terjedjenek át a vízrendszerbe, a szennyeződések és a szőrszálakat el kell távolítani. A szűrők tisztítása során a víz nem folyhat a lefolyó felé.

Minden szárítási ciklust követően tisztítsa ki a szálszűrőt és a betöltőajtó belső felületét

A szárítógép 2 szálszűrővel rendelkezik, amelyek közül az egyik a másiknak a belsejében található. A művelet megkezdése előtt győződjön meg arról, hogy a szálszűrők a helyükre kerültek.

A bolyh szűrő tisztításához:

- Nyissa ki a betöltőajtót.
- Fogja meg a két részes szálszűrő első részét (a belső szűrőt), és felfelé kihúzza egy ki.

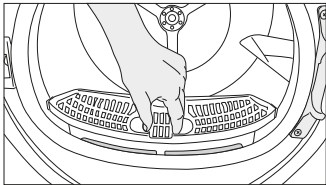

- Vegye ki a második részt (a külső szűrőt) felfelé kihúzva azt.

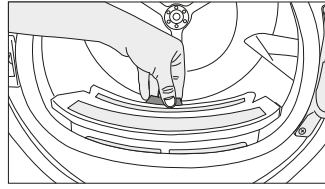

Győződjön meg arról, hogy a szűrők helyén nem találhatóak hajszálak, rostok vagy pamutgombolyagok.

- Nyissa ki mindkét (külső és belső) szálszűrőt, és távolítsa el a szálakat kézzel vagy a légtերelő keféjével. A hajszálakat porszívóval távolíthatja el a szűrőkből. A szöszöket a szemetesbe kell dobni, és nem a lefolyón keresztül kell kimosni, hogy elkerüljük a mikroműanyagok elterjedését a használtvíz-rendszerben.

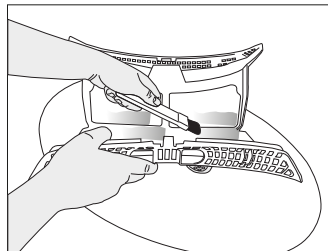
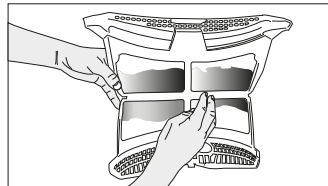
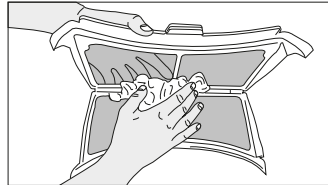

- Helyezze a két szőszszűrőt egymásra, és helyezze vissza azokat a helyükre.

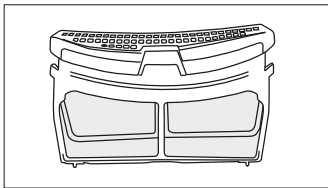

- Tisztítsa meg a betöltő ajtó belső felületét és a tömítést puha, nedves ruhával vagy a légtelítő keféjével.

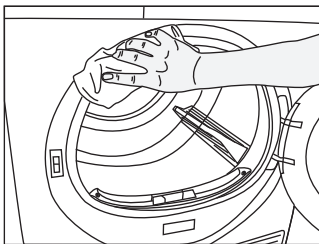
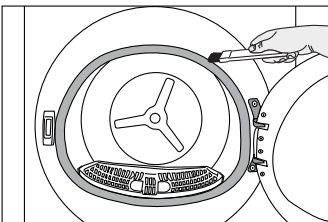
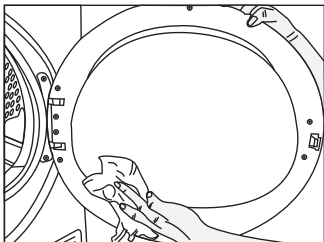

7.2 A szenzor tisztítása

A szárítógép páratartalom-érzékelőkkel rendelkezik, amelyek érzékelik, hogy a ruha száraz-e.

A szenzorok tisztításához: Nyissa ki a szárítógép betöltő ajtaját.

Ha a gép a szárítás miatt forró, várjon, amíg lehűl.

Ecettel megnedvesített puha ruhával törölje át a szenzor fém felületeit, majd szárítsa meg.

Tisztítsa meg évente 4 alkalommal a szenzorok fém felületeit. A tisztításhoz fémszerszámok helyett használjon puha szöveteket.

A tűz- és robbanásveszély miatt ne használjon oldatokat, tisztítószerket, acélgypapot vagy hasonló anyagokat és eszközöket az érzékelők tisztításához.

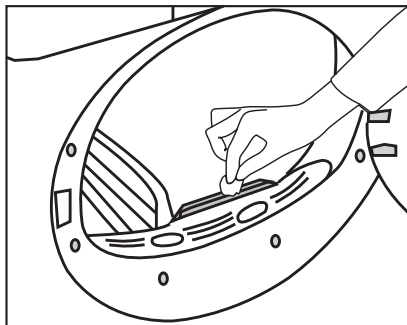

7.3 A víztartály leeresztése

A szárítás során a nedvesség távozik a ruhákból és lecsapódik, majd a víz összegyűlik a víztartályban. Minden szárítási ciklus után engedje le a vizet a tartályból.

A kondenzált víz nem ivóvíz! A program során tartsa a víztartályt a helyén

Ha nem üríti ki a víztartályt, a következő szárítási munkamenetek során a gép a víztartály megtelése miatt leáll, a víztartály figyelmeztető ikonja pedig villogni fog. Ebben esetben engedje le a tartályt, majd a szárítás folytatásához nyomja meg az Indítás/Készenlét gombot.

A víztartály leeresztéséhez:

Óvatosan húzza ki a víztartályt a rekeszből.

Öntse ki a vizet a tartályból.

Óvatosan emelje ki a víztartályt a fiókból vagy a tartójából.

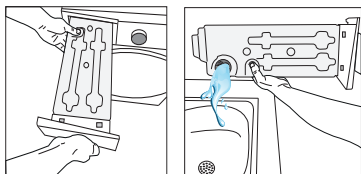

Amennyiben a víztartály tölcserében szőz gyűlt össze, folyó víz alatt távolítsa el.

Tegye vissza a víztartályt.

Ha a közvetlen leeresztési opciót használja, a víztartályt nem szükséges kiüríteni.

7.4 A kondenzátor tisztítása

A szálszűrő által nem összegyűjtött haj és szálak felhalmozódnak a kondenzátor fémfelületén a légtերelő mögött. Ezeket a szálakat rendszeresen el kell távolítani.

Ha a kondenzátor tisztítása ikon villog, ellenőrizze a fémfelületet. Ha vannak rajta szálak, tisztítsa meg. Legalább 6 havonta ellenőrizni kell.

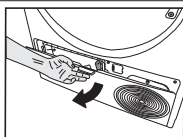

Nyissa ki a padlólemezt, a gombjának a meghúzásával.

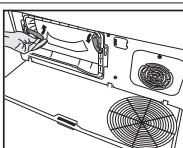

A reteszek mozgásával nyissa ki a légtերelő fedelét.

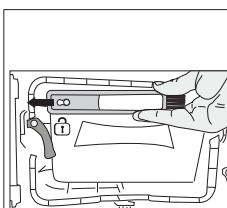

Húzza balra a kefét és vegye ki. A tisztítókefével megtisztíthatja a szűrőt, a kondenzációs fémfelületet és az ajtón felgyülemlt szálakat.

A tisztítókefe a dokumentumok tasakjában található. Vegye ki a kefét a dokumentumok tasakjából, és tárolja a légtերelőn lévő helyen.

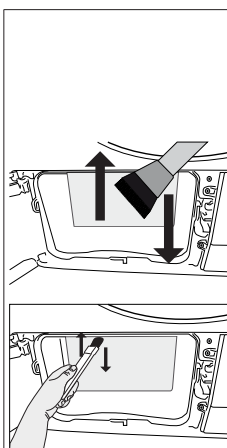

Távolítsa el a kondenzátor fémfelületén lévő szálakat nedves ruhával vagy a légtերelőn lévő kefével felfelé – lefelé irányuló mozdulatokkal. Ne tisztítsa jobbra-balra mozgással, mivel az károsítja a kondenzátor fémlemezeit. A tisztításhoz használhat kefével ellátott porszívót is. Ha a porszívón nincs kefe, nem ajánlott a kondenzátor tisztítására használni.

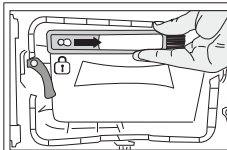

A szűrő, az ajtó és a kondenzátor tisztítása után húzza a kefét jobbra, és rögzítse a helyén.

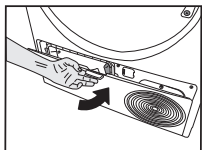

A tisztítást követően helyezze a légtelítő ajtáját a helyére, zárja be a reteszt, és tegye vissza a padlólemezt.

A tisztítást kézzel is végezheti, amennyiben védőkesztyűt visel. Ne próbálja meg csupasz kézzel végezni a tisztítást. A párologtató lamellái felsérthetik a kezét. A jobbra-balra végzett tisztítás kárt okozhat a párologtató lamelláiban. Ez szárítási problémákat eredményezhet.

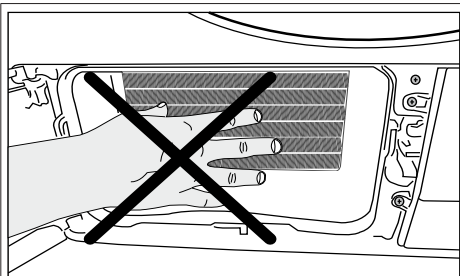

A légtelítő fedelének eltávolításakor normális, ha a kondenzátor előtti műanyag részen víz jelenik meg.

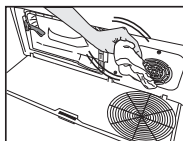

Ha a ventilátor fedelén és a padlólemezen szálak halmozódnak fel, távolítsa el őket egy ronggyal.

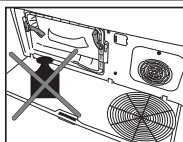

Nyitott állapotban a padlólemezen ne helyezzen súlyt.

A dob tisztításához használjon puha textíliát.

8 Hibaelhárítás

A szárítás túl hosszú ideig tart.
Szálszűrő (belső és külső szűrők) pórusai eltömődhetnek. >>> Porszívóval megtisztítható. A kondenzátor elülső oldala eltömődhetett. >>> Tisztítsa meg a kondenzátor elülső oldalát. Előfordulhat, hogy a gép elején található szellőzőnyílások el vannak takarva. >>> Távolítsa el minden tárgyat a szellőzőrácsok elől, amely akadályozhatja a levegő útját. A szellőzés elégtelen lehet, ha a szárító kis helyen került elhelyezésre. >>> Nyissa ki az ajtót vagy ablakokat, hogy ne melegedjen fel túlzottan a helyiség. Ha van páratartalom-érzékelő. Lehetséges, hogy vízköretég alakult ki a páratartalom-érzékelőn. >>> Tisztítsa meg a páratartalom-érzékelőt. A gépet túlterhelheti a szennyes. >>> Ne töltse túl a szárítógépet. Lehetséges, hogy a ruhák nem lettek megfelelően kicentrifugázva. >>> Nagyobb fordulatszámon kell centrifugázni a mosógépben.
A ruhák nedvesek maradnak a szárítás után.
Előfordulhat, hogy nem a szennyes típusának megfelelő program van használatban. >>> Ellenőrizze a szennyes ruhadarabokon található ápolási címkéket, és válassza ki a szennyeshez ideális programot, vagy használjon hosszabb időprogramokat. Szálszűrő (belső és külső szűrők) pórusai eltömődhetnek. >>> Porszívóval megtisztítható. A kondenzátor elülső oldala eltömődhetett. >>> Tisztítsa meg a kondenzátor elülső oldalát. A gépet túlterhelheti a szennyes. >>> Ne töltse túl a szárítógépet. Lehetséges, hogy a ruhák nem lettek megfelelően kicentrifugázva. >>> Nagyobb fordulatszámon kell centrifugázni a mosógépben.
A szárítógép nem kapcsol be, vagy nem lehet elindítani a programot. A szárító nem kapcsol be, amikor be van állítva.
A hálózati csatlakozó nincs bedugva. >>> Győződjön meg róla, hogy a hálózati csatlakozó be van dugva. Az ajtó nyitva maradt. >>> Győződjön meg róla, hogy a betöltőajtó megfelelően van-e bezárva. Előfordulhat, hogy nincs program beállítva, vagy a Start / Pause gombot nem nyomta meg. >>> Ellenőrizze, hogy a programot beállította-e, nem pedig készenléti módban van. Lehetséges, hogy aktíválva van a gyerekzár. >>> Kapcsolja ki a gyerekzárát.
A program ok nélkül megszakadt.
Lehetséges, hogy a betöltőajtó nincs megfelelően bezárva. >>> Győződjön meg róla, hogy a betöltőajtó megfelelően van-e bezárva. Lehetséges, hogy áramkimaradás van. >>> A program elindításához nyomja meg az Indítás/Készenléti állapot/Törés gombot. Lehetséges, hogy a víztartály megtelt. >>> Ürítse ki a víztartályt.
A szennyes összehemelt, matt vagy szennyezett.
Előfordulhat, hogy nem a szennyes típusának megfelelő program van használatban. >>> Ellenőrizze a ruhák címkéit, és a ruhákhoz megfelelő programot válasszon.
A betöltőajtóról víz folyik.
Lehetséges, hogy a betöltőajtó belső felületén és a betöltőajtó tömítésén szálak gyűltek fel. >>> Tisztítsa meg a betöltőajtó belső felületét, és a betöltőajtó tömítésének felületét.
A betöltőajtó magától kinyílik.
Lehetséges, hogy a betöltőajtó nincs megfelelően bezárva. >>> Nyomja addig a betöltőajtót, amíg meg nem hallja a zár hangját.
A víztartály figyelmeztető jelzés világít/villog.
Lehetséges, hogy a víztartály megtelt. >>> Ürítse ki a víztartályt. Lehetséges, hogy a vízleeresztő tömlő összenyomódott. Ha a készülék közvetlenül csatlakozik a vízleeresztőhöz, ellenőrizze a tömlőt.
A szárítógépen belüli világítás nem kapcsol fel. (Lámpával ellátott modellek esetén)
Lehet, hogy a szárítógépet nem csatlakoztatta be a Be/Ki gombbal. >>> Győződjön meg róla, hogy a szárítógépet bekapcsolta. A lámpa meghibásodott. >>> A lámpa cseréjével kapcsolatosan forduljon hivatalos szervizhez.
A gyűrődésgátló ikon vagy lámpa világít.
Lehetséges, hogy a ruhák gyűrődését megakadályozó gyűrődésgátló üzemmód aktíválva van. >>> Kapcsolja ki a szárítót, és vegye ki a ruhákat.
A szálszűrő tisztítására figyelmeztető ikon világít
Szálszűrő (belső és külső szűrő) szennyezett lehet. >>> Porszívóval megtisztítható. A szálszűrő pórusain lepedék képződhetett, ami eltömődést okoz. >>> Porszívóval megtisztítható. A szálszűrő pórusain lerakódás képződhetett (belső és külső szűrők), ami eltömődést okoz.<<Porszívóval megtisztítható.>> Lehet, hogy a szálszűrők nincsenek behelyezve. >>> Helyezze be a belső és a külső szűrőt a helyére. Előfordulhat, hogy a környezetbarát szűrőkenő nincs felszerelve a műanyag részre, és a kondenzátor elülső része eltömődött.>>>Tegyen környezetbarát szűrőt a műanyag részre, majd helyezze a szűrőházra. Lehet, hogy a környezetbarát szűrő nem lett kicserélve, bár a figyelmeztető jelzés világít. „Cserélje ki a szűrőt”.
A gép hangjelzéssel figyelmeztet,
Lehet, hogy a szálszűrők nincsenek behelyezve. >>> Helyezze be a belső és a külső szűrőt a helyére. A gép szűrői esetleg nem lettek felszerelve.>>> Szerelje fel a szálszűrőket (belső és külső) vagy a környezetbarát szűrőt a házukra.

A kondenzátor figyelmeztető ikonja villog.

A párologtató elülső oldala szösszel eltömődhetett. >>> Tisztítsa meg a kondenzátor elülső oldalát. Lehet, hogy a szálszűrők nincsenek behelyezve. >>> Helyezze be a belső és a külső szűrőt a helyére.

A szárítógépen belüli világítás felkapcsol. (Lámpával ellátott modellek esetén)

Ha a szárítógép a hálózatra van csatlakoztatva, a Be/Ki kapcsolót megnyomják, és az ajtó nyitva van, akkor a világítás felkapcsolódik. >>> Húzza ki a hálózati csatlakozót, vagy állítsa a Be/Ki kapcsolót "Ki" állásba.

A Wi-Fi ikon folyamatosan villog. (HomeWhiz funkcióval rendelkező modellek)

>>> Előfordulhat, hogy a termék nem csatlakozik a vezeték nélküli hálózathoz. Kövesse az utasításokat a hálózathoz való csatlakozáshoz. Lehet, hogy a hálózathoz való csatlakozáshoz használt eszköz hibás. Ellenőrizze. Lehet, hogy a termék nem csatlakozik a hálózathoz, mert a wi-fi tartományon kívül van.

Ellenőrizze az alábbi lépéseket, ha a képernyőn az „F L t” üzenet jelenik meg.

Előfordulhat, hogy a szűrők szennyezettek. Tisztítsa be a belső és a külső szűrőket

A betöltőajtó területén, ha a belső és a külső kettős szűrőt használja. >>> Győződjön meg róla, hogy mindkét szűrő be van-e szerelve.

A kondenzátor elülső oldala szennyezett lehet. >>> Nyissa ki és ellenőrizze a padlózónát, és győződjön meg róla, hogy tiszta-e.

Lásd a Karbantartás és tisztítás című fejezetet.

Az esetleges idegen tárgyakat el kell távolítani a szárítógép dobjából

A pótkatrészek legfeljebb 10 évig állnak rendelkezésbe, az adott rendelet követelményeinek megfelelően.

Ha a probléma továbbra is fennáll, miután elvégezte az ebben a részben található utasításokat, forduljon kereskedőjéhez vagy hivatalos szervizhez. Sose próbálja saját maga megjavítani a hibás készüléket!

Ha bármilyen problémát tapasztal a készülékkel kapcsolatban, a készülék modellszámával forduljon a legközelebbi hivatalos szervizhez, és kérjen cserét.

Ha nem eredeti alkatrészekkel működteti a gépet, az meghibásodáshoz vezethet.

A gyártó és a forgalmazó nem vállal felelősséget a nem eredeti alkatrészek által okozott meghibásodásokért.

TERMÉKISMERTETŐ ADATLAP

Megfelel a Bizottság 392/2012 sz. (EU) felhatalmazáson alapuló rendeletének

A forgalmazó neve vagy márkája		WHIRLPOOL
A típus neve		WP E12X WBS EE 7188282170
Névleges kapacitás (kg)		12.0
Forgódobos szárítógép típus	Légbefúvásos	-
	Kondenzátor	•
Energiahatékonysági osztály ⁽¹⁾		A+
Éves energiafelhasználás (kWh) ⁽²⁾		362,5
Vezérlés típusa	Automatikus	•
	Nem-automatikus	-
Energiafelhasználás teljes töltetű normál pamutprogram esetén (kWh)		3,37
Energiafelhasználás féltöltetű normál pamutprogram esetén (kWh)		1,40
Energiafogyasztás kikapcsolt üzemmódban teljes töltetű normál pamutprogramhoz, P_0 (W)		0,50
Energiafogyasztás kikapcsolt üzemmódban teljes töltetű normál pamutprogramhoz, P_L (W)		1,00
A bekapcsolva hagyott üzemmód időtartama (perc)		30
Normál pamut program ⁽³⁾		•
A teljes töltetű normál pamutprogram programideje $T_{szárít}$ (perc)		339
A részleges töltetű normál pamutprogram programideje, $T_{szárít 1/2}$ (perc)		150
A teljes és részleges töltetű normál pamutprogram súlyozott programideje (T_s)		231
Kondenzációhatékonysági osztály ⁽⁴⁾		B
Átlagos kondenzáció hatékonyság standard pamut program esetén, teljes adag, C_{day}		88%
Átlagos kondenzáció hatékonyság standard pamut program esetén, részleges adag, $C_{day1/2}$		88%
A teljes és féltöltetű normál pamutprogram súlyozott kondenzációhatékonysági osztálya, C_t		88%
A teljes töltetű normál pamutprogram hangteljesítményszintje ⁽⁵⁾		64
Beépített		-

• : Igen - : Nem

(1) A++++-től (leghatékonyabb) D-ig (legkevésbé hatékony) terjedő skála

(2) Az energiafelhasználás 160 teljes és részleges töltetű normál pamutprogram szárítási ciklusán alapul, alacsony energiaszintű teljesítmény fokozaton. Az aktuális energiafelhasználás/ciklus a készülék alkalmazási módjától függ.

(3) "A teljes és a részleges töltet mellett „Szekrényszárász pamutprogram” az a normál nedves pamut ruhaneműk szárítására alkalmas standard szárítógép, amelyre a címikén és a termékismertető adatlapon megadott adatok vonatkoznak, és amely a pamut ruhaneműk esetében az energiafogyasztás szempontjából a leghatékonyabb.

(4) G-től (legkevésbé hatékony) A-ig (leghatékonyabb) terjedő skála

(5) Súlyozott átlagos érték — L_{WA} B(A)-ban kifejezve 1 pW-ra vonatkoztatva

