

MWD 319

MWD 320

Gebrauchsanweisung

Instructions for use

Mode d'emploi

Gebruiksaanwijzing

Istruzioni per l'uso



Brugsanvisning

Bruksanvisning

Käyttöohje

Manual de utilizare

Instrucciones para el uso



Οδηγίες χρήσης

Instrukcje użytkowania

Használati utasítás

Инструкция за използване

Інструкція з експлуатації



Návod k použití

Návod na použitie

Instrucțiuni de utilizare

Инструкции по експлуатации

تعليمات وكيفية الاستعمال

www.whirlpool.com

**Whirlpool**[®]
HOME APPLIANCES

INSTALLATION

-FÖRE ANSLUTNING

Placera inte ugnen i närheten av andra värmekällor. Det skall vara minst 30 cm fritt utrymme ovanför ugnen för att tillräcklig ventilation skall kunna garanteras. Mikrovågsugnen får inte placeras i ett köksskåp. Denna ugn är inte avsedd att placeras eller användas på en arbetsyta som är på mindre avstånd än 850 mm från golvet.

Kontrollera att spänningen på typskylten överensstämmer med spänningen i ditt hem.

Ta inte bort skyddsplattorna som sitter på ugnsutrymmets sidovägg. Skyddsplattorna hindrar fett och matsmutor att tränga in i mikrovågskanalerna.

Placera ugnen på ett stabilt och plant underlag som håller för ugnens vikt och de kokkärl du ställer in i den. Hantera ugnen varsamt.

Försäkra dig om att utrymmet under, ovanför och runt mikrovågsugnen är tomt så att luften kan cirkulera.

Kontrollera att mikrovågsugnen inte är skadad. Kontrollera att det går att stänga luckan ordentligt och att luckans kontaktytor mot ugnen är oskadade. Töm ugnen och rengör insidan med en mjuk, fuktig trasa.

Använd inte denna apparat om elsladden eller stickproppen är skadad, om ugnen inte fungerar som den skall eller om den skadats eller tappats. Doppa aldrig elsladden eller stickproppen i vatten. Kontrollera att elsladden inte ligger mot heta ytor. Elektriska stötar, brand och andra tillbud kan annars bli följden.

Använd inte en förlängningssladd:

Om strömsladden är för kort låt en kvalificerad elektriker eller servicetekniker installera ett uttag i närheten av apparaten.

WARNING: Felaktig användning av den jordade kontakten kan resultera i risk för elektriska stötar. Rådfråga en kvalificerad elektriker eller servicetekniker om instruktionerna för jordning inte förstås fullständigt eller om det är osäkert om mikrovågsugnen är korrekt jordad.

-EFTER ANSLUTNING

Ugnen fungerar endast när luckan är ordentligt stängd.

Dålig TV-mottagning och radiostörningar kan uppstå om ugnen är placerad i närheten av en TV, radio eller en antenn.

Jordning av denna apparat är obligatoriskt. Tillverkaren påtar sig inget ansvar för personskador eller för skador på djur eller egendom som uppkommer på grund av att ugnen inte jordats på korrekt sätt.

Tillverkaren ansvarar inte för problem som orsakas av att användaren inte har följt dessa anvisningar.

VIKTIGA SÄKERHETSINSTRUKTIONER

LÄS NOGGRANT OCH SPAR SOM FRAMTIDA REFERENS

Om det börjar brinna i eller utanför ugnen eller om det kommer rök från ugnen, håll ugnsluckan stängd och stäng av ugnen. Dra ur sladden eller stäng av strömmen vid säkringskåpet.

Lämna inte mikrovågsugnen obevakad, speciellt inte om papper, plast eller andra brännbara material används under tillagningen. Papper kan förkolna eller börja brinna och vissa plaster kan smälta när mat värms.

VARNING: Apparaten och dess åtkomliga delar blir heta under användning.

Var försiktig för att undvika kontakt med heta element inuti ugnen.

Barn under 8 år bör hållas borta såvida inte de övervakas hela tiden.

Mikrovågsugnen är avsedd för uppvärmning av mat och dryck. Torkning av mat eller kläder och uppvärmning av dynor, toffel, svamp, fuktiga kläder och liknande kan leda till risk för skador, gnistbildning eller brand.

Denna apparat kan användas av barn från 8 års ålder och av personer med reducerad fysisk, sensorisk eller mental förmåga, eller personer utan erfarenhet och kunskap om de är under uppsikt eller har fått instruktioner för att använda produkten på ett säkert sätt och förstår farorna som kan uppstå. Rengöring och användarunderhåll skall inte göras av barn under 8 år såvida inte de övervakas.

Barn skall också övervakas för att se till att barn inte leker med apparaten. Håll apparaten och dess sladd utom räckhåll för barn under 8 år.

VARNING: Använd inte mikrovågsugnen för att värma mat eller vätskor i lufttätta behållare. Om det skapas övertryck i behållaren kan den explodera eller orsaka skador när den öppnas.

VARNING: Kontrollera regelbundet att luckans tätningsslistor och att området runt luckan inte är skadade. Om skador upptäcks i dessa områden skall ugnen inte användas förrän den har reparerats av en behörig servicetekniker.

Använd inte mikrovågsugnen för att koka eller värma upp hela ägg, med eller utan skal, eftersom de kan explodera, även efter att uppvärmningen är avslutad.

VIKTIGA SÄKERHETSINSTRUKTIONER

Apparaten är inte avsedd att användas med en extern timer eller separat fjärrkontrollsystem.

Lämna inte ugnen utan tillsyn när du använder mycket fett eller olja som kan överhettas och fatta eld!

Brandfarligt material får inte värmas eller förvaras i eller nära ugnen. Avgivna gaser och ångor kan medföra brand- eller explosionsrisk.

Använd inte mikrovågsugnen för att torka textilier, papper, kryddor, örter, trä, blommor, frukt eller andra brännbara material. Det kan börja brinna.

Använd inte frätande kemikalier eller sprajer i denna apparat. Ugnar av denna typ är endast avsedda för värming och tillagning av mat. De är inte avsedda för industri- eller laboratorieändamål.

Tunga föremål får inte hängas eller läggas på ugnsluckan då det kan skada ugnöppningen. Luckhandtaget får inte användas till att hänga saker på.

FELSÖKNING

Om ugnen inte fungerar, kontrollera nedanstående punkter innan du tillkallar service:

- Den roterande glastallriken och stödet finns på plats.
- Stickkontakten är ordentligt isatt i vägguttaget.
- Luckan är ordentligt stängd.
- Kontrollera att säkringarna är hela och att det inte är strömavbrott.
- Kontrollera att ugnen har god ventilation.
- Vänta 10 minuter, prova sedan en gång till om ugnen fungerar.
- Öppna och stäng luckan innan du försöker igen.

Detta för att undvika onödiga samtal som du kommer att debiteras.

Uppge ugnens typnummer och serienummer när du kontaktar service (se serviceetiketten). Se garantisedeln för ytterligare information.

Om elsladden måste bytas får endast ersättas med en original elsladd som kan beställas genom vår serviceorganisation. Elsladden får endast bytas ut av en behörig servicetekniker.

WARNING: Service får endast utföras av en behörig servicetekniker. Att utföra service eller reparation som kräver att kåpor som skyddar mot mikrovågsenergi avlägsnas är farligt för alla som saknar erforderlig utbildning.

Avlägsna aldrig någon kåpa eller något hölje.

FÖRSIKTIGHETSÅTGÄRDER

- ALLMÄNNA ANVISNINGAR

Denna mikrovågsugn är uteslutande avsedd för hushållsbruk!

Apparaten får inte startas utan att det finns mat i den när mikrovågor används. Annars är risken stor att ugnen skadas.

Ugnens ventilationsöppningar får inte täckas över. Att blockera luftintag och luftutlopp kan skada ugnen och medföra dåliga resultat i matlagningen.

Ställ in ett glas vatten i ugnen när du skall öva på inställningar av olika slag. Vattnet absorberar mikrovågsenergin så att ugnen inte skadas.

Använd inte och förvara inte mikrovågsugnen utomhus.

Använd inte denna produkt nära diskhon i köket, i fuktiga källarutrymmen, nära simbassänger eller liknande.

Använd inte ugnsutrymet för förvaring.

Tag bort förslutningsklämmor av metall från pappers- eller plastpåsar innan påsarna placeras i ugnen.

Använd inte mikrovågsugnen för fritering, eftersom oljans temperatur inte kan kontrolleras.

Använd grytappar eller grytvantar för att undvika brännskador när du tar ut heta kokkärl och formar ur ugnen.

-VÄTSKOR

te.x. drycker eller vatten. Vätskan kan bli överhettad till en temperatur över kokpunkten utan att det syns att den kokar. Det finns då risk att den heta vätskan plötsligt kokar över.

Följ anvisningarna nedan för att undvika detta:

1. Använd inte kärl med raka sidor och smala halsar.
2. Rör i vätskan innan du ställer in kärlet i ugnen och ställ en tesked i kärlet.
3. Låt kärlet stå en kort stund efter uppvärmningen och rör igen innan du försiktigt tar ut kärlet ur ugnen.

- FÖRSIKTIGHET

Efter uppvärmning av babymat eller vätskor i en nappflaska eller i barnmatsburkar måste du alltid röra i maten och kontrollera temperaturen innan det serveras. Då fördelas värmen jämnt samtidigt som risken för skållning och brännskador undviks.

Se alltid i en mikrovågsugns kokbok för detaljer. Särskilt vid tillagning eller värmning av mat som innehåller alkohol.

Ta av lock och nappar innan maten värms!

TILLBEHÖR

ALLMÄNNA ANVISNINGAR

På marknaden finns det många olika sorters tillbehör. Kontrollera att de är lämpade för mikrovågsugnar innan du gör några inköp.

Se till att de kärl som du tänker använda för matlagning är ugn- och mikrovågssäkra.

Kontrollera att den mat och de tillbehör som ställs in i ugnen inte kommer i direkt kontakt med ugnsutrymmets väggar eller tak.

Detta gäller speciellt tillbehör som helt eller delvis är tillverkade av metall.

Om tillbehören innehåller metall kommer i kontakt med ugnens väggar eller tak när ugnen används kan det bildas gnistor och ugnen kan skadas.

Kontrollera alltid att den roterande tallriken kan snurra fritt innan du startar ugnen. Om den roterande tallriken inte kan snurra fritt bör du använda en mindre skål eller stoppa den roterande funktionen (se Stora skålar).

Glastallriken rullstöd

Använd rullstödet under den roterande tallriken. Placera aldrig något annat tillbehör på rullstödet.

- Montera rullstödet i ugnen.

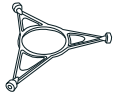

Roterande glastallrik

Den roterande glastallriken skall användas vid samtliga tillagningsmetoder. Den samlar upp droppande vätskor och matpartiklar som annars skulle fläcka och smutsa ned ugnens interiör.

- Placera glastallriken på rullstödet.



GALLER(endast tillgängligt på specifika modeller)

- Använd gallret när grillfunktionerna används för tillagningen.

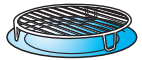

UNDERHÅLL OCH RENGÖRING

Om ugnen inte hålls ren kan ugnsytorna ta skada, vilket i sin tur kan reducera ugnens livslängd och orsaka farliga situationer.

Använd inte metallskurkuddar, slipande rengöringsmedel, stålull, grusiga trasor etc. vilka kan skada kontrollpanelen och ugnens inre ytor. Använd en trasa och ett mildt rengöringsmedel eller hushållspapper fuktat med fönsterputs. Spraya fönsterputsmedlet på hushållspapperet.

Vid regelbundna intervaller, särskilt om det spillts i ugnen, ta bort glastallriken, tallriksstödet och torka ren basen i ugnen.

Använd en mjuk och fuktig trasa med mildt rengöringsmedel för att göra rent de inre ytorna, fronten och baksidan av luckan och lucköppningen.

Använd inte ångrengörare för att rengöra mikrovågsugnen.

Ugnen bör rengöras regelbundet och matrester tas bort.

Rengöring av ugnen är normalt det enda underhåll som krävs. Dra alltid ut sladden ur eluttaget innan mikrovågsugnen rengörs.

Spraya inte direkt på ugnsytorna.

Glasplattan skall alltid vara på plats när denna mikrovågsugn används.

Använd inte mikrovågsugnen när glastallriken har tagits bort för rengöring.

Låt inte fett eller matpartiklar samlas runt luckan. För envisa fläckar, koka en kopp med vatten i ugnen i 2 till 3 minuter. Ångan mjukar upp fläckarna.

Obehaglig lukt i ugnstrymmet kan motverkas genom att ett glas vatten med citronsaft ställs in i ugnen och får koka i ett par minuter.

Grillelementet behöver inte rengöras eftersom den höga värmen förbränner eventuella stänkfläckar, men taket ovanför elementet måste rengöras då och då. Rengör med en mjuk och fuktig trasa och ett mildt rengöringsmedel.

Om grillen inte används regelbundet bör den köras i ungefär 10 minuter per månad för att bränna bort eventuella stänk för att minska risken för brand.

MILD RENGÖRING:

Crisppannan bör rengöras i vatten med mildt rengöringsmedel. Kraftigt smutsiga områden kan rengöras med en skurtrasa och ett mildt rengöringsmedel.

Låt alltid crisppannan svalna innan du rengör den.

Doppa inte ned eller skölj crisppannan med vatten när den är het. Den skadas om den kyls för snabbt.

Använd inte stålull. Stålull repar crisppannans yta.

DISKMASKINSÄKER:

• Glastallriksstöd

• Ställning

• Glastallrik

MWD319

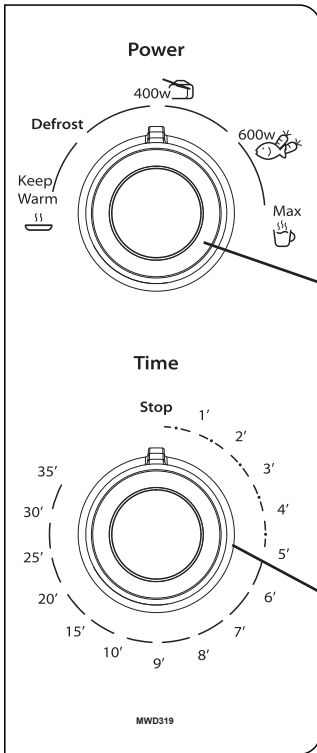

1 VÄL EFFEKT OCH FUNKTIONER genom att vrida på funktionsratten.

2 VRID INSTÄLLNINGSRATTEN medurs för att ställa in önskad tillagningstid. Ugnen startar automatiskt.

MWD320

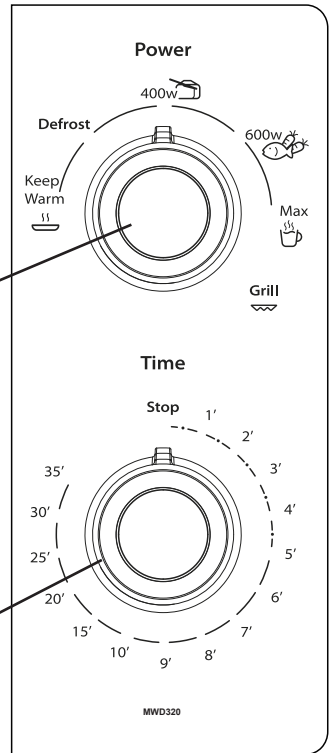

AVBRYTA ELLER STOPPA TILLAGNINGEN

AVBRYT TILLAGNINGEN SÅ HÄR

Öppna ugnsluckan när du vill avbryta tillagningen för att kontrollera, vända eller röra om i maten.



OM DU VILL AVSLUTA TILLAGNINGEN

Plocka ur maten, vrid inställningsratten till noll och stäng luckan.

OM DU VILL FORTSÄTTA TILLAGNINGEN

Stäng luckan. Tillagningen fortsätter då från den punkt där programmet avbröts.

VÄLJA MIKROVÅGSEFFEKT

EFFEKT	ANVÄNDNING:
MAX (700 W)	UPPVÄRMNING AV DRYCKER , vatten, klara soppor, kaffe, te och annan mat med hög vattenhalt. Om rätten innehåller ägg eller gräddor bör ett lägre effektläge väljas.
600 W	TILLAGNING AV fisk, grönsaker, kött, etc.
400 W	FÖRSIKTIG TILLAGNING av t.ex. såser med hög proteinhalt, ost- och ägggrätter samt för att avsluta tillagningen av gryrätter. Sjudning av stuvningar, smälta smör.
FÖR UPPTNING (160 W)	UPPTNING. Mjukgöring av smör och ost.
VARMHÅLLNING (90 W)	MJUKGÖRING av glass.

MATLAGNINGSÖVERSIKT

JU MER MAT SOM SKA LAGAS ju längre tid tar det. En tumregel är att dubbelt så mycket mat tar nästan dubbelt så lång tid.

JU LÄGRE STARTTEMPERATUREN är ju längre koktid krävs det. Mat som har rumstemperatur tillagas snabbare än mat som tas ut direkt från kylen.

OM FLERA LIKADANA MATVAROR, till exempel ugnsbakad potatis, ska tillagas samtidigt ska de placeras i ett ringmönster så att de tillagas jämnt.

VISSA MATVAROR HAR SKINN ELLER SKAL, t.ex. potatis, äpplen och äggulor. Stick små hål med en gaffel eller tandpetare i sådana matvaror för att förhindra att de spricker.

MINDRE STYCKEN MAT TILLAGAS SNABBARE än större stycken och matvaror med regelbunden form tillagas jämnare än matvaror med oregelbunden form.

ATT RÖRA om i maten och vända den är metoder som används både vid traditionell matlagning och vid tillagning i mikrovågsugn. Avsikten är att värmen snabbare ska spridas till rättens mitt och att förhindra att ytterkanterna blir överkokta.



NÄR DU TILLAGAR MAT MED OREGELBUNDEN FORM ELLER TJOCKLEK bör du placera de tunnare delarna mot fatets mitt där värmen är lägre.

MAT MED HÖG FETT- OCH SOCKERHALT tillagas snabbare än mat som innehåller stora mängder vatten. Fett och socker når också högre temperaturer än vatten.

LÅT ALLTID MATEN STÅ OCH VILA ett litet tag efter tillagningen. Om maten får stå ett tag förbättras alltid resultatet eftersom värmen sprids och fördelas jämnare.

TYP AV MAT	MÄNGD	EFFEKT-NIVÅ	UNGEFÄRLIG	STÅTID	TIPS
KYCKLING (hel)	1000 G	MAX (700 W)	18 - 20 MIN.	5 - 10 MIN.	VÄND KYCKLINGEN efter halva tillagningstiden. Kontrollera att kötsaften inte är färgad när tillagningen är över.
KYCKLING (filéer eller delar)	500 G		8 - 10 MIN.	5 MIN.	KONTROLLERA att kötsaften inte är färgad när tillagningen är över.
BACON	150 G		3 - 4 MIN.	1 - 2 MIN.	LÄGG DEM PÅ TVÅ ELLER TRE LAGER hushållspapper, ovanpå en tallrik, och täck med ytterligare hushållspapper.
GRÖNSAKER (färska)	300 G		3 - 4 MIN.	1 - 2 MIN.	TILLAGA MED LOCK och tillsätt 2 tsk salt.
GRÖNSAKER , frysta	250 - 400 G		3 - 4 MIN. 5 - 6 MIN.	1 - 2 MIN.	TILLAGA MED LOCK.
POTATIS MED SKAL	1 ST 4 ST	600 W	4 - 6 MIN. 12 - 15 MIN.	2 MIN. 5 MIN.	STICK HÅL MED GAFFEL. (1 pcs = 250 g). Vänd efter halva tillagningstiden.
KÖTTFÄRS-LIMPA	600 - 700 G		12 - 14 MIN.	5 MIN.	
FISK (Hel)	600 G		8 - 9 MIN.	4 - 5 MIN.	GÖR SNITT I SKINNET och tillaga med lock.
FISK (skivor eller filéer)	400 G		5 - 6 MIN.	2 - 3 MIN.	PLACERA DE TUNNARE DELAR närmare tallrikens mitt. Tillaga med lock.

UPPVÄRMNINGSÖVERSIKT

PRECIS SOM VID TRADITIONELL MATLAGNING ska maten som värms i en mikrovågsugn alltid värmas tills den är rykande het.

BÄST RESULTAT ERHÅLLS om de tjockaste delarna placeras mot fatets ytterkant och de tunnaste delarna mot fatets mitt.

LÄGG TUNNA KÖTTSKIVOR OVANPÅ VARANDRA I EN HÖG eller lägg dem så att de yttersta delarna lappas över. Tjockare matstycken, såsom köttfärslimpor och korvar, ska placeras nära varandra.

NÄR DU VÄRMER GRYTOR ELLER SÄSER är det lämpligt att röra en gång för att värmen ska fördelas bättre.

OM MATEN TÄCKS MED LOCK bibehålls fukten inuti maten. Dessutom blir det mindre matstänk och uppvärmningstiden förkortas.

NÄR DU VÄRMER FRYST PORTIONSMAT bör du följa tillverkarens anvisningar på förpackningen.

MAT SOM MAN INTE KAN RÖRA I, t.ex. gratänger värms bäst på 400-600 W.

ETT PAR MINUTERS STÅTID garanterar att värmen sprids jämnt i hela matvaran.



TYP AV MAT	MÄNGD	EFFEKT-NIVÅ	UNGEFÄRLIG	STÅTID	TIPS
PORTIONER PÅ TALLRIK	300 G 450 G	MAX (700 W)	3 - 5 MIN. 4 - 5 MIN.	1 - 2 MIN.	TÄCK TALLRIKEN
RIS	2 DL 6 DL		1 - 2 MIN. 3 - 4 MIN.	1 MIN. 2 MIN.	TÄCK MATRÄTTEN.
KÖTTBULLAR	250 G		2 MIN.	1 - 2 MIN.	TILLAGA UTAN LOCK
DRYCKER	2 DL		1 - 2 ½ MIN.	1 MIN.	STÄLL EN METALLSKED i koppen för att undvika att det kokar över.
SOPPA (klar)	2½ DL		2 - 2 ½ MIN.	1 MIN.	VÄRM UTAN LOCK i en sopptallrik eller skål.
MJÖLKBASE-RADE SOPPOR OCH SÄSER	2 ½ DL		2 ½ - 3 MIN.	1 MIN.	FYLL ALDRIG kärnen med mer än 3/4. Rör om under uppvärmningen.
VARMKORV	1 ST 2 ST	600 W	½ - 1 MIN. 1 - 1 ½ MIN.	1 MIN.	
LASAGNE	500 G		5 - 6 MIN.	2 - 3 MIN.	

UPPTININGSÖVERSIKT

FRYST MAT I PLASTPÅSAR, PLASTFOLIE ELLER PAPPERSFÖRPACKNINGAR kan placeras direkt i ugnen under förutsättning att förpackningen inte har några delar i metall (t.ex. förslutningar med metalltråd).

FORMEN PÅ FÖRPACKNINGEN inverkar på upptiningstiden. Mat i platta förpackningar tinar fortare än omfångsrika och massiva block.

SEPARERA DELARNA när de börjar tina. Enskilda skivor tinar snabbare.

SKYDDA DE TUNNASTE DELARNA (T.EX. KYCKLINGLÅR OCH KYCKLINGVINGAR) med små bitar aluminiumfolie när de börjar bli varma.



VÄND PÅ STORA MATSTYCKEN efter halva upptiningstiden.

KOKT MAT, STUVNINGAR OCH KÖTTSAJES tinar bättre om du rör i dem under upptiningen.

DET ÄR BÄTTRE att tinalite för lite och låta upptiningen avslutas under ståtiden.

STÅTIDEN EFTER UPPTININGEN FÖRBÄTTRAR alltid resultatet eftersom värmen då sprids och fördelas jämnare i hela livsmedlet.

TYP AV MAT	MÄNGD	EFFEKTIVITÄT	UNGEFÄRLIG	STÅTID	TIPS
STEK	800 - 1000 G	FÖR UPPTINING	20 - 22 MIN.	10 - 15 MIN.	VÄND efter halva tillagningstiden.
KÖTTFÄRS	500 G		8 - 10 MIN.	5 MIN.	VÄND efter halva upptiningstiden. Separera upptinade delar
KOTLETTER, BIFFAR, SKIVOR	500 G		7 - 9 MIN.	5 - 10 MIN.	VÄND efter halva upptiningstiden.
KYCKLING (hel)	1200 G		25 MIN.	10 - 15 MIN.	VÄND efter halva upptiningstiden.
KYCKLING delar eller filéer	500 G		7 - 9 MIN.	5 - 10 MIN.	VÄND / SEPARERA efter halva upptiningstiden. Täck vingspetsar och ben med folie som skydd mot överhettning.
FISK (Hel)	600 G		8 - 10 MIN.	5 - 10 MIN.	VÄND efter halva upptiningstiden och täck stjärten som skydd mot överhettning.
FISK (skivor eller filéer)	400 G		6 - 7 MIN.	5 MIN.	VÄND efter halva upptiningstiden. Separera upptinade delar
BRÖDLIMPOR	500 G		4 - 6 MIN.	5 MIN.	VÄND efter halva upptiningstiden.
SMÅFRANSKA & BULLAR	4 ST (150 - 200 G)		1 ½ - 2 MIN.	2 - 3 MIN.	PLACERA dem i ringform.
FRUKT & BÄR	200 G		2 - 3 MIN.	2 - 3 MIN.	SEPARERA under upptining.

GRILLÖVERSIKT*

GRILLFUNKTIONEN ÄR UTMÄRKT för bryning av mat som har tillagats med mikrovågor.

GALLRET kan användas när man vill ha maten närmare grillelementet så att den bryns snabbare.

PLACERA "TUNNARE MAT" som toast och korv på gallret och använd enbart grillen för tillagningen.

MAT MED STÖRRE TJOCKLEK, som gratänger och kyckling: tillaga först med mikrovågor och bryn sedan under grillen för att ge maten en vacker, gyllenbrun yta.

KOKKÄRL OCH GRATÄNGER kan placeras direkt på glasplattan.



SE TILL ATT KÄRLEN du tänker använda är *värmetåliga, ugnssäkra och släpper igenom mikrovågorna innan du använder grillen tillsammans med mikrovågor.*
ANVÄND inte kärl eller redskap i plast när du grillar. De skulle smälta. Trä och papper är inte heller lämpliga material.

TYP AV MAT	MÄNGD	INSTÄLLNING	TID	TIPS
OSTSMÖRGÅSAR	3 ST	GRILLNING	9 - 11 MIN.	LÄGG PÅ BAKGALLRET
POMMES DUCHESSE	2 PORTIONER		12 - 14 MIN.	STÄLL FATET PÅ BAKGALLRET.
KORV (100 G/STYCK)	2 - 3 ST		20 - 22 MIN.	STÄLL FATET PÅ BAKGALLRET. VÄND EFTER HALVA TILLAGNINGSTIDEN.
VARMKORV (40 - 50G/STYCK)	4 ST		18 - 20 MIN.	STÄLL FATET PÅ BAKGALLRET. VÄND EFTER HALVA TILLAGNINGSTIDEN.
POTATISGRATÄNG	4 PORTIONER	MAX (700 W) DÄREFTER GRILL	18 - 20 MIN. 10 - 12 MIN.	STÄLL FORMEN PÅ GLASTALLRIKEN.
LASAGNE (FRYST)	400 G	600 W DÄREFTER GRILL	16 - 18 MIN. 9 - 11 MIN.	STÄLL FORMEN PÅ GLASTALLRIKEN.
FISKGRATÄNG (FRYST)	600 G		15 - 18 MIN. 10 - 12 MIN.	STÄLL FORMEN PÅ GLASTALLRIKEN.

Notera:*endast tillgängligt på specifika modeller

MILJÖTIPS

ALLT FÖRPACKNINGSMATERIAL kan återvinnas, vilket framgår av återvinningssymbolen. Följ lokala bestämmelser om kassering och avfallshantering. Förvara material såsom plast, polystyren och dylikt utom räckhåll för barn.



DENNA PRODUKT är märkt enligt EG-direktiv 2002/96/EC beträffande elektriskt och elektroniskt avfall (Waste Electrical and Electronic Equipment, WEEE). Genom att säkerställa en korrekt kassering av denna produkt bidrar du till att förhindra potentiella, negativa konsekvenser för vår miljö och vår hälsa, vilket däremot kan bli följderna om produkten inte hanteras på rätt sätt.

SYMBOLEN på produkten eller i dokumenten som medföljer produkten anger att denna apparat inte får behandlas som vanligt hushållsavfall. Den skall i stället lämnas in på en lämplig uppsamlingsplats för återvinning av elektrisk och elektronisk utrustning.

PRODUKTEN MÅSTE SKROTAS enligt lokala miljöbestämmelser om avfallshantering.

FÖR MER INFORMATION OM HANTERING, återvinning och återanvändning av denna produkt, var god kontakta de lokala myndigheterna, ortens sophanteringstjänst eller butiken där produkten inhandlades.

GÖR UGNEN OBRUKBAR genom att klippa av elsladden innan den skrotas.

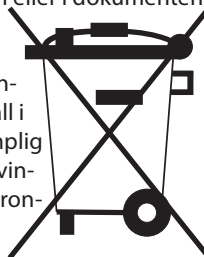

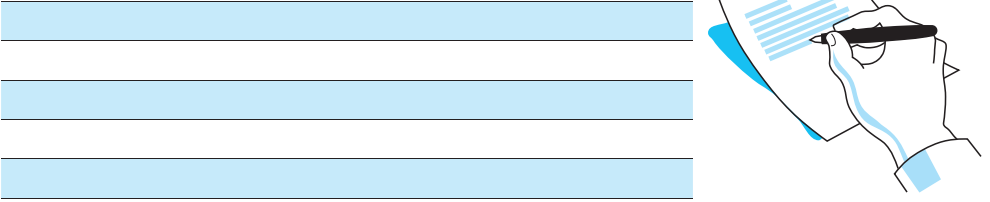

A series of horizontal light blue lines for writing, consisting of three lines at the top, followed by a larger gap, and then 20 more lines extending to the bottom of the page.

ENLIGT IEC 60705.

IEC (INTERNATIONAL ELECTROTECHNICAL COMMISSION) har utvecklat en standard för jämförande provning av uppvärmningsprestanda hos olika mikrovågsugnar. Vi rekommenderar följande för denna mikrovågsugn:

TEST	MÄNGD	UNGEFÄRLIG. TID	EFFEKTNIVÅ	KÄRL
12.3.1	750 G	13 MIN.	700 W	PYREX 3.220
12.3.2	475 G	6 ½ MIN.	700 W	PYREX 3.827
12.3.3	900 G	18 MIN.	700 W	PYREX 3.838
12.3.4*	1100 G	30 MIN.	COMBI (700W+GRILL)	PYREX 3.827
13.3	500 G	15 MIN.	UPPTINING	PLACERAS PÅ GLASPLATTA

Notera:*endast tillgängligt på specifika modeller

TEKNISKA DATA

MWD319

NÄTSPÄNNING	230-240 V/50 Hz
EFFEKTFÖRBRUKNING	1100 W
MIKROVÅGSEFFEKT	700 W
UTVÄNDIGA MÅTT (HxBxD)	285 x 456 x 349
UTVÄNDIGA MÅTT (HxBxD)	196 x 292 x 295

MWD320

NÄTSPÄNNING	230-240 V/50 Hz
EFFEKTFÖRBRUKNING	1100 W
MIKROVÅGSEFFEKT	700 W
GRILL	800 W
UTVÄNDIGA MÅTT (HxBxD)	285 x 456 x 349
UTVÄNDIGA MÅTT (HxBxD)	196 x 292 x 295



W 1 0 7 1 2 0 0 0

