

LIETOŠANAS NORĀDĪJUMI



PALDIES, KA IEGĀDĀJĀTIET WHIRLPOOL IZSTRĀDĀJUMU.

Lai saņemtu pilnvērtīgu palīdzību, lūdzu, reģistrējiet savu ierīci vietnē:

www.whirlpool.eu/register

Pirms ierīces izmantošanas rūpīgi izlasiet Drošības instrukciju.

IZSTRĀDĀJUMA APRAKSTS

IERĪCE

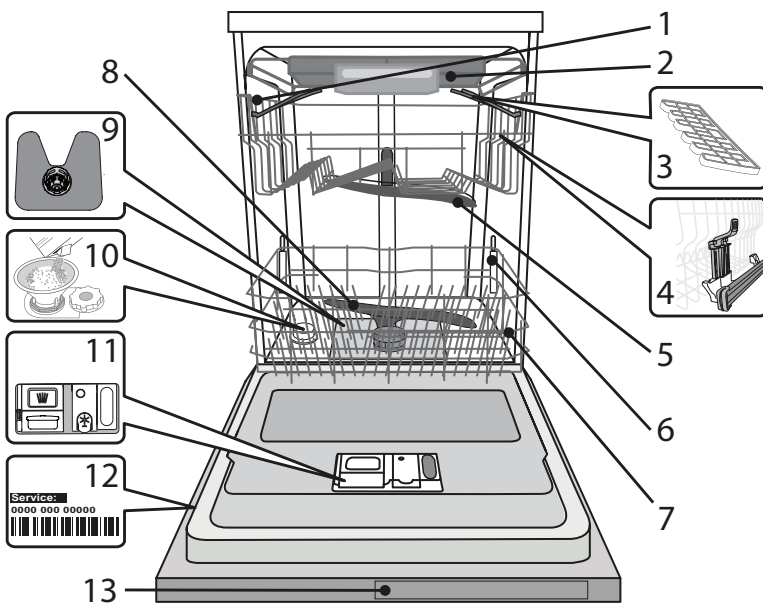

1. Augšējais statīvs
2. Piederumu statīvs
3. Pielāgojamie atloki
4. Augšējā statīva augstuma regulators
5. Augšējā smidzināšanas svira
6. Power Clean® - papildu atbalsts
7. Apakšējais statīvs
8. Apakšējā smidzināšanas svira
9. Filtru komplekts
10. Sāls tvertne
11. Mazgāšanas un skalošanas līdzekļa dozators
12. Datu plāksnīte
13. Vadības panelis

VADĪBAS PANELIS

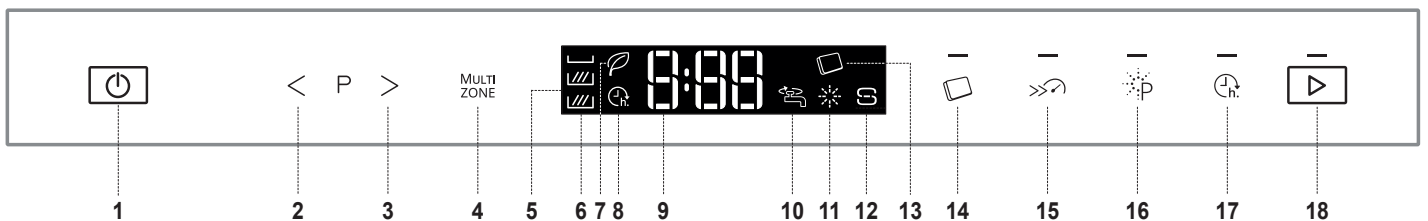

1. IESLĒGT/IZSLĒGT poga
2. IEPRIEKŠĒJAIS poga
3. NĀKAMAIS poga
4. Multizone poga
5. Displejs
6. Multizone indikatora gaismiņa
7. Eko programmas indikatora gaismiņa
8. Aizkavēta palaišana indikatora gaismiņa
9. Programmas numura un atlikušā laika indikators
10. Aizvērta ūdens krāna indikatora gaismiņa
11. Skalošanas līdzekļa uzpildes indikatora gaismiņa
12. Sāls uzpildes indikatora gaismiņa
13. Mazgāšanas līdzekļa tablete (universāla) indikatora gaismiņa
14. Mazgāšanas līdzekļa tablete (universāla) poga ar indikatora gaismiņu
15. Turbo button poga ar indikatora gaismiņu
16. Power Clean® poga ar indikatora gaismiņu
17. Aizkavēta palaišana poga ar indikatora gaismiņu
18. PALAIST poga ar indikatora gaismiņu

PIRMĀ LIETOŠANAS REIZE IESTATĪJUMU IZVĒLNE UN SĀLS

IETEIKUMI PIRMAJAI LIETOŠANAS REIZEI

Pēc montāžas izņemiet statīvu bloķētājus un augšējā statīva elastīgos elementus.

IESTATĪJUMU IZVĒLNE

- Ieslēdziet ierīci, nospiežot pogu **IESLĒGT/IZSLĒGT**.
- Izslēdziet ierīci, nospiežot pogu **IESLĒGT/IZSLĒGT**.
- Turiet nospiestu pogu **PALAIST** uz 5 sekundēm, līdz izdzirdēsiet signālu.
- Displejā redzams pirmais pieejamais iestatījums (burts „A”), pēc kura norādīta vērtība (piemēram, 3).
- Nospiediet **IEPRIEKŠĒJAIS/NĀKAMAIS**, lai ritinātu pieejamos iestatījumus un redzētu to vērtību (skat. nākamo tabulu), tad nospiediet **PALAIST**, ja vēlaties mainīt displeja redzamā iestatījuma vērtību: vērtība sāks mirgot.
- Ar pogu **IEPRIEKŠĒJAIS/NĀKAMAIS** mainiet atlasīto iestatījumu vērtību, tad nospiediet **PALAIST**, lai saglabātu jauno vērtību: tā pārstās mirgot.
- Lai mainītu citus iestatījumus, atkārtojiet 5.–6. darbību.
- Lai izietu no iestatījumu izvēlnes – nospiediet pogu **IESLĒGT/IZSLĒGT**.

BURTS	IESTATĪJUMS	VĒRTĪBAS (pēc noklusējuma – treknrakstā)
A	Ūdens cietības līmenis (skat. “Ūdens cietības iestatīšana” un “Ūdens cietības tabula”)	1 2 3 4 5
B	Skalošanas līdzekļa daudzums (skat. “Skalošanas līdzekļa devas pielāgošana”)	1 2 3 4 5
C	Palaist programmu Lai iestatītu ciklu, kas redzams, ieslēdzot ierīci. “E”= eko, “L”= pēdējais palaistais cikls	E L
D	Spilgtuma līmenis Lai noregulētu displeja spilgtuma līmeni. “Lo”= zems, “Hi”= augsts	Lo Hi
E	Skaļums Lai noregulētu skaņas signālu skaļumu. “OF”= skaņa izslēgta, “Lo”= klusi, “Hi”= skaļi.	OF Lo Hi
H	Darbības Indikators (skat. “Izvēlnes un funkcijas”) “On”= ieslēgts, “OF”= izslēgts	On OF
J	Rūpnīcas iestatījumi Lai atjaunotu visu iestatījumu izvēlnes vērtību rūpnīcas noklusējuma iestatījumus. Pēc šī iestatījuma aktivizēšanas (IESLĒGTS), mašīna IZSLĒDZAS un tiek atjaunoti rūpnīcas iestatījumi. “On”= ieslēgts, “OF”= izslēgts	On OF
L	NaturalDry (skat. “Izvēlnes un funkcijas”) “On”= ieslēgts, “OF”= izslēgts	On OF

SĀLS TVERTNES UZPILDE

Sāls lietošana novērš KAĻĶAKMENS veidošanos uz traukiem un ierīces funkcionālajām daļām.

- SĀLS TVERTNE NEKAD NEDRĪKST** būt tukša.
- Ir svarīgi iestatīt ūdens cietību.

Sāls tvertne atrodas trauku mazgājamās mašīnas apakšējā daļā (skatiet **IZSTRĀDĀJUMA APRAKSTS**) un tā jāuzpilda, ja vadības panelī iedzies **SĀLS UZPILDES indikators** S

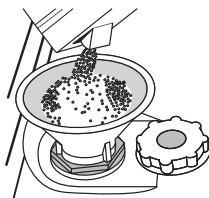

- Izņemiet zemāko statīvu un atskrūvējiet tvertnes vāciņu (pretēji pulksteņa rādītāja virzienam).
- Tikai pirmajā reizē rikojieties šādi: sāls tvertni uzpildiet ar ūdeni.**
- Novietojiet piltuvi (skatiet attēlu) un piepildiet sāls tvertni līdz augšai (aptuveni 1 kg); no tā nevajadzētu iztecēt ūdenim.
- Izņemiet piltuvi un noslaukiet uz atveres palikušo sāli.

Pārliecinieties, ka vāciņš ir stingri pieskrūvēts, lai mazgāšanas programmas laikā tvertne neiekļūtu mazgāšanas līdzeklis (tas var sabojāt ūdens mikstinātāju).

Tiklīdz šī darbība ir pabeigta, palaidiet programmu, neievietojot mašīnā traukus.

Nepietiek tikai ar priekšmazgāšanas programmu.

Atlikušais sāls šķīdums vai sāls graudi var izraisīt dziļu koroziju, neatgriezeniski sabojājot nerūsējošā tērauda daļas.

Ja šādi apstākļi ir izraisījuši kļūmes, garantija nav piemērojama.

Pēc tam, kad mašīnā iebērtas sāls, **SĀLS UZPILDES indikatora** gaismiņa izslēdzas.

Izmantojiet tikai tādu sāli, kas paredzēta lietošanai trauku mazgājamās mašīnās.

Neuzpildot sāls tvertni, var tikt bojāts ūdens mikstinātājs un sildelements, kā rezultātā uzkrāsies kaļķakmens nogulsnes.

Sāli ieteicams lietot kopā ar visu veidu trauku mazgāšanas līdzekļiem.

Ja nepieciešams pievienot sāli, obligāti jāveic nepieciešamās darbības pirms mazgāšanas cikla ieslēgšanas, lai novērstu koroziju.

ŪDENS CIETĪBAS IESTATĪŠANA

Lai ļautu ūdens mikstinātājam darboties kā paredzēts, ir svarīgi norādīt tādu ūdens cietību, kāda ir ūdenim jūsu mājās. Šādu informāciju varat uzzināt pie vietējā ūdens piegādātāja.

Vidējai ūdens cietībai rūpnīcas iestatījumos norādīta vērtība “3”.

Lai mainītu, ievērojiet norādījumus sadaļā “IESTATĪJUMU IZVĒLNE”.

Ūdens cietības tabula				
Līmenis		°dH Vācu grādi	°fH Franču grādi	°Clark Angļu grādi
1	Mīksts	0 - 6	0 - 10	0 - 7
2	Vidējs	7 - 11	11 - 20	8 - 14
3	Vidējs	12 - 16	21 - 29	15 - 20
4	Ciets	17 - 34	30 - 60	21 - 42
5	Ļoti ciets	35 - 50	61 - 90	43 - 62

PIRMĀ LIETOŠANAS REIZE

SKALOŠANAS LĪDZEKLIS UN MAZGĀŠANAS LĪDZEKLIS

ŪDENS MĪKSTINĀŠANAS SISTĒMA

Ūdens mīkstinātājs automātiski samazina ūdens cietības līmeni, nepieļaujot kaļķakmens nogulšņu uzkrāšanos uz sildītāja un nodrošinot labāku tīrīšanas efektivitāti.

Šī sistēma tiek automātiski reģenerēta ar sāli, tādēļ ir nepieciešams papildināt sāls tvertni, ja tā ir tukša.

Reģenerācijas biežums ir atkarīgs no ūdens cietības līmeņa iestatījuma – reģenerācija notiek vienu reizi katrā 6 Eco ciklā, ja ūdens cietības līmenis ir iestatīts uz 3.

Reģenerācija sākas pēdējās skalošanas cikla laikā un beidzas žāvēšanas fāzē, pirms cikla pabeigšanas.

- Viena reģenerācijas cikla laikā tiek patērēts: aptuveni 3,5 l ūdens,
- Katra cikla izpildes laiks tiek pagarināts līdz 5 minūtēm;
- Tiek patērēts mazāk par 0,005 kWh enerģijas.

UZPILDIET SKALOŠANAS LĪDZEKLĀ DOZATORU

Skalošanas līdzeklis ļauj vieglāk NOŽĀVĒT traukus. Kad vadības panelī ir iedegta **SKALOŠANAS LĪDZEKLĀ UZPILDES** indikatora gaismiņa  jāuzpilda skalošanas līdzekļa dozators **A**.

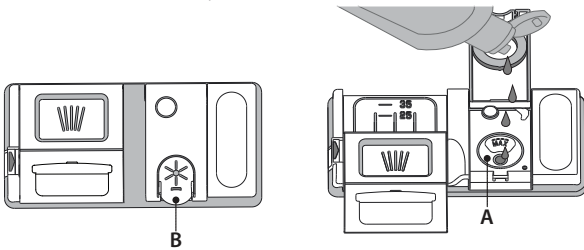

1. Atveriet dozatoru **B**, nospiežot un paceļot vāka cilni.
2. Rūpīgi ielejiet skalošanas līdzekli līdz maksimālajai uzpildes vietas atzīmei (110 ml), neizšļakstiet neizlejiet to. Ja tā noticis, nekavējoties saslaukiet to ar sausu drānu.
3. Uzspiediet uz vāciņa, līdz dzirdat aizvēršanās klikšķi.

NEKAD nelejiet skalošanas līdzekli tieši cilindrā.

SKALOŠANAS LĪDZEKLĀ DEVAS PIELĀGOŠANA

Ja jūs neapmierina žāvēšanas rezultāti, varat pielāgot izmantojamā skalošanas līdzekļa daudzumu.

Lai mainītu, ievērojiet norādījumus sadaļā "IESTĀTĪJUMU IZVĒLNE".

Ja skalošanas līdzekļa līmenis ir iestatīts uz 1, nav nepieciešams skalošanas līdzeklis. Ja skalošanas līdzeklis būs beidzies, zema skalošanas līdzekļa līmeņa indikators neiedegsies.

Atkarībā no trauku mazgājamās mašīnas modeļa, iespējams iestatīt ne vairāk kā 5 līmeņus.

Rūpnīcas iestatījums ir "5".

- Ja uz traukiem redzamas zilganās svītras, iestatiet mazāku vērtību (2-3).
- Ja uz traukiem redzami ūdens pilieni vai kaļķakmens nogulsnes, iestatiet augstāku vērtību (4-5).

MAZGĀŠANAS LĪDZEKLĀ DOZATORA UZPILDE

Ja izmantosit mazgāšanas līdzekli, kas nav paredzēts trauku mazgājamām mašīnām, var rasties ierīces darbības traucējumi vai bojājumi.

Lai sasniegtu labākos mazgāšanas un žāvēšanas rezultātus, nepieciešams izmantot mazgāšanas līdzekli, skalošanas līdzekli un rafinētu sāli.

Ieteicams izmantot mazgāšanas līdzekļus, kas nesatur fosfātus un hloru, jo tie ir kaitīgi videi. Mazgāšanas rezultāts atkarīgs arī no tā, vai ir izmantots pareizs mazgāšanas līdzekļa daudzums. Lielāka mazgāšanas līdzekļa daudzuma izmantošana neuzlabos mazgāšanas efektivitāti, bet palielinās vides piesārņojumu. Deva ir jāpielāgo trauku netīrības līmenim.

Ja trauki ir diezgan netīri, lietojiet aptuveni 35g pulverveida līdzekļa vai 35ml šķidrā mazgāšanas līdzekļa, kā arī vienu tējkaroti mazgāšanas līdzekļa tieši trauku mazgājamā mašīnā. Izmantojot tabletes, pietiks ar vienu. Ja trauki ir tikai nedaudz netīri vai pirms ievietošanas trauku mazgājamā mašīnā tie ir noskaloti, samaziniet mazgāšanas līdzekļa daudzumu (ne mazāk kā 25 g/l), piemēram, neievietojiet pulveri/ želeju tieši trauku mazgājamā mašīnā.

Lai atvērtu mazgāšanas līdzekļa dozatoru, nospiediet pogu **C**. Ielejiet mazgāšanas līdzekli tikai sausajā dozatorā **D**. Priekšmazgāšanai nepieciešamo mazgāšanas līdzekļa daudzumu ievietojiet tieši cilindrā.

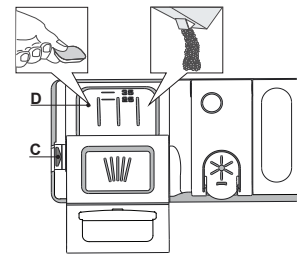

1. Nosakot mazgāšanas līdzekļa daudzumu, skatiet iepriekš minēto informāciju, lai pievienotu pareizu daudzumu līdzekļa. Dozatorā **D** ir norādes, lai pareizi dozētu mazgāšanas līdzekli.
2. Pirms vāka aizvēršanas (līdz dzirdams klikšķis) notīriet mazgāšanas līdzekļa atlikumus no dozatora.
3. Aizveriet mazgāšanas līdzekļa dozatoru, ceļot to uz augšu, līdz slēdzene ir vietā.

Mazgāšanas līdzekļa dozators atveras automātiski, kad pienācis attiecīgais brīdis programmā.

Izmantojot universālus mazgāšanas līdzekļus, ieteicams lietot pogu **MAZGĀŠANAS LĪDZEKLĀ TABLETE**, jo tā pielāgo programmu tā, lai vienmēr tiktu sasniegti labākie mazgāšanas un žāvēšanas rezultāti.

Izmantojot universālus mazgāšanas līdzekļus, ir ieteicams jebkurā gadījumā pievienot sāli, jo īpaši tad, ja ūdens ir ciets vai ļoti ciets (skatiet norādījumus uz iepakojuma).

PROGRAMMU TABULA

Programma		Žāvēšanas posms	Natural-Dry	Pieejamās izvēlnes *)	Mazgāšanas programmas darbības laiks (h:min)**)	Ūdens patēriņš (litri/cikli)	Enerģijas patēriņš (kWh/cikli)
P1	Eko ECO 50°	✓	✓		3:10	9,5	0,85
P2	6th Sense® 50-60°	✓	✓	MULTI ZONE	1:25 - 3:00	7,0 - 14,0	0,90 - 1,40
P3	Intensīvs 65°	✓	✓	MULTI ZONE	2:50	16,0	1,60
P4	Ātrā mazgāšana un žāvēšana 50°	✓	✓	MULTI ZONE	1:25	11,5	1,10
P5	Kristāli 45°	✓	✓	MULTI ZONE	1:40	11,5	1,20
P6	Ātrais 30' 50°	-	-	MULTI ZONE	0:30	9,0	0,50
P7	Kluss 50°	✓	✓		3:30	15,0	1,15
P8	Dezinficēšana 65°	✓	-		1:40	10,0	1,30
P9	Priekšmazgāšana	-	-	MULTI ZONE	0:12	4,5	0,01
P10	Paštīrīšanās 65°	-	-		0:50	8,0	0,85

EKO programmas dati noteikti laboratoriskos apstākļos saskaņā ar Eiropas standartu EN 60436:2020.

Piezīme testa laboratorijām: informāciju par salīdzinošiem EN testēšanas apstākļiem, lūdzu, sūtiet e-pastu uz šo adresi: dw_test_support@whirlpool.com

Trauku priekšmazgāšana nav nepieciešama nevienā programmā.

*) Ne visas iespējas var izmantot vienlaicīgi.

**) Vērtības, kas norādītas citām programmām, nevis Eko ir tikai informatīvas. Reālais laiks var mainīties, ņemot vērā tādus faktorus kā pievadītā ūdens temperatūra un spiediens, istabas temperatūra, mazgāšanas līdzekļa daudzums, trauku daudzums un veids, trauku izkārtojums, papildu izvēlnes un sensoru kalibrēšana. Sensoru kalibrēšana var palielināt programmu darbības laiku par 20minūtēm.

PROGRAMMU APRAKSTS

Norādījumi mazgāšanas cikla izvēlei.

P1 EKO

Eko programma ir piemērota, lai notīrītu vidēji netirus virtuves traukus, un tā ir efektīvākā šāda veida mazgāšanas programma, jo mazina enerģijas un ūdens patēriņu atbilstoši ES ekodizaina normatīviem.

P2 6th SENSE®

Izmantojiet vidēji netīriem traukiem ar piekaltušām ēdiena paliekām. Nosaka trauku netīrības līmeni un atbilstoši pielāgo programmu. Kad sensors nosaka netīrības līmeni, displejā tiek parādīta animācija un atjaunināts cikla ilgums.

P3 INTENSĪVS

Programma ieteicama ļoti netīriem traukiem, īpaši piemērota pannām un kastroļiem (nav ieteicams traukiem priekšmetiem).

P4 ĀTRĀ MAZGĀŠANA UN ŽĀVĒŠANA

Vidēji netīriem traukiem. Ikdienas cikls, kas nodrošina optimālu mazgāšanu un žāvēšanu īsākā laikā.

P5 KRISTĀLI

Programma trauku, pret augstu temperatūru jutīgāku trauku, piemēram, glāžu un krūžu, mazgāšanai.

P6 ĀTRAIS 30'

Programma paredzēta mazliet netīriem traukiem bez piekaltušām ēdiena atliekām ar daļēju ierīces noslodzi.. Ierīcei nav žāvēšanas programmas.

P7 KLUSS

Paredzēts ierīces darbināšanai naktī. Nodrošina optimālu mazgāšanu un žāvēšanu ar mazāko iespējamo trokšņa līmeni.

P8 DEZINFICĒŠANA

Vidēji vai ļoti netīriem traukiem ar papildu antibakteriālo mazgāšanu. Var izmantot trauku mazgājamās mašīnas apkopei.

P9 PRIEKŠMAZGĀŠANA

Virtuves trauku vēlākai mazgāšanai. Šajā programmā nav paredzēts izmantot mazgāšanas līdzekli.

P10 PAŠTĪRĪŠANĀS

Programma, kas jāizmanto trauku mazgājamās mašīnas tehniskās apkopes veikšanai, ir jāizpilda tikai tad, kad trauku mazgājamā mašīna ir TUKŠA, un šai darbībai ir jāizmanto īpaši, trauku mazgājamās mašīnas apkopei paredzēti tīrīšanas līdzekļi.

Piezīmes.

Ņemiet vērā, ka cikls Ātrais 30' paredzēts vidēji netīriem traukiem.

IZVĒLNES UN FUNKCIJAS

Dažas izvēlnes iespējams atlasīt, tieši nospiežot attiecīgo pogu (*skatiet VADĪBAS PANELI*).

Ja izvēlni nav iespējams savietot ar atlasīto programmu skatiet PROGRAMMU TABULU, attiecīgā LED lampiņa mirgos trīs sekundes un tiks atskaņots skaņas signāls. Izvēlne nebūs iespējota.

MULTI MULTIZONE ZONE

Ja mazgājamo trauku daudzums nav pietiekams, ūdens, elektrības un mazgājamo līdzekļu taupības nolūkos iespējams izmantot pusielādes funkciju.

Atlasiet piemērotu programmu (*skat. "Programmu tabula"*) un tad nospiediet pogu MULTIZONE: displejā būs redzams izvēlēta statīva simbols:



(atlasīts tikai apakšējais statīvs)



(atlasīts tikai augšējais statīvs)



(atlasīts tikai galda piederumu statīvs)



Pēc noklusējuma ierīce mazgā traukus visos statīvos. Izvēlne ir IZSLĒGTA.

Atcerieties ievietot traukus tikai augšējā vai tikai apakšējā statīvā un attiecīgi samaziniet mazgāšanas līdzekļa daudzumu.

Ja augšējais plaukts ir izņemts, iepildiet mazgāšanas līdzekli tieši ierīces tilpnē, nevis mazgāšanas līdzekļa dozatorā.

MAZGĀŠANAS LĪDZEKĻA TABLETE (universāla)

Izmantojot šo iestatījumu, var optimizēt cikla veikspēju atbilstoši izmantotā mazgāšanas līdzekļa veidam.

Nospiediet pogu MAZGĀŠANAS LĪDZEKĻA TABLETE (attiecīgais simbols), ja izmantojat universālos mazgāšanas līdzekļus tabletēs (skalošanas līdzekli, sāli un mazgāšanas līdzekli 1 devā).

Ja lietojat pulverveida vai šķidro mazgāšanas līdzekli, šai izvēlei jābūt izslēgtai.

TURBO

Šo izvēlni ieteicams atlasīt, lai samazinātu galveno programmu darbības laiku, vienlaicīgi nesamazinot mazgāšanas un žāvēšanas veikspēju.

Atlasiet piemērotu programmu (*skat. "Programmu tabula"*), nospiediet pogu TURBO un iedegsies indikatora gaismiņa. Lai atceltu atlasīto izvēlni, vēlreiz nospiediet to pašu pogu.

POWER CLEAN®

Pateicoties spēcīgām papildu strūklām, šī izvēlne nodrošina intensīvāku un spēcīgāku mazgāšanu apakšējā statīvā, konkrētā zonā (*skat. 6. lpp. "Power Clean apakšējā statīvā"*).

Šī izvēlne ieteicama katlu un kastroļu mazgāšanai. Atlasiet piemērotu programmu (*skatiet "Programmu tabula"*), nospiediet šo pogu, lai aktivizētu POWER CLEAN (iedegas indikators).



AIZVĒRTS ŪDENS KRĀNS — trauksme

Mirgo, ja nav iepildes ūdens vai ūdens krāns ir aizvērts.



AIZKAVĒTA PALAIŠANA

Programmas palaišanu iespējams atlikt uz laiku no **30** minūtēm līdz **24** stundām.

1. Atlasiet programmu un vēlamās izvēlnes. Lai atliktu programmas palaišanu, nospiediet pogu AIZKAVĒTA PALAIŠANA (vairākkārt). Var noregulēt no 0:30 līdz 24 stundām. Sasniedzot 24 stundu iestatījumu, vēlreiz nospiediet pogu AIZKAVĒTA PALAIŠANA, lai deaktivizētu funkciju AIZKAVĒTA PALAIŠANA.

2. Piespiediet pogu PALAIST un aizveriet durvis 4 sekundēs: taimeris sāks laika atskaiti.

3. Tiklīdz laiks būs beidzies, indikators izdzisis un programma sāks automātiski darboties.

Funkciju AIZKAVĒTA PALAIŠANA nevar iestatīt, kad programma jau ir palaista.



DARBĪBAS INDIKATORS

Gaismas diožu gaisma tiek projicēta uz grīdas, lai parādītu, ka trauku mazgājamā mašīna darbojas.

Apgaismojums ir iedegts cikla darbības laikā un mirgo cikla darbības beigās.

Šī funkcija ir aktīva pēc noklusējuma, bet to iespējams deaktivizēt "IESTATĪJUMU IZVĒLNĒ".

NaturalDry

NaturalDry ir konvekcijas žāvēšanas sistēma, kas automātiski atver ierīces durvis žāvēšanas laikā un pēc tās, nodrošinot labāko žāvēšanu ik dienu. Ierīces durvis atveras, kad darbības temperatūra neietekmē virtuves mēbeles. Durvis netiks atvērtas, kad ir ieslēgta iespēja TURBO.

Trauku mazgājamā mašīnā ir arī papildu aizsardzība pret tvaiku - īpaši izstrādāta aizsardzības folija (atkarībā no modeļa tipa - var būt nepieciešams to iegādāties). Lai noskaidrotu, kā uzstādīt aizsardzības foliju, lūdzu, skatiet UZSTĀDĪŠANAS PAMĀCĪBU.

Šī funkcija ir aktīva pēc noklusējuma, bet to iespējams deaktivizēt "IESTATĪJUMU IZVĒLNĒ".

STATĪVU PIEPILDĪŠANA

PIEDERUMU STATĪVS

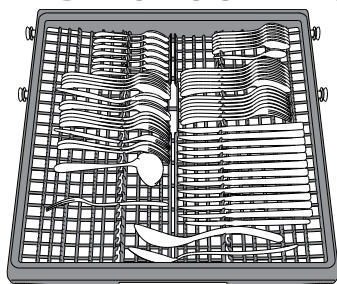

Trešais statīvs paredzēts galda piederumu izvietošanai.

Izvietojiet gala piederumus kā parādīts attēlā.

Izkārtojot galda piederumus atsevišķi, pēc mazgāšanas tos būs vieglāk savākt, kā arī tie tiks labāk nomazgāti.

Nažus un citus priekšmetus ar asām malām jānovieto tā, lai asmeņi būtu vērsti uz leju.

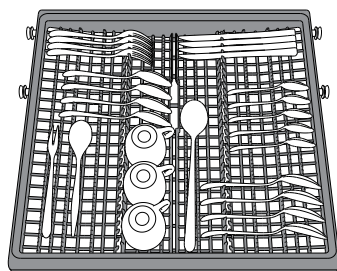

Statīva ģeometrija ļauj novietot tādus nelielus priekšmetus kā kafijas tasītes vidējā zonā.

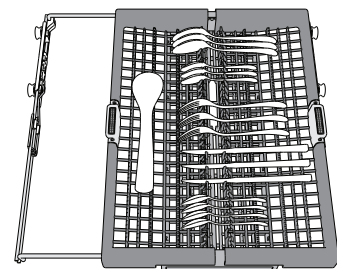

Galda piederumu grozam ir divas bīdāmas sānu tvertnes, lai optimāli izmantotu visu apakšā esošo nodalījuma augstumu un ļautu ievietot lielus priekšmetus augšējā statīvā.

AUGŠĒJAIS STATĪVS

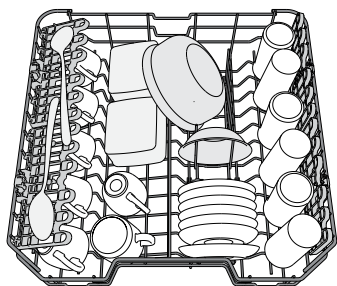

(piemērs augšējā statīva piepildīšanai)

Ievietojiet trauslus un vieglus traukus: glāzes, krūzes, apakštases, seklas salātu bļodas.

Apakšējais statīvs aprīkots ar īpašiem balstiem, ko iespējams izmantot vertikālā pozīcijā, ja tajā tiek ievietotas tējas vai deserta tasītes, vai pazeminātā pozīcijā, lai ievietotu katlus un pārtikas konteinerus.

ATLOKĀMIE PLAUKTI AR PIELĀGOJAMU NOVIETOJUMU

Sānu pielāgojamus atlokus var pielocīt vai atlocīt, lai optimizētu pārtikas produktu izvietošanu statīvā.

Vīna glāzes var droši ievietot atlokāmajos plauktos, glāžu kājiņas ievietojot attiecīgajās atverēs.

Atkarībā no modeļa:

- lai atlocītu malas, nepieciešams tās pavirzīt augšup un pagriezt vai atbrīvot no stiprinājumiem un paviļkt augšup.
- lai salocītu malas, nepieciešams tās pagriezt un pavirzīt lejup vai paviļkt tās augšup un ievietot stiprinājumos.

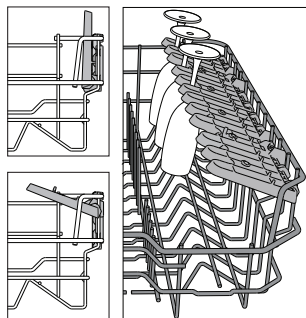

AUGŠĒJĀ STATĪVA AUGSTUMA PIELĀGOŠANA

Augšējā statīva augstumu iespējams pielāgot: augstākā pozīcijā, lai apakšējā grozā ievietotu lielākus traukus, un zemākā pozīcijā, lai optimāli izmantotu īpašos atbalstu, nodrošinātu vairāk vietas augšējā daļā un neļautu augšējā statīvā ievietotajiem traukiem sadurties ar apakšējā statīvā ievietotajiem.

Augšējais statīvs aprīkots ar augšējā statīva augstuma regulatoru (skatiet attēlu); paceliet to, nespiežot uz svirām, bet vienkārši turot statīva malas, līdz statīvs ir stabili novietots augšējā pozīcijā.

Lai atgrieztu statīvu zemākajā pozīcijā, nospiediet statīva malās esošās sviras A un bidiet grozu uz leju.

Ir stingri ieteicams nepielāgot statīvu augstumu, kad tajos ir ievietoti trauki.

NEKAD nepaceliet vai nenolaidiet grozu tikai vienā pusē.

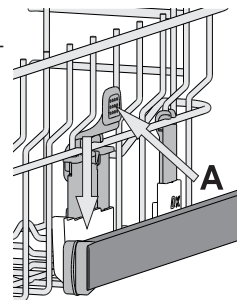

APAKŠĒJAIS STATĪVS

Katliem, vākiem, šķīvjiem, salātu bļodām, galda piederumiem utt. Lieli šķīvji un vāki jānovieto sānos, lai tie netraucētu smidzināšanas svirai. Apakšējais statīvs aprīkots ar īpašiem balstiem, ko iespējams izmantot vertikālā pozīcijā, ja šķīvji tiek ievietoti horizontāli (apakšā), tādējādi ļaujot vienkārši ievietot arī pannas un salātu bļodas.

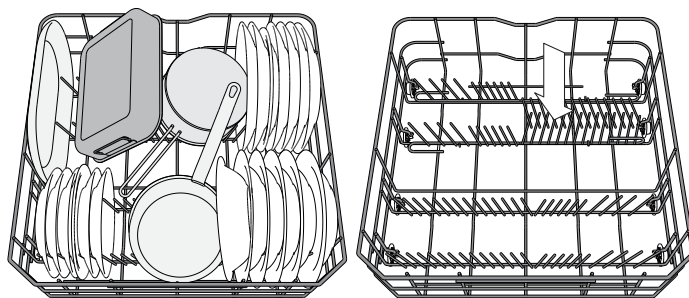

(piemērs apakšējā statīva piepildīšanai)

POWER CLEAN® FUNKCIJA APAKŠĒJĀ STATĪVĀ

Power Clean® funkcija izmanto īpašu ūdens strūklu iedobuma aizmugurē, lai intensīvāk mazgātu ļoti netīrus priekšmetus.

Apakšējais statīvs ir aprīkots ar īpašu paplašinājumu — tas ir uz āru

izvelkams balsts statīva aizmugurē, ko

iespējams izmantot, lai atbalstītu pannas vai cepešpannas, kad tās

novietotas stāvus, tādējādi aizņemot mazāk vietas. Ievietojot katlus un kastroļus un vēršot tos Power Clean® virzienā, vadības panelī aktivizējat funkciju **POWER CLEAN**.

Kā izmantot Power Clean® funkciju:

- Pielāgojiet Power Clean® funkcijas zonu (G), nolieciet uz leju aizmugures plāksnes turētājus, lai ievietotu katlus.
- Vertikāli sasnērtus katlus un kastroļus ievietojiet Power Clean® funkcijas zonā. Katli ir jāsasver spēcīgo ūdens strūklu virzienā.

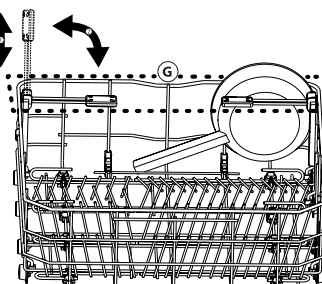
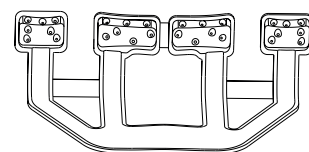

IKDIENAS LIETOŠANA

1. PĀRBAUDIET ŪDENS SAVIENOJUMU

Pārbaudiet, vai trauku mazgājamā mašīna ir pieslēgta ūdens padevei un vai krāns ir atvērts.

2. PIEPILDIET STATĪVUS *(skatiet STATĪVU PIEPILDĪŠANA)*

3. MAZGĀŠANAS LĪDZEKĻA DOZATORA UZPILDE

4. IESLĒDZIET TRAUKU MAZGĀJAMO MAŠĪNU

Atveriet durvis un nospiediet pogu **IESLĒGT/IZSLĒGT**.

Ņemiet vērā, ka pogas nav aktīvas, kamēr durvis ir pavērtas vairāk par 3/4 no vertikāla (aizvērtā) stāvokļa.

5. ATLASIET PROGRAMMU UN PIELĀGOJIET CIKLU

Atlasiet piemērotāko programmu, ņemot vērā trauku veidu un netīrību *(skatiet PROGRAMMU APRAKSTU)*.

Displejā redzams burts "P", pēc kura ir programmas numurs (piem., "P 1"). Nospiežot pogu **IEPRIEKŠĒJAIS/NĀKAMAIS**, tiek mainīta programma. Atlasiet nepieciešamās izvēlnes *(skatiet IZVĒLNES UN FUNKCIJAS)*.

6. PALAIŠANA

Palaidiet mazgāšanas ciklu, nospiežot pogu **PALAIŠT** (iedegas LED) un 4 sekundēs aizverot durvis. Kad programma tiks palaista, dzirdēsiet vienu skaņas signālu. Ja durvis netiek aizvērtas 4 sekundēs, tiks atskaņots trauksmes signāls. Šajā gadījumā atveriet durvis, nospiediet pogu **PALAIŠT** un vēlreiz aizveriet durvis 4 sekundēs.

7. MAZGĀŠANAS CIKLA BEIGAS

Mazgāšanas cikla beigās tiek atskaņots skaņas signāls, bet displejā parādās uzraksts "End". Atveriet durvis un izslēdziet ierīci, nospiežot pogu **IESLĒGT/IZSLĒGT**. Lai izvairītos no apdegumiem, pagaidiet pāris minūtes un tikai tad izņemiet traukus. Izņemiet traukus no statīviem, sākot ar apakšējo.

Lai vēl vairāk samazinātu enerģijas patēriņu, ilgstoši neizmantojot ierīci tā automātiski izslēgsies.

Ja trauki ir tikai nedaudz netīri vai pirms ievietošanas trauku mazgājamā mašīnā tie ir noskaloti, samaziniet mazgāšanas līdzekļa daudzumu.

AKTĪVAS PROGRAMMAS MODIFICĒŠANA

Ja atlasīta nepareizā programma un tā nesen sākusi darboties, to ir iespējams nomainīt: atveriet durvis, nospiediet un turiet nospieztu pogu **IESLĒGT/IZSLĒGT**, līdz ierīce izslēdzas.

Izslēdziet ierīci, nospiežot pogu **IESLĒGT/IZSLĒGT** atlasiet jauno mazgāšanas ciklu un vēlāmās izvēlnes; palaidiet mazgāšanas ciklu, nospiežot pogu **PALAIŠT** un 4 sekundēs aizverot durvis.

PAPILDU TRAUKU IEVIETOŠANA

Neizslēdzot mašīnu, atveriet durvis (":" pārstās mirgot un sāks mirgot LED gaisma **PALAIŠT**) (**uzmanieties no karstā tvaika!**) un ievietojiet traukus trauku mazgājamā mašīnā. Piespiediet pogu **PALAIŠT** un aizveriet durvis 4 sekundēs, cikls turpināsies no vietas, kur tas tika pārtraukts.

NEJAUŠA IEJAUKŠANĀS

Ja mazgāšanas cikla laikā tiek atvērtas durvis vai notiek elektropadeves pārrāvums, cikls pārtrauc darboties. Piespiediet pogu **PALAIŠT** un aizveriet durvis 4 sekundēs, cikls turpināsies no vietas, kur tas tika pārtraukts.

PADOMI UN IETEIKUMI

PADOMI

Pirms grozu piepildīšanas notīriet no traukiem ēdienu atlikumus un izlejiet šķidrumus no glāzēm. **Nav nepieciešams vispirms izskalot zem tekoša ūdens.**

Novietojiet traukus tā, lai tie stingri turētos vietā un nepārklātos; pārtikas konteinerus novietojiet ar atverēm uz leju un ieliekumiem/ izliekumiem vērstiem uz sānu, lai tādējādi ļautu ūdenim piekļūt ikvienai vietai un brīvi plūst.

Brīdinājums: vāki, rokturi, tvertnes un pannas netraucē smidzināšanas svirai griezties.

Mazākos priekšmetus ievietojiet galda piederumu grozā.

Ļoti netīri trauki un pannas jāievieto apakšējā grozā, jo tā ir vieta, kur ūdens strūkļas ir spēcīgākas un tādējādi nodrošina vēl labāku mazgāšanu. Pēc ierīces piepildīšanas pārliecinieties, ka ierīces smidzināšanas sviras var brīvi griezties.

NEPIEMĒROTI TRAUKI

- Koka trauki un piederumi.
- Trauslas un dekorētas glāzes, mākslinieciski amatnieku darinājumi un antīki trauki. Rotājumi nav izturīgi.
- Sintētisko materiālu daļas, kas nevar izturēt augstu temperatūru.
- Vara un alvas trauki.
- Trauki, kas nosmērēti ar pelniem, vasku, eļļu vai tinti.

Mazgāšanas laikā glāžu rotājumu un alumīnija/sudraba priekšmetu krāsa var mainīties. Dažādi stikla priekšmeti (piemēram, kristāla trauki) pēc vairākām mazgāšanas reizēm var kļūt nespodri.

GLĀŽU UN TRAUKU BOJĀJUMI

- Lietojiet tikai tādas glāzes un porcelāna traukus, kurus saskaņā ar ražotāja norādēm atļauts mazgāt trauku mazgājamā mašīnā.
- Lietojiet traukiem piemērotu delikātu mazgāšanas līdzekli
- Tiklīdz mazgāšanas cikls ir beidzies, izņemiet glāzes uz galda piederumus no trauku mazgājamās mašīnas.

ENERĢIJAS TAUPIŠANAS PADOMI

- Ja sadzīves trauku mazgājamā mašīnu lieto atbilstoši ražotāja norādījumiem, **virtuves trauku mazgāšanas laikā parasti tiek patērēts MAZĀK ENERĢIJAS un ūdens, nekā mazgājot traukus ar rokām.**
- Lai maksimāli palielinātu trauku mazgājamās mašīnas efektivitāti, ieteicams ieslēgt mazgāšanas ciklu tikai tad, **kad trauku mazgājamās mašīna ir pilnībā noslogota.** Trauku mazgājamās mašīnas noslodze, vadoties pēc ražotāja ieteikumiem, palīdzēs mazināt enerģijas un ūdens patēriņu. Informāciju par pareizu virtuves trauku ievietošanu skatiet nodaļā PLAUKTU PIEPILDĪŠANA. Ja trauku mazgājamā mašīna netiek pilnībā noslogota, ieteicams izmantot paredzētās mazgāšanas iespējas (ja pieejamas) (Half load (Puse ielādes)/Zone Wash (Zonas mazgāšana)/Multizone (Vairākas zonas)), piepildot tikai izvēlētos plauktus. Nepareiza trauku mazgāšanas mašīnas piepildīšana palielinās resursu patēriņu (piemēram, ūdeni, enerģiju un laiku, kā arī tiks palielināts trokšņa līmenis), samazinot tīrīšanas un žāvēšanas veikspēju.
- Manuāla virtuves piederumu un trauku priekšskalošana izraisīs ūdens un enerģijas patēriņa pieaugumu, un tas nav ieteicams.

HIGIĒNA

Lai ierīce iekļūst neuzkrātos nepatīkamas smakas un nogulsnes, **vismaz reizi mēnesī ieteicams izpildīt programmu ar augstu temperatūru.** Lai iztīrītu ierīci, izmantojiet vienu tējkaroti mazgāšanas līdzekļa un darbiniet ierīci bez tajā ievietotiem traukiem.

TĪRĪŠANA UN APKOPE

UZMANĪBU: Tīrot vai apkopjot ierīci, vienmēr atvienojiet to no strāvas. Ierīces tīrīšanai neizmantojiet uzliesmojošas vielas.

TRAUKU MAZGĀJAMĀS MAŠĪNAS TĪRĪŠANA

Visus iekšpusē atrodamos netīrumus iespējams notīrīt ar mitru drānu un nelielu daudzumu etiķa. Lai notīrītu ierīces ārpusi un vadības paneli, izmantojiet maigu drānu, kas mērcēta ūdenī. Neizmantojiet šķīdinātājus vai abrazīvus priekšmetus.



NEPATĪKAMU SMAKU NOVĒRŠANA

Lai ierīcē neuzkrātos mitrums, vienmēr turiet ierīces durvis pusvirus. Ar mitru sūkli regulāri notīriet durvju blīvējumu un mazgāšanas līdzekļa dozatoru. Tādā veidā blīvējumā neuzkrāsies ēdiena paliekas, kas ir galvenais nepatīkamu smaku rašanās cēlonis.

ŪDENS PADEVES CAURULES PĀRBAUDE

Regulāri pārbaudiet ūdens padeves caurules trauslumu un plaisas. Ja tā ir bojāta, nomainiet to pret jaunu, ko varat iegādāties mūsu pēcpalīdzības servīšā vai pie ierīces izplatītāja. Atkarībā no caurules veida:

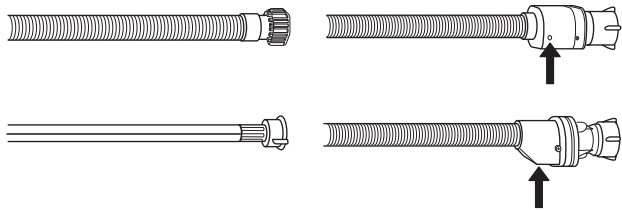

Ja ieklūdes caurulei ir caurspīdīgs pārklājums, periodiski pārbaudiet, vai nemainās tā krāsa. Ja mainās, iespējams, ka caurule ir satinusies un tā ir jānomaina.

Caurules ūdens noplūdes apturēšanai: pārbaudiet nelielo drošības vārsta pārbaudes lodziņu (skatiet bultiņu). Ja tas ir sarkans, ūdens noplūdes apturēšanas funkcija ir aktivizēta un cauruli nepieciešams nomainīt pret jaunu.

Lai atskrūvētu šo cauruli, tās atskrūvēšanas laikā nospiediet atbrīvošanas pogu.

ŪDENS IEPLŪDES CAURULES TĪRĪŠANA

Ja ūdens caurules ir jaunas vai tās nav ilgāku laiku izmantotas, pirms mazgāšanas programmu palaišanas pārliecinieties, vai ūdens ir tīrs un tajā nav piemaisījumu. Neievērojot šo noteikumu, ūdens ieplūdes caurule var nosprostoties un tādējādi sabojāt trauku mazgājamo mašīnu.

FILTRU KOMPLEKTA TĪRĪŠANA

Regulāri iztīriet filtrus, lai tie neaizsērētu un notekūdens aizplūstu pareizi. Ja izmantosit trauku mazgājamo mašīnu, kad ir aizsērējuši filtri vai filtrēšanas sistēmā vai izsmidzinātājos ir iekļuvuš svešķermeņi, var rasties ierīces darbības traucējumi, kas mazinās veiktspēju, palielinās trokšņa līmeni un resursu patēriņu.

Filtru komplekts sastāv no trim filtriem, kas savāc mazgāšanas ūdenī esošās ēdiena paliekas un veic ūdens cirkulāciju.

Trauku mazgājamo mašīnu nevar izmantot bez filtriem, kā arī tad, ja filtri ir vaļīgi.

Vismaz reizi mēnesī vai ik pēc 30 cikliem pārbaudiet filtra mezglu un, ja nepieciešams, iztīriet to ar suku (nemetāla) zem tekoša ūdens un ievērojiet zemāk minētos norādījumus:

1. Pagrieziet cilindrisko filtru **A** pretēji pulksteņa rādītāja virzienam un izvelciet to (1. attēls).
2. Noņemiet kausveida filtru **B**, uzspiežot uz tā sānu atlokliem (2. attēls).
3. Izņemiet plakano nerūsējošā tērauda filtru **C** (3. attēls).
4. Ja tiek konstatēti svešķermeņi (piemēram, saplīsuša stikla, porcelāna gabali, kauli, augļu sēklas u.c.), uzmanīgi izņemiet tos.
5. Pārbaudiet sietu un iztīriet ēdienu atliekas. **NEKAD NENOŅEMIET** mazgāšanas cikla sūkņa drošības elementu (melnā detaļā) (4. attēls).

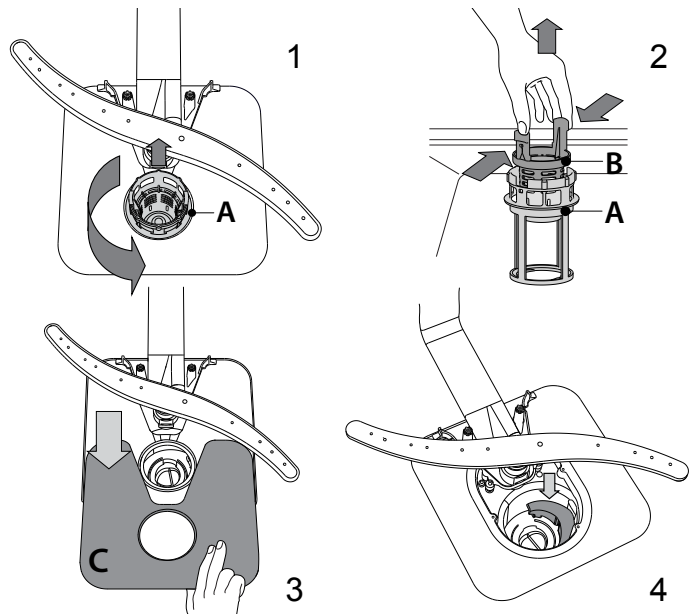

Pēc filtru iztīrīšanas novietojiet tos atpakaļ vietā un rūpīgi nostipriniet; tas ir svarīgi, lai saglabātu trauku mazgājamo mašīnas darbības efektivitāti.

SMIDZINĀŠANAS SVIRU TĪRĪŠANA

Dažkārt ēdiena paliekas var piekalst smidzināšanas svīrām un bloķēt atveres, pa kurām tiek smidzināts ūdens. Tādēļ ir ieteicams laiku pa laikam notīriet svīras ar nelielu birstīti (ne metāla).

Lai noņemtu augšējo smidzināšanas svīru, pagrieziet plastmasas bloķēšanas gredzenu pretēji pulksteņa rādītāja virzienam.

Augšējā smidzināšanas svīra jānovieto tā, lai puse, kurā ir lielākais skaits caurumu, būtu vēsta augšup.

Apakšējo smidzināšanas svīru iespējams noņemt, paceļot to uz augšu.

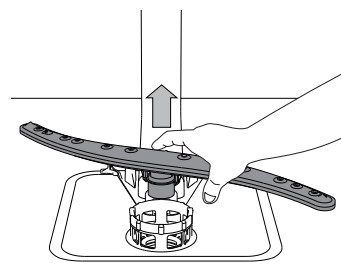
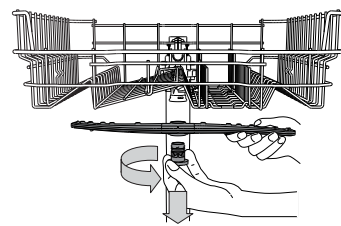

MONTĀŽA

UZMANĪBU: Ja ierīce ir jāpārvieta, tai visu laiku jāatrodas vertikālā pozīcijā; absolūtas nepieciešamības gadījumā to atļauts apgāzt uz muguras.

ŪDENS PADEVES PIEVIENOŠANA

Ūdens padeves pielāgošanu, veicot ierīces montāžu, atļauts veikt tikai kvalificētam speciālistam.

Lai nodrošinātu iespējami veiksmīgu montāžu, ūdens ieplūdes cauruli un novadcauruli iespējams uzstādīt gan labajā, gan kreisajā pusē. Pārliecinieties, ka trauku mazgājamā mašīna nesatin un nesaspiež caurules.

ŪDENS IEPLŪDES CAURULES PIEVIENOŠANA

- Teciniet ūdeni, līdz tas ir pilnīgi tīrs.
- Stingri ieskrūvējiet ieplūdes cauruli un atgrieziet ūdens krānu. Ja ieplūdes caurule nav pietiekami gara, sazinieties ar specializētu veikalu vai pilnvarotu speciālistu.

Ūdens spiedienam jāsakrīt ar tehniskajā datu tabulā norādīto, pretējā gadījumā trauku mazgājamā mašīna var darboties nepareizi. Pārliecinieties, ka novadcaurule nav satinusies vai saspiesta.

SPECIFIKĀCIJAS ŪDENS PADEVES CAURULES PĀRBAUDEI:

ŪDENS PADEVE	auksts vai karsts (maks. 60°C)
ŪDENS IEPLŪDE	3/4"
ŪDENS SPIEDIENA JAUDA	0,05 ÷ 1 MPa (0.5 ÷ 10 bāri) 7,25 – 145 psi

CŪDENS IZPLŪDES CAURULES PIEVIENOŠANA

Pievienojiet ūdens novadcauruli drenāžas atverei ar minimālo diametru 2 cm **A**.

Novadcaurules savienojumam jābūt 40 līdz 80 cm augstumā virs zemes vai virsmas, uz kuras trauku mazgājamā mašīna ir novietota.

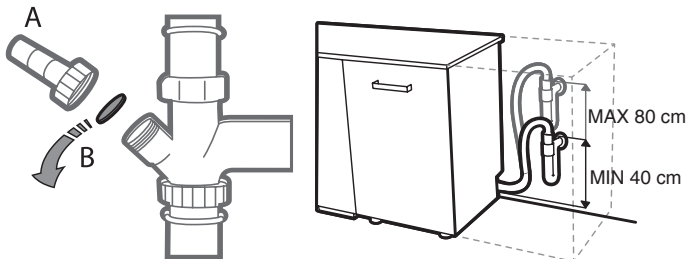

Pirms ūdens novadcaurules pievienošanas izlietnei noņemiet plastmasas spraudni **B**.

PRETPLŪDU DROŠĪBA

Pretplūdu drošība. Lai izvairītos no applūšanas, trauku mazgājamā mašīna ir:

- jānodrošina ar īpašu sistēmu, kas bloķē ūdens padevi, ja ierīces iekšpusē konstatēti neparasti apstākļi vai noplūdes.

Daži modeļi aprīkoti arī ar papildu **jauno ūdens apturēšanas** drošības ierīci, kas garantē aizsardzību pret applūšanu, kas radusies, saplīstot ūdens padeves caurulei.

Tā kā ūdens ieplūdes caurulē ir aktīvas elektriskās daļas, to nekādā gadījumā nav atļauts griezt.

ELEKTROSAVĪENOJUMS

⚡ BRĪDINĀJUMS: Tā kā ūdens ieplūdes caurulē ir aktīvas elektriskās daļas, to nekādā gadījumā nav atļauts griezt.

Pirms kontaktdakšas ievietošanas kontaktlīgzdā pārliecinieties, ka:

- kontaktlīgzda ir **sazemēta** \perp un atbilst spēkā esošajiem noteikumiem;
- kontaktlīgzdas jauda atbilst maksimālajai ierīces jaudai, kas norādīta datu plāksnītē ierīces durvju iekšpusē (*skatiet IZSTRĀDĀJUMA APRAKSTS*);
- elektropadeves spriegums sakrīt ar vērtību, kas norādīta datu plāksnītē ierīces durvju iekšpusē;
- kontaktlīgzda ir savietojama ar ierīces kontaktdakšu.

Ja nē, lūdziet pilnvarotam speciālistam nomainīt kontaktdakšu (*skatiet PĒCPĀRDOŠANAS APKOPES DIENESTS*). Neizmantojiet pagarinātājus vai vairākspraudņu kontaktlīgzdas. Pēc ierīces montāžas tās elektropadeves kabelim un kontaktlīgzdai jābūt viegli pieejamai. Kabelis nedrīkst būt sasējis vai saspiests. Ja elektropadeves kabelis ir bojāts, tas jānomaina ierīces ražotājam vai pilnvarotam tehniskā atbalsta dienesta speciālistam, lai tādējādi izvairītos no potenciālajiem draudiem. Uzņēmums nav atbildīgs par negadījumiem, kas radusies noteikumu neievērošanas dēļ.

NOVIETOŠANA UN NOLĪMEŅOŠANA

1. Novietojiet trauku mazgājamo mašīnu uz gludas un izturīgas virsmas. Ja grīda nav līdzena, ierīci iespējams pielāgot, līdz tā atrodas horizontālā stāvoklī. Ja ierīce ir nolīmeņota taisni, tā būs daudz stabilāka un pastāv mazāka iespēja, ka darbības laikā tā kustēsies, radīs vibrācijas vai troksni.
2. Pirms trauku mazgājamās mašīnas ievietošanas padziļinājumā pielīmējiet caurspīdīgo materiālu zem koka plaukta, lai pasargātu to no iespējamā kondensāta.
3. Novietojiet trauku mazgājamo mašīnu tā, lai tās sānu malas vai aizmugure saskaras ar blakus esošajiem skapjiem vai sienu. Šo ierīci iespējams iebūvēt arī zem atsevišķas darbvirsmas.
4. Lai pielāgotu aizmugurējo kājiņu augstumu, pagrieziet trauku mazgājamās mašīnas priekšpusē vidusdaļā esošo sarkano sešstūra skrūvi, izmantojot 8 mm sešstūra atslēgu. Pagrieziet atslēgu pulksteņrādītāja virzienā, lai palielinātu augstumu, un pretēji pulksteņrādītāja virzienam, lai samazinātu to.

IZMĒRI UN IETILPĪBA:

PLATUMS	598 mm
AUGSTUMS	820 mm
DZIĻUMS	555 mm
IETILPĪBA	14 standarta vietas iestatījumi

PROBLĒMU RISINĀŠANA

Ja trauku mazgājamā mašina nedarbojas pareizi, pārbaudiet, vai problēmu nav iespējams novērst patstāvīgi, skatot tabulu zemāk. Citu kļūdu gadījumā, lūdzu, sazinieties ar pēcpārdošanas dienestu, kura saziņas dati ir norādīti garantijas bukletā. Ražotājs nodrošina rezerves daļas vismaz vēl 10 gadus pēc šīs ierīces izgatavošanas datuma.

PROBLĒMAS	IESPĒJAMIE CĒĻŅI	RISINĀJUMI
 Deg sāls indikators	Sāls tvertne ir tukša. (Pēc uzpildīšanas sāls līmeņa indikators var turpināt degt vairākus mazgāšanas ciklus).	Iepildiet tvertnē sāli (papildinformāciju skatiet 2. lappusē). Pielāgojiet ūdens cietību (skatiet tabulu 2. lappusē).
 Deg skalošanas līdzekļa indikators	Skalošanas līdzekļa tvertne ir tukša. (Pēc uzpildīšanas skalošanas līdzekļa līmeņa indikators var turpināt degt vairākus mazgāšanas ciklus).	Iepildiet dozatorā skalošanas līdzekli (papildinformāciju skatiet 3. lappusē).
Trauku mazgājamā mašina nedarbojas vai nereaģē uz komandām.	Ierīce nav pareizi pieslēgta elektropadevei.	Ievietojiet kontaktdakšu rozetē.
	Elektropadeves pārrāvums.	Drošības apsvērumu dēļ trauku mazgājamā mašina netiks pārstartēta, atjaunojot energoapgādi. Atveriet trauku mazgājamās mašīnas durvis, nospiediet pogu PALAIST un 4 sekunžu laikā aizveriet ierīces durvis.
	Trauku mazgājamās mašīnas durvis nav aizvērtas. NaturalDry tapa nav ievilkta.	Enerģiski spiediet durvis, līdz ir dzirdams „klikšķis”.
	Ciklu pārtrauca durvju atvēršana uz ilgāk nekā 4 sekundēm.	Nospiediet pogu PALAIST un 4 sekunžu laikā aizveriet ierīces durvis.
No trauku mazgājamās mašīnas neizplūst ūdens. Displejā redzams: F3 un visi gaismas diodes atri mirgo.	Mazgāšanas cikls vēl nav beidzies.	Pagaidiet, līdz mazgāšanas cikls beidzas.
	Novadcaurule ir satinusies.	Pārļiecinieties, ka novadcaurule nav satinusies (skatiet MONTĀŽAS NORĀDĪJUMUS).
	Izlietnes novadcaurule ir nosprostojusies.	Iztīriet izlietnes novadcauruli.
	Filtru ir aizsprostojušas ēdienu atliekas	Iztīriet filtru (skatiet FILTRU KOMPLEKTA TĪRĪŠANA).
Trauku mazgājamā mašina rada skaļu troksni.	Trauki daudzās viens pret otru.	Novietojiet traukus pareizi (skatiet STATĪVU PIEPILDĪŠANA).
	Ir radies pārāk liels putu daudzums.	Mazgāšanas līdzekļa daudzums nav pareizi aprēķināts vai tas nav piemērots izmantošanai trauku mazgājamās mašīnās (skatiet MAZGĀŠANAS LĪDZEKĻA DOZATORA UZPILDE). Atiestatiet pašreizējo ciklu, IZSLĒDZOT trauku mazgājamo mašīnu, pēc tam vēlreiz to ieslēdziet, atlasiet jaunu programmu, nospiediet pogu PALAIST un 4 sekunžu laikā aizveriet durvis. Nepievienojiet mazgāšanas līdzekli.
Trauki nav tīri.	Trauki nav bijuši pareizi novietoti.	Novietojiet traukus pareizi (skatiet STATĪVU PIEPILDĪŠANA).
	Izsmidzināšanas sviras nevar brīvi griezties, jo tām traucē trauki.	Novietojiet traukus pareizi (skatiet STATĪVU PIEPILDĪŠANA).
	Mazgāšanas cikls ir pārāk maigs.	Izvēlieties atbilstošu mazgāšanas ciklu (skatiet PROGRAMMU TABULA).
	Ir radies pārāk liels putu daudzums.	Mazgāšanas līdzekļa daudzums nav pareizi aprēķināts vai tas nav piemērots izmantošanai trauku mazgājamās mašīnās (skatiet MAZGĀŠANAS LĪDZEKĻA DOZATORA UZPILDE).
	Skalošanas līdzekļa nodalījuma vāciņš nav pareizi aizvērts.	Pārļiecinieties, ka skalošanas līdzekļa dozatora vāciņš ir aizvērts.
	Filtrs ir netīrs vai aizsērējis.	Iztīriet filtru komplektu (skatiet TĪRĪŠANA UN APKOPE).
Trauku mazgājamā mašīnā neieplūst ūdens. Displejā redzams:  un F6 , un visi gaismas diodes atri mirgo.	Nav sāls.	Uzpildiet sāls tvertni (skatiet SĀLS TVERTNES UZPILDE).
	Nenotiek ūdens pievade vai ūdens krāns ir aizgriezts.	Pārļiecinieties, ka ūdens tiek pievadīts un ūdens krāns ir atgriezts.
	Saliekusies ieplūdes šļūtene.	Pārļiecinieties, ka ieplūdes šļūtene nav saliekusies (skatiet sadaļu UZSTĀDĪŠANA), pārprogrammējiet trauku mazgājamo mašīnu un atsāknējiet to.
Trauku mazgājamā mašīna pabeidz mazgāšanas ciklu. Displejā redzams: F15 un visi gaismas diodes atri mirgo.	Aizsērējis ūdens ieplūdes šļūtenes siets; Ja nepieciešams, iztīriet to.	Pēc tam, kad veikta pārbaude un tīrīšana, izslēdziet un ieslēdziet trauku mazgājamo mašīnu un palaidiet jaunu programmu.
	Izplūdes šļūtene ir novietota pārāk zemu, vai ūdens ieplūst mājas notekūdeņu sistēmā.	Pārbaudiet, vai izplūdes šļūtenes gals atrodas pareizā augstumā (skatiet sadaļu UZSTĀDĪŠANA). Pārbaudiet, vai ūdens neieklūst mājas notekūdeņu sistēmā, un, ja nepieciešams, uzstādiet gaisa pievades vārstu.
	Gaiss ūdens pievades sistēmā.	Pārbaudiet, vai ūdens pievades sistēmā nav noplūdes vai citas problēmas, kādēļ notiek gaisa ieplūde.

PROBLĒMU RISINĀŠANA

PROBLĒMAS	IESPĒJAMIE CĒLOŅI	RISINĀJUMI
Trauki nav nožuvuši.	Atlasītajā programmā neietilpst žāvēšanas fāze.	Programmu tabulā varat pārbaudīt, vai atlasītajā programmā ietilpst žāvēšanas fāze.
	Ir beidzies skalošanas līdzeklis vai tā daudzums nav atbilstošs.	Pievienojiet vairāk skalošanas līdzekļa vai pielāgojiet dozēšanas līmeņus (<i>skatiet UZPILDIET SKALOŠANAS LĪDZEKĻA DOZATORU</i>).
	Traukiem ir non-stick pārklājums vai tie ir izgatavoti no plastmasas.	Ir normāli, ja ir redzami ūdens pilieni (<i>skatiet PADOMI</i>).
Traukiem un glāzēm ir zilās svītras vai zila nokrāsa.	Tiek lietots pārāk liels daudzums skalošanas līdzekļa.	Pielāgojiet dozēšanas apjomu.
Uz traukiem un glāzēm ir redzams kaļķakmens vai tie ir nespodri.	Sāls līmenis ir pārāk zems.	Uzpildiet sāls tvertni (<i>skatiet SĀLS TVERTNES UZPILDE</i>).
	Pielāgotais ūdens cietības līmenis nav atbilstošs.	Palieliniet vērtību (<i>skatiet ŪDENS CIETĪBAS LĪMEŅU TABULU</i>).
	Sāls tvertnes vāciņš nav pareizi aizvērts.	Pārbaudiet, vai sāls tvertnes vāciņš ir aizvērts pareizi.
	Tiek izmantots pārāk liels vai nepietiekams skalošanas līdzekļa daudzums.	Pievienojiet vairāk skalošanas līdzekļa vai pielāgojiet dozēšanas līmeņus.
Durvis nebloķējas.	Statīvi aizmugurējā daļā nav piestiprināti.	Pārļiecinieties, ka statīvi aizmugurējā daļā ir piestiprināti.
	Durvis nav nobloķētas.	Enerģiski spiediet durvis, līdz ir dzirdams „klikšķis”.



Politiku, standarta dokumentāciju un papildu informāciju par produktu var atrast

- Apmeklējot tīmekļa vietni **docs.whirlpool.eu**
- Izmantojot QR kodu
- Vai arī **sazinieties ar mūsu pēcpārdošanas servisu** (tālruna numurs ir norādīts garantijas grāmatiņā). Sazinoties ar mūsu pēcpārdošanas servisu, lūdzu, nosauciet kodus, kas redzami izstrādājuma datu plāksnītē.

Modeļa informāciju var iegūt, izmantojot QR kodu, kas norādīts jaudas uzlīmē.

Uzlīmē norādīts arī modeļa identifikators, ko var izmantot, lai skatītu informāciju reģistra portālā: <https://eprel.ec.europa.eu> (tikai atsevišķiem modeļiem).

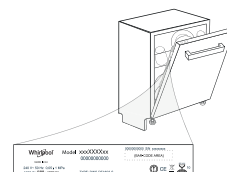

400011470025B
10/2020 as - Xerox Fabriano

