

W2I HD526 A

12NC: 859991663290

Código EAN: 8003437643101

Whirlpool

SENSING THE DIFFERENCE

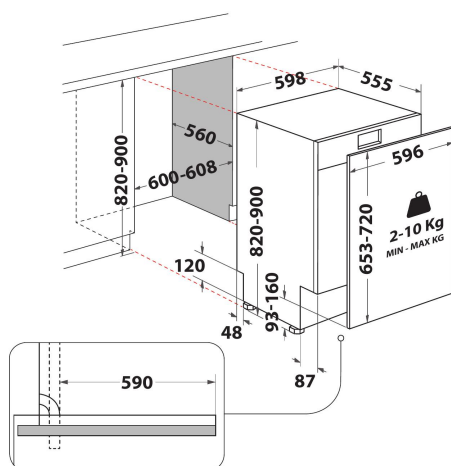

- Tipo de instalación: Empotrado
- Eficiencia Energética E
- Número máximo de cubiertos: 14
- Tecnología 6th Sense
- Rumorosidad: 46 dB(A)
- Consumo agua (ciclo): 9.5 L
- Filtro metálico
- Inicio diferido 1-12 H
- Bandeja superior ajustable
- (Media Carga)
- Canastillo para cuchillería
- Pastilla
- Prelavado
- Entrada de agua fría y agua caliente
- Eco 50 °C
- 6th Sense
- Control Electrónica
- Consumo de energía anual: 266 kWh/año
- Clase energética A++ y rendimiento de secado A
- Patas ajustables
- Indicador luminoso de sal

Lavavajillas integrable Whirlpool: color blanco, 60 cm - W2I HD526 A

Características de este lavavajillas integrable Whirlpool: color blanco. Extraordinaria clasificación energética A++ , para un ahorro de consumo energético. Pies ajustables, para una estabilidad perfecta en suelos y superficies irregulares. Extraordinaria prestación de limpieza, para resultados de lavado ideales. Extraordinaria prestación de secado, ofreciendo resultados incomparables.

ECO



Ahorro excepcional. Tecnología 6th SENSE utiliza sensores inteligentes para monitorizar continuamente el ciclo de lavado y detectar el grado de suciedad, ajustando sus recursos respectivamente. Disfruta de resultados de lavado excepcionales ahorrando hasta un 50% de energía, agua y tiempo.* (* En comparación con el mínimo consumo de los programas 6th SENSE.)

Inicio Diferido



Diseñado para ti. La opción Inicio Diferido te permite configurar el inicio del ciclo de tu lavavajillas para cuando te sea más cómodo, haciéndote ahorrar tiempo y energía.

Opción Pastilla



Diseñado para ti. Elige el método de lavado que prefieres. La opción Pastilla te permite seleccionar un ciclo de lavado específico para detergentes en pastilla, para que siempre puedas conseguir resultados ideales.

14 cubiertos



Todo el espacio que necesites. Este lavavajillas Whirlpool dispone de una capacidad de 14 cubiertos, para que puedas disfrutar de todo el espacio que necesites, siempre.

Tecnología 6th SENSE



Sin prelavado. La tecnología 6th SENSE PowerClean garantiza resultados perfectos sin tener que prelavar y limpiar a mano, reduciendo así eficazmente el consumo de agua.

Eficiencia energética E



Gran eficiencia energética. Con su calificación energética E, este lavavajillas Whirlpool le permitirá disfrutar de un gran rendimiento y un menor consumo de energía.

Pies ajustables



Diseñado para ti. Este lavavajillas Whirlpool dispone de pies ajustables, para que puedas escoger tu la altura que más se adapte a tus necesidades.

Toma de agua caliente



Toma de agua caliente. Este lavavajillas Whirlpool permite un empalme directo con una tubería de agua caliente(máximo 60°).

W2I HD526 A

12NC: 859991663290

Código EAN: 8003437643101

Whirlpool

SENSING THE DIFFERENCE

CARACTERÍSTICAS PRINCIPALES



Tipo de construcción	Integrable
Tipo de instalación	Panelable
Tipo de control	Electrónica
Control e indicadores	Digit
Encimera extraíble	N/A
Color principal del producto	Blanco
Potencia de conexión	1900
Intensidad corriente eléctrica	10
Tensión	220-240
Frecuencia	50
Longitud del cable de alimentación eléctrica	130
Tipo de clavija	Schuko
Longitud del manguito de entrada	155
Longitud del manguito de salida	150
Patas regulables	Sí - todas en la parte frontal
Altura del producto	820
Anchura del producto	598
Fondo del producto	555
Altura mínima del hueco	0
Altura máxima del hueco	0
Anchura mínima del nicho	0
Anchura máxima del nicho	0
Fondo del hueco	560
Peso neto	35.5
Peso bruto	37.5

CARACTERÍSTICAS TÉCNICAS

Programa automático	Sí
Temperatura máxima de la toma de agua	60
Opción de programación diferida	Continuo
Tiempo de retardo máximo de inicio	12
Indicación de fase del programa	-
Indicación de tiempo restante	Sí
Indicador luminoso de sal	Sí
Indicador luminoso de agente de aclarado	Sí
Dispositivo de seguridad	N/A
Cesta superior regulable	si
Tamaño máximo de plato en la cesta superior	0
Tamaño máximo de plato en la cesta inferior	0
Número máximo de cubiertos (EU 2017/1369)	14
Instalación en columna	No
Conectividad	No

DATOS DE CONSUMO



Clase de eficiencia Energética (EU 2017/1369)	E
Consumo de energía de 100 ciclos del programa Eco (EU 2017/1369)	95
Consumo de energía en modo de espera (EU 2017/1369)	0,50
Consumo de energía en modo apagado (EU 2017/1369)	0,50
Consumo de agua del programa eco en litros por ciclo (EU 2017/1369)	9,5
Emisiones de ruido aéreo (EU 2017/1369)	46
Clase de emisiones de ruido aéreo (EU 2017/1369)	C
Duración del programa (HMM) (EU 2017/1369)	3:35



 **ENERGY** 

WHIRLPOOL W2I HD526 A

A
B
C
D
E ←
F
G

95 kWh / 100

 **14 x**  **9,5 L**

 **3:35**  **46 dB**
ABCD

2019/2017