

РОЗМІРИ ВАРИЛЬНОЇ ПАНЕЛІ (мм)

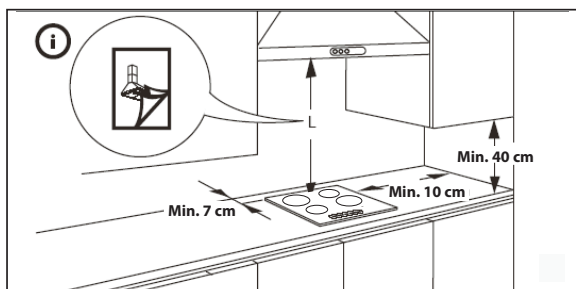
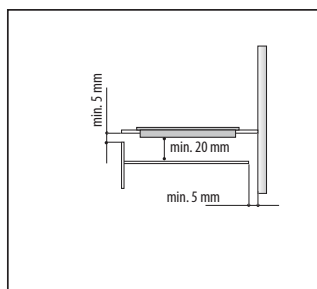
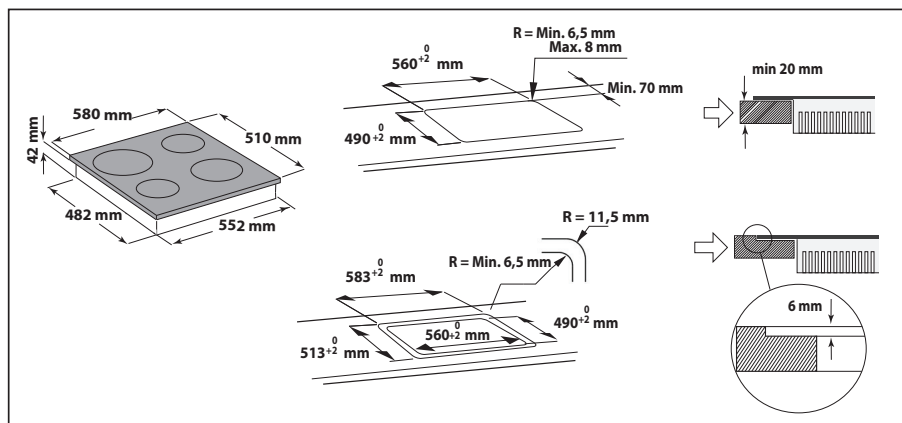

Вірпул Юроп с.р.л. – Віале Г. Боргі, 27,
21025 – Комеріо (Варезе), ІТАЛІЯ

Завод: Вірпул Польська Сп. з.о.о.
Адреса: Вул. Ген. Т. Бора-Коморовського, 6, 51-
210, Вроцлав, Польща

Для України:
ТОВ «Вірпул Україна»
01601, м. Київ, вул. Шовковична, 42-44.
Телефон гарячої лінії в Україні: 0-800-501-15-00



001



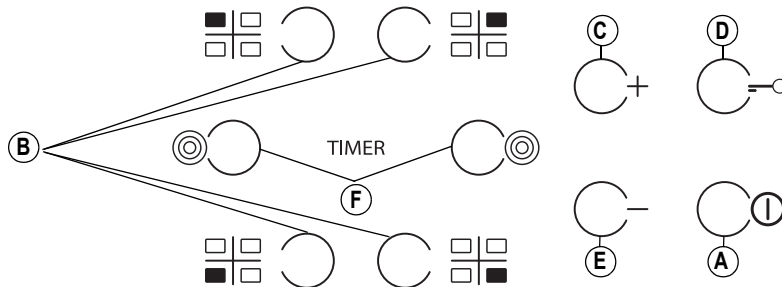

A	Увімк./вимк.	D	Блокування кнопок
B	Конфорки та встановлення таймера	F	Увімкнення/вимкнення режиму роботи кількох конфорок (за наявності)
C-E	Збільшення та зменшення рівня нагрівання		

Після першого встановлення приладу панель керування ініціює функціональну перевірку тривалістю 1 секунда, а потім автоматично активується функція «Блокування кнопок».

Щоб вимкнути функцію, натисніть і утримуйте кнопку «**D**». Пролунає звуковий сигнал і вимкнеться відповідний світлодіодний індикатор.

ПРИМІТКА. У разі скидання налаштувань виконайте процедуру, описану вище.

Щоб увімкнути варильну панель, натисніть і утримуйте протягом прибіл. 2 секунд кнопку «**A**». Для чотирьох конфорок на дисплеї відобразиться цифра «**0**» (нуль). Якщо протягом 20 секунд не активовано жодну конфорку, запобіжний захід передбачає автоматичне вимкнення варильної панелі.

Натисніть одну з кнопок «**B**», що відповідає конфорці, яку потрібно використати.

За допомогою кнопок «**E**» та «**C**» виберіть необхідний рівень нагрівання. Інші можливі налаштування варильної панелі позначаються цифрами від 1 до 9. Щоб скасувати всі налаштування, натисніть одночасно кнопки +/-.

Якщо натиснути кнопку «**+**», коли встановлено найбільший рівень нагрівання (9), активується функція підсилувача, а на дисплеї відобразиться літера «**A**».

ВАЖЛИВО! Через 10 секунд після встановлення рівня нагрівання буде вимкнено панель керування. Щоб змінити рівень нагрівання, спочатку натисніть кнопку вибору «**B**», а потім за допомогою кнопок «**E**» та «**C**» змініть налаштування.

РЕЖИМ РОБОТИ КІЛЬКОХ КОНФРОК (за наявності): виберіть потрібну конфорку, установіть рівень нагрівання (як описано в попередньому розділі), а потім натисніть кнопку «**F**». Над кнопкою засвітиться індикатор, що свідчить про ввімкнення додаткової конфорки. Режим роботи кількох конфорок можна використовувати лише в наведених нижче випадках.

- 1) Конфорки підтримують режим роботи кількох конфорок;
- 2) Для рівня живлення вибрано значення, більше за «**0**» (нуль).

Щоб вимкнути режим роботи кількох конфорок, натисніть кнопку «**B**» для відповідної конфорки, а потім ще раз натисніть кнопку «**F**».

Щоб установити таймер, виберіть необхідну конфорку та рівень живлення, ще раз натисніть кнопку конфорки й на дисплеї конфорки, для якої встановлено таймер, з'явиться активована точка.

TIMER На двох дисплеях блімає позначення «**00**». Натисніть кнопку «**C**» або «**E**», щоб установити час (від 1 до 99).

ВАЖЛИВО! Через 10 секунд в областях таймера відобразиться рівень живлення, вибраний для інших конфорок.

Щоб переглянути час готування, що залишився, двічі натисніть кнопку конфорки, для якої встановлено таймер.

Щоб активувати функцію **БЛОКУВАННЯ КНОПОК** натисніть і утримуйте кнопку «**D**», доки над кнопкою функції не засвітиться точка. Функція блокування кнопок блокує всі функціональні кнопки варильної панелі, крім кнопки ввімкнення/вимкнення (кнопка «**A**»). Навіть якщо вимкнути, а потім увімкнути варильну панель, функція блокування не вимкнеться.

Щоб вимкнути її, потрібно натиснути й утримувати кнопку «**D**», доки над кнопкою функції не згасне точка.

ІНДИКАТОР ЗАЛИШКОВОГО ТЕПЛОВИДІЛЕННЯ

H Після вимкнення варильної панелі почергово світлитимуться індикатор залишкового тепловиділення «**H**» і позначення «**0**», доки температура варильної панелі не знизиться до безпечного рівня.

ВАЖЛИВО! До функції безпеки варильної панелі належить функція автоматичного вимкнення панелі. Використання конфорки, коли протягом тривалого часу вибрано один рівень нагрівання, ініціює її автоматичне вимкнення (наприклад, конфорка автоматично вимикається через 1 годину роботи, коли вибрано найвищий рівень нагрівання).

ПОПЕРЕДЖЕННЯ. Щоб уникнути пошкодження скляно-керамічної поверхні, не використовуйте такі предмети:

- Каструлі з нерівним дном;
- металеві каструлі з емальованим дном.

Про будь-які пошкодження, які псуєть естетичний вигляд приладу (подряпини, дефекти поверхні тощо), потрібно негайно повідомити відразу після виявлення.