

**Sveikatos ir saugos, naudojimo ir priežiūros bei  
įrengimovadovai**



[www.whirlpool.eu/register](http://www.whirlpool.eu/register)



---

**LIETUVIŲ..... 3**

# LIETUVIŲ SVEIKATOS IR SAUGOS, NAUDOJIMO IR PRIEŽIŪROS bei ĮRENGIMOVADOVAI



**DĖKOJAME, KAD ĮSIGIJOTE WHIRLPOOL GAMINĮ.**

Kad galėtumėte tinkamai pasinaudoti pagalba,

užregistruokite savo prietaisą svetainėje [www.whirlpool.eu/register](http://www.whirlpool.eu/register)

*Rodyklė*

## ***Sveikatos ir saugos vadovas***

<b>SAUGOS INSTRUKCIJOS</b> .....	<b>5</b>
PERSKAITYKITE IR LAIKYKITĖS .....	5
<b>APLINKOS APSAUGA</b> .....	<b>8</b>
<b>ATITIKTIES DEKLARACIJA</b> .....	<b>9</b>

## ***Naudojimo ir priežiūros vadovas***

<b>GAMINIO APRAŠYMAS</b> .....	<b>10</b>
PRIETAISAS .....	10
VALDYMO SKYDELIS .....	10
DURELĖS .....	11
BŪGNO LEMPUTĖ (jei yra) .....	11
GALIMI PRIEDAI .....	11
<b>KAIP NAUDOTIS PRIETAISU</b> .....	<b>12</b>
NAUDOJIMAS PIRMĄ KARTĄ .....	12
KASDIENIS NAUDOJIMAS .....	13
PROGRAMOS .....	15
PARINKTYS .....	18
FUNKCIJOS .....	19
INDIKATORIAI .....	21
ENERGIJOS TAUPYMAS .....	22
<b>VALYMAS IR PRIEŽIŪRA</b> .....	<b>23</b>
VANDENS BAKO IŠTUŠTINIMAS .....	23
DURELIŲ FILTRO VALYMAS .....	24
APATINIO FILTRO VALYMAS .....	25
IŠORINIŲ DŽIOVYKLĖS PAVIRŠIŲ VALYMAS .....	27

---

DURELIŲ STABDIKLIO PERKĖLIMAS Į KITĄ PUSĘ .....	28
<b>TRIKČIŲ ŠALINIMO VADOVAS IR TECHNINĖS PRIEŽIŪROS CENTRAS .....</b>	<b>33</b>
GEDIMŲ INDIKATORIAI IR PRANEŠIMAI .....	35
PERVEŽIMAS IR NAUDOJIMAS .....	37
TECHNINĖS PRIEŽIŪROS CENTRAS .....	38
<i><b>Įrengimo vadovas .....</b></i>	<b>39</b>

# SAUGOS INSTRUKCIJOS

## PERSKAITYKITE IR LAIKYKITĖS

Prieš pradėdami naudotis prietaisu, atidžiai perskaitykite Sveikatos ir saugos bei Naudojimo ir priežiūros vadovus. Saugokite šias instrukcijas, kad galėtumėte pasižiūrėti ateityje, ir visada turėtumėte šalia.

### JŪSŲ IR KITŲ ASMENŲ SAUGA LABAI SVARBI.

Šiame vadove bei ant džiovyklės pateikti svarbūs saugos perspėjimai, kuriuos būtina perskaityti ir kurių visada privaloma laikytis.



Tai yra perspėjimo dėl saugos simbolis.

Šis simbolis įspėja apie galimą jūsų ir kitų asmenų sužeidimo pavojų, kuris gali baigtis net mirtimi.

Visi saugos pranešimai žymimi perspėjimo dėl saugos simboliu ir žodeliu **PAVOJUS** arba **ĮSPĖJIMAS**. Šie žodžiai nurodo:

### ⚠ PAVOJUS

Nurodo pavojingą situaciją; jei jos nevenssite, patirsite rimtą traumą.

### ⚠ ĮSPĖJIMAS

Nurodo pavojingą situaciją; jei

jos nevenssite, galite patirti rimtą traumą.

Visuose perspėjimuose dėl saugos pateikiama konkreti informacija apie esamą potencialų pavojų ir nurodoma, kaip sumažinti traumas, žalos ir elektros smūgio pavojų, kuris kyla netinkamai naudojant džiovyklę. Būtinai laikykitės toliau pateiktų instrukcijų. Nesilaikant šių instrukcijų kyla pavojus.

Gamintojas neprisiima atsakomybės už asmenų ar gyvūnų traumas ar turto sugadinimą, jei nesilaikoma anksčiau pateiktų rekomendacijų ir atsargumo priemonių.

Maži vaikai (0-3 metų) ir vyresni vaikai (3-8 metų) turi būti saugiu atstumu nuo prietaiso, nebent šalia visą laiką būtų suaugęs juos prižiūrintis asmuo. Šį prietaisą gali naudoti vaikai nuo 8 metų ir vyresni bei asmenys, turintys psichinį, jutiminį ar protinį neįgalumą arba tie, kuriems trūksta patirties arba žinių, jei jie yra prižiūrimi ir supažindinami su saugiu džiovyklės naudojimu bei supranta su tuo susijusius pavojus. Neleiskite vaikams žaisti su džiovykle. Neprižiūrimi vaikai neturėtų valyti ir prižiūrėti prietaiso.

Drabužius, suteptus tokiomis

medžiagomis kaip aliejus, acetonas, alkoholis, benzinai, žibalas, dėmių valiklis, terpentinas, vaškas ir vaško šalinimo priemonės, prieš džiovinant džiovyklėje reikia išplauti karštame vandenyje naudojant papildomą kiekį ploviklio. Džiovyklėje negalima džiovinti daiktų iš putplasčio ar porolono (latekso putplastis), maudymosi kepurėlių, vandeniui nelaidžios tekstilės, daiktų gumuotu pagrindu ir drabužių ar pagalvėlių su porolono užpildu.

Iš kišenių išimkite visus daiktus, pvz., žiebtuvėlius ir degtukus. Nenaudokite džiovyklės, jei valymui buvo naudoti chemikalai.

Paveikti karščio, pvz., džiovinant džiovyklėje, tepaluoti daiktai užsidega akimirksniu. Karščio paveiktuose drabužiuose alyva oksiduoja. Oksidacijos metu išsiskiria karštis. Jei šis karštis negali pasišalinti, drabužis tampa pakankamai karštas ir gali užsidegti. Iš krūvoje sukrautų ir alyva suteptų daiktų (drabužių) karštis negali pasišalinti, todėl kyla gaisro pavojus.

### ⚠ ĮSPĖJIMAS

Niekada neišjunkite džiovyklės prieš baigiantis džiovinimo ciklui, nebent drabužius ketina-

te išimti ir išskirstyti nedelsiant, kad pasišalintų karštis.

Paskutinės džiovinimo ciklo fazės metu karštis nėra naudojamas (tai yra atvėsinimo fazė), todėl pasibaigus džiovinimo ciklui skalbiniai yra apsaugoti nuo pažeidimo dėl temperatūros poveikio.

Jei džiovyklę ketinate pastatyti ant skalbimo mašinos, kreipkitės į techninės priežiūros centrą ir pasiteiraukite apie tokią galimybę. Džiovyklę pastatyti ant skalbimo mašinos leidžiama tik tuo atveju, jei užtikrinamas saugus jos tvirtinimas ir montavimui naudojamas specialus tvirtinimo komplektas.

## **GAMINIO PASKIRTIS**

Ši džiovyklė skirta naudoti tik buityje. Draudžiama džiovyklę naudoti komerciniais tikslais. Gamintojas neprisiima atsakomybės netinkamo naudojimo arba neteisingo valdiklių įjungimo atveju.

**PERSPĖJIMAS** Džiovyklė nėra skirta valdyti išoriniu laikmačiu ar atskira nuotolinio valdymo sistema.

Nenaudokite džiovyklės lauke. Nelaikykite sprogiųjų medžiagų, pvz., aerozolių, prie džiovyklės ir nenaudokite benzino ar kitų degiųjų medžiagų šalia jos. džiovyklę atsitiktinai įjungus, gali kilti gaisras.

## **MONTAVIMAS**

Įrengimą ir remonto darbus turi atlikti kvalifikuotas tech-

nikas; jis privalo vadovautis gamintojo instrukcijomis ir vietiniais saugos reglamentais. Džiovyklę remontuoti ar jos dalis keisti galima tik tuo atveju, jei tai nurodyta naudotojo vadove.

Vaikams neleidžiama atlikti montavimo darbų. Neprileiskite vaikų prie džiovyklės, kol vyksta montavimo darbai. Montavimo metu ir baigus pakuotės medžiagas (plastikinius maišelius, polistirolą ir kt.) laikykite vaikams nepasiekiamoje vietoje.

Mūvėkite apsaugines pirštines, kai išpakuojate ir montuojate prietaisą.

Išpakavę džiovyklę, patikrinkite, ar ji nebuvo pažeista pervežimo metu. Jei kyla problemų, kreipkitės į prekybos atstovą arba artimiausią techninės priežiūros centrą.

Džiovyklę perkelti ir įrengti turi du ar daugiau žmonių. Neprileiskite vaikų prie džiovyklės, kol vyksta montavimo darbai.

Prieš vykdant bet kokius įrengimo darbus, džiovyklę būtina atjungti nuo elektros tinklo. Pasirūpinkite, kad įrengiant džiovyklę nepažeistų maitinimo kabelio.

Džiovyklę įjungti galima tik baigus įrengimo procedūrą.

Baigę montavimo darbus prieš įjungdami džiovyklę palaukite kelias valandas, kad ji prisitaisytų prie patalpos aplinkos sąlygų.

Neįrenkite džiovyklės vietoje, kur yra ekstremalios sąlygos, pvz.: prasta ventiliacija, žema (žemesnė nei 5 °C) ar aukšta

(virš 35 °C) temperatūra.

Džiovyklės negalima įrengti už rakinamų durų ar stumdomų durų arba durų, kurios atidaromos priešinga kryptimi ir trukdytų visiškai atidaryti džiovyklės dureles.

Siekiant išvengti sužeidimų prisilietus prie prietaiso sienelės, kuri džiovinimo metu įkaista, džiovyklę reikia pastatyti nugarėle į sieną.

Nestatykite džiovyklės prastai vėdinamoje patalpoje. Jei norite pastatyti mažoje patalpoje, pvz., tualetu ar vonios kambariulyje ir pan., pasirūpinkite tinkama ventiliacija (atidarykite duris arba įrenkite ventiliacijos groteles arba angą, kuri būtų didesnė nei 500 cm<sup>2</sup>).

Įrengiant džiovyklę įsitikinkite, kad visos keturios kojelės tvirtai remiasi į grindis (jei ne, sureguliuokite jas), o tada patikrinkite, ar prietaisas pastatytas lygiai (naudokitės gulsčiuuku).

Jei yra galimybė, vandens išleidimo žarną prijunkite prie namų kanalizacijos sistemos tiesiogiai. Tokiu atveju jums nebereikės ištuštinti vandens bako po kiekvieno džiovinimo ciklo, nes susikondensavęs vanduo bus pašalinamas tiesiogiai.

Nestatykite džiovyklės ant kilimo ilgais plaušeliais.

Jei dėl vietos trūkumo džiovyklė įrengiama prie dujinės viryklės ar židinio, tarp gretimų viryklės / židinio ir džiovyklės sienelių reikia įstatyti izoliacinę plokštę (85 x 57 cm), padengtą

aliuminio folija.

Džiovyklės negalima montuoti į baldus.

Džiovyklę po darbastaliu montuoti leidžiama tik užtikrinus pakankamą ventiliaciją. Tokiu atveju darbastalio nugarėlėje reikia įstatyti ventiliacijos grutes (min. 45 cm x 8 cm).

## ĮSPĖJIMAI DĖL ELEKTROS

Įsitikinkite, kad duomenų lentelėje nurodyta įtampa atitinka jūsų namų įtampą.

Tam, kad įrengimas atitiktų esamus saugos reglamentus, būtina naudoti visų polių jungiklį, kuriame tarpas tarp kontaktų negali būti mažesnis nei 3 mm.

Taisyklėse reikalaujama džiovyklę įžeminti.

Jei džiovyklės maitinimo laido kištukas nesutampa su jūsų namuose įrengtu kištukiniu lizdu, kreipkitės į kvalifikuotą techniką.

Nenaudokite ilgintuvų, šakotuvų ir adapterių. Nejunkite džiovyklės į tinklo lizdą, kuris valdomas nuotoliniu būdu.

Maitinimo laidas turi būti pakankamai ilgas, kad įstautų į korpusą, jo ilgio pakaktų įjungti į elektros lizdą.

Netempkite prietaiso maitinimo laido.

Jei maitinimo laidas pažeistas, jį reikia pakeisti identišku nauju laidu. Maitinimo laidą pakeisti turi tik kvalifikuotas specialistas, vadovaudamasis gamintojo instrukcijomis ir galiojančiais saugos nurodymais. Kreipkitės į įgaliotąjį techninės priežiūros centrą.

Džiovyklės nenaudokite: jei pažeistas elektros laidas arba kištukas, jei prietaisas veikia netinkamai arba jei jis buvo pažeistas arba numestas. Elektros laido ir kištuko nenardinkite į vandenį. Laidą laikykite atokiai nuo karštų paviršių. Prietaisą įrengus, jo elektros komponentai turi būti nepasiekiami naudotojui. Džiovyklės nelieskite jokia drėgna kūno dalimi, jos nenaudokite būdami basi.

## ELEKTROS PRIJUNGIMAS TIK DIDŽIOJOJE BRITANIJOJE IR AIRIJOJE

### Saugiklio pakeitimas.

Jei šios džiovyklės maitinimo kabelis sumontuotas su prijungtu BS 1363A 13 amp kištuku su saugikliu, šio tipo kištuko saugiklį pakeisti naudokite A.S.T.A. patvirtintą BS 1362 tipo saugiklį:

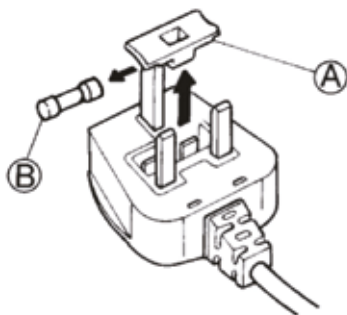

1. Nuimkite saugiklių dangtelį (A) ir išimkite saugiklį (B).
2. Į saugiklių dangtelį įkiškite 13 A saugiklį.
3. Abu sumontuokite kištuke.

### Svarbi informacija:

Saugiklių dangtelis turi būti iš naujo uždedamas, kai saugiklis pakeičiamas, ir, jei pametamas dangtelis, kištuko negalima naudoti be tinkamo dangtelio. Tinkamas dangtelis atpažįstamas pagal spalvą arba spal-

votus žodžius ant pagrindinio kištuko.

Keičiami saugiklių dangteliai parduodami vietinėse elektros prekių parduotuvėse.

## Skirta tik naudotojams Airijos Respublikoje

Dėl naudojimo D. Britanijoje pateikta informacija bus dažnai taikoma, bet trečiasis kištuko tipas ir lizdas (dviejų kontaktų, šoninio įžeminimo) taip pat naudojami.

## Kištukinis lizdas ir kištukas (galioja abiem šalims)

Jei paruoštas kištukas netinka elektros lizdai, susisieki su Aptarnavimo po įsigijimo tarnyba dėl tolesnių instrukcijų. Nemėginkite pakeisti kištuko patys. Tą atlikti turi kvalifikuotas specialistas, vadovaudamasis gamintojo instrukcijomis ir galiojančiais saugos nurodymais.

## TEISINGAS NAUDOJIMAS

Neviršykite didžiausių leistinų įkrovos dydžių. Paisykite programų lentelėje nurodytų įkrovos dydžių.

Nedžiovinkite džiovyklėje neskalbtų daiktų / drabužių.

Neperdžiovinkite skalbinių.

Pasirūpinkite, kad ant džiovyklės paviršių nebūtų pūkų ir dulkių sankaupų.

Audinių minkštiklius ar kitus panašius gaminius reikia naudoti laikantis audinių minkštiklio naudojimo rekomendacijų.

## VALYMAS IR PRIEŽIŪRA

Prieš vykdant bet kokius valymo ir techninės priežiūros darbus, džiovyklę būtina atjungti nuo elektros tinklo.

Niekada nenaudokite valymo garais įrangos.

# APLINKOS APSAUGA

Skirta džiovyklių modeliams su šilumos siurblio technologija: Džiovyklėje yra fluorintų šiltnamio efektą sukeliančių dujų (R134a). Šių dujų grandinė yra hermetiška. Išmatuotas paskirtymo įrenginio nuotėkis sudaro mažiau nei 0,1 % per metus.

## PAKAVIMO MEDŽIAGŲ IŠMETIMAS

Pakavimo medžiagos yra 100 % perdirbamos ir pažymėtos perdirbimo simboliu:



Todėl įvairias pakuotės medžiagas reikia išmesti labai atsakingai ir griežtai laikantis vietos institucijų reglamentų, reguliuojančių atliekų išmetimą.

## KAIP IŠMESTI BUITIES PRIETAISUS

Išmesdami džiovyklę užtikrinkite, kad ji nebenaudojama nupjaudami maitinimo kabelį ir išimdami dureles ir lentynas (jei tokių yra), kad vaikai negalėtų lengvai patekti į vidų ir užstrigti ten.

Ši džiovyklė pagaminta naudojant perdirbamas



arba pakartotinai naudojamas medžiagas. Prietaisą išmeskite paisydami vietos atliekų išmetimo reglamentų.

Dėl išsamesnės informacijos apie buities elektros prietaisų apdorojimą, utilizavimą ir perdirbimą, kreipkitės į kompetentingą vietos instituciją, buities atliekų surinkimo tarnybą arba parduotuvę, kurioje pirkote džiovyklę.

Ši džiovyklė paženklinta pagal Europos direktyvos 2012/19/EB dėl elektros ir elektronikos įrangos atliekų (EEIJA) reikalavimų. Tinkamai utilizuodami šį gaminių padėsite išvengti neigiamo poveikio aplinkai ir žmonių sveikatai, kurį gali sukelti netinkamas šio gaminio atliekų tvarkymas.

Ant prietaiso arba priedamų dokumentų esantis simbolis



nurodo, kad su šiuo prietaisu negalima elgtis kaip su buitine šiuokšlėmis. Jį reikia atiduoti į atitinkamą surinkimo skyrių, kad elektros ir elektronikos įranga būtų perdirbta.



## ENERGIJOS TAUPYMO PATARIMAI

Visada džiovinkite didž. leistiną skalbinių kiekį. Daugiau informacijos ieškokite programų lentelėje.

Skalbimo mašinoje nustatykite didžiausią leistiną gręžimo greitį, nes vandeniui pašalinti mechaniniu būdu sunaudo-

jama mažiau energijos. Taip džiovinimo ciklo metu sutausysite laiko ir energijos.

Programą ir džiovinimo trukmę rinkitės tinkamai pagal skalbinių įkrovą; tik taip pasieksite pageidaujamo rezultato.

Parinktį „Švelnus“ rinkitės tik su maža įkrova.

Džiovinant medvilnę vienai įkrovai galite pasirinkti, pvz., „Džiovin. lyginimui“ ir „Džiovin. į spintą“ parinktį kartu. Pradėkite naudodami programą „Džiovin. lyginimui“ / džiovinimo trukmės nustatymą, tada pasibaigus šiam ciklui išimkite lygintinus skalbinius, o likusius būgne baikite džiovinti naudodami „Džiovin. į spintą“ nustatymą.

# ATITIKTIES DEKLARACIJA

Ši džiovyklė sukurta, pagaminta ir platinama pagal EB direktyvų saugumo reikalavimus:

- 2006/95/EB – Žemos įtampos direktyva
- 2004/108/EB – Elektromagnetinio suderinamumo direktyva.

# GAMINIO APRAŠYMAS

## PRIETAISAS

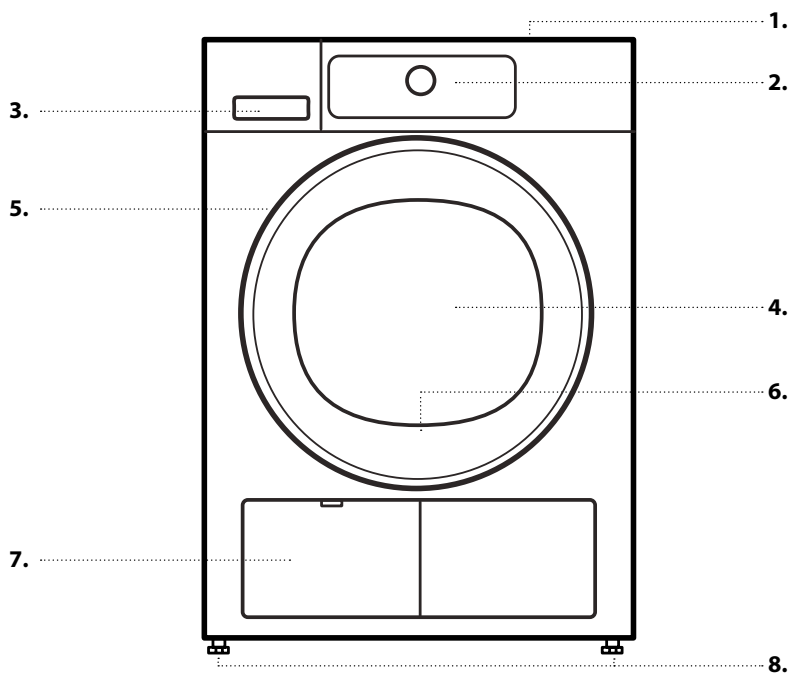

1. Viršus
2. Valdymo skydelis
3. Vandens bakas
4. Durelės
5. Durelių rankenėlė
6. Durelių filtras (už durelių)
7. Apatinis filtras (už skydelio)
8. Reguliuojama kojelė (4)

## VALDYMO SKYDELIS

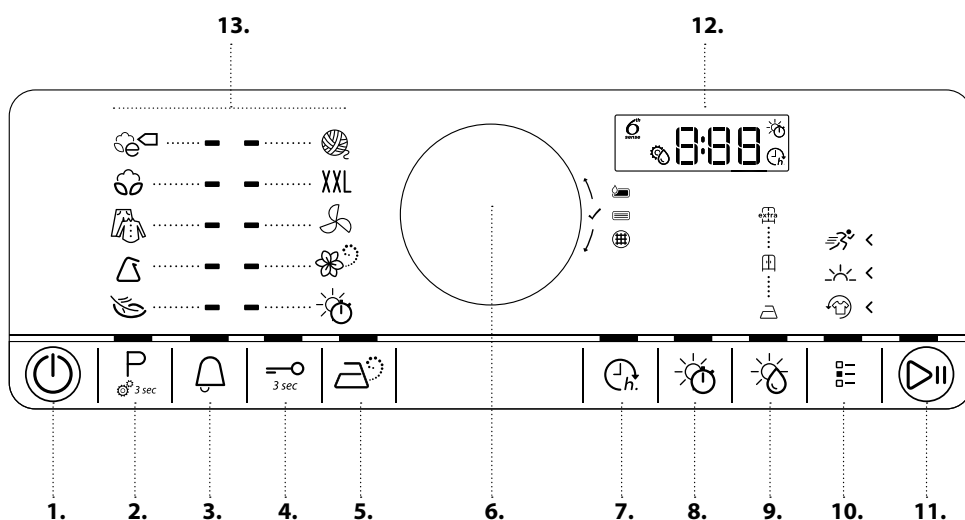

1. Įjungimo / išjungimo mygtukas (ilgiau palaikius – nustatymas iš naujo)
2. Programos mygtukas (palaikius nuspausą – nustatymų mygtukas)
3. Ciklo pabaigos signalas
4. Mygtukų užrakto mygtukas
5. Atšviežinimo garu mygtukas
6. Rankenėlė (pasukite ir pasirinkite / paspauskite ir patvirtinkite)
7. Paleidimo delsos mygtukas
8. Džiovinimo / vėdinimo laiko mygtukas
9. Džiovinimo lygio mygtukas
10. Parinkčių mygtukas
11. Paleidimo / pristabdymo mygtukas
12. Ekranas
13. Programų sritis

# DURELĖS

Norėdami atidaryti dureles, patraukite rankenėlę.

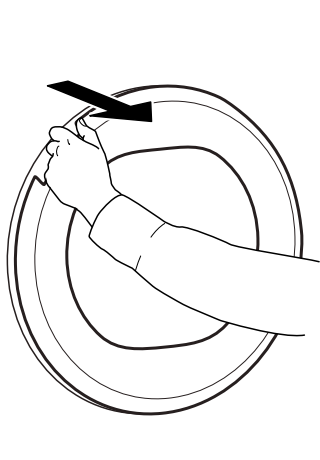

Norėdami uždaryti dureles, suimkite ir paspauskite rankenėlę, kad pasigirstų spragtelėjimas.

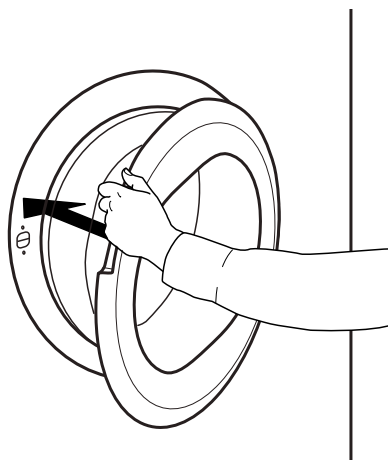

Kai vykstančią programą nutrauksite atidarydami dureles, programa bus nustatyta iš naujo, jei neuždarysite džiovyklės durelių per vieną minutę.

## BŪGNO LEMPUTĖ (jei yra)

- Programos pasirinkimo metu: lemputė šviečia sudedant skalbinius.
- Paleidus programą: lemputę pritemsta ir užgęsta, kai aptinkama skalbinių įkrova.
- Kai pasibaigus programai atidarote dureles, lemputė trumpam įsijungia, kol išimami skalbiniai.

Paskui ji vėl užgęsta, kad būtų taupoma energija; norėdami vėl įjungti lemputę, paspauskite bet kurį mygtuką.

## GALIMI PRIEDAI

*Norėdami sužinoti, ar jūsų skalbimo mašinos ir džiovyklės deriniui galimi toliau nurodyti priedai, kreipkitės į techninės priežiūros centrą.*

### ĮRENGIMO ANT VIRŠAUS RINKINYS

Įrengimo ant viršaus rinkinys, kurį naudodami galite ant skalbimo mašinos viršaus įrengti džiovyklę ir sutaupyti pastatymo vietos bei palengvinti skalbinių krovimą į džiovyklę.

---

# KAIP NAUDOTIS PRIETAISU

---

## NAUDOJIMAS PIRMAŲ KARTĄ

---

- 1. PATIKRINKITE VANDENS BAKĄ**  
Įsitikinkite, kad vandens bakas įstatytas tinkamai.

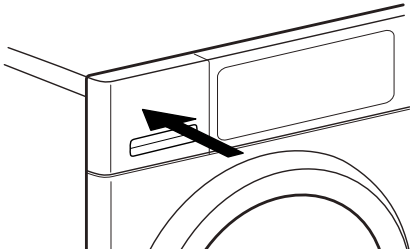

- 2 . PATIKRINKITE VANDENS IŠLEIDIMO  
ŽARNĄ**  
Patikrinkite, ar džiovyklės nugarėlėje esanti vandens išleidimo žarna pritvirtinta tinkamai prie džiovyklės vandens bako arba namų vandentiekio sistemos (žr. ĮRENGIMO VADOVE).

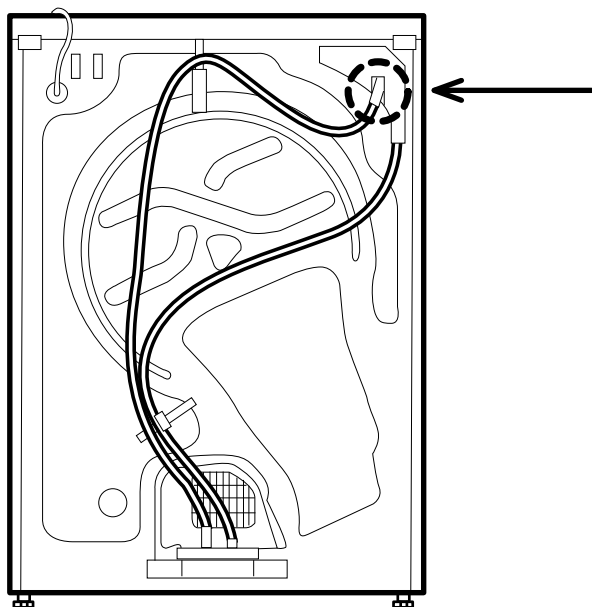

# KASDIENIS NAUDOJIMAS

## ⚠ ĮSPĖJIMAS

Įsitikinkite, kad skalbiniuose nėra žiebtuvėlių ar degtukų.

Patikrinkite, ar skalbiniai nėra persisunkę degiaisiais skysčiais.

### 1. SUDĖKITE SKALBINIUS

Vadovaukitės skalbinių priežiūros etiketėmis. Įsitikinkite, kad skalbinius galima džiovinti džiovyklėje.

#### Džiovinimo priežiūros etiketės

Taškeliai nurodo skalbinių džiovinimo temperatūros lygį.

- Vidutinė temperatūra
- Žemesnė nei vidutinė temperatūra
- Nedžiovinti džiovyklėje

Atidarykite dureles ir sudėkite skalbinius. Paisykite programų lentelėje nurodytų didžiausių įkrovos dydžių.



### 2. UŽDARYKITE DURIS

Pasirūpinkite, kad skalbiniai neįstrigtų tarp durelių stiklo ir durelių filtro.

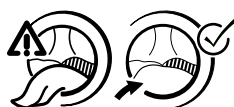

Uždarykite dureles; turi pasigirsti spragtelėjimas.

### ⏻ 3. ĮJUNKITE DŽIOVYKLĘ

Spauskite *įjungimo / išjungimo mygtuką* « , kol ims šviesti programos mygtukas. Ekrane matysite animaciją, tada išgirsite pyptelėjimą. Džiovyklė parengta darbui.

### 4. NUSTATYKITE NORIMĄ PROGRAMĄ

**VADOVO REŽIMAS** – mygtuko lemputė padės jums nustatant programą: programos / džiovinimo laiko pasirinkimas (TIK pasirinkus *Džiovinimo laikas* arba *Vėdinimo programa*) / džiovinimo lygis (tik jei pasirenkama / nustatoma) / parinktys. Patvirtinus pasirinkimą rankenėlės paspaudimu, mygtuko lemputė persikels prie kito veiksmo.

P

#### Pasirinkite programą:

Įsitikinkite, kad šviečia *programos mygtukas* « . Sukdami rankenėlę pasirinkite norimą programą. Šalia pasirinktos programos užsidegs indikatorius.

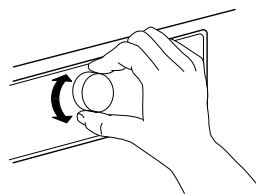

Patvirtinkite pageidaujamą programą paspausdami rankenėlę.

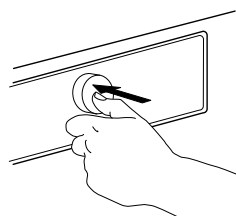

Daugiau informacijos apie programas pateikta sk. **PROGRAMOS, PARINKTYS IR INDIKATORIAI**.



#### Jei reikia, pasirinkite džiovinimo trukmę

Jei pasirinkote tik *džiovinimo trukmės* arba *vėdinimo* « programą, galėsite nustatyti maž. 10 min.–daug. 180 min. (trys val.) džiovinimo trukmę. Įsitikinkite, kad šviečia *džiovinimo trukmės mygtukas*.

Sukdami rankenėlę pasirinkite norimą džiovinimo / vėdinimo trukmę. Patvirtinkite ją paspaus-



dami rankenėlę.

### **JeI reikia, nustatykite džiovinimo lygį**

JeI norite pakeisti džiovinimo lygį, įsitikinkite, kad šviečia *džiovinimo lygio mygtukas* «.

Sukdami rankenėlę pasirinkite norimą džiovinimo lygį, tada paspauskite rankenėlę ir patvirtinkite.



### **JeI reikia, pasirinkite kitas parinktis**

JeI norite pasirinkti papildomas parinktis, įsitikinkite, kad šviečia *parinkčių mygtukas* «. Parinktis, kurias galima naudoti su jūsų pasirinkta programa, nurodo šviečianti rodyklė.

Sukdami rankenėlę pasirinkite norimas parinktis. Mirksės pasirinktos parinkties simbolis. Norėdami patvirtinti, paspauskite rankenėlę.

Kai kurias parinktis / funkcijas galima pasirinkti tiesiogiai paspaudžiant mygtuką.



Daugiau informacijos pateikta sk. **PARINKTYS, FUNKCIJOS IR INDIKATORIAI**.

### **ASMENINIS REŽIMAS**

Įjungę džiovyklę neprivalote naudotis **VADOVO REŽIMU**.

Jis tiesiog nurodo veiksmų seką, padedančią pasirinkti ir nustatyti programą. Norėdami nustatyti, pirmiausia paspauskite susijusį mygtuką, tada sukdami rankenėlę pasirinkite ir galiausiai paspauskite rankenėlę, kad patvirtintumėte.

Galimos parinkties ir džiovinimo lygiai priklauso nuo pasirinktos programos. Todėl nustatymą rekomenduojama pradėti nuo programos pasirinkimo.



### **5. PALEISKITE PROGRAMĄ**

Nuspauskite ir laikykite *paleidimas / pristabdymas* «, kol ims šviesti mygtukas; programa prasidės.

Trukmė gali būti perskaiciuojama ir pritaikoma pagal programos kursą. Šių fazių metu ekrane bus matoma animacija.

### **6. JEI REIKIA, PAKEISKITE VYKSTANČIOS**

### **PROGRAMOS NUSTATYMAS**

Įjungę programą Jūs vis dar galite pakeisti programos nustatymus:

- Reguluoti džiovinimo laiką (tik pasirinkus *džiovinimo laiko* arba *vėdinimo* programą).
- Reguluoti arba atšaukti *paleidimo delną*, jei vykdoma paleidimo delnos parinktis.
- Pridėti ar atšaukti parinktį, kurią leidžiama pridėti ar atšaukti pagal programos vykdymo eigą.

Paspauskite susijusį mygtuką. Pasirinktas nustatymas mirksės kelias sekundes. Jūs galite reguliuoti nustatymą sukdami rankenėlę, kol jis mirksi. JeI vertė ar nustatymas nustoja mirksėti, paspauskite mygtuką dar kartą.

Pakeitimus patvirtinkite paspausdami rankenėlę. JeI to nepadarysite jūs, atlikti pakeitimai bus patvirtinti automatiškai – pakeistas nustatymas nustos mirksėti. Programa bus tęsiama automatiškai.

Norėdami pakeisti vykstančios programos nustatymus ar paleidimo delną, jūs galite:

- paspausti *paleidimas / pristabdymas* ir pristabdyti veikiančią programą;
- Keisti nustatymus.
- Dar kartą paspausti *paleidimas / pristabdymas* ir pratęsti programos vykdymą.



### **7. JEI REIKIA, ATŠAUKITE VYKDOMĄ PROGRAMĄ**

Nuspauskite ir laikykite *įjungimo / išjungimo* « mygtuką, kol ekrane pasirodys „rES“ (nustatyti iš naujo).

### **⚠ ĮSPĖJIMAS**

**Atšaukę vykdomą programą iškart išimkite ir išskirstykite visus skalbinius, kad pasišalintų karštis.**



### **8. IŠJUNKITE DŽIOVYKLĘ, KAI BUS BAIGTA PROGRAMA**

Kai programa bus baigta, ekrane pasirodys „End“ (pabaiga). Paspauskite *įjungimo / išjungimo mygtuką* « ir išjunkite džiovyklę. Atidarykite dureles ir išimkite skalbinius.

Siekiant taupyti energiją, pasibaigus programai apytiksliai po ketvirčio valandos džiovyklė išsijungs savaime.

Jei pasibaigus programai džiovyklė nebus išjungta, siekiant apsaugoti skalbinius nuo susiglamžymo jie bus išsukami apie 10 min. Ekrane rodoma animacija.

**9. IŠTUŠTINKITE VANDENS BAKĄ / IŠVALYKITE DURELIŲ FILTRĄ / IŠVALYKITE APATINĮ FILTRĄ**

Ištuštinkite

- vandens baką po kiekvienos programos
  - durelių filtrą po kiekvienos programos
  - apatinį filtrą valykite po penkių programų
- Daugiau informacijos pateikta sk. **VALYMAS IR PRIEŽIŪRA**



## PROGRAMOS







Taškeliai nurodo skalbinių džiovinimo temperatūros lygį.

 Vidutinė temperatūra





 Žemesnė nei vidutinė temperatūra

 Nedžiovinanti džiovyklėje

PROGRAMA	Skalbinių tipas ir rekomendacijos	Priežiūros etikečių	nurodymai
<b>EKO MEDVILNĖ</b> 	Standartinė medvilnės programa, tinka džiovinti drėgnus medvilninius skalbinius. Efektyviausia programa pagal energijos sąnaudas, skirta džiovinti medvilninius skalbinius. Energijos klasės etiketės vertės apskaičiuotos naudojant šią programą.		DIDŽ. ĮKROVA (KG): <b>daug.</b> NUMATYTOJI PROGRAMOS TRUKMĖ (VAL.): <b>1:40</b> PASIRENKAMOS PARINKTYS: <b>Atšviežinimas</b>
<b>MEDVILNĖ</b> 	Medvilninių skalbinių džiovinimas.		DIDŽ. ĮKROVA (KG): <b>daug.</b> NUMATYTOJI PROGRAMOS TRUKMĖ (VAL.): <b>1:55</b> PASIRENKAMOS PARINKTYS: <b>Garų parinktis, Džiovinimo lygis, Atšviežinimas, Švelnus, Greitas</b>
<b>MIŠRŪS</b> 	Mišrių skalbinių iš medvilnės, lino ir sintetinio pluošto ir mišraus jū pluošto skalbinių džiovinimas.		DIDŽ. ĮKROVA (KG): <b>2,0</b> NUMATYTOJI PROGRAMOS TRUKMĖ (VAL.): <b>1:00</b> PASIRENKAMOS PARINKTYS: <b>Garų parinktis, Atšviežinimas, Švelnus</b>

PROGRAMA	Skalbinių tipas ir rekomendacijos	Priežiūros etikečių	nurodymai
<b>SINETIKA</b> 	Sintetinių audinių skalbinių džiovinimas.		DIDŽ. ĮKROVA (KG): <b>3,5</b> NUMATYTOJI PROGRAMOS TRUKMĖ (VAL.): <b>1:00</b> PASIRENKAMOS PARINKTYS: <b>Garų parinktis, Džiovinimo lygis, Atšviežinimas, Švelnus</b>
<b>ŠVELNI PR.</b> 	Gležnų audinių skalbinių džiovinimas.		DIDŽ. ĮKROVA (KG): <b>2,5</b> NUMATYTOJI PROGRAMOS TRUKMĖ (VAL.): <b>1:00</b> PASIRENKAMOS PARINKTYS: <b>Atšviežinimas</b>
<b>„WOOL EXCELLENCE“</b> 	Vilnonių audinių, kurių etiketėje nurodyta „Woolmark TOTAL EASY CARE WOOL“, džiovinimas.		DIDŽ. ĮKROVA (KG): <b>1,0</b> NUMATYTOJI PROGRAMOS TRUKMĖ (VAL.): <b>1:00</b> PASIRENKAMOS PARINKTYS: ---
<b>DIDELI SKALB. XXL</b>	Didelių skalbinių, pvz., miegmaišių, antklodžių ir kt., džiovinimas.		DIDŽ. ĮKROVA (KG): <b>3,0</b> NUMATYTOJI PROGRAMOS TRUKMĖ (VAL.): <b>2:00</b> PASIRENKAMOS PARINKTYS: <b>Atšviežinimas</b>
<b>VĒDINIMAS</b> 	30 min. trukmės skalbinių vėdinimas, šviežinimas ir purenimas nenaudojant šildymo.	 	DIDŽ. ĮKROVA (KG): <b>daug.</b> NUMATYTOJI PROGRAMOS TRUKMĖ (VAL.): <b>0:15</b> PASIRENKAMOS PARINKTYS: <b>Džiovinimo laikas, atšviežinimas</b>



PROGRAMA	<i>Skalbinių tipas ir rekomendacijos</i>	<i>Priežiūros etikečių</i>	<i>nurodymai</i>
<p><b>ATŠVIEŽ. GARU</b></p> 	<p>Skalbinių šviežinimas garu. Šviežina ir pašalina kvapus iš sausų ir švarių kasdienių drabužių, pvz., marškinių, palaidinių, kelnų iš medvilnės, sintetinio pluošto ir mišraus jų pluošto skalbinių. Pašalina kvapus naudojant su džiovykle pridedamą šviežinimo kamuolį (žr. atskirą sk. ŠVIEŽINIMO KAMUOLYS). Pasibaigus programai nedelsiant išimkite skalbinius ir sukabinkite ant pakabų, kad jie kuo mažiau susiglamžytų.</p>		<p>DIDŽ. ĮKROVA (KG): <b>1,5</b>            NUMATYTOJI PROGRAMOS TRUKMĖ (VAL.): <b>0:30</b>            PASIRENKAMOS PARINKTYS:            ---</p>
<p><b>DŽIOV. LAIKAS</b></p> 	<p>Ribotos džiovinimo trukmės programa. Pasirinkite programos trukmę naudodami parinktį „Džiovinimo trukmė“. Tinka visiems skalbiniams, kuriuos galima džiovinėti džiovyklėje. Galima pridėti trumpą džiovinimo ciklą programos pabaigoje. Daugiau informacijos pateikta PARINKTYS, FUNKCIJOS IR INDIKATORIAI / parinktis „Džiovinimo laikas“.</p>		<p>DIDŽ. ĮKROVA (KG): <b>daug.</b>            NUMATYTOJI PROGRAMOS TRUKMĖ (VAL.): <b>0:10</b>            PASIRENKAMOS PARINKTYS:  <b>Džiovinimo laikas, atšviežinimas</b></p>

**daug. = didžiausia džiovyklės įkrova**

Lentelėje pateiktos numatytosios programų trukmės. Programos trukmė tiesiogiai priklauso nuo skalbinių drėgnumo ir įkrovos dydžio. Būtent dėl šių priežasčių nurodyta programos trukmė gali skirtis nuo nurodytų verčių.

# PARINKTYS

## TIESIOGIAI MYGTUKU PASIRENKAMOS PARINKTYS

### GARO PARINKTIS



Sumažina medvilnės, sintetikos ir mišrių audinių skalbinių suglamžymą, nes džiovinimo ciklo pabaigoje pridedama drėkinimo fazė.

Šią parinktį naudokite tik su maža skalbinių įkrova, o skalbinius iš

džiovyklės išimkite iškart pasibaigus programai ir sukabinkite ant pakabų.

Drėgnumo lygiui automatiškai nustatoma „Džiov. į spintą“ ir su šia parinktimi nustatymo keisti negalima.

### DŽIOVINIMO LAIKO PARINKTIS



Pageidaujamą džiovinimo trukmę nustatyti galima tik pasirinkus džiovinimo laiko arba vėdinimo programą.

Paspauskite mygtuką; įsžiėbs lemputė ir ekrane bus rodomas paskutinį kartą

naudotas džiovinimo laikas.

Sukdami rankenėlę pasirinkite norimą džiovinimo laiką nuo maž. 10 min.–daug. 180 min. (trys val.), tada paspauskite rankenėlę ir patvirtinkite.

### DŽIOVINIMO LYGIS



Sukdami rankenėlę pasirinkite norimą džiovinimo lygį įdėtiems skalbiniams.

Paspauskite mygtuką; ims šviesti lemputė. Sukdami rankenėlę pasirinkite pageidaujamą džiovinimo lygį.

Rinkitės iš:

 *Džiov. lyginimui* (tinka skalbiniams, kurie po džiovinimo ciklo bus lyginami,

todėl paliekami šiek tiek drėgni)

 *Džiov. į spintą* (skalbiniai po džiovinimo ciklo yra pakankamai sausi, kad būtų galima kabinti spintoje)

 *Itin sausas* (didž. džiovinimo lygis) ir patvirtinkite paspausdami rankenėlę.

Džiovinimo lygį galima reguliuoti pasirinkus medvilnės ir sintetikos programas.

## PARINKTYS, PASIRENKAMOS NAUDOJANT PARINKČIŲ MYGTUKĄ



### ATŠVIEŽINIMAS



Apsaugo nuo susiglamžymo, jei nėra galimybės išimti skalbinius iškart pasibaigus programai.

Pasibaigus programai, skalbiniai yra reguliariai išsukami po kelias minutes.

Šis procesas gali būti vykdomas iki 12 val. nuo programos pabaigos.

Jūs galite jį sustabdyti bet kuriuo metu paspausdami įjungimo / išjungimo mygtuką.

### ŠVELNUS



Skalbiniai apdorojami dar švelniau ir džiovinami žemesnėje temperatūroje.

### GREITAS



Įjungiamas spartesnis džiovinimas ir sutrumpinama programos trukmė.

# FUNKCIJOS

## IJUNGIMAS / IŠJUNGIMAS



**Ijungti džiovyklę:** spauskite paleidimo / pristabdymo mygtuką, kol lemputė ims šviesti.

**Išjungti džiovyklę pasibaigus programai:** spauskite mygtuką, kol lemputė užges.

**Vykdomos programos atšaukimas:** nuspauskite ir laikykite mygtuką, kol ekrane pasirodys „rES“ (nustatyti iš naujo).

## ⚠ IŠPĖJIMAS

**Atšaukę vykdomą programą iškart išimkite ir išskirstykite visus**

**skalbinius, kad pasišalintų karštis.**

## RANKENĖLĖ

Skirta pasirinkti ir patvirtinti programas, parinktis ir nustatymus.

Pasukite ir pasirinkite.

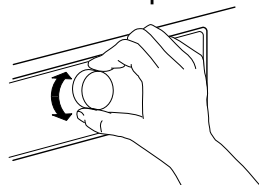

Paspauskite ir patvirtinkite.

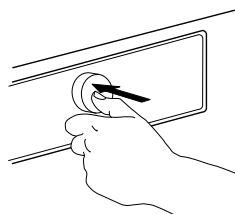

## PALEIDIMAS / PRISTABDYMAS



**Paleisti** programą atlikus visus nustatymus

**Pristabdyti** veikiančią programą

**Tęsti** pristabdytą programą

## MYGTUKŲ UŽRAKTAS

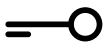

3 sec

Ši funkcija užrakina valdymo skydelio mygtukus ir valdymo rankenėlę, kad jais nebūtų galima naudotis, pvz., kad jais negalėtų naudotis maži vaikai.

Džiovyklė turi būti įjungta.



Nuspauskite ir laikykite mygtukų užrakto mygtuką, kol įsižiebs mygtuko lemputė.



3 sec

Dabar rankenėlė ir mygtukai yra užrakinti. Šiuo metu veikia tik džiovyklės įjungimo / išjungimo mygtukas.

Jei išjungsitė ir vėl įjungsitė džiovyklę, mygtukų užraktas liks suaktyvintas, kol jį išjungsitė.

Norėdami atrakinti mygtukus, dar kartą nuspauskite ir laikykite parinkčių mygtuką, kol užges mygtuko lemputė.

## PALEIDIMO DELSA



Suteikia galimybę pasirinkti laiką, kada skalbiniai turi būti paruošti, nustatant programos įjungimą vėlesniam laikui.

Pasirinkite programą ir parinktis. Paspauskite mygtuką *paleidimo delsa* – ims šviesti mygtuko lemputė.



Sukdami rankenėlę pasirinkite atidėjimo trukmę (iki 23 val.) ir patvirtinkite ją paspausdami.

Paspauskite *paleidimo / pristabdymo mygtuką* – ekrane bus rodomas iki programos paleidimo likęs laikas. Švies paleidimo / pristabdymo mygtuko lemputė. Gali pasigirsti siurblio įjungimo garsas.



Ekrane tarp valandų ir minučių mirksės dvitaškis.

Programa pradeda automatiškai ir baigiama nustatytu laiku. Prasidėjus programai atidėjimo trukmę ekrane pakeičia likusi programos vykdymo trukmė.

Renkantis delsos trukmę po didž. galimos 23 val. delsos pasirodo originali programos trukmė. Norėdami išjungti nustatymų režimą nenustatę delsos, pasirinkite numatytąją programos trukmę.

Norėdami atšaukti prasidėjusios delsos atskaitą:

Paspauskite *paleidimo / pristabdymo* mygtuką ir atšaukite atidėjimą. Nedelsiant įjunkite pasirinktą programą ir dar kartą paspauskite *paleidimo / pristabdymo* mygtuką.

Arba nuspauskite ir laikykite *įjungimo / išjungimo* mygtuką, kad užbaigtumėte programos nustatymą.

## VANDENS LAIDUMO NUSTATYMAS



Džiovinimo rezultatai priklauso nuo vandens laidumo skalbimo metu. Jei keisdami galimus sausumo lygius (džiov. lyginimui; džiov. į spintą; itin sausas), esate nepatenkinti galutiniais džiovinimo rezultatais, galite pritaikyti vandens laidumo lygį.

Iš anksto džiovyklei nustatytas 2 lygis. Galite rinktis:

1 lygis (drėgniausi)  
ir 5 lygis (sausiausis).

Nuspauskite ir laikykite programos mygtuką, kol ekrane ims mirksėti laidumo reguliavimo simbolis .



Sukite rankenėlę ir nustatykite lygį (1 – 2 – 3 – 4 – 5). Pasirinktą lygį patvirtinkite paspausdami rankenėlę.

Šio veiksmo nereikia atlikti kiekvienam džiovinimo ciklui. Kai surasite tinkamiausią vandens laidumo lygį, jums nebereikės jo keisti.

# INDIKATORIAI

---

**VANDENS BAKAS PILNAS**

=> ištuštinkite vandens baką

---

**UŽSIKIŠO APATINIS FILTRAS**

=> išvalykite apatinį filtrą

---

**UŽSIKIŠO DURELIŲ FILTRAS**

=> išvalykite durelių filtrą

---

**GEDIMAI****F..**

Jei sutriko prietaiso veikimas,  
skaitykite sk. TRIKČIŲ ŠALINIMAS  
dėl išsamesnės informacijos.

---

Daugiau informacijos ieškokite sk. VALYMAS IR  
PRIEŽIŪRA ir TRIKČIŲ ŠALINIMO VADOVAS.

---

# ENERGIJOS TAUPYMAS

---

## AUTOMATINIO IŠJUNGIMO FUNKCIJA

Džiovyklė pagaminta taip, kad taupyti energiją. Siekiant taupyti energiją, pasibaigus programai

džiovyklė išsijungs automatiškai apytiksliai po ketvirčio valandos.

---

## ENERGIJOS TAUPYMO PATARIMAI

- Kad džiovinimo trukmė būtų mažesnė, skalbinius būtina gręžti naudojant didžiausią galimą gręžimo greitį su pasirinkta skalbimo programa. Taip sumažinama skalbinių drėgmė.

- Rekomenduojama džiovininti didž. programų lentelėje nurodytą įkrovą. Taip pagerinamos santykinės energijos sąnaudos.

- Neperdžiovinkite skalbinių.

- Valykite durelių filtrą po kiekvieno džiovinimo ciklo.

- Apatinį filtrą valykite po penkių džiovinimo ciklų.

- Optimali aplinkos temperatūra džiovyklės veikimui yra nuo 15 iki 20 °C. Jei patalpos temperatūra yra aukštesnė, išvėdinkite ją.

- Parinktį *Švelnus* rinkitės tik su nedidele įkrova.

- Džiovinant medvilnę ar sintetiką vienai įkrovai galite pasirinkti, *Džiovin. lyginimui* ir *Džiovin. į spintą* parinktį kartu. Paleiskite programą pasirinkę *Džiovin. lyginimui*. Pasibaigus programai išimkite lygintinus skalbinius. Pasirinkite *Džiovin. į spintą* ir baikite likusių skalbinių džiovinimą.

# VALYMAS IR PRIEŽIŪRA

## ⚠ ĮSPĖJIMAS

Nenaudokite džiovyklės valymui degių skysčių.

Prieš valant ar atliekant techninę priežiūrą, būtina džiovyklę išjungti ir atjungti nuo elektros tinklo.

## VANDENS BAKO IŠTUŠTINIMAS

Ištuštinkite vandens baką po kiekvienos programos, kai pridedama vandens išleidimo žarna nėra prijungta prie namų kanalizacijos sistemos (žr. ĮRENGIMO VADOVA).

**1.** Suimkite už rankenėlės ir atsargiai ištraukite vandens baką. Pilną vandens baką laikykite abiem rankomis.

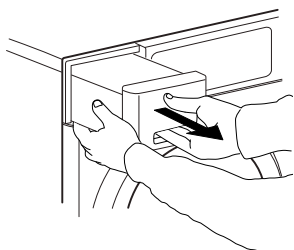

**2.** Ištuštinkite vandens baką.

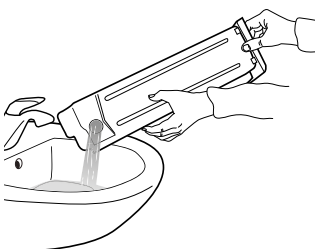

**3.** Išpilkite vandenį ir įstatykite baką atgal į vietą. Patikrinkite, ar vandens bakas tinkamai įstatytas skyrelyje.

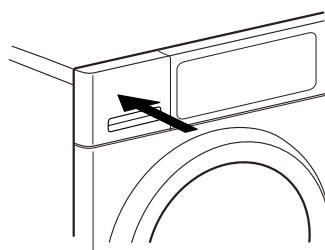

# DURELIŲ FILTRO VALYMAS

Durelių filtrą valykite po kiekvienos programos. Patikrinkite, ar nėra sudėtų skalbinių. Atidarykite dureles.

- 1.** Išimkite durelių filtrą patraukdami jį į viršų.

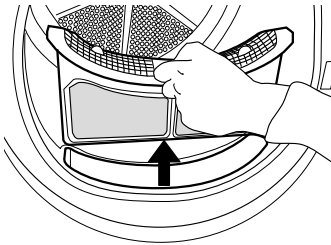

- 2.** Paspauskite mygtuką durelių filtrui atidaryti.

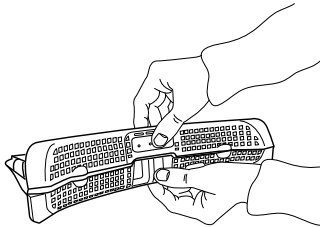

- 3.** Kruopščiai ranka išvalykite visus tinklelyje susikaupusius pūkus. Jei reikia, tinklelį galima išplauti po tekančiu vandeniu naudojant švelnų šepetėlį.

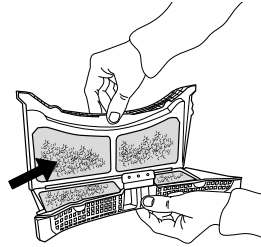

- 4.** Minkštu audiniu ar atsargiai dulkių siurbliu išvalykite džiovyklės filtro lizdą.

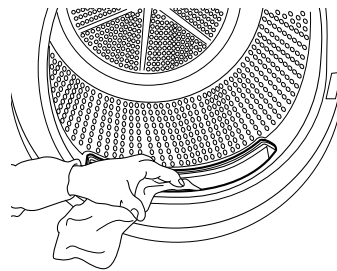

- 5.** Uždarykite filtrą ir įstatykite jį teisingai, kad jis gerai įsistatytų į filtro lizdą.

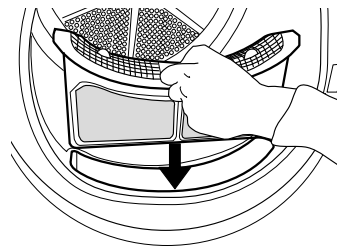



# APATINIO FILTRO VALYMAS

Apatinį filtrą valykite po penkių džiovavimo programų.

**1.** Atidarykite apatines dureles.

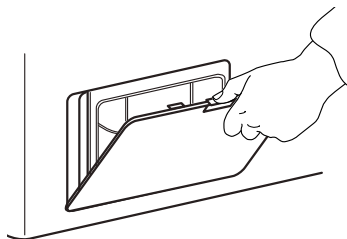

**2.** Suimkite už rankenėlės ir ištraukite apatinį filtrą.

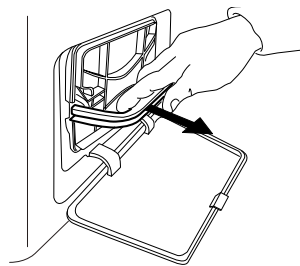

**3.** Prieš valydami nuimkite nuo filtro poroloną.

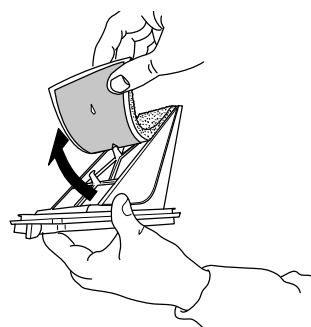

**4.** Išvalykite filtro poroloną ir patį filtrą ranka arba po tekančiu vandeniu. Neplaukite filtro skalbimo mašinoje.

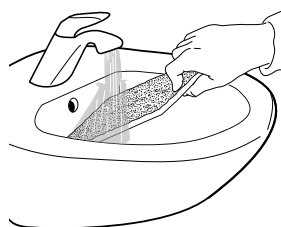

**5.** Išgręžkite filtro poroloną. Nedėkite varvančio porolono į apatinį filtrą.



**6.** Įstatykite į filtrą poroloną.

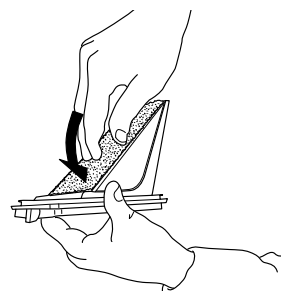

**7.** Drėgnu audiniu ar atsargiai dulkių siurbliu išvalykite džiovyklės filtro lizdą.

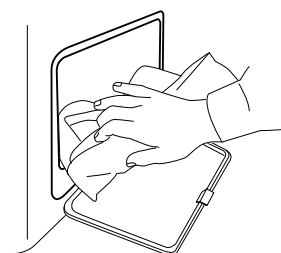

---

**8.** Vėl įstatykite apatinį filtrą. Patikrinkite, ar jis įstatytas teisingai.

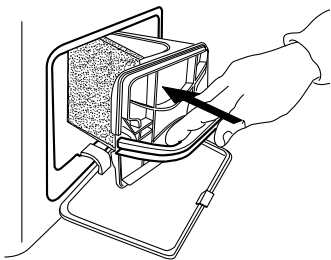

**9.** Nulenkite filtro rankenėlę žemyn.

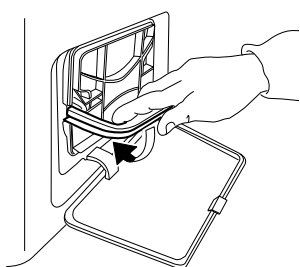

**10.** Uždarykite apatines dureles.

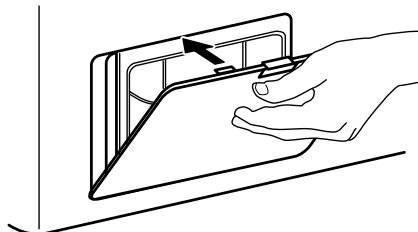

# IŠORINIŲ DŽIOVYKLĖS PAVIRŠIŲ VALYMÁS

Išorinius džiovyklės paviršius valykite drėgnu audiniu.

Nenaudokite stiklo ar universaliųjų valiklių, šveitimo miltelių ar panašių priemonių – šios medžiagos gali pažeisti paviršius.



# DURELIŲ STABDIKLIO PERKĖLIMAS Į KITĄ PUSĘ

Jei reikia, džiovyklės durelių stabdiklį galima perkelti į kitą pusę. Šiems darbams atlikti reikės replių ir kryžminio atsuktuvo.

- 1.** Išsukite du varžtus, esančius virš ir po durelių užraktu (durelių angos kairėje).

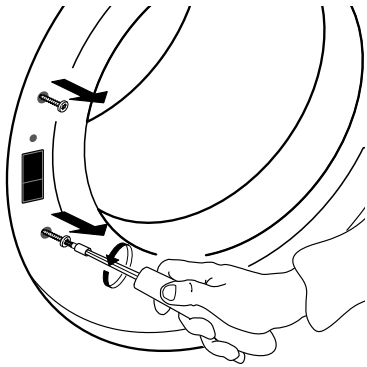

- 2.** Naudodamiesi nedideliu atsuktuvu nuspauskite mažą rankenėlę virš durelių užrakto. Tuo pačiu metu durelių užraktą stumkite į viršų ir pirštu patraukite į save.

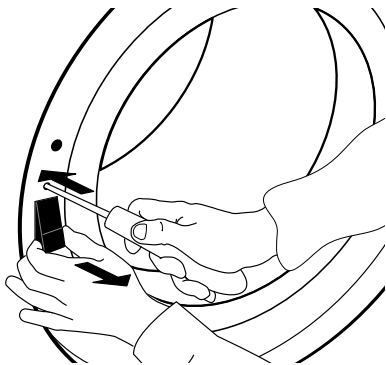

Prieš nuimant ir tvirtinant dureles patariama paprašyti kito asmens pagalbos. Įsitinkite, kad džiovyklė atjungta nuo elektros tinklo. Atidarykite džiovyklės dureles.

- 3.** Išsukite du durelių vyrio varžtus.

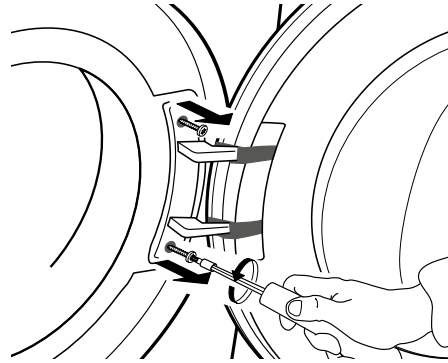

- 4.** Atsargiai išimkite dureles ir padėkite jas apverstas ant antklodės ar kito panašaus patiesalo.

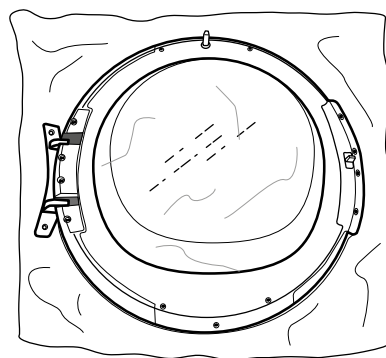
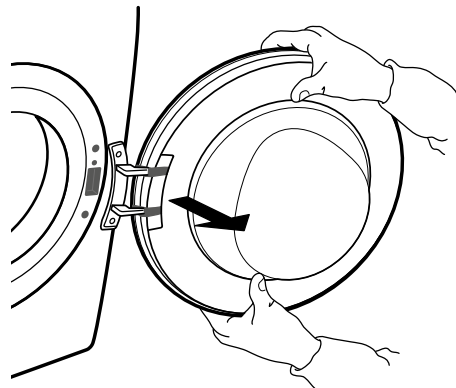

**5.** Išsukite apatinį varžtą, kad atsilaisvintų priekinis durelių rėmas.

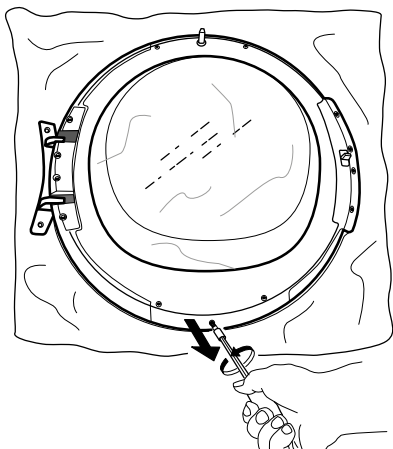

**6.** Apsukite dureles ir paguldykite durelių stiklu į apačią.

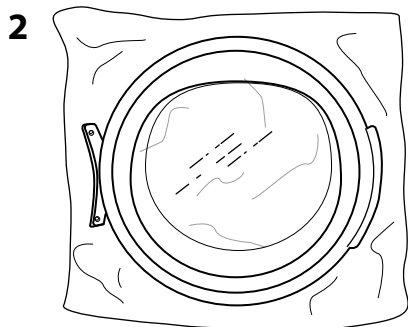
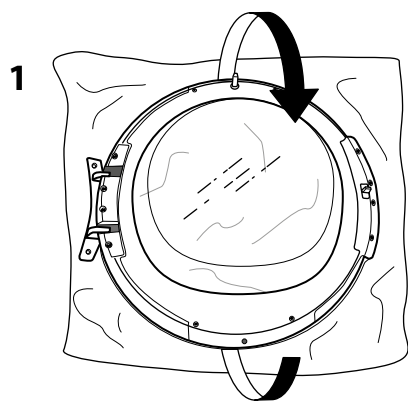

**7.** Atsargiai sukite durelių rėmą prieš laikrodžio rodyklę ir nuimkite.

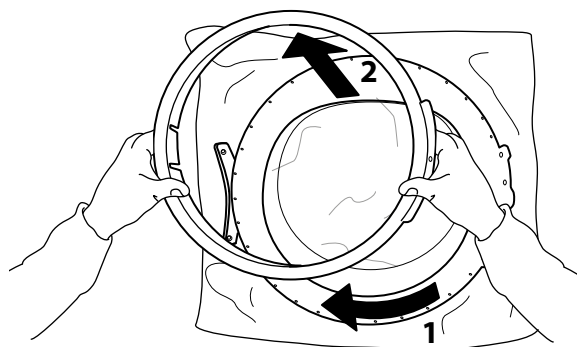

**8.** Vėl apsukite dureles ir paguldykite.

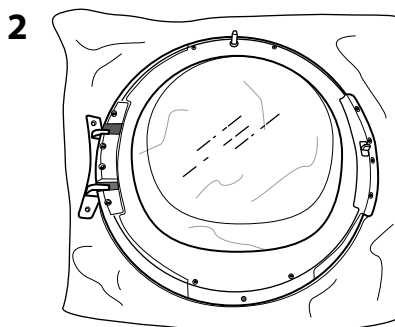
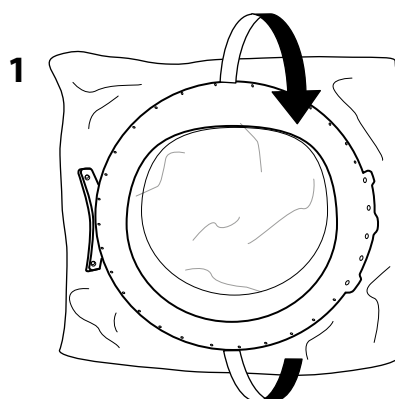

**9.** Išsukite du šoninius varžtus. Šį veiksmą atlikite abiejose durelių pusėse.

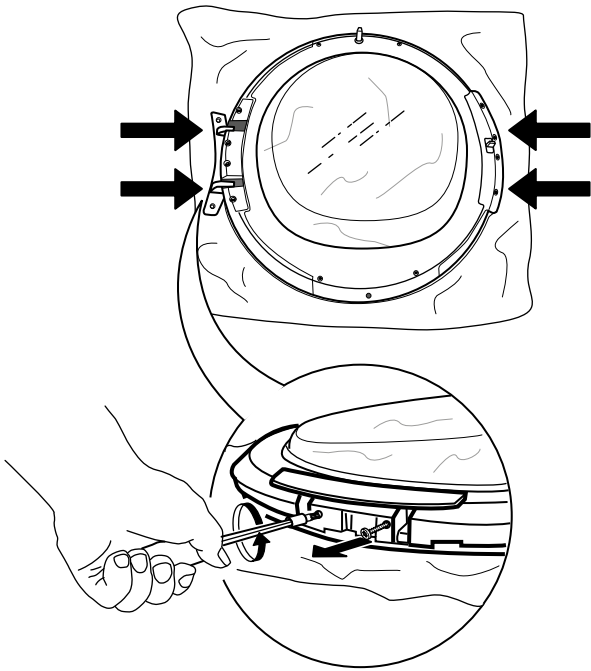

**10.** Kiekvienoje durelių pusėje išsukite po 4 vidinius varžtus.

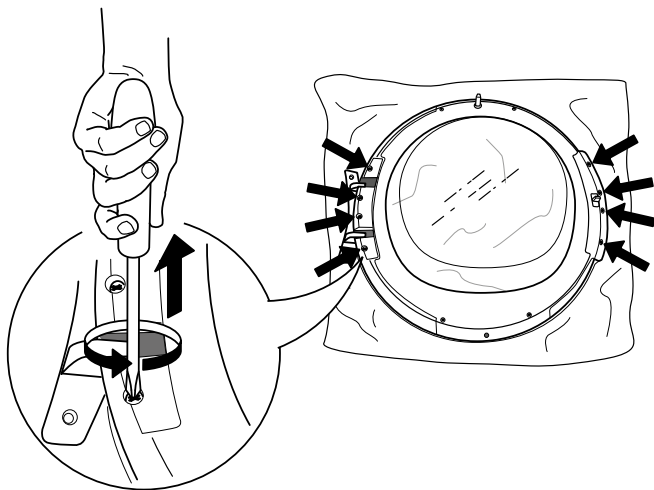

**11.** Nuimkite šonines dalis kiekvienoje durelių pusėje.

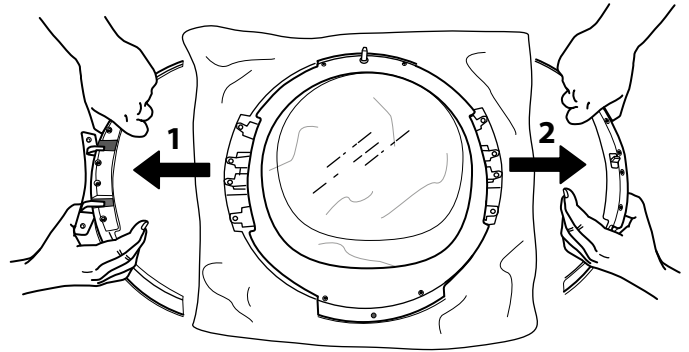

**12.** Apverskite šonines dalis ir vėl jas įstatykite.

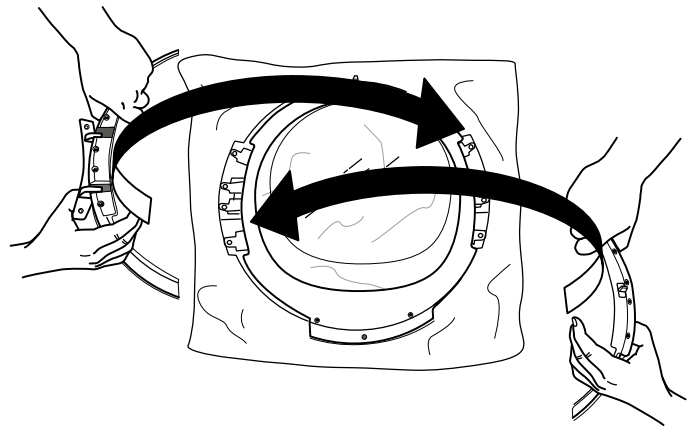

**13.** Vėl įsukite po 2 šoninius varžtus abejose durelių pusėse.

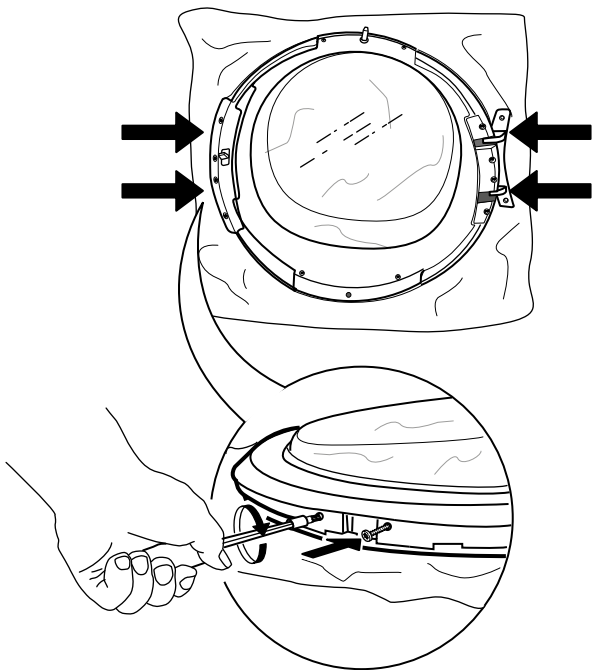

**14.** Vėl įsukite po 4 vidinius varžtus kiekvienoje durelių pusėje.

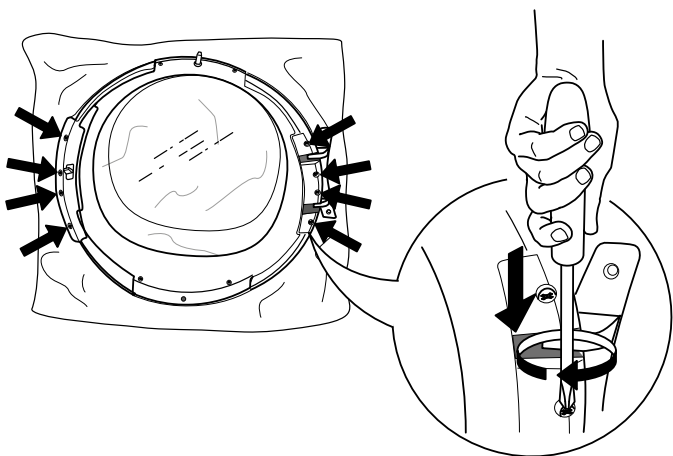

**15.** Apsukite dureles ir paguldykite durelių stiklu į apačią.

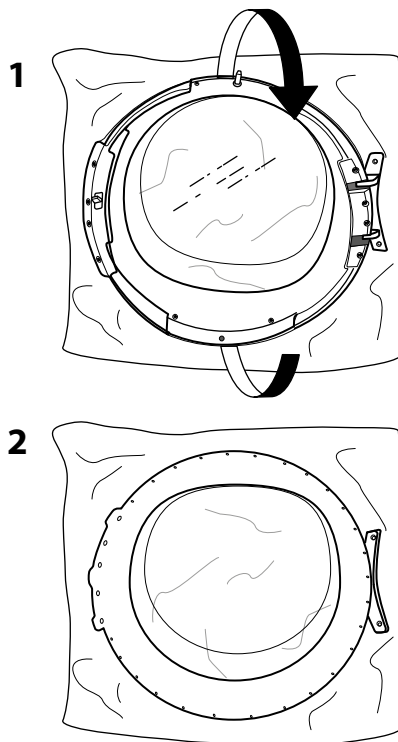

**16.** Įstatykite durelių rėmą.

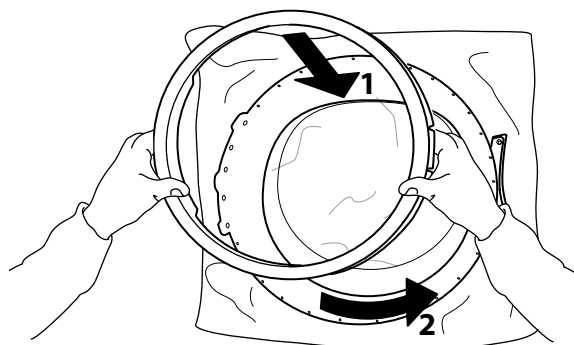

**17.** Vėl apšukite dureles ir paguldykite. Vėl įsukite apatinį varžtą.

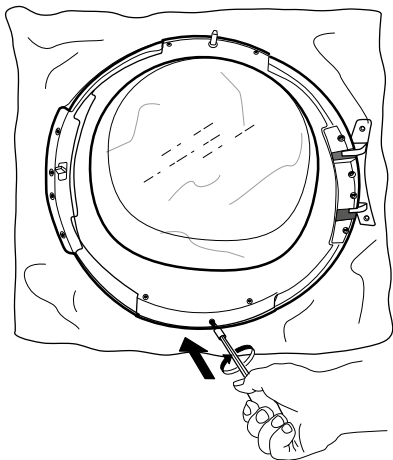

**18.** Įstatykite durelių užraktą durelių angos dešinėje. Įspauskite į vidinę angą ir šiek tiek pastumkite į apačią, kol užsifiksuos maža durelių užrakto rankenėlė.

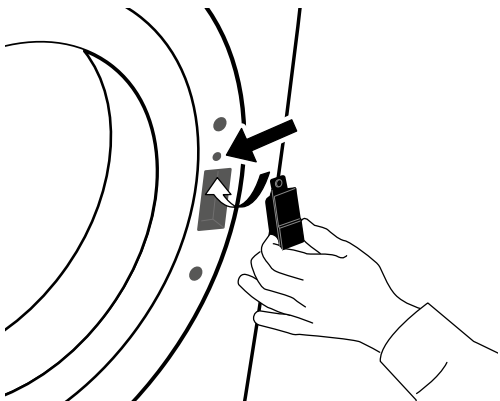

**19.** Durelių angos dešinėje įsukite po du varžtus virš ir po durelių užraktu.

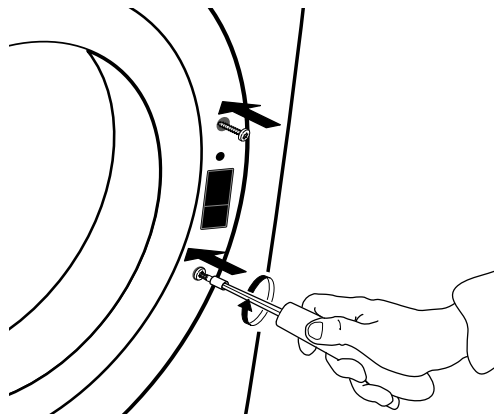

**20.** Pritvirtinkite dureles angos kairėje įsukdami du varžtus.

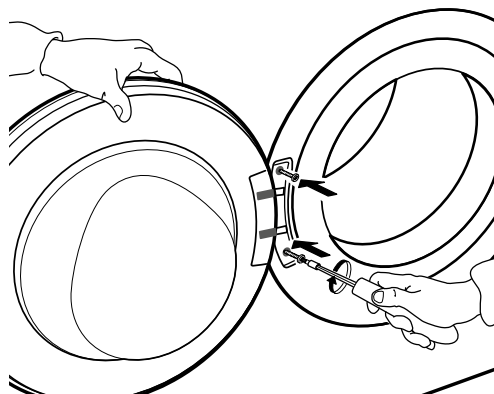



# TRIKČIŲ ŠALINIMO VADOVAS IR TECHNINĖS PRIEŽIŪROS CENTRAS

Jūsų džiovyklėje yra įvairios automatinės apsaugos funkcijos. Jos leidžia tinkamu laiku nustatyti gedimus bei pagal tai suaktyvina atitinkamą saugos sistemą. Šie gedimai yra nelabai dideli, todėl juos galima pašalinti per kelias minutes.

<i>Problema</i>	<i>Galima priežastis</i>	<i>Sprendimas</i>
<b>DŽIOVINIMAS TĘSIASI PER ILGAI SKALBINIAI NĖRA PAKANKAMAI SAUSI</b>	Pasirinkta programa netinka skalbinių tipui	<ul style="list-style-type: none"> <li>• Pasirinkite programą pagal skalbinių tipą; daugiau informacijos pateikta sk. PROGRAMOS.</li> </ul>
	Užsikūšio durelių filtras arba apatinis filtras	<ul style="list-style-type: none"> <li>• Filtrus valykite pagal sk. VALYMAS IR PRIEŽIŪRA pateiktus nurodymus.</li> </ul>
	Skalbiniai per drėgni	<ul style="list-style-type: none"> <li>• Prieš džiovinant skalbinius būtina gręžti naudojant didžiausią galimą gręžimo greitį su pasirinkta skalbimo programa. Jei skalbiniai buvo gręžiami mažesniu nei 800 aps./min. greičiu, džiovinimo programos metu gali prisipildyti vandens bakas.</li> </ul>
	Per aukštą aplinkos temperatūra	<ul style="list-style-type: none"> <li>• Optimali aplinkos temperatūra džiovyklės veikimui yra nuo 15 iki 20 °C. Jei patalpos temperatūra yra aukštesnė, išvėdinkite ją.</li> </ul>
<b>DŽIOVYKLĖ NEPRADEDA VEIKTI, NORS BUVO PASPAUSTAS PALEIDIMO / PRISTABDYMO MYGTUKAS</b>	Netinkamai uždarytos durelės	<ul style="list-style-type: none"> <li>• Uždarydami dureles paspauskite, kad pasigirstų spragtelėjimas</li> </ul>
	Suaktyvintas mygtukų užraktas	<ul style="list-style-type: none"> <li>• Nuspauskite ir laikykite mygtuką su raktų simboliu, kol ekrane bus parodyta, kad mygtukai atrakinti.</li> </ul>

---

## PO DŽIOVYKLE YRA VANDENS LAŠELIŲ

Netinkamai įstatytas apatinis filtras

- Patikrinkite apatinio filtro padėtį ir įsitikinkite, kad jis tinkamai įstatytas į filtro lizdą.

Pūkų likučiai apatiniame filtre arba ant durelių tarpiklio

- Nuvalykite pūkus nuo guminių apatinio filtro tarpiklio ir durelių tarpiklio.

Netinkamai įstatytas vandens bakas

- Įspauskite vandens baką ir patikrinkite, ar jis tinkamai įstatytas bako skyrelyje.

Netinkamai veikia tiesioginio vandens išleidimo jungtis

- Patikrinkite vandens išleidimo jungtį ir įsitikinkite, kad vanduo gali būti išleidžiamas.



Džiovyklė pastatyta nelygiai

- Patikrinkite džiovyklės pastatymo padėtį ant darbastalio gulsčiuuku; jei reikia, sureguliuokite džiovyklės kojeles.  
(žr. ĮRENGIMO VADOVĄ).

# GEDIMŲ INDIKATORIAI IR PRANEŠIMAI

Užtikrinkite, kad:

- po kiekvienos programos būtų ištuštintas vandens bakas;
- po kiekvienos programos būtų valomas durelių filtras;
- po penkių programų būtų valomas apatinis filtras.

<i>Gedimų indikatoriai</i>	<i>Galima priežastis</i>	<i>Sprendimas</i>
	<p>Vandens bakas gali būti</p> <ul style="list-style-type: none"> <li>• pilnas</li> <li>• netinkamai įstatytas</li> </ul>	<ul style="list-style-type: none"> <li>• Ištuštinkite vandens baką; įstatykite jį teisingai.</li> <li>• Įspauskite vandens baką ir patikrinkite, ar jis tinkamai įstatytas bako skyrelyje.</li> </ul>
	<p>Apatinis filtras gali būti</p> <ul style="list-style-type: none"> <li>• užkimštas pūkų</li> <li>• netinkamai įstatytas</li> </ul>	<ul style="list-style-type: none"> <li>• Išvalykite apatinį filtrą; būtinai įstatykite jį teisingai.</li> <li>• Įspauskite apatinį filtrą ir perstumkite atlaisvinimo svirteles į vertikalią padėtį, kad filtras būtų tinkamai įstatytas į filtro lizdą. Uždarykite apatines dureles.</li> </ul>
	<p>Durelių filtras gali būti</p> <ul style="list-style-type: none"> <li>• užkimštas pūkų</li> <li>• netinkamai įstatytas</li> </ul>	<ul style="list-style-type: none"> <li>• Išimkite ir išvalykite durelių filtrą; tuomet įstatykite filtrą teisingai ir įsitikinkite, kad jis tinkamai įstatytas į filtro lizdą.</li> <li>• Patikrinkite durelių filtro padėtį; patikrinkite, ar jis teisingai įstatytas į filtro lizdą.</li> </ul>

Daugiau informacijos apie vandens bako ištuštinimą ir filtrų valymą pateikta sk. VALYMAS IR PRIEŽIŪRA.

Toliau pateikiama trumpa galimų gedimų priežasčių ir sprendimo būdų santrauka.

Jei problema išlieka atlikus toliau nurodytus, paspauskite ir bent tris sekundes palaikykite įjungimo / išjungimo mygtuką. Jei gedimo indikacija rodoma ir tada, išjunkite džiovyklę ir ją atjunkite nuo elektros tinklo ir kreipkitės į techninės priežiūros centrą.

<i>Rodomas pranešimas</i>	<i>Galima priežastis</i>	<i>Sprendimas</i>
<b>F01 – F04</b>	Komponento gedimas	Paspauskite ir 3 sekundes laikykite nuspaustą įjungimo / išjungimo mygtuką.
<b>F05 – F09</b>	Komponento gedimas	Išjunkite džiovyklę ir ją atjunkite nuo elektros tinklo. <b>Nedelsiant atidarykite dureles ir išimkite skalbinius, kad pasišalintų skalbiniuose likusi šiluma.</b> Prietaisas yra skirtas naudoti aplinkos temperatūroje nuo 5 °C iki 35 °C. Palaukite maždaug valandą. Įjunkite džiovyklę, sudėkite skalbinius ir paleiskite programą. Jei problema išlieka, kreipkitės į techninės priežiūros centrą.
<b>F10 – F24</b>	Komponento gedimas	Išjunkite džiovyklę ir ją atjunkite nuo elektros tinklo. Palaukite maždaug pusvalandį. Įjunkite džiovyklę ir vėl paleiskite programą. Jei problema išlieka, kreipkitės į techninės priežiūros centrą.

# PERVEŽIMAS IR NAUDOJIMAS

## ĮSPĖJIMAS

Niekada nekelkite  
džiovyklės suėmę už  
stalviršio.

**1.** Atjunkite džiovyklę nuo elektros tinklo.

**2.** Patikrinkite, ar tinkamai uždarytos durelės ir vandens bakas.

**3.** Jei vandens išleidimo žarna yra prijungta prie kanalizacijos sistemos, pritvirtinkite vandens išleidimo žarną džiovyklės nugarėlėje dar kartą (žr. Įrengimo vadovą).

---

# TECHNINĖS PRIEŽIŪROS CENTRAS

---

**PRIEŠ SKAMBINDAMI Į  
TECHNINĖS  
PRIEŽIŪROS CENTRĄ**

**1.** Vadovaudamiesi skyriaus **TRIKČIŲ ŠALINIMO VADOVAS** patarimais pamėginkite triktį išspręsti patys.

.....  
**2.** Prietaisą išjunkite ir vėl įjunkite, kad pažiūrėtumėte, ar problema išsisprendė.

---

**JEIGU PROBLEMA IŠLIEKA IR ATLIKUS VISAS  
PATIKRAS, KREIPKITĖS Į ARTIMIAUSIĄ  
TECHNINĖS PRIEŽIŪROS CENTRĄ.**

Jei reikia pagalbos, skambinkite garantiniame lankstinuke nurodytu numeriu arba vykdykite nurodymus, pateikiamus svetainėje **www.whirlpool.eu**.

Visada nurodykite:

- trumpą gedimo aprašymą;
- prietaiso tipą ir tikslų modelį;
- techninės priežiūros numerį (numeris po žodžio „Service“ duomenų lentelėje, džiovyklės nugarėlėje).  
Techninės priežiūros numeris taip pat nurodytas garantijos knygelėje;
- savo tikslų adresą;
- savo telefono numerį.

**SERVICE** 0000 000 00000



Dėl prietaiso remonto kreipkitės į mūsų techninės priežiūros centrą; tik taip bus užtikrintas tinkamas remontas ir bus naudojamos originalios atsarginės dalys.

**Gamintojas:  
Whirlpool Europe s.r.l. Socio Unico  
Viale Guido Borghi 27  
21025 Comerio (VA)  
Italy**

1.

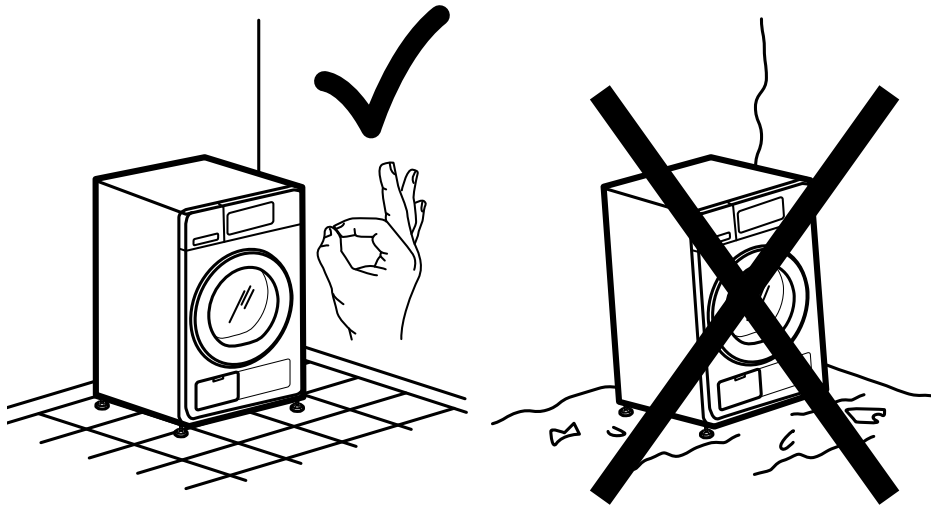

2a.

2b.

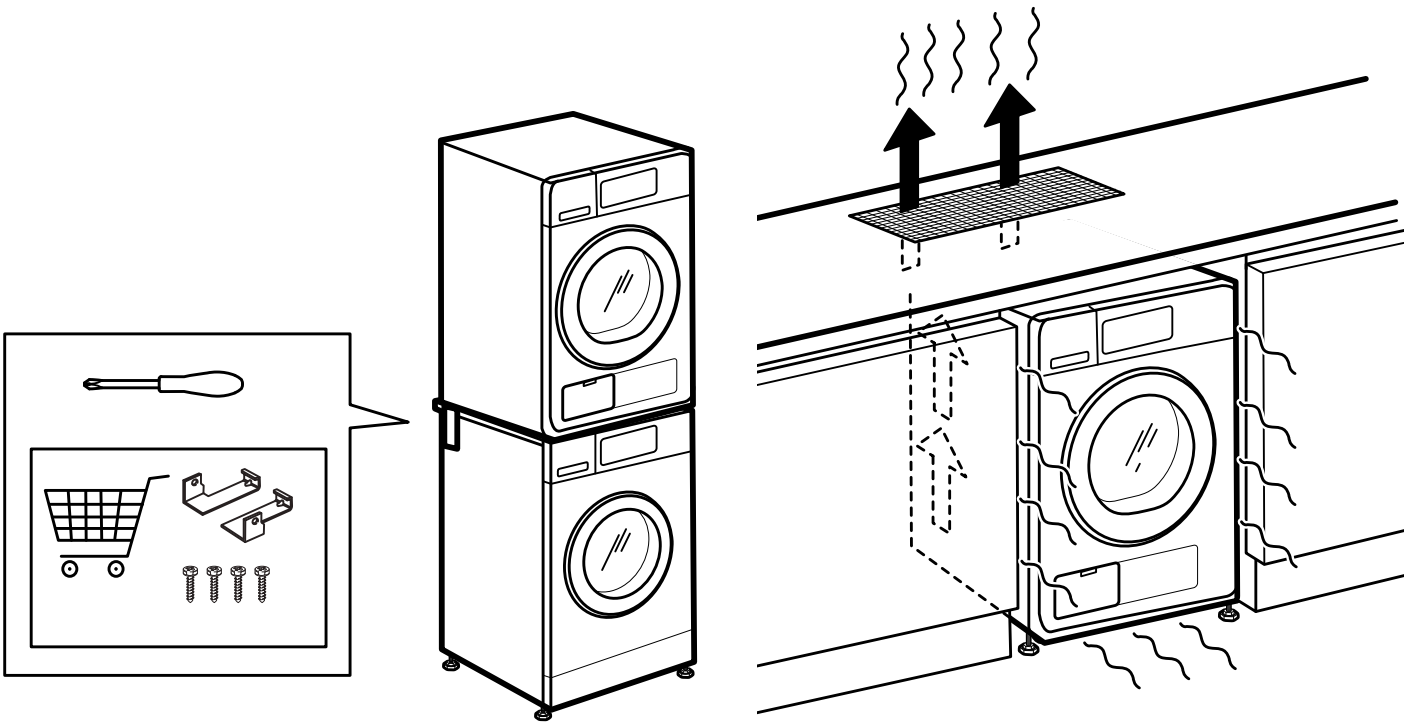

# 3a.

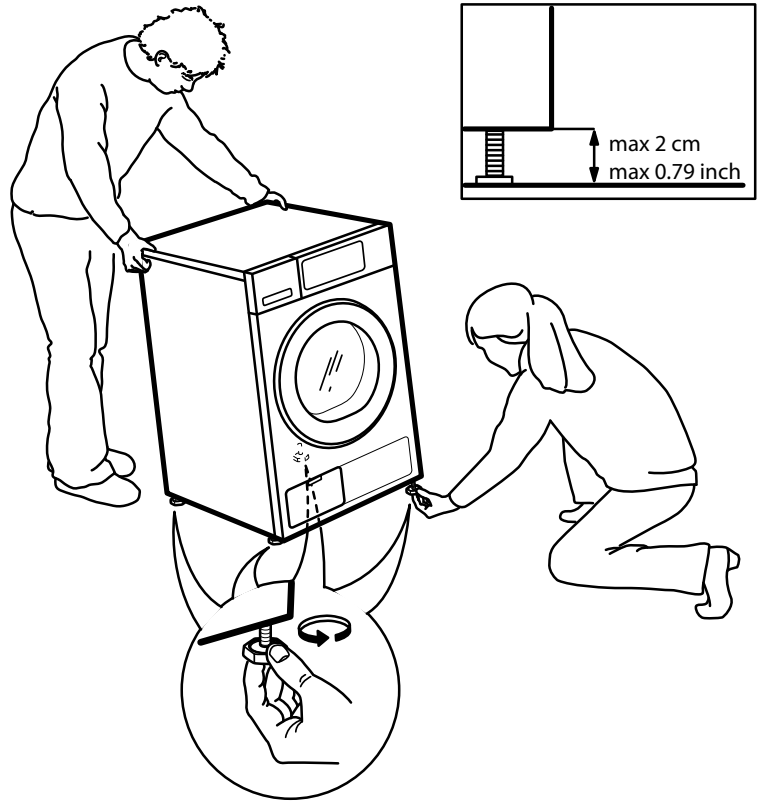

# 3b.

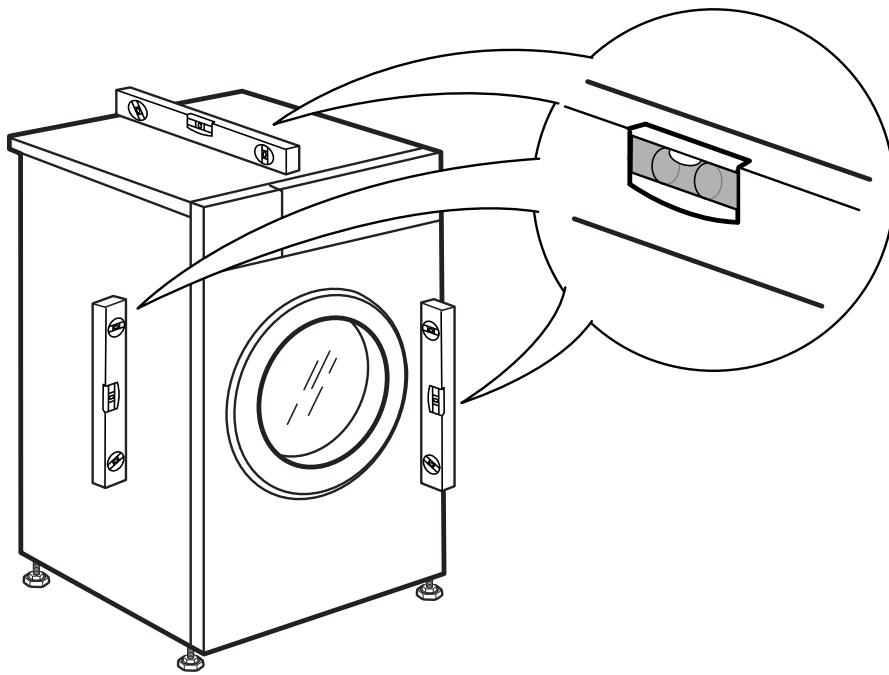



4.

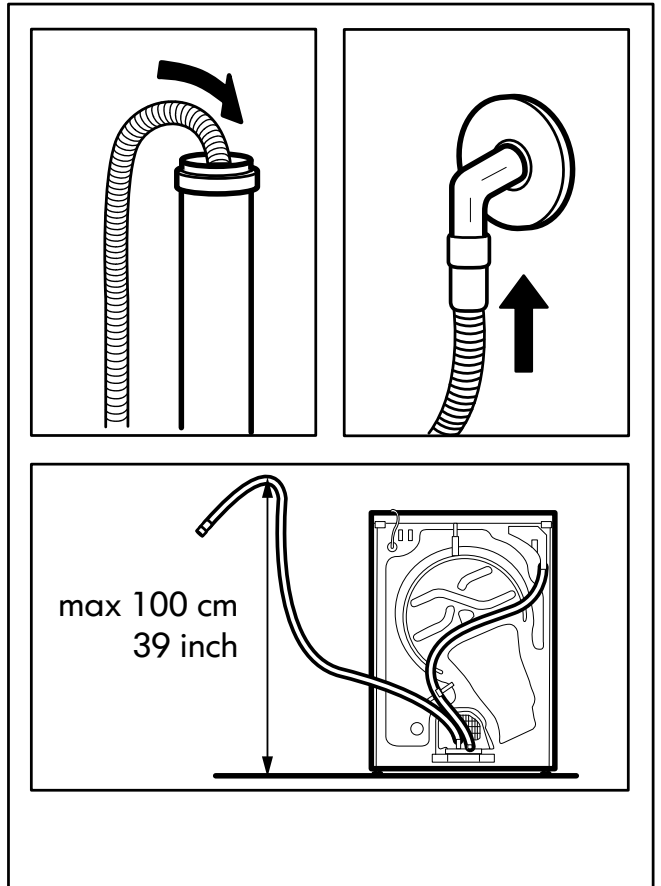
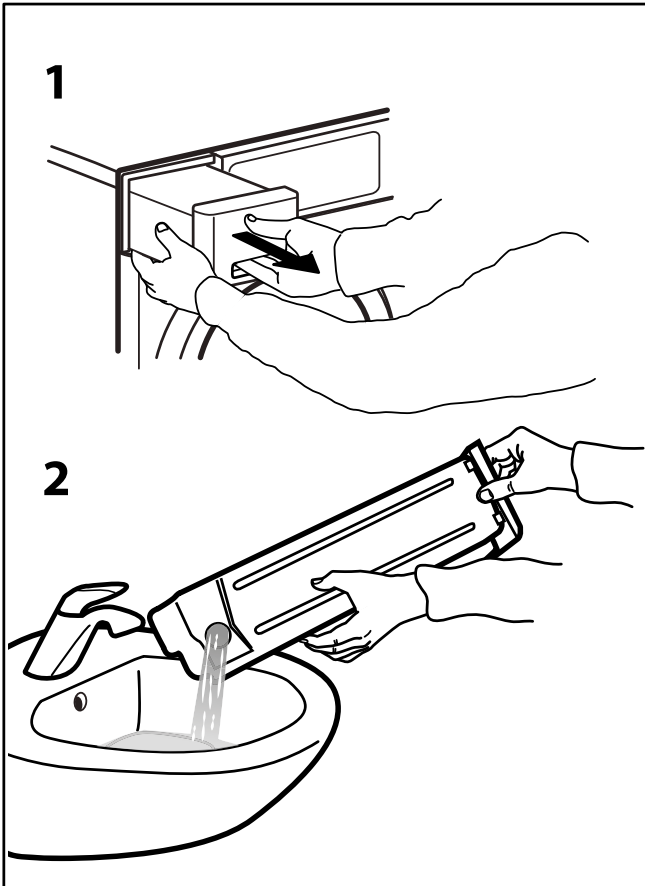
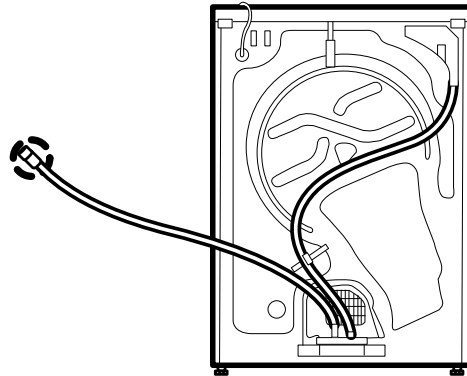
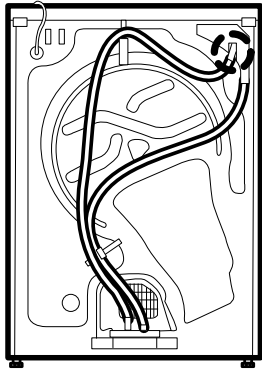

5.

6a.

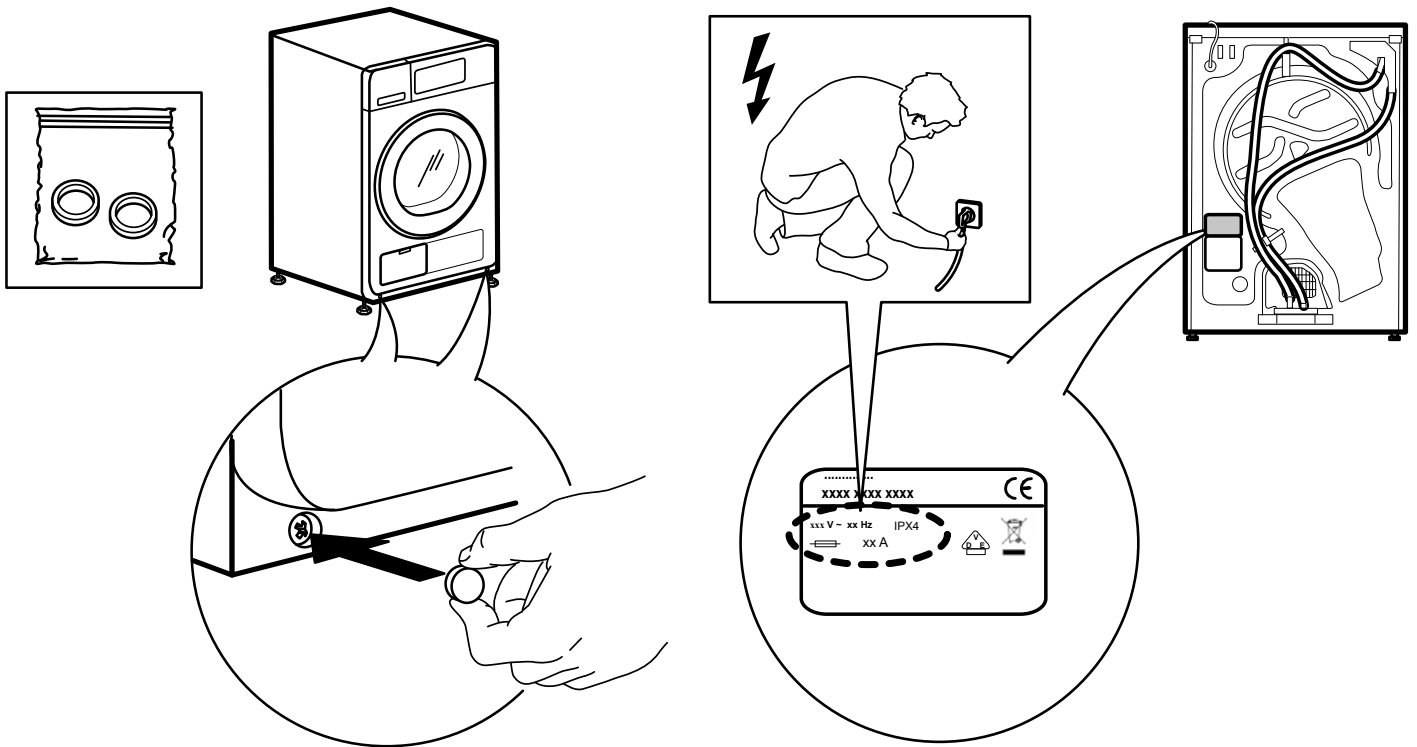

6b.

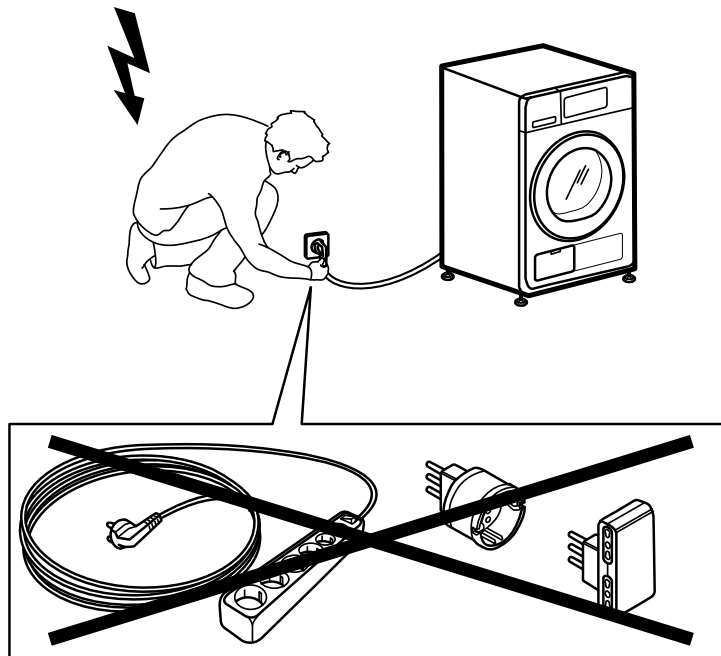

LT

400010795218

Whirlpool® yra registruotasis „Whirlpool“ prekių ženklas (JAV).

