

AKT 360/IX

12NC: 859991015670

Code EAN: 8003437819247

Whirlpool

SENSING THE DIFFERENCE

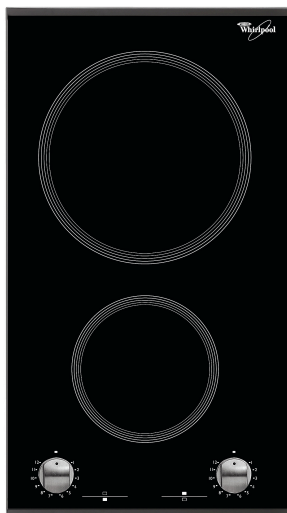

Plaque de cuisson Whirlpool: 2 feux électriques - AKT 360/IX

Cette plaque de cuisson Whirlpool présente les caractéristiques suivantes : 2 feux électriques. Alimentation électrique.



Commandes frontales

Les boutons de commande, de saisie facile, sont situés sur un panneau de commande frontal très pratique.

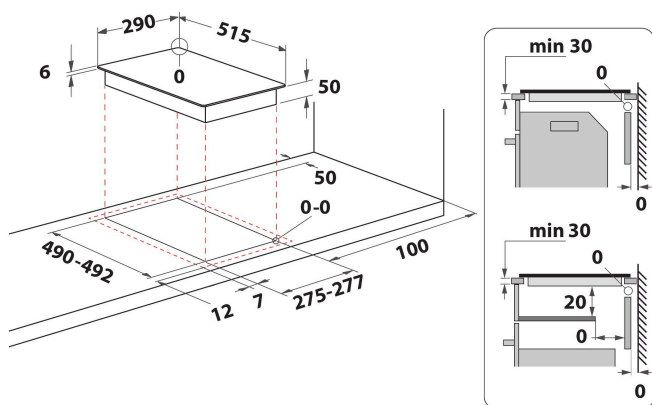

- Bouton On/Off
- Commande Front
- Plaque de cuisson 30 cm
- Commande mécanique
- Indicateur de mise en marche
- Cordon d'alimentation inclus
- 2 taques électriques
- Dimensions (HxLxP): 52x288x510 mm
- Dimensions de la niche HxLxP: 52x275x490 mm
- Puissance de raccordement: 2900 W
- Tension: 220-240 V
- Zone arrière centrale: 180 mm \varnothing , 1700 W

AKT 360/IX

12NC: 859991015670

Code EAN: 8003437819247

Whirlpool

SENSING THE DIFFERENCE

CARACTERISTIQUES PRINCIPALES

Groupe de produit	Table de cuisson
Type de construction	Encastrable
Type de commande	Mécanique
Types de dispositifs de réglage et d'alarme	-
Nombre de brûleurs	0
Nombre de foyers électriques	2
Nombre de plaques électriques	2
Nombre de plaques radiantes	0
Nombre de plaques halogènes	0
Nombre de plaques à induction	0
Nombre de zones de chauffe-plat électriques	0
Emplacement du bandeau de commande	Front
Matériau de base de la surface	Verre
Couleur principale du produit	Noir
Puissance de raccordement	2900
Puissance de raccordement au gaz	0
Type de gaz	N/A
Intensité	12,6
Tension	220-240
Fréquence	50/60
Longueur du cordon électrique	0
Type de prise	Non
Raccordement au gaz	N/A
Largeur du produit	288
Hauteur du produit	52
Profondeur du produit	510
Hauteur minimale de la niche d'encastrement	52
Largeur minimale de la niche d'encastrement	275
Profondeur de la niche d'encastrement	490
Poids net	5.6
Programmes automatiques	Non

CARACTERISTIQUES TECHNIQUES

Témoin de mise sous tension	Oui
Témoin de fonctionnement des plaques	0
Type de régulation	Réglage par positions
Type de couvercle	Sans
Témoin de chaleur résiduelle	Sans
Interrupteur Marche/Arrêt	Oui
Dispositif de sécurité	-
Minuterie	Non

PERFORMANCES

Type d'énergie	Électricité
----------------	-------------