

РАЗМЕРИ НА ПЛОЧАТА ЗА ГОТВЕНЕ (мм)

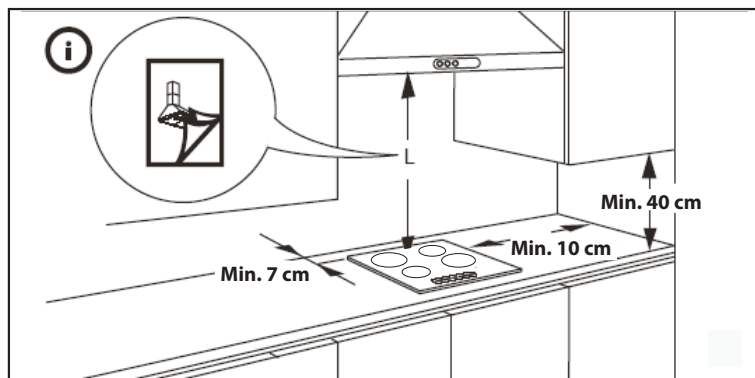

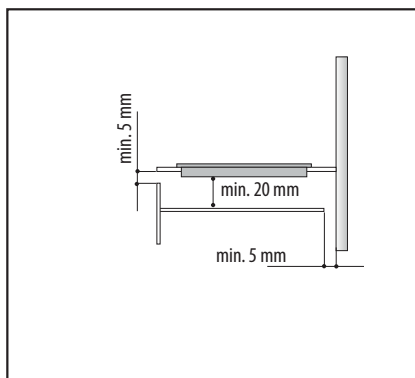
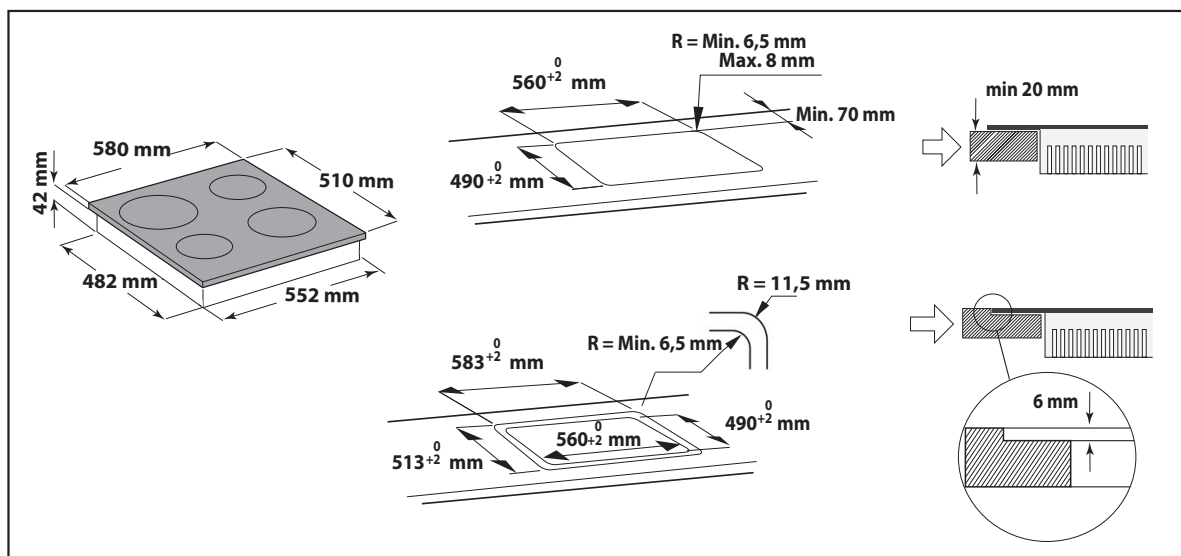
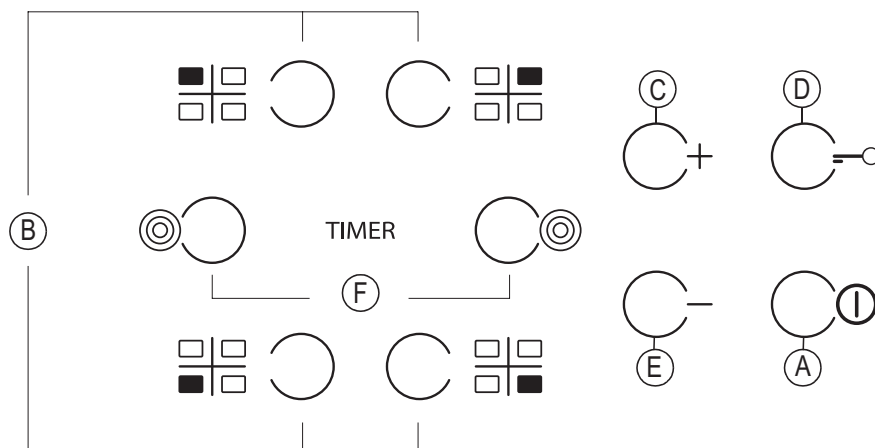

A	Вкл./Изкл.	D	Закл. на бутоните
B	Избиране на зона на готвене и таймер	F	Активиране/деактивиране на множествена зона (ако е налична)
C-E	Увеличаване и намаляване на настройката за топлината		

	<p>При монтиране за първи път контролният панел извършва функционален тест за около 1 секунда, след който автоматично се включва функцията „Закл. на бутоните“. За да деактивирате функцията, натиснете и задръжте бутона „D“; ще прозвучи звук от сигнал и съответната светодиодна лампичка ще се изключи.</p> <p>ЗАБЕЛЕЖКА: В случай на пренастройване повторете процедурата, описана по-горе.</p>
	<p>За да включите плочата за готвене, задръжте натиснат бутона „A“ за около 2 секунди. На дисплеите на 4-те зони за готвене се показва „0“. Ако в рамките на 20 секунди не се активира никоя от зоните за готвене, плочата за готвене се изключва автоматично като предпазна мярка. Натиснете един от бутоните „B“, съответстващ на зоната за готвене, която възнамерявате да използвате. Изберете необходимата настройка на топлината с бутоните „E“ или „C“. Другите избираеми настройки за готвене са в диапазона от 1 до 9. Натиснете едновременно бутоните +/- за отмяна на всички настройки. Когато се натисне бутонът „+“ при достигане на ниво 9, се активира функцията „Booster“ (Усилвател) и на дисплея се показва буквата „A“.</p> <p>ВАЖНО: контролата се деактивира 10 секунди след избиране на настройката за топлината. За да промените настройката за топлината, първо натиснете отново бутона за избиране „B“, след което продължете с промяната на настройката, като използвате бутоните „E“ или „C“.</p>
	<p>МНОЖЕСТВЕНА ЗОНА (ако е налична): След като изберете необходимата зона и зададете нивото (както е описано в предходния раздел), натиснете „F“: индикатор над бутона се включва, активирайки допълнителната зона. Множествената зона може да се използва само ако:</p> <ol style="list-style-type: none"> 1. Зоната за готвене разполага с множествена зона; 2. Избраното ниво на мощност е по-голямо от 0. <p>За да деактивирате множествената зона, натиснете бутона „B“ на избраната зона, след което натиснете отново „F“.</p>
TIMER	<p>За да зададете функцията за таймера, изберете необходимата зона за готвене и настройката на мощността, след което натиснете отново бутона на зоната за готвене и на дисплея на контролираната с таймера зона ще се покаже светеща точка. На 2-та дисплея премигва „00“. Натиснете бутоните „C“ или „E“, за да зададете времето от 1 до 99.</p> <p>ВАЖНО: след 10 секунди на дисплея на таймера ще се покаже настройката на мощността на другите зони за готвене. За да видите оставащото време на готвене, натиснете двукратно бутона на контролираната с таймера зона за готвене.</p>
	<p>Функцията ЗАКЛ. НА БУТОНИТЕ се включва чрез натискане и задръжане на бутона „D“, докато над бутона на функцията светне точка. Тази функция заключва всички други функции на плочата за готвене, с изключение на бутона за Вкл./Изкл. „A“. Функцията остава включена дори след изключване и повторно включване на плочата за готвене и може да се деактивира, като се натисне отново бутонът „D“, докато точката над бутона на функцията изгасне.</p>
H	<p>ИНДИКАТОР ЗА ОСТАТЪЧНА ТОПЛИНА</p> <p>Когато зоната за готвене се изключи, индикаторът за остатъчна топлина „H“ остава включен или премигва, редувайки се с „0“, докато температурата на плочата за готвене се върне в рамките на безопасните нива.</p>

ВАЖНО: Характеристиките за безопасност на плочата за готвене включват функция за автоматично изключване.

Продължителното използване на същата настройка за топлина задейства автоматично изключване на зоната за готвене (например след около 1 час при максималната настройка на топлината зоната за готвене се изключва).

ВНИМАВАЙТЕ: За избягване на трайно повреждане на стъклено-керамичната повърхност не използвайте:

- Съдове с дъна, които не са напълно плоски.
- Метални съдове с емайлирани дъна.

Всички дефекти, свързани с външния вид (надрасквания, следи по повърхността и т. н.), трябва да се съобщат незабавно при монтирането.