

PATIECAMIES PAR WHIRLPOOL IZSTRĀDĀJUMA IEGĀDI

Lai saņemtu pilnīgāku palīdzību, lūdzu, reģistrējiet savu produktu vietnē www.whirlpool.eu/register



Pirms ierīces lietošanas rūpīgi izlasiet drošības instrukciju.

Pirms veļas mazgājamās mašīnas lietošanas izskrūvējiet transportēšanai paredzētās skrūves. Papildu informāciju par transportēšanai paredzēto skrūvju izņemšanu skatiet uzstādīšanas pamācībā.

VADĪBAS PANELIS

1. Poga "Ieslēgt/izslēgt"
2. Programmu selektors
3. Poga Sākt/Pauze
4. Poga Temperatūra
5. Poga FreshCare+
6. Poga Tikai žāvēšana) / poga Bloķēšana
7. Poga Žāvēšanas iestatījumi
8. Displejs
9. Poga Sākuma aizkave
10. Poga Izgriešanas ātrums

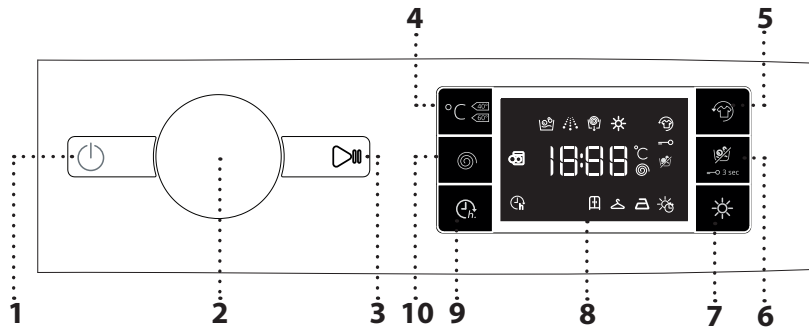

- DISPLEJA INDIKATORI**
- Mazgāšanas fāze
 - Norāda cikla mazgāšanas fāzi
 - Žāvēšanas fāze
 - FreshCare+ aktivizēts
 - Taustiņa bloķēšana aktivizēta
 - Tikai žāvēšana
 - Žāvēšanas laika režīms
 - Automātiskās žāvēšanas līmeņi
 - Atliktais sākums aktivizēts
 - Durvis bloķētas

MAZGĀŠANAS CIKLU TABULA

Maksimālā slodze 7 kg Strāvas patēriņš izslēgšanas režīmā 0,5 W / ieslēgšanas režīmā 8 W							Mazgāšanas līdzekļi un piedevas			Ieteicamais mazgāšanas līdzeklis		
Programma		Temperatūra	Maksimālais izgriešanas ātrums (apgr./min.)	Žāvēšana	Maksimālā slodze (kg)	Žāvēšanas cikla maksimālais apjoms (kg)	Ilgums (minūtēs)	Priekšmazgāšana	Pamatmazgāšana	Mikstinātājs	Pulveris	Šķidrāis
	JAUKTA	❄️ - 40 °C	1000	✓	4,5	4,5	Programmas ilgums ir parādīts displejā.	-	●	○	-	✓
	KOKVILNA (2)	❄️ - 60 °C	1400	✓	8	6		-	●	○	✓	✓
	SINTĒTIKA (3)	❄️ - 60 °C	1200	✓	4,5	4		-	●	○	✓	✓
	ĀTRĀ 30 MIN	❄️ - 30 °C	800	-	3,5	-		-	●	○	-	✓
	SPORTA	❄️ - 40 °C	600	✓	4,0	4,0		-	●	○	-	✓
	MAZGĀŠANA UN ŽĀVĒŠANA 45 MIN	☀️ 30 °C	1400	✓	1	1		-	●	○	-	✓
	MAZGĀŠANA UN ŽĀVĒŠANA 90 MIN	☀️ 30 °C	1200	✓	2	2		-	●	○	-	✓
	IZGRIEŠANA UN NOLIEŠANA *	-	1400	✓	8	6		-	-	-	-	-
	SKALOŠANA UN IZGRIEŠANA	-	1400	✓	8	6		-	-	○	-	-
	BALTS	❄️ - 90 °C	1400	✓	8	6		● (90°)	●	○	✓	✓
	e KOKVILNA (1)	❄️ - 60 °C	1400	✓	8	6		-	●	○	✓	✓
	VILNA	❄️ - 40 °C	800	✓	2	2		-	●	○	-	✓
	SMALKVEĻA	❄️ - 30 °C	0	✓	1	1		-	●	○	-	✓
	KRĀSAINA 15°	☀️ 15 °C	1000	✓	4,5	4,5		-	●	○	-	✓

● Nepieciešama dozēšana ○ Dozēšana pēc izvēles

Mazgāšanas programmām, kuru temperatūra pārsniedz 50 °C, ieteicams lietot nevis šķidru, bet pulverveida mazgāšanas līdzekli, ievērojot norādījumus uz mazgāšanas līdzekļa iepakojuma.

Visiem testēšanas instiitūtiem

1) Testa programma atbilst standartam EN 50229 (Mazgāšana): izvēlieties programmu "☀️" ar 60 °C temperatūru.

2) Garā kokvilnas programma: iestatiet programmu "☀️" 40 °C temperatūrā.

3) Sintētiskas programma: iestatiet programmu "☀️" ar 40 °C temperatūru.

Testa programma atbilstoši standartam EN 50229 (žāvēšana): atlasiet mazgāšanas programmu "☀️" un iestatiet žāvēšanas līmeni "☀️" abām slodzēm. Pirmais žāvēšanas cikls jāveic ar nominālo slodzi.

* Atlasiet programmu un iestatiet centrifūgas ātrumu uz 0, lai tikai iztukšotu cilindru.

Displejā vai rokasgrāmatā norādītais cikla ilgums ir aprēķināts aptuveni, pamatojoties uz standartu apstākļiem. Faktiskais cikla laiks var atšķirties atkarībā no vairākiem dažādiem faktoriem, piemēram, ietilpības ūdens temperatūras un spiediena, vides temperatūras, mazgāšanas līdzekļa daudzuma, slodzes lieluma un veida, slodzes līdzsvara un visām papildu izvēles funkcijām.

6th Sense — sensoru tehnoloģija, kas ūdeni, enerģiju un programmas ilgumu pielāgo mazgāšanas slodzei.

PRODUKTA APRAKSTS

1. Darbvirsma
2. Mazgāšanas līdzekļa dozators
3. Vadības panelis
4. Durvju rokturis
5. Durvis
6. Ūdens filtrs
7. Regulējamas kājas (4)

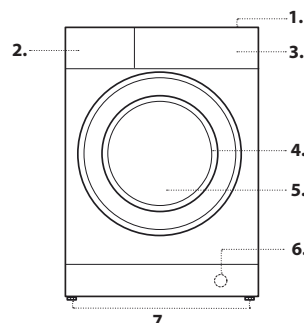

MAZGĀŠANAS LĪDZEKĻA DOZATORS

1. nodalījums: mazgāšanas līdzeklis priekšmazgāšanai (pulveris)
2. nodalījums: mazgāšanas līdzeklis (pulverveida vai šķidrāis)
3. nodalījums: piedevas (veļas mikstinātāji u. c.)

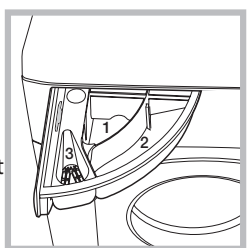

Veļas mikstinātāja daudzums nedrīkst pārsniegt līmeni "Maksimums".

- ! Pulverveida mazgāšanas līdzekli izmantojiet baltai kokvilnai, priekšmazgāšanai un mazgāšanai temperatūrā virs 60 °C.
- ! Ievērojiet norādes uz mazgāšanas līdzekļa iesaiņojuma.

MAZGĀŠANAS CIKLI

Ievērojiet instrukcijas, ko norāda simboli uz apģērba mazgāšanas etiķetēm. Simbolā norādītā vērtība ir apģērba mazgāšanai ieteicamā maksimālā temperatūra.



Jaukta

Viegli līdz vidēji netīras veļas mazgāšanai, kas izgatavota no elastīgas kokvilnas, lina, sintētikas vai to kombinācijas.

Kokvilna

Piemēram, vidēju līdz ļoti netīru dvieļu, apakšveļas, galdautu un gultas veļas mazgāšanai, kas izgatavoti no elastīgas kokvilnas un lina.

Sintētika

Normāli netīru apģērba mazgāšanai, kas izgatavoti no sintētiskajām šķiedrām (piemēram, poliestera, poliakrila, viskozes) vai kokvilnas/sintētikas kombinācijas.

Ātrā 30 min.

Nedaudz netīru apģērba mazgāšanai: šis cikls ilgst tikai 30 minūtes, ietaupot laiku un enerģiju. Maksimālā slodze 3,5 kg

Sporta

Nedaudz netīra sporta apģērba mazgāšanai (sporta krekli, šorti utt.). Lai sasniegtu optimālus rezultātus, ieteicams nepārsniegt maksimālo slodzi, kas norādīta "PROGRAM CHART". Ieteicams izmantot šķidru mazgāšanas līdzekli, to ielejot pusporcijai piemērotā daudzumā.

Mazgāšana un žāvēšana 45 min

Nedaudz netīru kokvilnas un sintētisko šķiedru apģērba ātrai mazgāšanai un žāvēšanai. Šajā ciklā veļa apjomā līdz 1 kg tiek izmazgāta un izžāvēta tikai 45 minūšu laikā.

Mazgāšana un žāvēšana 90 min

Kokvilnas un sintētisko šķiedru apģērba ātrai mazgāšanai un žāvēšanai. Šajā ciklā veļa apjomā līdz 2 kg tiek izmazgāta un izžāvēta tikai 90 minūšu laikā.

Izgriešana un noliešana

Izgriež veļu, pēc tam nolej ūdeni. Elastīgiem audumiem.

Skalošana un izgriešana

Skalo un izgriež. Elastīgiem audumiem.

Baltai veļai

Piemēram, vidēju līdz ļoti netīru dvieļu, apakšveļas, galdautu un gultas veļas mazgāšanai, kas izgatavoti no elastīgas kokvilnas un lina. Tikai tad, kad ir atlasīta 90 °C temperatūra, cikls tiek nodrošināts ar priekšmazgāšanas posmu pirms pamatmazgāšanas posma. Šādā gadījumā ieteicams pievienot mazgāšanas līdzekli gan priekšmazgāšanas, gan pamatmazgāšanas daļā.

Kokvilna

Normāli netīru kokvilnas apģērba mazgāšanai. 40 °C un 60 °C šī ir standarta kokvilnas programma ar vislabāko ūdens un enerģijas patēriņa līmeni.

Vilna

Visus vilnas apģērbus var mazgāt, izmantojot programmu "Vilna", pat tos, uz kuriem ir marķējums "mazgāt tikai ar rokām". Lai sasniegtu vislabākos rezultātus, izmantojiet īpašus mazgāšanas līdzekļus un **nepārsniedziet veļas mazgāšanai norādīto maksimālo svaru kg.**

Smalkveļa

Īpaši delikātu apģērba mazgāšanai. Pirms mazgāšanas labāk izgrieziet apģērbus ar iekšpusi uz āru.

Krāsainā 15°

Šis cikls palīdz aizsargāt krāsas, mazgājot aukstā ūdenī (15 °C), un ūdens sildīšanai izmanto mazāk enerģijas, vienlaikus piedāvājot apmierinošus mazgāšanas rezultātus. Piemērots nedaudz netīriem krāsainiem apģērbiem. Šis cikls tikai 15 °C temperatūrā piedāvā mazgāšanas rezultātus, kas ir salīdzināmi ar 40 °C jaukto ciklu.

Durvju bloķēšanas indikators

Ja simbols nedeg, durvis ir bloķētas. Lai nepieļautu bojājumus, pirms durvju atvēršanas pagaidiet, līdz simbols izegas.

Lai cikla laikā atvērtu durvis, nospiediet pogu SĀKT/PAUZE; ja simbols deg, durvis var atvērt.

PIRMĀ LIETOŠANA

Pēc ierīces uzstādīšanas un pirms tās pirmās lietošanas palaidiet mazgāšanas ciklu ar mazgāšanas līdzekli bez veļas, iestatot (60°) mazgāšanas ciklu.

LIETOŠANA IKDIENĀ

Sagatavojiet mazgājamo veļu, ievērojot ieteikumus, kas redzami sadaļā "PADOMI UN IETEIKUMI".

Nospiediet IESLĒGT/IZSLĒGT pogu; indikatora SĀKT/PAUZE gaismiņa lēnām mirgos.

- Atveriet durvis. Ievietojiet veļu, nepārsniedzot mazgāšanas ciklu tabulā norādīto maksimālo porcijas apjomu.

- Izvelciet mazgāšanas līdzekļa dozatora nodalījumu un iepildiet mazgāšanas līdzekli attiecīgajos nodalījumos, kā aprakstīts sadaļā "MAZGĀŠANAS LĪDZEKĻA DOZATORA NODALĪJUMS".

- Aizveriet durvis.

- Izmantojiet pārslēga pogu WASH CYCLE (Mazgāšanas cikls), lai atlasītu

nepieciešamo mazgāšanas ciklu: tas tiks sasaistīts ar konkrētu temperatūru un izgriešanas ātrumu, ko var mainīt. Cikla ilgums tiek parādīts displejā.

- Mašīna automātiski parāda atlasītajam ciklam noklusējuma temperatūras un izgriešanas ātruma vērtības vai nesen izmantotos iestatījumus, ja tie ir saderīgi ar atlasīto ciklu.

- Ja vēlaties, izvēlieties žāvēšanas ciklu.

- Atlasiet nepieciešamās opcijas.

- Nospiediet pogu SĀKT/PAUZE, lai sāktu mazgāšanas ciklu; attiecīgā indikatora gaismiņa izegēsies un degs vienmērīgi, durvis bloķēsies (nodziest simbols).

CIKLA PAUZĒŠANA

Lai mazgāšanas ciklu apturētu, vēlreiz nospiediet pogu SĀKT/PAUZE; indikators mirgos. Ja simbols deg, durvis var atvērt. Lai mazgāšanas ciklu sāktu no vietas, kur tas tika pārtraukts, vēlreiz nospiediet pogu SĀKT/PAUZE.

DURVJU ATVĒRŠANA PĒC NEPIECIEŠAMĪBAS

Pēc cikla sākšanas nodziest simbols, lai norādītu, ka durvis nevar atvērt. Mazgāšanas cikla laikā durvis paliek bloķētas. Ja cikla laikā jāatver durvis, piemēram, drēbju ievietošanas vai izņemšanas nolūkos, nospiediet pogu SĀKT/PAUZE, lai apturētu ciklu; indikators mirgos. Ja simbols deg, durvis var atvērt. Lai ciklu turpinātu, vēlreiz nospiediet pogu SĀKT/PAUZE.

PALAISTA MAZGĀŠANAS CIKLA MAINIŠANA

Lai mazgāšanas ciklu mainītu tā norises laikā, apturiet veļas mazgājamās mašīnas darbību, izmantojot pogu SĀKT/PAUZE (mirgos attiecīgā indikatora gaismiņa), pēc tam atlasiet nepieciešamo ciklu un vēlreiz nospiediet pogu SĀKT/PAUZE.

! Lai atceltu iesāktu ciklu, nospiediet un paturiet ieslēgšanas/izslēgšanas pogu. Cikls tiek apturēts, un mašīna tiek izslēgta.

CIKLA BEIGAS

Uz tām norāda vārds "END" (Beigas) displejā; kad simbols ieslēdzas, durvis var atvērt. Atveriet durvis, izņemiet veļu un izslēdziet mašīnu. Ja netiek nospiesta ieslēgšanas/izslēgšanas poga, veļas mazgājamā mašīna apmēram pēc pusstundas izslēdzas automātiski. Aizveriet ūdens krānu, atveriet durvis un iztukšojiet veļas mazgājamo mašīnu. Atstājiet durvis vaļā, lai cilindrs nožūtu.

OPCIJAS

! Ja izvēlētais variants nav saderīga ar iestatīto programmu, par nesaderību ziņo signāls un mirgo atbilstošā indikatora lampiņa.
! Ja atlasītā opcija nav saderīga ar citu, iepriekš iestatītu, opciju, paliek aktīva tikai jaunākā izvēle.

Freshcare+

Šī opcija palielina mazgāšanas ciklu sniegumu, ģenerējot tvaiku, lai bloķētu nepatīkamu aromātu galveno avotu izplatīšanu ierīces iekšpusē (tikai mazgāšanai). Pēc tvaika posma mašīnai tiek palaists delikāts cikls ar lēnu cilindra rotāciju. Ja opcija Freshcare+ ir saistīta ar žāvēšanas cikliem, tā novērš neizgludināmu grumbu iestāvēšanos apģērbus, pateicoties lēnai cilindra rotācijai.

FreshCare+ cikls sākas mazgāšanas vai žāvēšanas cikla beigās un turpinās ne vairāk kā 6 stundas; to var pārtraukt jebkurā laikā, nospiežot jebkuru pogu vadības panelī vai pagriežot pogu. Pirms durvju atvēršanas pagaidiet apmēram 5 minūtes.

Atliktais sākums

Lai iestatītu izvēlētas programmas sākšanu vēlāk, nospiediet pogu, lai iestatītu vēlamo aizkaves laiku. Ja šī funkcija ir iespējota, displejā tiek parādīts simbols. Lai atceltu atlikta sākuma iestatījumu, spiediet pogu, līdz displejā tiek parādīta vērtība "0".

Temperatūra

Katram mazgāšanas ciklam ir iepriekš noteikta temperatūra. Lai mainītu temperatūru, nospiediet pogu. Vērtība tiek parādīta displejā.

Izgriešana

Katram mazgāšanas ciklam ir iepriekš noteikts izgriešanas ātrums. Lai mainītu izgriešanas ātrumu, nospiediet pogu. Vērtība tiek parādīta displejā.

Žāvēšanas cikla iestatīšana

Pirmoreiz nospiežot pogu, iekārta automātiski izvēlas maksimālo žāvēšanas ciklu, kas ir saderīgs ar izvēlēto mazgāšanas ciklu. Turpinot spiest, tiek samazināts žāvēšanas līmenis un pēc tam žāvēšanas laiks, līdz cikls izslēdzas pilnībā ("OFF").

Žāvēšanu var iestatīt šādi:

A — pamatojoties uz vēlamu veļas sausuma līmeni:



Cupboard (Skapis): piemērots veļai, ko var ievietot atpakaļ skapī negludinot.

Hanger (Pakaramais): ideāli piemērots apģērbiem, kas nav jāizžāvē pilnībā.



Iron (Gludeklis): piemērots apģērbiem, kas pēc tam jāgludina. Atlikušais mitrums mīkstina krokas, atvieglojot gludināšanu.

B — pamatojoties uz iestatīto laika periodu: no **210** līdz **30** minūtēm. Ja mazgājamās un žāvējamās veļas daudzums ievērojami pārsniedz maksimālo norādīto apjomu (skatiet blakus esošo mazgāšanas ciklu tabulu), veiciet mazgāšanas ciklu. Pēc cikla pabeigšanas sadaliet apģērbus grupās un daļu no tiem ievietojiet atpakaļ cilindrā. Šajā brīdī izpildiet norādes, kas attiecas uz ciklu **“Drying only”** (Tikai žāvēšana). Atkārtojiet šo procedūru atlikušajai slodzei. Piezīme: katra žāvēšanas cikla beigās vienmēr tiek pievienots atdzišanas periods.

Tikai žāvēšana

Nospiediet pogu  lai veiktu tikai žāvēšanas ciklu. Pēc nepieciešamā cikla izvēles (saderīgs ar apģērba veidu) nospiediet pogu , lai izslēgtu mazgāšanas fāzi, un sāktu žāvēšanas fāzi izvēlētajā cikla maksimālajā līmenī. Žāvēšanas līmeni vai laiku var iestatīt un mainīt, nospiežot žāvēšanas pogu .

BĒRNU DROŠĪBA —○

Lai bloķētu vadības paneli, nospiediet un turiet pogu  apmēram 3 sekundes. Displejā iedegas simbols —○, norādot, ka vadības panelis ir bloķēts (izņemot  pogu). Šādi tiek novērsta nejaušas programmu izmaiņas, jo īpaši, ja mašīnas tuvumā ir bērni. Ja tiek mēģināts izmantot vadības paneli, simbols —○ mirgo displejā. Lai vadības paneli atbloķētu, nospiediet pogu  apmēram uz 3 sekundēm.

PADOMI UN IETEIKUMI

Veļas atbilstīga sašķirošana:

Auduma veids (kokvilna, jauktās šķiedras, sintētika, vilna, ar rokām mazgājami apģērbī). Krāsa (krāsainos apģērbus atšķirojiet no baltajiem, jaunus krāsainos apģērbus mazgājiet atsevišķi). Delikāta (mazus apģērbus, piemēram, neilona zeķes, un apģērbus ar āķiem, piemēram, krūšturus, ievietojiet auduma maisā).

Kabatu iztukšošana:

Tādi priekšmeti kā monētas vai šķiltavas var apdraudēt veļas mazgājamo mašīnu un cilindru. Pārbaudiet visas pogas.

TĪRĪŠANA UN APKOPE

Pirms tīrīšanas un apkopes izslēdziet veļas mazgājamo mašīnu un atvienojiet to no elektrotīkla. Veļas mazgājamās mašīnas tīrīšanai neizmantojiet uzliesmojošus šķidrums.

Ūdens un enerģijas padeves atvienošana

Pēc katras mazgāšanas aizveriet ūdens krānu. Tas samazina hidrauliskās sistēmas nolietojumu veļas mazgājamās mašīnas iekšpusē un palīdz novērst noplūdes.

Veļas mazgājamās mašīnas tīrīšanas un apkopes darbu laikā tai jābūt atslēgtai.

Veļas mazgājamās mašīnas tīrīšana

Ierīces ārējās daļas un gumijas komponentus var tīrīt, izmantojot remdenā ziepjūdeni samitrinātu mikstu drānu. Nelietojiet šķīdinātājus vai abrazīvas vielas.

Mazgāšanas līdzekļa dozatora nodalījuma tīrīšana

Izmazgājiet to ar tekošu ūdeni; šī darbība ir jāatkārto bieži.

Durvju un cilindra apkope

Lai nepieļautu nepatīkamu aromātu veidošanos, vienmēr atstājiet vaļā durvis.

Sūkņa tīrīšana

Veļas mazgājamā mašīna ir aprīkota ar automātiskās tīrīšanas sūkni, kuram nav nepieciešama nekāda apkope. Dažkārt mazi priekšmeti (piemēram, monētas vai pogas) var iekrist aizsargājošajā priekšnodalījumā, kas atrodas pie sūkņa pamatnes.

! Pārbaudiet, vai mazgāšanas cikls ir beidzies, un atslēdziet ierīci.

Lai piekļūtu priekšnodalījumam:

1. atbrīvojiet drenāžas sūkņa vāku, to pagriežot pretēji pulksteņrādītāja kustības virzienam (ir normāli, ja iztek neliels daudzums ūdens);
2. rūpīgi iztīriet iekšpusi;
3. uzskrūvējiet vāku;

Ūdens ievades šļūtenes pārbaude

Ūdens ievades šļūteni pārbaudiet vismaz vienreiz gadā. Nomainiet šļūteni, ja tai ir plaisas vai lūzumi; augstais ūdens spiediens var pēkšņi pārraut šļūteni.

! Nekad neizmantojiet lietotas šļūtenes.

SLODZES LĪDZSVAROŠANAS SISTĒMA

Pirms katras izgriešanas cikla, lai novērstu pārmērīgu vibrāciju pirms katras izgriešanas un vienmērīgi sadalītu slodzi, cilindrs nepārtraukti griežas ātrumā, kas neliels pārsniedz mazgāšanas rotācijas ātrumu. Ja pēc vairākiem mēģinājumiem slodze nav pareizi līdzsvarota, mašīna griežas samazinātā izgriešanas ātrumā. Ja slodzei ir pārmērīgi nesabalansēta, veļas mazgājamā mašīna neveic izgriešanu, bet slodzes sadalīšanu. Lai labāk izdalītu un balansētu slodzi, ieteicams porcijā salikt gan mazas, gan lielas drēbes.

TRANSPORTĒŠANA UN APSTRĀDE



Neceliet veļas mazgājamo mašīnu, to satverot aiz augšdaļas.



Atslēdziet ierīci un aizveriet ūdens krānu. Pārbaudiet, vai durvis un mazgāšanas līdzekļa nodalījums ir cieši aizvērti. Atvienojiet uzpildīšanas šļūteni no ūdens krāna, pēc tam atvienojiet drenāžas šļūteni. Izlaidiet visu šļūtenēs palikušo ūdeni un šļūtenes nostipriniet, lai tās transportēšanas

laikā nesabojātu. Uzskrūvējiet transportēšanas skrūves. Procedūru, kas aprakstīta “Veselības un drošības, un uzstādīšanas pamācībās”, veiciet pretējā secībā.

TRAUCĒJUMU MEKLĒŠANA

Veļas mašīnai dažkārt var rasties darbības traucējumi. Pirms sazināšanās ar tehniskās palīdzības dienestu pārliecinieties, vai problēmu nevar vienkārši novērst, izmantojot tālāk norādīto sarakstu.

Anomālijas	Iespējamie iemesli/risinājums
Veļas mazgājamā mašīna neieslēdzas.	Ierīce nav pieslēgta kontaktligzdai vai ir pieslēgta nepietiekami, lai izveidotos kontakts. Mājās nav strāvas padeves.
Nesākas mazgāšanas cikls.	Nav pareizi aizvērtas veļas mazgājamās mašīnas durvis. Nav nospiesta ieslēgšanas/izslēgšanas  poga. Nav nospiesta poga SĀKT/PAUZE  . Nav atvērts ūdens krāns. Iestatīta sākšanas laika aizkave.
Veļas mazgājamā mašīnā netiek uzpildīts ūdens (displejā mirgo "H2O").	Ūdens ievades šļūtene nav pievienota krānam. Šļūtene ir saliekta. Nav atvērts ūdens krāns. Mājās nav ūdens padeves. Pārāk zems spiediens. Nav nospiesta poga SĀKT/PAUZE  .
Veļas mazgājamā mašīnā tiek nepārtraukti ievadīts un izvadīts ūdens.	Drenāžas šļūtene nav uzstādīta 65–100 cm no grīdas. Šļūtenes brīvais gals ir iegremdēts ūdenī. Sienas drenāžas sistēmai nav spiediena izlīdzinātāja caurules. Ja problēma pastāv arī pēc šīm pārbaudēm, aizgrieziet ūdens krānu, izslēdziet ierīci un sazinieties ar tehniskās palīdzības dienestu. Ja dzīvoklis atrodas kādā no ēkas augšējiem stāviem, problēmas var izraisīt aizplūdes sifona sistēma, kas izraisa pastāvīgu ūdens ievadišanu veļas mazgājamā mašīnā un izvadišanu no tās. Veikalos ir pieejami speciālie sifona pret darbības vārsti, kas palīdz novērst šādas neērtības.
Veļas mazgājamā mašīna neizvada ūdeni vai neizgriež veļu.	Cikls neietver ūdens izlaišanu: dažos ciklos tā ir jāšāka manuāli. Saliekta drenāžas šļūtene. Nosprostots drenāžas cauruļvads.
Veļas mazgājamā mašīna izgriešanas cikla laikā spēcīgi vibrē.	Uzstādīšanas laikā nav pareizi atbloķēts cilindrs. Veļas mazgājamā mašīna nav nolīmeņota. Veļas mazgājamā mašīna ir iespiesta starp skapišiem un sienu.
Veļas mazgājama mašīnai ir noplūdes.	Ūdens ievades šļūtene nav pareizi uzskrūvēta. Mazgāšanas līdzekļa nodalījums ir nosprostots. Drenāžas šļūtene nav pareizi pievienota.
Ātri mirgo indikatori "Opcijas" un SĀKT/PAUZE , displejā ir redzams kļūdas kods (piemēram, F-01, F-...).	Izslēdziet un atslēdziet mašīnu, pagaidiet apmēram 1 minūti un pēc tam to atkal ieslēdziet. Ja problēma saglabājas, sazinieties ar tehniskās palīdzības dienestu.
Pārāk daudz putu.	Mazgāšanas līdzeklis nav piemērots mazgāšanai ar veļas mazgājamo mašīnu (tam jābūt marķējumam "izmantošanai veļas mazgājamā mašīnā", "mazgāšanai ar rokām un mašīnā" vai tamlīdzīgam). Izmantots pārāk daudz mazgāšanas līdzekļa.
Veļas žāvētājs nežāvē.	Ierīce nav pieslēgta kontaktligzdai vai nav pieslēgta pietiekami, lai izveidotos kontakts. Notikusi strāvas padeve kļūme. Nav pareizi aizvērtas ierīces durvis. Iestatīts AIZKAVES TAIMERIS (DELAY TIMER). ŽĀVĒŠANA (DRYING) ir pozīcijā OFF (Izslēgta).

DEMO REŽĪMS (DEMO MODE): lai deaktivizētu šo funkciju, izslēdziet veļas mašīnu. Nospiediet un turiet pogu "Sākt/pauze" , 5 sekunžu laikā nospiediet arī pogu "IESLĒGT/IZSLĒGT"  un turiet abas pogas 2 sekundes.



Varat lejupielādēt drošības instrukciju, lietotāja rokasgrāmatu, produkta iedaļu un enerģijas datus:

- apmeklējot mūsu tīmekļa vietni <http://docs.whirlpool.eu>;
- izmantojot QR kodu.
- Vai arī sazinieties ar mūsu tehniskās apkopes dienestu (skatiet tālruņa numuru garantijas grāmatīnā). Sazinoties ar mūsu tehniskās apkopes dienestu, lūdzu, norādiet uz produkta identifikācijas plāksnītes redzamos kodus.

