

Whirlpool



## Korisnički priručnik



[www.whirlpool.eu/register](http://www.whirlpool.eu/register)



---

# KORISNIČKI PRIRUČNIK

---



**ZAHVALJUJEMO VAM NA KUPOVINI PROIZVODA  
WHIRLPOOL.**

Kako bismo vam mogli pružiti potpuniju pomoć, registrirajte  
svoj uređaj na adresi

[www.whirlpool.eu/register](http://www.whirlpool.eu/register)

---

## KAZALO

<b>Upotreba i br. 38; Vodič za održavanje</b> .....	<b>2</b>
<b>Opis proizvoda</b> .....	<b>2</b>
Dodatni pribor *	2
Upravljačka ploča i postavka temperature	3
LED žarulja	3
6 <sup>th</sup> Sense	3
Kontrola vlažnosti*	3
Police s jednostavnim pristupom u zamrzivaču *	4
Police	4
Vrata	4
Odjeljak hladnjaka No-frost	4
Ladica za očuvanje svježine na 0°*	4
Odjeljak zamrzivača No-frost	4
<b>Način upotrebe uređaja</b> .....	<b>5</b>
Prva upotreba	5
Hladnjak i odlaganje namirnica	5
Način odlaganja svježih namirnica i pića	5
Odlaganje namirnica u zamrzivač	6
Skidanje spremnika ladice zamrzivača	6
Savjeti za zamrzavanje i čuvanje svježih namirnica	6
Zamrznuta jela: savjeti za kupovinu	6
Vrijeme čuvanja zamrznutih namirnica	7
Funkcionalni tonovi	7
Tablica alarma	8
Preporuke u slučaju da se uređaj ne upotrebljava	8
<b>Čišćenje i održavanje</b> .....	<b>9</b>
<b>Rješavanje problema</b> .....	<b>10</b>
<b>Postprodajni servis</b> .....	<b>11</b>
<b>Vodič za postavljanje</b> .....	<b>12</b>

## Opis proizvoda

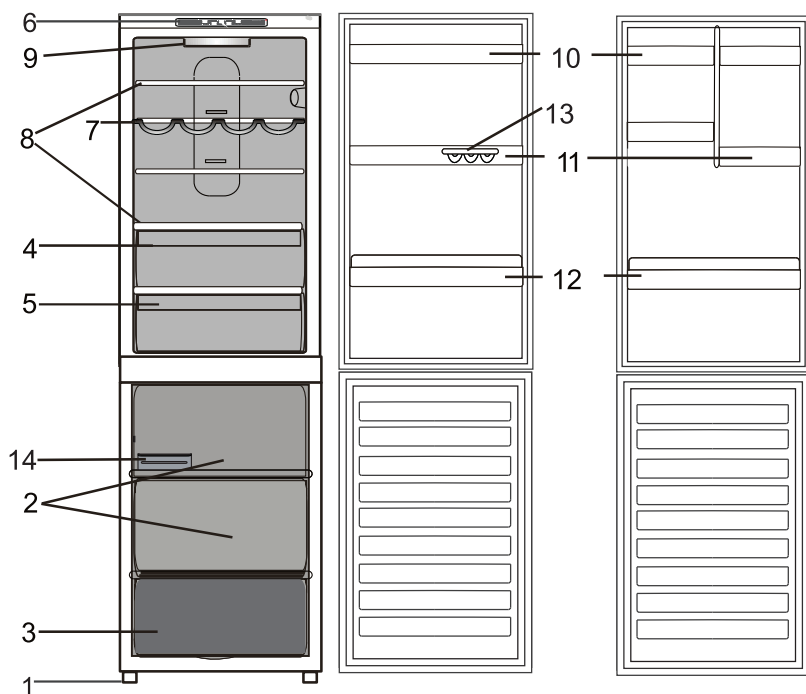

### Hladnjak

- |    |                                           |     |                                             |
|----|-------------------------------------------|-----|---------------------------------------------|
| 1. | Stopa za poravnavanje                     | 8.  | Police                                      |
| 2. | Odjeljak za odlaganje                     | 9.  | Žarulja                                     |
| 3. | Odjeljak za zamrzavanje i odlaganje       | 10. | Izvlačiva polica za odlaganje s poklopcem * |
| 4. | Ladica za očuvanje svježine voća i povrća | 11. | Uklonjive višenamjenske police              |
| 5. | Hladnjak                                  | 12. | Polica za boce                              |
| 6. | Upravljačka ploča                         | 13. | Polica za jaja                              |
| 7. | Stalak za vino *                          | 14. | Ladica za led *                             |

\* Varira po broju i/ili položaju, dostupno na određenim modelima.

### Dodatni pribor \*

#### POLICA ZA JAJA

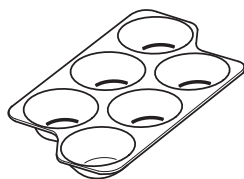

#### KONTROLA VLAŽNOSTI

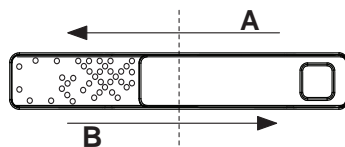

#### KOŠARA ZA BOCE

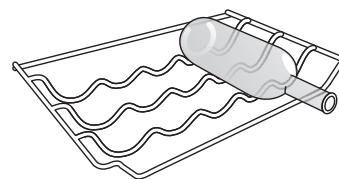

#### LADICA ZA LED

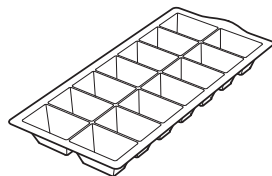

\* Dostupno samo na određenim modelima

## Upravljačka ploča i postavka temperature

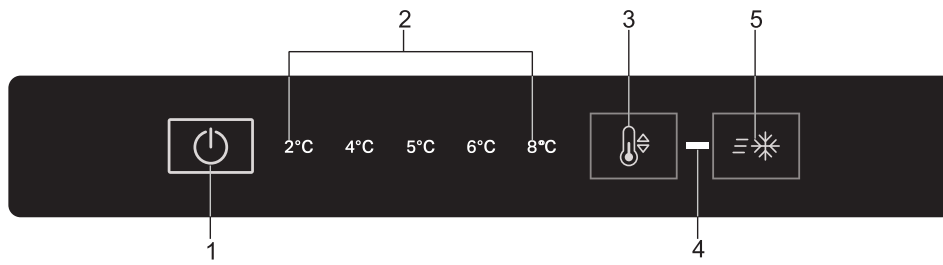

- |    |                                 |    |                                          |
|----|---------------------------------|----|------------------------------------------|
| 1. | Uključivanje/isključivanje      | 4. | Svjetlo indikatora brzog zamrzavanja     |
| 2. | Indikator temperature hladnjaka | 5. | Gumb brzo zamrzavanje (brzo zamrzavanje) |
| 3. | Postavka temperature hladnjaka  |    |                                          |

### Uključivanje/isključivanje

Cijeli proizvod (i hladnjak i zamrzivač) mogu se uključiti tako da se ovaj gumb pritisne na 2 sekunde. Posljednja postavljena vrijednost navedena je na sučelju. Pritisnite taj gumb za isključivanje uređaja. Zvučni signal potvrdit će „isključivanje uređaja“.

### Indikator temperature hladnjaka

Prikazuje temperaturu hladnjaka.

### Postavka temperature hladnjaka

Omogućuje vam promjenu vrijednosti temperature, na cikličan način; on ujedno potvrđuje odabranu temperaturu na sučelju.

### Svjetlo indikatora brzog zamrzavanja

Uključuje se kada se pritisne gumb Brzo zamrzavanje.

### Gumb brzo zamrzavanje (brzo zamrzavanje)

Treba se upotrebljavati za zamrzavanje svježih namirnica. Kada se pritisne, uključuje se svjetlo indikatora Brzo zamrzavanje (pogledajte Pokretanje i upotreba). Tijekom rada funkcije Brzo zamrzavanje omogućiti zrak u hladnjaku jer može prouzročiti prehladnu temperaturu. Srednji se položaj preporučuje za najbolje čuvanje namirnica.

## LED žarulja

Ako sustav LED svjetala ne radi obratite se servisu kako bi ih zamijenili.

**Važno:** Svjetlo odjeljka hladnjaka uključuje se kada se vrata hladnjaka otvore. Ako vrata ostanu otvorena dulje od 8 minute, svjetlo će se automatski isključiti.

## 6<sup>th</sup> Sense

6<sup>th</sup>  
sense

Ova je funkcija automatski uključena kako bi se omogućili optimalni uvjeti za čuvanje spremljenih namirnica. Funkcija "6<sup>th</sup> Sense" automatski se uključuje ako:

- se velika količina namirnica stavlja u hladnjak
- vrata hladnjaka predugo ostanu otvorena
- je došlo do duljeg nestanka električne energije što je prouzročilo rast temperature u unutrašnjosti uređaja na vrijednosti koje ne mogu jamčiti sigurno čuvanje namirnica.

## Kontrola vlažnosti\*

Regulator vlažnosti otvorite (položaj B) ako namirnica, kao što je voće, želite spremati u okoliš s manjom razinom vlažnosti ili zatvorite (položaj A) za spremanje namirnica, kao što povrće, u okoliš s višom razinom vlažnosti.

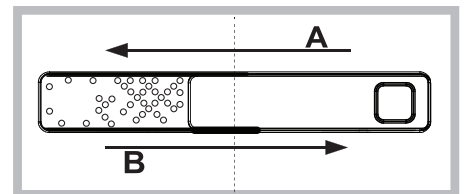

\* Dostupno samo na određenim modelima

## Polica s jednostavnim pristupom u zamrzivaču \*

Ladica za zamrzivač korisna je za lako odlaganje često upotrebljivanih namirnica, zamrzavanje ili samo pohranjivanje ostataka ili malih namirnica.

### Police

Sve police, preklopna vratašca i košare koje se izvlače mogu se skidati.

### Vrata

#### Promjena smjera otvaranja vrata

Napomena: smjer otvaranja vrata može se promijeniti. Ako tu radnju izvrši Postprodajni servis, nije pokrivena jamstvom. Preporučuje se da dvije osobe obave promjenu smjera okretanja vrata. Pratite upute.

### Odjeljak hladnjaka No-frost

Odmrzavanje odjeljka hladnjaka u potpunosti je automatsko.

Pojava kapljica vode na stražnjoj unutarnjoj stjenici odjeljka hladnjaka označava da je u tijeku periodično automatsko odmrzavanje.

Sustav No Frost omogućuje neprestano kruženje hladnog zraka radi prikupljanja vlage i sprječavanja stvaranja leda iinja.

Sustav održava optimalnu razinu vlage u odjeljku čuvajući originalnu kvalitetu namirnica, sprječava ljepljenje namirnica i omogućujući da odmrzavanje postane stvar iz prošlosti.

Čelije za prozračivanje nemojte blokirati postavljajući namirnice ili spremnike u izravan doticaj sa stražnjom stjenkom.

Zatvarajte boce, a namirnice čvrsto umotavajte.

### Ladica za očuvanje svježine na 0°\*

Pretinac područja za očuvanje svježine na 0° jamči radni raspon temperature od -2 °C do 3 °C ovisno o odabranoj postavci temperature hladnjaka koja je idealna za:

– odlaganje mesa, ribe i osjetljivih namirnica;

– brzo hlađenje vrućih jela;

– odmrzavanje na niskoj temperaturi (time se blokira širenje mikroorganizama)

Temperaturu od 0 °C možete u uobičajenim uvjetima postići kada je temperatura hladnjaka postavljena na najnižu temperaturu.

Zapamtite da se promjenom temperature hladnjaka mijenja i temperatura odjeljka za očuvanje svježine 0°. Ne zaboravite da je pretinac za očuvanje svježine na 0° mehanička značajka koja cijelo vrijeme radi, ne može se isključiti.

### Odjeljak zamrzivača No-frost

Hladnjaci No frost omogućuju kruženje rashlađenog zraka oko područja odlaganja i sprječavaju stvaranje leda i time u potpunosti uklanjaju potrebu odleđivanja.

Zaleđene namirnice ne lijepe se za stjenke, oznake ostaju čitljive, a prostor za odlaganje uredan i čist.

\* Dostupno samo na određenim modelima

## Način upotrebe uređaja

### Prva upotreba

Prije priključivanja uređaja očistite odjeljke i dodatnu opremu mlakom vodom sa sodom bikarbonom.

Nakon priključivanja uređaja u struju on automatski započinje s radom.

Nakon pokretanja uređaja pričekajte najmanje 4 – 6 sati prije stavljanja namirnica u uređaj.

Kada je uređaj priključen na napajanje, sva svjetla su uključena i sve ikone prikazuju se na zaslonu približno 1 sekundu. Svijetle zadane (tvorničke) vrijednosti postavki odjeljka hladnjaka.

### Hladnjak i odlaganje namirnica

Odjeljak hladnjaka omogućava pohranu svježe hrane i pića. Odjeljak hladnjaka određuje se potpuno automatski. Povremena pojava kapljica vode na unutarnjoj stražnjoj stijenci odjeljka znak je automatske faze odleđivanja. Odleđena voda kanalicom se provodi do odvoda i potom sakuplja u spremniku iz kojeg isparava.

Napomena: okolna temperatura te učestalost otvaranja i zatvaranja vrata te položaj uređaja mogu utjecati na unutarnju temperaturu dva odjeljka. Namjestite temperature prema tim faktorima. U vrlo vlažnim uvjetima može se pojaviti kondenzacija u odjeljku hladnjaka, posebice na staklenim policama. U tom slučaju preporučuje se da zatvorite posude s tekućinom (npr. lonac s temeljcem), omotate hranu s visokim udjelom vode (npr. povrće) i potom uključite ventilator ako postoji. sve ladice, police na vratima i police mogu se izvaditi.

#### Ventiliranje



Prirodna cirkulacija zraka u odjeljku hladnjaka rezultira područjima različite temperature. Najhladnije područje je točno iznad pretinca za održavanje svježine voća i povrća i na stražnjoj stijenci. Najtoplije je na gornjem prednjem odjeljku. Nedovoljna ventilacija dovodi do povećanja potrošnje energije i smanjenje učinkovitosti hlađenja.

### Način odlaganja svježih namirnica i pića

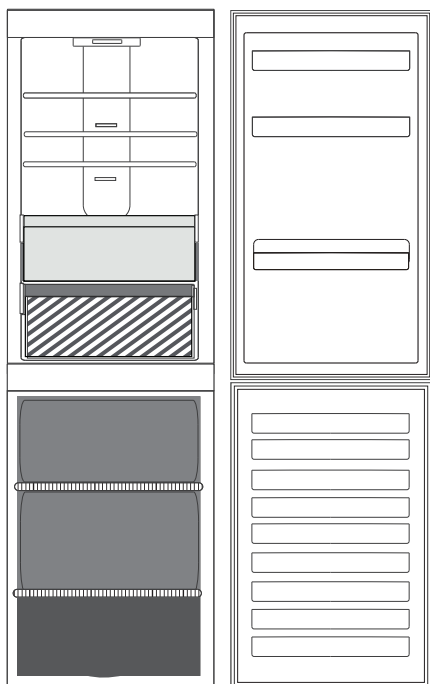
Namirnice koje ispuštaju veliku količinu etilena (jabuke, marelice, kruške, avokado, smokve, šljive, borovnice, dinje, grahorice) i one koje su osjetljive na taj plin kao što su voće, povrće i salate, uvijek se trebaju odvojiti i omotati kako bi dulje zadržale svježinu tijekom čuvanja; na primjer ne spremajte rajčice zajedno s kivijem ili kupusom. Namirnice ne spremajte preblizu kako bi se omogućila dovoljna cirkulacija zraka. Za omatanje namirnica upotrebljavajte spremnike od plastike, metala i stakla koji se mogu reciklirati i folije za omatanje. Ako imate malu količinu namirnica koje trebate spremati u hladnjak, preporučujemo upotrebu polica iznad ladice za očuvanje svježine voća i povrća jer je to najhladnije područje u odjeljku. Uvijek upotrebljavajte spremnike za tekućine ili namirnice koje šire mirise ili mogu poprimiti miris ili aromu ili nadjačati druge mirise. Kako biste izbjegli prevrtanje boca možete upotrijebiti držač za boce (dostupan na odabranim modelima).

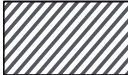

#### Legenda

-  **UMJERENO PODRUČJE**  
Preporučuje se za spremanje tropskog voća, limenki, napitaka, jaja, umaka, konzerviranog povrća, maslaca, pekmeza
-  **LADICA ZA VOĆE I POVRĆE**
-  **HLADNO PODRUČJE**  
Preporučuje se za spremanje sira, mlijeka, mliječnih proizvoda, delicata, jogurta

## Odlaganje namirnica u zamrzivač

Zamrzivač omogućava spremanje zamrznutih namirnica (razdoblje je navedeno na pakiranju) i zamrzavanje svježih namirnica. Količina svježe hrane koju se može zalediti za 24 sata navedena je na nazivnoj pločici. Stavite svježe namirnice u zamrzivač, ostavljajući dovoljno mjesta oko pakiranja namirnica kako bi zrak mogao slobodno cirkulirati. Preporučuje se da ponovno ne zamrzavate djelomično odležanu hranu. Važno je omotati hranu tako da je spriječeno prodiranje vode, vlaga ili kondenzacije. Zamrzivač možete upotrebljavati bez ladica kako biste dobili više prostora. Provjerite jesu li vrata ispravno zatvorena.

### Kockice leda

Napunite posudu za led vodom do 2/3 i stavite je u zamrzivač. Nipošto nemojte koristiti oštre ili šiljaste predmete za uklanjanje leda.

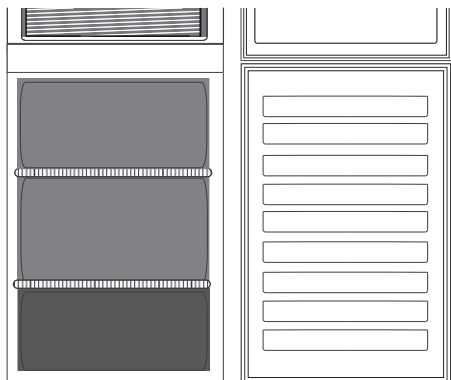

### Legenda



#### LADICA PODRUČJA ZAMRZAVANJA

(područje maks hladnoće)

Preporučuje se za zamrzavanje svježih/kuhanih namirnica.



#### LADICE ZAMRZIVAČA

## Skidanje spremnika ladice zamrzivača

- Otvorite vrata zamrzivača.
- Povucite gornji spremnik prema gore držeći ga za desni i lijevi kut (1).
- Izvadite ladicu (2).
- Gornji spremnik postavite obrnutim redoslijedom.

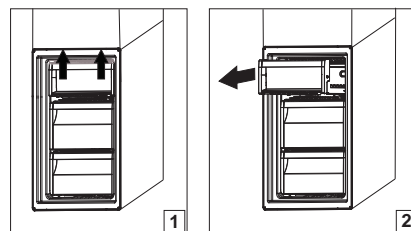

## Savjeti za zamrzavanje i čuvanje svježih namirnica

- Preporučujemo da sve zamrznute namirnice označite naljepnicama i datirate. Dodavanje naljepnica pomoći će vam u identificiranju namirnica te u tome da znate kada se one trebaju upotrijebiti prije no što se njihova kvaliteta umanjí. Nemojte ponovno zamrzavati odmrznute namirnice.
- Prije zamrzavanja svježe namirnice omotajte i hermetički zatvorite u: aluminijsku foliju, plastičnu foliju, nepropusna plastična pakovanja, polietilenske posude s poklopcima, posude za stavljanje hrane u zamrzivač prikladne za zamrzavanje namirnica.
- Namirnice moraju biti svježe, zrele i prvorazredne kvalitete kako bi se dobile zamrznute namirnice visoke kvalitete.
- Svježe povrće i voće po mogućnosti treba zamrznuti čim se ubere kako bi se sačuvala puna izvorna hranjiva vrijednost, postojanost, boja i okus. Meso i divljač ostavite da odleži dovoljno dugo prije zamrzavanja.
- Tople namirnice uvijek pustite da se ohlade prije no što ih stavite u zamrzivač.
- odmrznute ili djelomično odmrznute namirnice odmah pojedite. Namirnice nemojte ponovno zamrzavati osim ako nakon prvog odmrzavanja nisu skuhanе. Nakon kuhanja odmrznute namirnice mogu se ponovno zamrznuti.
- Nemojte zamrzavati boce s tekućinom.

## Zamrznuta jela: savjeti za kupovinu

Pri kupnji zamrznutih namirnica:

- provjerite da ambalaža nije oštećena (zamrznute namirnice u oštećenoj ambalaži mogu biti pokvarene). Ako je pakiranje napuhano ili se vide vlažne mrlje, to znači da proizvod nije čuvan u najpovoljnijim uvjetima i moguće je da je odmrzavanje već započelo.
- Prilikom kupovine zamrznute namirnice uvijek kupujte na kraju kupovine i prevezite ih u toplinski izoliranim vrećicama.
- čim stignete kući zamrznute namirnice odmah stavite u zamrzivač.
- Ako su se namirnice odledile, pa makar i djelomično, nemojte ih ponovno zamrzavati. Konzumirajte ih u roku od 24 sata.
- Promjene temperature izbjegavajte ili smanjite na minimum. Poštujte datum roka trajnosti koji se nalazi na pakiranju.
- Uvijek slijedite upute za očuvanje zaleđenih namirnica navedene na pakiranju.

## Vrijeme čuvanja zamrznutih namirnica

Proizvod	Vrijeme odlaganja
Maslac ili margarin	6 mjeseci
Sir	3 mjeseca
<b>Riba</b> Školjke	2/3 mjeseca 1 mjesec
Voće (osim citrusa)	8 – 12 mjeseci
Sladoled ili sorbet	2/3 mjeseca
<b>Meso</b> Šunka – kobasice Pečenke (junetina – svinjetina – janjetina) Odresci ili kotleti (junetina – janjetina – svinjetina)	2 mjeseca 8/12 mjeseci 4 mjeseca
Mlijeko, svježe	1 – 3 mjeseca
Perad (piletina– puretina)	5 – 7 mjeseci
Povrće	8 – 12 mjeseci

## Funkcionalni tonovi

Zvukovi koji dolaze iz uređaja normalni su jer on ima brojne ventilatore i motore koji reguliraju rad i automatski se uključuju i isključuju.

### Neki od funkcionalnih zvukova mogu se ublažiti tako da:

- poravnate uređaj i postavite ga na ravnu površinu.
- razdvojite uređaj od namještaja i izbjegavate njihov kontakt.
- provjerite jesu li unutarnji sastavni dijelovi ispravno postavljeni.
- provjerite da boce i spremnici ne dolaze u međusobni doticaj.

### Neki od funkcionalnih zvukova koje možete čuti

1. Zvuk piskutanja kada uređaj uključujete po prvi put ili nakon duge pauze.
2. Zvuk grgljanja kada rashladna tekućina ulazi u cijevi.
3. Brujanje stvara kompresor u radu.
4. Zvuk zujanja kada se uključuje ventil za vodu ili ventilator.
5. Zvuk pucketanja kada se uključuje kompresor.
6. KLIK stvara termostat koji podešava duljinu rada kompresora.

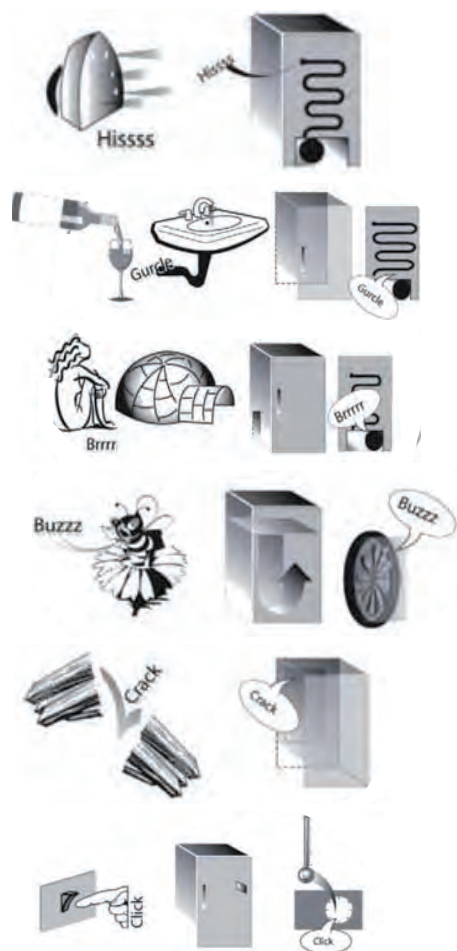



**Tablica alarma**

Vrsta alarma	Signal	Uzrok	Rješenje
Alarm otvorenih vrata	Oglašava se alarm i treperi svjetlo.	Vrata su ostala otvorena više od 3 minute.	Zatvorite vrata.
Neispravnost	Bilo koji od indikatora temperature treperi.	Neispravnost proizvoda.	Obratite se postprodajnom servisu.

**Preporuke u slučaju da se uređaj ne upotrebljava****U slučaju neupotrebe uređaja**

Isključite uređaj iz električne mreže, ispraznite ga, po potrebi odledite i očistite.

Vrata držite malo otvorena kako bi zrak mogao ulaziti u odjeljke. Tako ćete izbjeći pojavu plijesni i neugodnog mirisa.

**U slučaju prekida napajanja**

Držite vrata zatvorena kako bi hrana što dulje ostala hladna. Nemojte ponovno zaleđivati djelomično odleđenu hranu. Kod duljeg prekida napajanja, mogao bi se aktivirati i alarm za isključivanje (kod proizvoda s elektronikom).

## Čišćenje i održavanje

**Prije obavljanja bilo koje radnje održavanja ili čišćenja, izvucite utikač iz utičnice ili isključite dovod električne struje. Nikada ne upotrebljavajte abrazivna sredstva za čišćenje. Nikada nemojte čistiti dijelove hladnjaka zapaljivim tekućinama.**

**Nemojte koristiti uređaje za čišćenje parim.**

**Gumbi i zaslon upravljačke ploče ne smiju se čistiti alkoholom ili sredstvima na bazi alkohola, već suhom krpom.**

- ▶ Uređaj povremeno očistite krpom i otopinom mlake vode i neutralnog deterdženta namijenjenog za čišćenje unutrašnjosti hladnjaka.
- ▶ Dodatna oprema koja se može ukloniti može se potopiti u toplu vodu sa sapunom ili deterdžentom za pranje suđa. Isperite je i pažljivo osušite.
- ▶ Vanjski dio uređaja i brtvu na vratima očistite vlažnom krpom i osušite mekom krpom.
- ▶ Kondenzator na stražnjem dijelu uređaja treba redovito čistiti usisavačem.
- ▶ Osim ako nije drugačije navedeno, dodatni pribor uređaja ne može se prati u perilici posuđa.



### **Važno:**

- ▶ Gumbi i zaslon upravljačke ploče ne smiju se čistiti alkoholom ili sredstvima na bazi alkohola, već suhom krpom.
- ▶ Cijevi sustava hlađenja nalaze se u blizini posude za odleđivanje i mogu postati vruće. Povremeno ih očistite usisavačem.

Kako biste osigurali stalan i ispravan protok vode odleđivanja, redovito čistite unutrašnjost ispusta na stražnjem dijelu hladnjaka u blizini ladice za voće i povrće pomoću isporučenog alata\*.

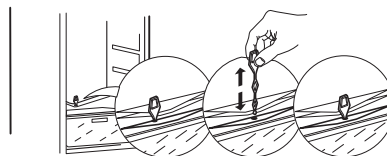

## Rješavanje problema

Što učiniti ako...	Mogući razlozi	Rješenja
Kućanski uređaj ne radi.	Moguće je da je došlo do problema s napajanjem uređaja.	<ul style="list-style-type: none"> <li>• Provjerite je li kabel za napajanje uključen u strujnu utičnicu odgovarajućeg napona.</li> <li>• Provjerite zaštitne uređaje i osigurače električnog sustava u domu</li> </ul>
U posudi za sakupljanje vode od odmrzavanja ima vode.	Ovo je uobičajeno kod vrućeg, vlažnog vremena. Posuda se može napuniti i do polovice.	<ul style="list-style-type: none"> <li>• Provjerite je li uređaj poravnat kako ne bi došlo do prelijevanja.</li> </ul>
Rubovi elementa uređaja koji dolaze u kontakt s brtvom na vratima topli su na dodir.	To nije kvar. To je uobičajeno kada je vruće i kada je kompresor u radu.	
Svjetlo ne radi.	Možda treba zamijeniti žarulju. Možda je uređaj uključen/u stanju pripravnosti.	<ul style="list-style-type: none"> <li>• Provjerite rade li ispravno zaštitni uređaji i osigurači električnog sustava u domu.</li> <li>• Provjerite je li kabel za napajanje uključen u strujnu utičnicu odgovarajućeg napona</li> <li>• U slučaju kvara LED žarulja korisnik mora nazvati servis radi zamjene istom vrstom žarulja koje su dostupne samo u našim postprodajnim servisima ili kod ovlaštenih distributera.</li> </ul>
Izgleda da motor ostaje predugo uključen.	Vrijeme rada motora ovisi o različitim čimbenicima: učestalosti otvaranja vrata, količini pohranjenih namirnica, temperaturi prostorije, podešavanju termostata.	<ul style="list-style-type: none"> <li>• Provjerite jesu li komande uređaja ispravno postavljene.</li> <li>• Provjerite da u uređaj nije postavljena prevelika količina namirnica.</li> <li>• Provjerite da se vrata prečesto ne otvaraju.</li> <li>• Provjerite da se vrata ispravno zatvaraju.</li> </ul>
Temperatura uređaja je previsoka.	Razlozi za to mogu biti različiti (pogledajte „Rješenja“).	<ul style="list-style-type: none"> <li>• Provjerite da na kondenzatoru (na stražnjem dijelu uređaja) nema prašine i dlačica.</li> <li>• Provjerite jesu li vrata ispravno zatvorena.</li> <li>• Provjerite je li brtva na vratima ispravno postavljena.</li> <li>• Tijekom vrućih dana ili ako je soba topla, normalno je da motor dulje radi.</li> <li>• Ako su vrata uređaja dugo ostala otvorena ili ste stavili velike količine namirnica, motor će dulje raditi kako bi ohladio unutrašnjost uređaja.</li> </ul>
Vrata se pravilno ne zatvaraju i ne otvaraju.	Razlozi za to mogu biti različiti (pogledajte „Rješenja“).	<ul style="list-style-type: none"> <li>• Provjerite da paketi namirnica ne blokiraju vrata.</li> <li>• Provjerite da se unutarnji dijelovi ili automatski ledomat nalaze u svom položaju.</li> <li>• Provjerite da brtve na vratima nisu prljave ili ljepljive.</li> <li>• Provjerite da je uređaj poravnat.</li> </ul>

## Postprodajni servis

### PRIJE POZIVA POSTPRODAJNOM SERVISU

1. Pogledajte možete li sami riješiti problem uz pomoć prijedloga danih u **VODIČ ZA RJEŠAVANJE PROBLEMA**.
2. program ne radi.

### AKO SE I NAKON NAVEDENIH PROVJERA KVAR I DALJE JAVLJA, OBRATITE SE NAJBЛИŽEM POSTPRODAJNOM SERVISU

Za pomoć nazovite broj u knjižici jamstva ili slijedite upute na web-mjestu

**www.whirlpool.eu**

Kada kontaktirate korisničku službu uvijek navedite:

- Isključite perilicu rublja i iskopčajte je.
- vrstu i točan model uređaja;
- servisni broj (broj iza riječi Service na nazivnoj pločici). Servisni broj naveden je i u knjižici jamstva;
- svoju punu adresu;
- Uvijek ispustite vodu prije otvaranja vrata.

Ako je popravak potreban, obratite se ovlaštenom postprodajnom servisu (kako bi se jamčila uporaba originalnih rezervnih dijelova i ispravan popravak).



**SERVICE** 0000 000 00000



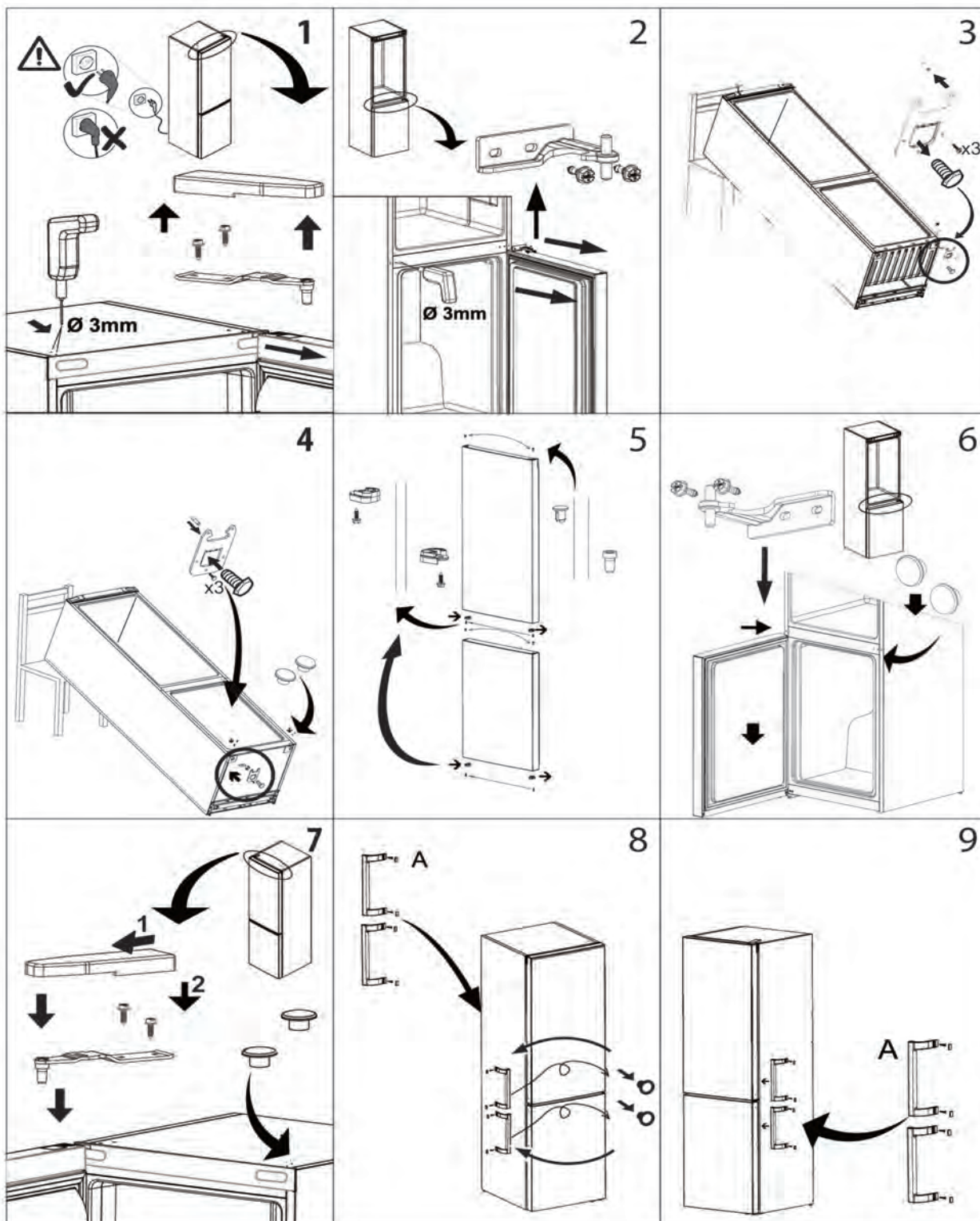

400011333253