

PEÇAS E CARACTERÍSTICAS

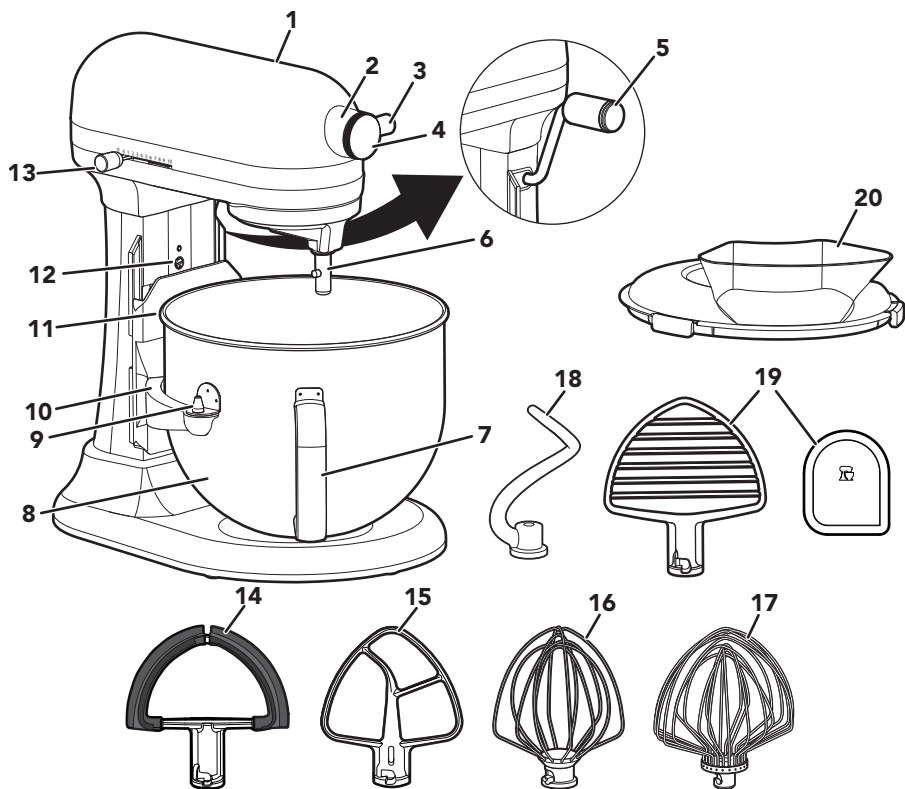

1. Cabeça do motor
2. Estrutura de fixação de acessórios
3. Manípulo de fixação de acessórios
4. Tampa da estrutura
5. Alavanca de elevação da taça
6. Eixo do batedor
7. Pega da taça*
8. Taça*
9. Pinos de localização
10. Suporte da taça
11. Trinco da mola e pino da taça (não apresentado)
12. Parafuso de ajuste da altura do batedor
13. Alavanca de controlo de velocidade
14. Batedor plano com borda flexível dupla**
15. Batedor plano
16. Pinha de 6 varas**
17. Pinha elíptica de 11 varas em aço inoxidável**
18. Batedor de gancho em espiral
19. Batedor de massas** e espátula** ***
20. Tampa antissalpicos**

*O tipo de taça pode variar. As taças também estão disponíveis como acessórios para compra em separado.

**Disponível apenas na compra como acessório e somente em modelos seleccionados.

***Também pode ser utilizada para raspar a taça.

SEGURANÇA DO PRODUTO

A sua segurança e a dos outros é muito importante.

Este manual e o eletrodoméstico contêm várias mensagens de segurança importantes. Deve sempre ler e respeitar todas as mensagens de segurança.



Este é o símbolo de aviso de segurança.

Este aviso alerta-o para perigos potenciais que podem causar a morte ou ferimentos a si e aos outros.

Todas as mensagens de segurança são fornecidas a seguir ao símbolo de aviso de segurança e às palavras "PERIGO" OU "AVISO". Estas palavras significam:

⚠ PERIGO

Corre risco de morte ou ferimentos graves se não seguir imediatamente as instruções.

⚠ AVISO

Corre risco de morte ou ferimentos graves se não seguir as instruções.

Todas as mensagens de segurança indicar-lhe-ão qual o potencial perigo, como evitar a possibilidade de ser ferido e o que acontece caso as instruções não sejam respeitadas.

MEDIDAS DE SEGURANÇA IMPORTANTES

Ao utilizar aparelhos elétricos, deve respeitar sempre as precauções básicas de segurança, incluindo as seguintes:

1. Leia todas as instruções. A utilização incorreta do aparelho poderá resultar em ferimentos.
2. Para evitar o risco de choque elétrico, não mergulhe a batedeira em água ou noutra líquido.
3. Este aparelho não deve ser utilizado por pessoas (incluindo crianças) com capacidades mentais, sensoriais ou físicas reduzidas ou falta de experiência e conhecimento, a menos que sejam supervisionadas de perto ou recebam instruções sobre a utilização do aparelho por parte de uma pessoa responsável pela sua segurança.
4. Apenas para a União Europeia Este aparelho não pode ser utilizado por crianças. Mantenha o aparelho e o cabo fora do alcance das crianças.

5. Apenas para a União Europeia Os aparelhos podem ser utilizados por pessoas com capacidades físicas, sensoriais ou mentais reduzidas ou com pouca experiência e conhecimentos, desde que tenham supervisão ou tenham recebido instruções sobre a utilização do aparelho de forma segura e compreendam os riscos inerentes.
6. Mantenha as crianças sob vigilância para garantir que não brincam com o aparelho.
7. Se o cabo de alimentação estiver danificado, tem de ser substituído pela KitchenAid, pelo seu agente de assistência técnica ou por técnicos com qualificações semelhantes para evitar qualquer perigo.
8. Coloque o aparelho na posição desligada (0) e, em seguida, desligue da tomada se não estiver a ser utilizado, antes da montagem ou desmontagem de peças e antes da limpeza. Para desligar da tomada, agarre pela ficha e puxe-a para a retirar. Nunca puxe pelo cabo de alimentação.
9. Evite tocar nas peças em movimento. Para evitar o risco de ferimentos e/ou evitar danificar o aparelho, mantenha as mãos, o cabelo, a roupa, as espátulas e outros utensílios afastados do batedor durante o funcionamento da batedeira.
10. Não utilize nenhum aparelho com uma ficha ou um cabo danificado após a ocorrência de um mau funcionamento ou caso o aparelho tenha sofrido alguma queda ou tenha sido de algum modo danificado. Devolva o aparelho ao centro de assistência autorizado mais próximo para ser examinado, reparado ou ajustado elétrica ou mecanicamente.
11. A utilização de acessórios não recomendados nem vendidos pela KitchenAid pode provocar incêndios, choques elétricos ou ferimentos em pessoas.
12. Não deixe o aparelho sem vigilância durante o funcionamento.
13. Não utilize o aparelho ao ar livre.
14. Não deixe o cabo pendurado na beira da mesa ou da bancada.
15. Retire o batedor plano, a pinha, o batedor de massas, o batedor plano com borda flexível dupla ou o batedor de gancho em espiral da batedeira antes da lavagem.
16. Para evitar danos no produto, não utilize as taças da batedeira em zonas de elevado calor, como um forno, um micro-ondas ou um fogão.

17. Consulte a secção "Manutenção e limpeza" para obter instruções sobre como limpar as superfícies que entram em contacto com alimentos.
18. Deixe o aparelho arrefecer completamente antes de colocar ou tirar peças, e antes de limpar.
19. Este aparelho inclui uma ligação à terra apenas para fins funcionais.
20. Este aparelho foi concebido para ser utilizado no âmbito doméstico e em ambientes semelhantes como:
 - cozinhas em lojas, escritórios e outros ambientes de trabalho;
 - quintas;
 - por clientes em hotéis, motéis e outros tipos de ambientes residenciais;
 - locais de alojamento com pequeno-almoço.

GUARDE ESTAS INSTRUÇÕES

Para detalhes completos acerca de informações do produto, instruções e vídeos, incluindo informações acerca da Garantia, acesse a www.KitchenAid.eu.

REQUISITOS ELÉTRICOS

	⚠ AVISO
	Perigo de choque elétrico Ligue a uma tomada com ligação à terra. Não remova o pino com ligação à terra. Não utilize um adaptador. Não utilize cabos de extensão. O incumprimento destas instruções pode resultar em morte, incêndio ou choque elétrico.

Tensão: 220-240 Volts

Frequência: 50-60 Hz

Potência: 375 W

NOTA: a potência nominal da sua batedeira está impressa na parte inferior ou na placa de série.

Não utilize cabos de extensão. Se o cabo de alimentação for demasiado curto, solicite a instalação de uma tomada junto do aparelho a um electricista qualificado ou a um técnico de assistência técnica.

GUIA DE CONTROLO DA VELOCIDADE

ACESSÓRIOS	UTILIZAR PARA	DESCRIÇÃO	VELOCIDADE
Batedor plano	Misturar e envolver os ingredientes	Envolver os ingredientes delicados, claras de ovo, natas e evitar misturar demasiado. Misturar bolos, coberturas, bolachas, etc.	1/2 velocidade para envolver Velocidades 1 – 6 para misturar
Batedor plano com borda flexível dupla**	Misturar ingredientes	Misturar bolos, coberturas, bolachas, etc.	Velocidade 1 - 6 para misturar
Batedor de gancho em espiral	amassar	Pães, pãezinhos, massa de pizza, etc.	Velocidade 2 para amassar
Pinha de 6 varas**/pinha elíptica de 11 varas em aço inoxidável**	Bater	Ovos, claras de ovo, natas, etc.	Velocidade 4 - 10 para bater
Batedor de massas**	Cortar manteiga para colocar na farinha, puré de frutas/legumes e desfiar carne	Massa para tarte e outros pastéis; puré de batata/frutas/legumes, frango ralado	Pastéis (cortar manteiga para colocar na farinha): velocidade 2 Puré de frutas/legumes: até à velocidade 2 Puré de batata, carne desfiada: velocidade 4

NOTA: utilize a velocidade 2 para misturar ou amassar massa com fermento. A utilização de uma velocidade mais alta cria um elevado potencial de falha da batedeira. O batedor de gancho em espiral PowerKnead amassa eficientemente a maioria das massas com fermento em 4 minutos. A utilização de uma velocidade mais baixa pode abrandar a unidade e não amassar a massa corretamente.

**Disponível apenas na compra como acessório e somente em modelos selecionados.

MONTAGEM DO PRODUTO

1. Coloque a batedeira na posição desligada (0) e retire a ficha da tomada.

Para fixar a taça*: encaixe os suportes da taça nos pinos de localização e pressione a parte traseira da taça* até que o pino da taça* encaixe no trinco de mola.

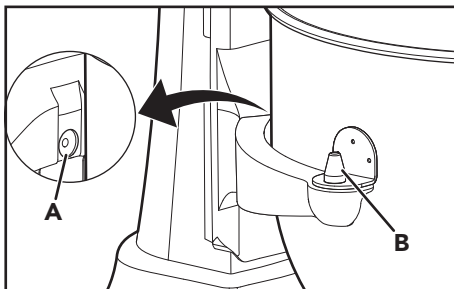

A. Trinco de mola

B. Pino de localização

2. **Para remover a taça*:** coloque a alavanca de elevação da taça na posição para baixo. Segure a pega da taça* e levante-a para cima e para fora dos pinos de localização.

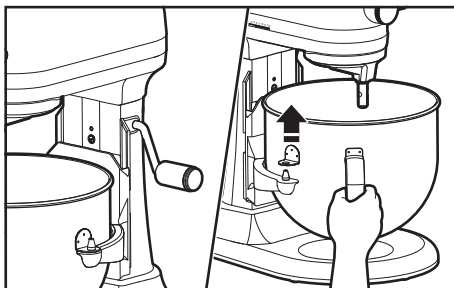

3. **Para fixar o acessório:** encaixe o acessório no eixo. Rode para o fixar sobre o pino no eixo.

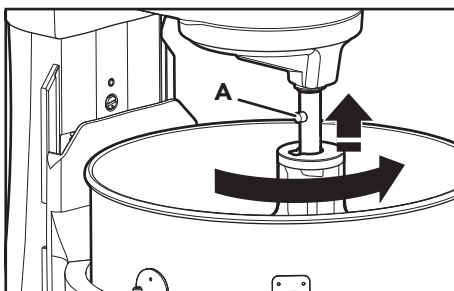

A. Pino

*O tipo de taça pode variar. As taças também estão disponíveis como acessórios para compra em separado.

4. **Para remover o acessório:** Coloque a batedeira na posição desligada (0) e retire a ficha da tomada. Empurre o acessório para cima e rode-o para a esquerda. Puxe o acessório para baixo do eixo do batedor.

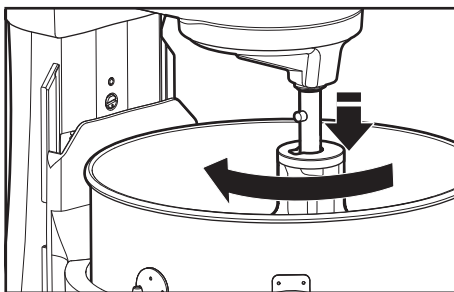

IMPORTANTE: se a taça* não estiver encaixada no devido lugar de forma segura, pode ficar instável e oscilar durante a utilização.

5. **Para levantar a taça*:** rode a alavanca de elevação da taça para a posição vertical. A taça* deve estar sempre na posição elevada durante a mistura.

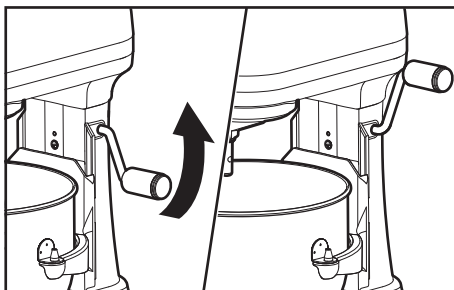

6. **Teste a distância entre o batedor e a taça*:** ligue a batedeira e teste cada velocidade, certificando-se de que o batedor não toca na taça* durante o funcionamento. Se o batedor estiver demasiado afastado do fundo ou atingir a taça*, avance para o passo seguinte para efetuar ajustes.

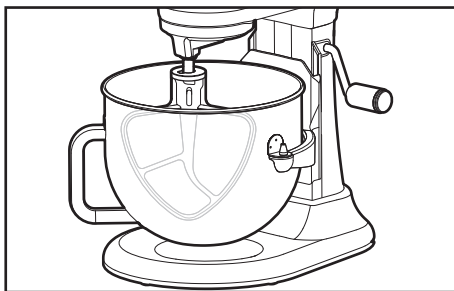

*O tipo de taça pode variar. As taças também estão disponíveis como acessórios para compra em separado.

7. **(OPCIONAL) Para ajustar a distância entre o batedor e a taça*:** Desça a taça* para a posição para baixo. Rode o parafuso ligeiramente para a esquerda para levantar o batedor ou para a direita para o baixar. Ajuste o batedor de forma que este quase toque na superfície da taça.*. Verifique novamente a distância entre o batedor e a taça*.

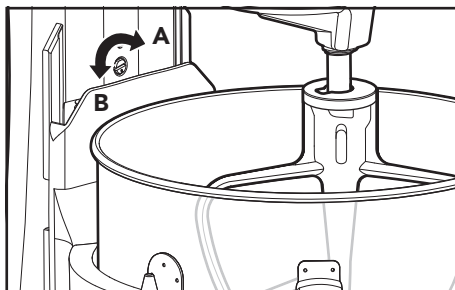

*A. Descer a taça**

*B. Levantar a taça**

IMPORTANTE: se estiver corretamente ajustado, o batedor plano não tocará nem no fundo, nem nos lados da taça*. Se o batedor plano ou a pinha** tocarem no fundo da taça*, o revestimento do batedor ou dos arames da pinha poderá sofrer desgaste.

*O tipo de taça pode variar. As taças também estão disponíveis como acessórios para compra em separado.

**Disponível apenas na compra como acessório e somente em modelos selecionados.

UTILIZAÇÃO DO PRODUTO

⚠️ AVISO

Perigo de choque elétrico



Ligue a uma tomada com ligação à terra.

Não remova o pino com ligação à terra.

Não utilize um adaptador.

Não utilize cabos de extensão.

O incumprimento destas instruções pode resultar em morte, incêndio ou choque elétrico.

1. Ligue a batedeira a uma tomada com ligação à terra. Comece com uma velocidade mais baixa para evitar salpicos e aumente-a gradualmente. Consulte o "Guia de controlo de velocidade".

⚠️ AVISO

Perigo de ferimento

Desligue a batedeira da tomada antes de mexer nos acessórios.

A não observação destas instruções pode resultar em fracturas, cortes ou contusões.

2. Não raspe a taça* durante o funcionamento. Raspar a taça* uma ou duas vezes durante a mistura, normalmente, é suficiente.

UTILIZAR A TAMPA ANTISSALPICOS**

1. Coloque a batedeira na posição desligada (0) e retire a ficha da tomada.
2. Encaixe a taça* e o batedor plano, o batedor de gancho ou a pinha** à batedeira. Encaixe a taça* e eleve-a para a posição de bloqueio.
3. Coloque a tampa na taça* de modo que a cabeça do motor tape a abertura em forma de U da tampa. Tal posicionará a calha de alimentação mesmo à direita da estrutura de fixação de acessórios, assumindo que a batedeira está à sua frente. Prima ligeiramente para que as patilhas encaixem a tampa na taça*.
4. Verta os ingredientes para a taça* utilizando a calha de alimentação.

DESMONTAGEM DO PRODUTO

1. Coloque a batedeira na posição desligada (0) e retire a ficha da tomada.
2. Levante a parte frontal da tampa antissalpicos** do rebordo da taça*. Puxe para fora da batedeira. Desça a taça* e raspe.

*O tipo de taça pode variar. As taças também estão disponíveis como acessórios para compra em separado.

**Disponível apenas na compra como acessório e somente em modelos selecionados.

ACESSÓRIOS OPCIONAIS

A KitchenAid oferece uma grande variedade de acessórios opcionais, como acessórios de corte em espiral, cortadores de massa e picador de alimentos, que podem ser encaixados na estrutura de transmissão de fixação da batedeira.

1. Coloque a batedeira na posição desligada (0) e retire a ficha da tomada. Desaperte a tampa da estrutura de fixação. Insira o acessório na estrutura de fixação, verificando se o eixo de transmissão de fixação entra no encaixe quadrado da estrutura de fixação.

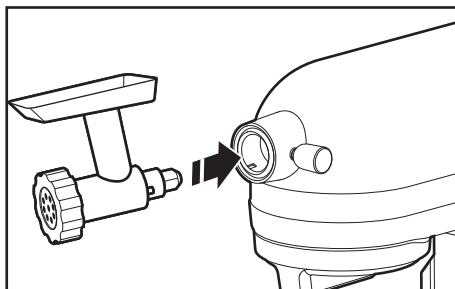

2. Aperte o botão de fixação rodando-o para a direita até que o acessório fique totalmente fixo à batedeira.

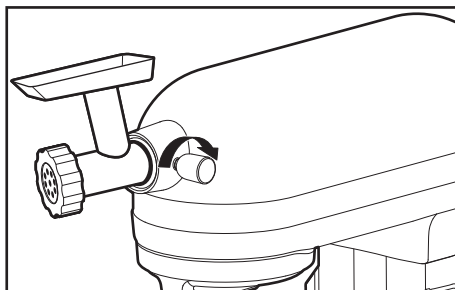

MANUTENÇÃO E LIMPEZA

IMPORTANTE: não mergulhe o corpo da batedeira em água ou outros líquidos. Deixe o aparelho arrefecer completamente antes de colocar ou tirar peças, e antes de limpar.

1. Coloque a batedeira na posição desligada (0) e retire a ficha da tomada.
2. Limpe o corpo da batedeira com um pano macio e húmido.
3. **As seguintes peças são laváveis na máquina de lavar loiça:** Taça*.
As seguintes peças podem ser lavadas no compartimento superior da máquina de lavar loiça: batedor plano, batedor plano com borda flexível dupla**, batedor de gancho em espiral, pinha elíptica de 11 varas em aço inoxidável**, batedor de massas**, espátula** *** e tampa antissalpícos**.
4. A seguinte peça deve ser apenas lavada à mão, utilizando água morna com detergente e secando-a bem: Pinha de 6 varas** apenas.

*O tipo de taça pode variar. As taças também estão disponíveis como acessórios para compra em separado.

**Disponível apenas na compra como acessório e somente em modelos selecionados.

***Também pode ser utilizada para raspar a taça.

⚠️ AVISO

Perigo de choque elétrico



Ligue a uma tomada com ligação à terra.

Não remova o pino com ligação à terra.

Não utilize um adaptador.

Não utilize cabos de extensão.

O incumprimento destas instruções pode resultar em morte, incêndio ou choque elétrico.

PROBLEMA	SOLUÇÃO
Se a batedeira aquecer durante a utilização	Com cargas pesadas e tempos de mistura longos, poderá não conseguir tocar confortavelmente na parte superior da unidade. Isto é normal.
Se a batedeira emitir um odor forte durante a utilização inicial	Isto é normal. Isto é comum nos motores elétricos.
Se o batedor plano atingir a taça*	Interrompa o funcionamento da batedeira. Consulte a secção "Montagem do produto" e ajuste a distância entre o batedor e a taça*.
A alavanca de controlo de velocidade não se move de forma suave ou fácil	Para deslocar a alavanca de controlo de velocidade com facilidade, levante-a ligeiramente à medida que a desloca pelas definições em qualquer direção.
Se a batedeira não funcionar, verifique o seguinte	A ficha da batedeira está ligada na tomada elétrica?
	O fusível do circuito ao qual ligou a batedeira está em bom estado? Se tiver um quadro elétrico, certifique-se de que o circuito está fechado.
	Desligue a batedeira durante 10 a 15 segundos e, em seguida, volte a ligá-la. Se a batedeira continuar a não ligar, deixe-a arrefecer durante 30 minutos antes de voltar a ligá-la.
Se o produto se desligar após uma utilização prolongada	O motor tem um sensor automático que impede que o mesmo sobreaqueça, desligando o aparelho. Caso ocorra, coloque o interruptor de velocidade na posição OFF (0) e deixe a batedeira em repouso durante 30 minutos antes de voltar a ligar.

*O tipo de taça pode variar. As taças também estão disponíveis como acessórios para compra em separado.

PROBLEMA	SOLUÇÃO
Se a batedeira estiver a abrandar ou a apresentar sinais de dificuldades no funcionamento	Está a utilizar o batedor e a velocidade adequados? Consulte o "Guia de controlo de velocidade" para obter mais informações. Utilizar a 1/2 velocidade ou a velocidade 1 para massa para pão e cargas pesadas pode abrandar a unidade. Os pães devem ser amassados com o batedor de gancho na velocidade 2. Se houver um abrandamento com cargas pesadas a 1/2 velocidade, aumente para a velocidade 1 ou 2.
Se não for possível resolver o problema	Consulte a secção "Termos de Garantia da KitchenAid ("Garantia)". Não devolva a batedeira ao revendedor. Os revendedores não fornecem assistência.

ELIMINAÇÃO DE RESÍDUOS DE EQUIPAMENTOS ELÉTRICOS

ELIMINAR O MATERIAL DE EMBALAGEM

O material da embalagem é reciclável e está devidamente rotulado com o símbolo de reciclagem ♻️. Os vários componentes da embalagem devem ser eliminados de forma responsável e de acordo com os regulamentos locais para a eliminação de desperdícios.

RECICLAR O PRODUTO

- Este aparelho está classificado de acordo com a legislação Europeia e do Reino Unido sobre Resíduos de Equipamentos Elétricos e Eletrónicos (REEE).
- Ao garantir a eliminação adequada deste produto, estará a ajudar a evitar potenciais consequências negativas para o ambiente e para a saúde pública, que poderiam derivar de um manuseamento de desperdícios inadequado deste produto.
- O símbolo  no produto, ou nos documentos que acompanham o produto, indica que este aparelho não deve receber um tratamento semelhante ao de um desperdício doméstico, devendo sim ser depositado no centro de recolha adequado para a reciclagem de equipamentos elétricos e eletrónicos.

Para obter informações mais detalhadas sobre o tratamento, a recuperação e a reciclagem deste produto, contacte a Câmara Municipal, o serviço de eliminação de resíduos domésticos ou a loja onde adquiriu o produto.

DECLARAÇÃO DE CONFORMIDADE

PARA A UNIÃO EUROPEIA

Este aparelho foi concebido, fabricado e distribuído em conformidade com as Diretivas da CE: Diretiva 2014/35/UE sobre baixa tensão; Diretiva 2014/30/UE sobre compatibilidade eletromagnética; Diretiva 2009/125/CE sobre conceção ecológica; Diretiva 2011/65/UE sobre a restrição do uso de determinadas substâncias perigosas em equipamentos elétricos e eletrónicos (RoHS) e seguintes alterações.

TERMOS DA GARANTIA DA KITCHENAID ("GARANTIA")

A KitchenAid Europa, Inc., Nijverheidslaan 3, Box 5, 1853 Strombeek-Bever, Bélgica ("Garantidor") concede ao cliente final, que é um consumidor, uma Garantia de acordo com os termos a seguir descritos.

- A Garantia aplica-se para além de e não limita nem afeta os direitos legais de garantia do cliente final relativamente ao vendedor do produto. Em resumo, o Quadro Jurídico sobre Vendas e Garantia de Bens de Consumo diz que os produtos devem corresponder à sua descrição, ser adequados à sua finalidade e ser de qualidade satisfatória. Os seus direitos legais conferem-lhe o direito a: disponibilização dos produtos em conformidade de forma gratuita por reparação ou substituição, ou a uma redução adequada do preço ou rescisão do contrato relativamente a esses produtos;
- A reparação ou substituição deve ser efetuada no prazo máximo de 30 dias;
- Os direitos de reparação ou substituição, ou de redução adequada do preço ou rescisão do contrato, devem ser exercidos no prazo de 2 anos a contar da data de entrega dos produtos;
- Comunicar a falta de conformidade num prazo de 2 meses a contar da data em que o utilizador se apercebe da falta de conformidade. Caso tenha comunicado a falta de conformidade, os direitos acima descritos expiram no prazo de 2 anos a contar da data da comunicação.

Estes direitos estão sujeitos a determinadas exceções. A este respeito, não haverá falta de conformidade se o utilizador tiver conhecimento da falta de conformidade ou se não puder razoavelmente não ter conhecimento da falta de conformidade no momento da celebração do contrato, ou se a falta de conformidade tiver origem nos materiais fornecidos por si. Para obter informações detalhadas, visite o website da "Direção Geral do Consumidor" em <https://www.consumidor.gov.pt/> ou ligue para o número **213 564 600**.

The Guarantee applies in addition to and does not limit or affect the statutory warranty rights of the end-customer against the seller of the product.

1. ÂMBITO E TERMOS DA GARANTIA

- a) O Garantidor concede a Garantia para os produtos referidos na secção 1.b) que um consumidor tenha adquirido a um vendedor ou a uma empresa do Grupo KitchenAid nos países do Espaço Económico Europeu, na Moldávia, no Montenegro, na Suíça ou na Turquia.
- b) O período de Garantia depende do produto adquirido e de acordo com o seguinte:
Dois anos de garantia total a partir da data de aquisição: 5KSM55SXX, 5KSM70JPX.
Cinco anos de garantia total a partir da data de aquisição: 5KSM60SPX, 5KSM70SHX.
- c) O período de Garantia tem início na data de compra, ou seja, na data em que um consumidor comprou o produto a um revendedor ou a uma empresa do Grupo KitchenAid.
- d) A Garantia cobre a natureza de isenção de defeitos do produto.
- e) O Garantidor presta ao consumidor os seguintes serviços ao abrigo da presente Garantia, à escolha do Garantidor, caso ocorra um defeito durante o período de Garantia:
 - Reparação do produto ou da peça do produto com defeito, ou
 - Substituição do produto ou da peça do produto com defeito. Se um produto já não estiver disponível, o Garantidor tem o direito de trocar o produto por um produto de valor igual ou superior.
- f) Se o consumidor pretender apresentar uma reclamação ao abrigo da Garantia, o consumidor tem de contactar os centros de assistência KitchenAid específicos do país (www.KitchenAid.eu) ou o Garantidor diretamente através do endereço KitchenAid Europa, Inc. Nijverheidslaan 3, Box 5, 1853 Strombeek- Bever, Bélgica.
- g) As despesas de reparação, incluindo de peças sobressalentes, bem como as despesas de porte para a entrega de um produto ou de uma peça isenta de defeitos serão suportadas pelo Garantidor. O Garantidor deve igualmente suportar as despesas de porte para a devolução do produto ou da peça do produto com defeito, se o Garantidor ou o centro de assistência ao cliente KitchenAid específico do país solicitar a devolução do produto ou da peça do produto com defeito. Todavia, o consumidor suportará os custos de embalagem adequado para a devolução do produto ou da peça do produto com defeito.
- h) Para poder apresentar uma reclamação ao abrigo da Garantia, o consumidor tem de apresentar o recibo ou a fatura da compra do produto.

2. LIMITAÇÕES DA GARANTIA

- a) A Garantia aplica-se apenas a produtos utilizados para fins privados e não para fins profissionais ou comerciais.
- b) A Garantia não se aplica em caso de desgaste normal, utilização indevida ou abusiva, incumprimento das instruções de utilização, utilização do produto com uma tensão elétrica incorreta, instalação e funcionamento em violação dos regulamentos elétricos aplicáveis, e utilização de força (por exemplo, pancadas).
- c) A Garantia não se aplica se o produto tiver sido modificado ou convertido, por exemplo, conversões de produtos de 120 V em produtos de 220-240 V.
- d) A prestação de serviços de Garantia não prolonga o período de Garantia nem inicia um novo período de Garantia. O período de Garantia das peças sobressalentes instaladas termina com o período de Garantia de todo o produto.

Após a expiração do período de Garantia ou para produtos para os quais a Garantia não se aplique, os centros de assistência ao cliente KitchenAid continuam disponíveis para o cliente final para perguntas e informações. Estão também disponíveis mais informações no nosso website: www.kitchenaid.eu

REGISTO DO PRODUTO

Registe já o seu novo aparelho KitchenAid: www.kitchenaid.eu/register

©2024 Todos os direitos reservados.

KITCHENAID e o design da batedeira são marcas nos EUA e noutros locais.