

KitchenAid

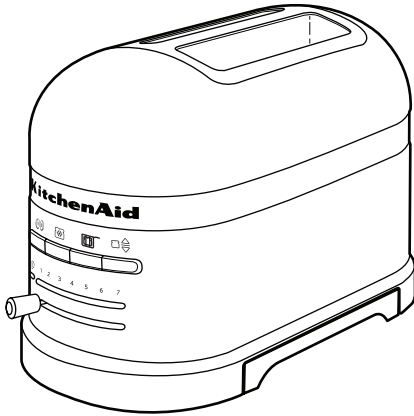

Model 5KMT2204

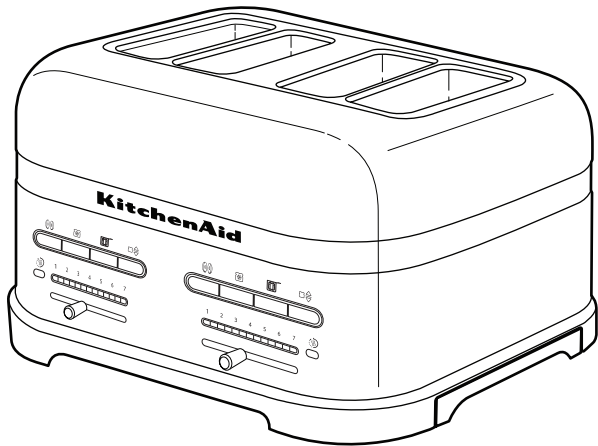

Model 5KMT4205

Índice

SEGURANÇA DA TORRADEIRA

Instruções de segurança importantes	78
Requisitos eléctricos	79
Eliminação de equipamentos eléctricos.....	80

PEÇAS E CARACTERÍSTICAS

Peças da torradeira.....	80
Características da torradeira	81
Controlos	82

UTILIZAÇÃO DA TORRADEIRA

Antes da primeira utilização	83
Fazer torradas	83

FUNÇÕES DE TOSTAGEM ESPECIAIS

Manter quente.....	84
Tostar bagels.....	84
Tostar itens congelados	84
Tostar sanduíches.....	85

MANUTENÇÃO E LIMPEZA

86

RESOLUÇÃO DE PROBLEMAS.....

87

ASSISTÊNCIA E GARANTIA.....

87

A sua segurança e a dos outros é muito importante.

Este manual e o electrodoméstico contêm várias mensagens de segurança importantes. Deve sempre ler e respeitar todas as mensagens de segurança.



Este é o símbolo de aviso de segurança.

Este aviso alerta-o para perigos potenciais que podem causar a morte ou ferimentos a si e aos outros.

Todas as mensagens de segurança são fornecidas a seguir ao símbolo de aviso de segurança e às palavras "PERIGO" OU "AVISO". Estas palavras significam:

 **PERIGO**

Corre risco de morte ou ferimentos graves se não seguir imediatamente as instruções.

 **AVISO**

Corre risco de morte ou ferimentos graves se não seguir as instruções.

Todas as mensagens de segurança indicar-lhe-ão qual o potencial perigo, como evitar a possibilidade de ser ferido e o que acontece caso as instruções não sejam respeitadas.

INSTRUÇÕES DE SEGURANÇA IMPORTANTES

A utilização de aparelhos eléctricos exige que sejam sempre respeitadas precauções básicas de segurança, incluindo as seguintes:

1. Leia todas as instruções.
2. Não toque nas superfícies quentes. Utilize as pegas.
3. Para se proteger do risco de choque eléctrico, não coloque a torradeira nem o respectivo cabo de alimentação e ficha em água ou qualquer outro líquido.
4. Este aparelho não se destina a ser utilizado por pessoas (incluindo crianças) com capacidades físicas, sensoriais ou mentais reduzidas, bem como com falta de experiência e conhecimentos, a menos que sejam supervisionadas ou tenham recebido instruções sobre a utilização do aparelho por uma pessoa responsável pela sua segurança.
5. As crianças devem ser supervisionadas para garantir que não brincam com o aparelho.
6. Desligue a torradeira da tomada quando esta não estiver a ser utilizada e durante as operações de limpeza. Deixe o aparelho arrefecer antes de colocar ou remover peças.
7. Não utilize qualquer aparelho se o cabo eléctrico ou a ficha estiverem danificados, se o aparelho estiver avariado ou se este tiver caído ou estiver danificado. Devolva o aparelho ao Centro de Assistência Autorizada mais próximo para controlo, reparação ou regulação mecânica ou eléctrica.
8. A utilização de acessórios não recomendados pelo fabricante do aparelho pode causar ferimentos.
9. Não utilize o aparelho ao ar livre.
10. Não deixe o cabo eléctrico pendurado na beira da mesa ou da bancada, nem encostado a superfícies quentes.
11. Não coloque o aparelho sobre ou perto de um fogão eléctrico ou a gás ou de um forno ligado.
12. Para desligar o aparelho, coloque quaisquer controlos na posição "OFF" antes de desligar a ficha da tomada.

GUARDE ESTAS INSTRUÇÕES

INSTRUÇÕES DE SEGURANÇA IMPORTANTES

13. Não utilize a torradeira para outra finalidade que não aquela para a qual foi concebida.
14. Não podem ser inseridos na torradeira alimentos de grandes dimensões, embalagens de folha de alumínio ou utensílios, devido a risco de incêndio ou choque eléctrico.
15. Existe um risco de incêndio no caso de a torradeira estar coberta ou em contacto com materiais inflamáveis, tais como cortinas, tecidos e paredes, durante o seu funcionamento.
16. Não tente mover os alimentos se a torradeira estiver ligada à corrente.
17. Este produto foi concebido apenas para utilização doméstica.

GUARDE ESTAS INSTRUÇÕES

Requisitos eléctricos

⚠ AVISO



Perigo de choque eléctrico

Ligue a uma tomada com ligação à terra.

Não retire o contacto de ligação à terra.

Não utilize um adaptador.

Não utilize uma extensão.

A não observação destas instruções pode resultar em morte, incêndio ou choque eléctrico.

Tensão: 220-240 Volts

Frequência: 50/60 Hertz

Potência:

1250 Watts (Modelo para 2 fatias 5KMT2204)

2500 Watts (Modelo para 4 fatias 5KMT4205)

NOTA: Se o cabo eléctrico estiver danificado, deverá ser substituído pelo fabricante ou pelo agente para evitar qualquer tipo de perigo.

Não utilize uma extensão. Se o cabo eléctrico for demasiado curto, peça a um electricista qualificado ou a um técnico dos serviços de assistência para instalar uma tomada perto do aparelho.

SEGURANÇA DA TORRADEIRA

Eliminação de equipamentos eléctricos

Este aparelho está classificado de acordo com a Directiva Europeia 2002/96/CE sobre destruição de Equipamentos Eléctricos e Electrónicos (REEE).

Ao garantir a remoção adequada deste produto, estará a ajudar a evitar potenciais consequências negativas para o ambiente e para a saúde pública que poderiam derivar do tratamento inadequado deste produto.

O símbolo  no produto, ou nos documentos que acompanham o produto, indica que este aparelho não pode receber um tratamento semelhante ao de um

desperdício doméstico. Pelo contrário, deverá ser depositado no centro de recolha adequado para a reciclagem de equipamentos eléctricos e electrónicos.

A remoção deverá ser efectuada em conformidade com as normas ambientais, nos locais para a eliminação de desperdícios.

Para obter informações mais detalhadas sobre o tratamento, a recuperação e a reciclagem deste produto, contacte a Câmara Municipal, o serviço de eliminação de desperdícios domésticos ou a loja onde adquiriu o produto.

PEÇAS E CARACTERÍSTICAS

Peças da torradeira

Modelo para 4 fatias

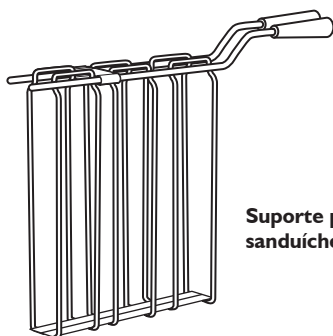

Suporte para sanduíches

Aberturas extra largas com grelhas de centragem automática

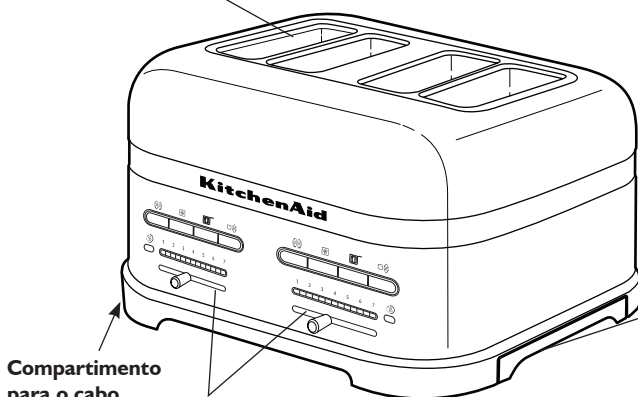

Compartimento para o cabo de alimentação (não ilustrado)

Controlos duplos independentes

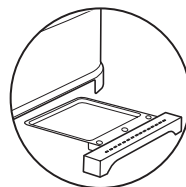

Tabuleiro para migalhas amovível

Modelo para 2 fatias

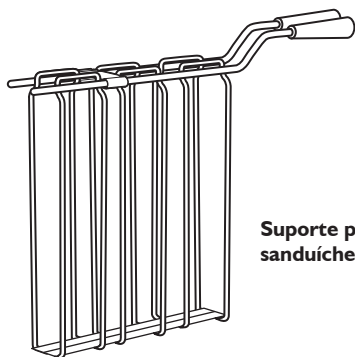

Suporte para sanduíches

Aberturas extra largas com grelhas de centragem automática

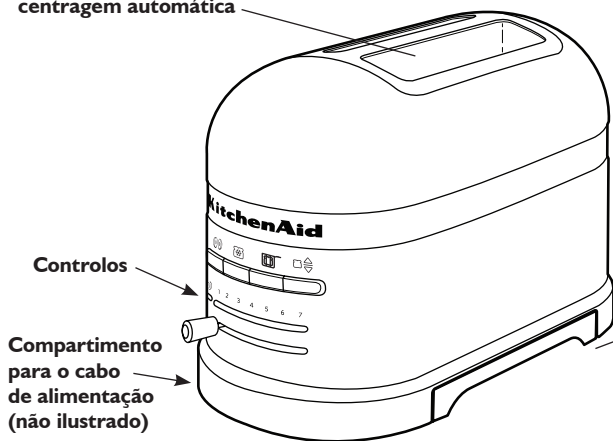

Controlos

Compartimento para o cabo de alimentação (não ilustrado)

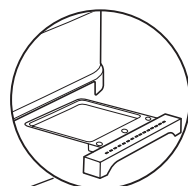

Tabuleiro para migalhas amovível

Características da torradeira

Aberturas extra largas com grelhas de centragem automática

As aberturas extra largas permitem-lhe tostar facilmente pão, bagels e muffins ingleses até 2,8 cm de espessura. As grelhas de centragem automática garantem o aquecimento uniforme de pão de várias espessuras. Um mecanismo de elevação automática sobe e desce as grelhas.

Controlos

Os controlos de fácil utilização permitem-lhe seleccionar rapidamente as definições desejadas e iluminam-se de forma a fornecer um feedback visual.

Controlos duplos independentes (apenas nos modelos para 4 fatias)

Os controlos duplos independentes permitem-lhe seleccionar diferentes definições para cada par de aberturas.

Compartimento para o cabo de alimentação

O compartimento para o cabo de alimentação tem como função o armazenamento conveniente deste quando não está em utilização.

Tabuleiro para migalhas amovível

O tabuleiro desliza para a remoção rápida de migalhas. Lave o tabuleiro apenas manualmente.

Controlos

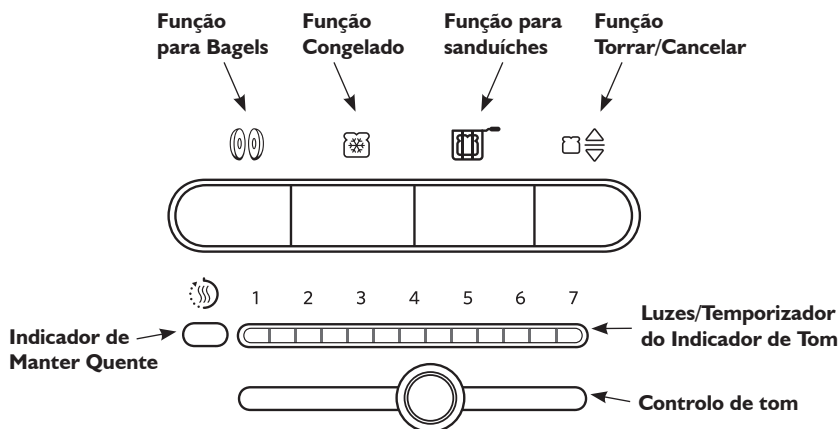

Função Torrar/Cancelar

Esta torradeira é automática. Assim que o pão seja colocado em qualquer uma das aberturas

este será automaticamente descido e começará a tostar, usando as definições seleccionadas. Alguns alimentos poderão ser demasiado leves para desencadear a tostagem automática. Se o alimento não começar a descer após 3 segundos, pressione Torrar/Cancelar para iniciar o ciclo manualmente. Pressione novamente o botão para cancelar um ciclo de tostagem em progresso, ou para terminar um ciclo de Manter Quente.

Luzes/Temporizador do Controlo de tom e Indicador de Tom

Define precisamente o nível de tom de tostagem desejado. Luzes indicadoras mostram a visivelmente a definição. Durante a tostagem as luzes na barra de definição de tom irão piscar, indicando o tempo restante no ciclo de tostagem.



Indicador de Manter Quente

Se os alimentos não forem removidos da torradeira após 45 segundos do fim do ciclo,

esta irá descer automaticamente os alimentos e activar o ciclo Manter Quente, utilizando uma temperatura baixa durante 3 minutos. O indicador de Manter Quente será iluminado enquanto este ciclo estiver activo. Poderá cancelar este ciclo a qualquer momento, pressionando o botão Tostar/Cancelar.



Função para Bagels

Esta torradeira tem uma definição especial para tostar bagels, biscoitos ingleses,

muffins ou quaisquer outros pães de formato redondo que deseje tostar de um só lado. Os elementos de aquecimento ir-se-ão ajustar perfeitamente ao interior de um bagel cortado (ou outro pão de formato redondo), sem queimar a superfície exterior.



Função Congelado

A torradeira apresenta também a função Congelado, que descongela cuidadosamente

e torra pão congelado. Utilize a função Congelado apenas para alimentos congelados.



Função para sanduíches

Esta torradeira apresenta uma definição especial Sanduíche, para ser utilizada

exclusivamente com o Suporte para Sanduíches KitchenAid, para sanduíches tostadas com fatias finas de carnes e queijo. Consulte "Tostar Sanduíches" para mais informações.

Antes da primeira utilização

Antes de utilizar a torradeira, verifique as aberturas extra largas e remova quaisquer materiais de embalagem que possam ter caído dentro destas durante os processos de envio ou manuseamento. Não utilize objectos metálicos para procurar dentro da torradeira. Poderá ser verificado um pouco de fumo na primeira utilização da torradeira. Esta situação é normal. O fumo é inofensivo e dissipar-se-á rapidamente.

Fazer torradas

1. Se necessário, encurte o cabo de alimentação, enrolando-o por baixo da base. Os pés da torradeira têm uma altura suficiente para permitir que o cabo de alimentação saia por qualquer um dos lados do aparelho.

⚠ AVISO



Perigo de choque eléctrico

Ligue a uma tomada com ligação à terra.

Não retire o contacto de ligação à terra.

Não utilize um adaptador.

Não utilize uma extensão.

A não observação destas instruções pode resultar em morte, incêndio ou choque eléctrico.

2. Ligue a uma tomada com ligação à terra.
3. Mova o Controlo de Tom para seleccionar o nível de tostagem desejado. Mova o Controlo de Tom para a direita para obter torradas mais escuras, ou para

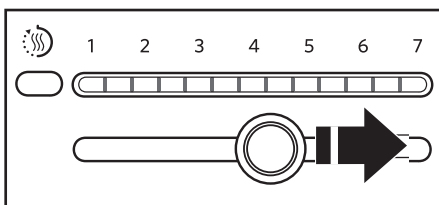

a esquerda para torradas mais claras. As luzes indicadoras irão apresentar o nível de tom, de 1 (claro) a 7 (escuro).

NOTA: Poderá necessitar de ajustar a definição de tom considerando os diferentes teores de humidade de diferentes tipos de pão. Por exemplo, um tipo de pão seco irá torrarse mais rapidamente do que um pão húmido, requerendo uma definição mais leve.

4. Insira o pão ou outro alimento a tostar na(s) abertura(s).

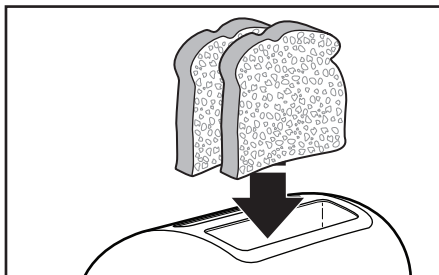

NOTA: Para uma tostagem uniforme nos modelos de 2 fatias, torre apenas um tipo e grossura de pão de cada vez. Se pretender torrar dois tipos de pão ou duas espessuras de pão diferentes com modelos de 4 fatias com Controlos Duplos Independentes, certifique-se de que está a colocar apenas um tipo de pão em cada par de aberturas.

5. Assim que o pão for colocado em qualquer uma das aberturas este será automaticamente baixado e começará a tostar. Alguns alimentos poderão ser demasiado leves para desencadear a tostagem automática. Se o alimento não começar a descer após 3 segundos, pressione Torrar/Cancelar para iniciar o ciclo manualmente.
6. (Opcional) Pressione o botão da função especial de tostagem desejada dentro de 5 segundos. Consulte a secção "Funções de tostagem especiais" para mais informações.
7. Quando a torradeira completar o ciclo, irá elevar os alimentos automaticamente e irá ouvir um sinal sonoro. Se não remover os alimentos dentro de 45 segundos, a torradeira irá iniciar o modo Manter Quente.
8. Para cancelar a tostagem a qualquer altura, pressione Torrar/Cancelar. A torradeira irá elevar a torrada e desligar-se.



Manter quente

Se os alimentos não forem removidos da torradeira após 45 segundos do fim do ciclo, esta irá descer automaticamente os alimentos e activar o ciclo Manter Quente, utilizando uma temperatura baixa durante 3 minutos. O indicador de Manter Quente será iluminado enquanto este ciclo estiver activo.



Para cancelar o modo Manter Quente e remover a torrada:

Pressione o botão Torrar/Cancelar uma vez. A torrada irá elevar-se e a torradeira ir-se-á desligar.



Se a torrada não for removida dentro de 3 minutos, a torrada irá elevar-se e a torradeira desligar-se-á automaticamente.

Tostar bagels

Esta torradeira tem uma definição especial para tostar bagels, biscoitos ingleses, muffins ou quaisquer outros pães de formato redondo que deseje tostar de um só lado. Os elementos de aquecimento irão ajustar-se perfeitamente ao interior de um bagel cortado (ou outro pão de formato redondo), sem queimar a superfície exterior.

1. Com o Controlo de Tom definido para o nível desejado de tostagem, pressione o botão de bagel.

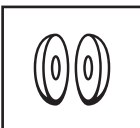

2. Insira as metades de bagel, ou outros pães de formato redondo, com o lado cortado virado para dentro, como indicado na imagem. A torradeira irá descer automaticamente o bagel e iniciar a tostagem.

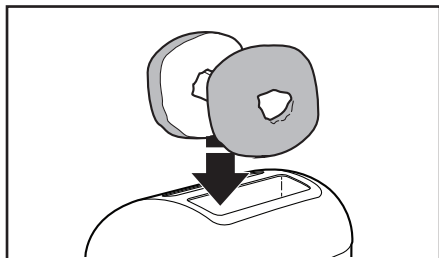

3. Quando o bagel estiver pronto, a torradeira irá elevá-lo e irá ouvir um sinal sonoro. Se não remover o bagel dentro de 45 segundos, a torradeira irá iniciar o modo Manter Quente.

Tostar itens congelados

A torradeira apresenta também a função Congelado, que descongela cuidadosamente e torra pão congelado. Utilize a função Congelado apenas para alimentos congelados.

Para pão normal e alimentos similares:

1. Com o nível desejado de tostagem seleccionado, pressione o botão de Congelado.
2. Insira o pão congelado nas aberturas da torradeira.
3. A torradeira irá descer o pão automaticamente, proceder a um ciclo de descongelamento e, em seguida, irá torr-lo até ao nível desejado de tostagem.



Para bagels congelados (ou outros pães congelados de formato redondo, cortados ao meio):

1. Com o nível desejado de tostagem seleccionado, pressione o botão de Bagel e em seguida o botão de Congelado.
2. Insira o bagel congelado (ou outro pão de formato redondo) nas aberturas da torradeira.
3. A torradeira irá descer o pão automaticamente, proceder a um ciclo de descongelamento e em seguida irá torr-lo até ao nível desejado de tostagem.

Tostar sanduíches

Esta torradeira apresenta uma definição especial para tostar sanduíches com fatias finas de carnes e queijo. Graças ao seu design articulado, o Suporte para Sanduíches abre-se totalmente para facilitar a introdução e remoção de sanduíches.

Preparar a sua sanduíche:

1. Barre um pouco de manteiga no exterior do pão - não aplique manteiga no lado que irá ficar em contacto com o recheio. Aplicar manteiga no exterior do pão irá auxiliar o processo de tostagem e contribuir para aquecer o recheio.
2. Recheie a sanduíche, com cuidado para não a encher demasiado. Ingredientes como fiambre, peru e queijo, finamente fatiados, funcionarão melhor.
3. Para abrir a grelha, separe as pegas. De seguida coloque a sanduíche na grelha, certificando-se de que fica encostada ao separador central, como indicado na imagem.

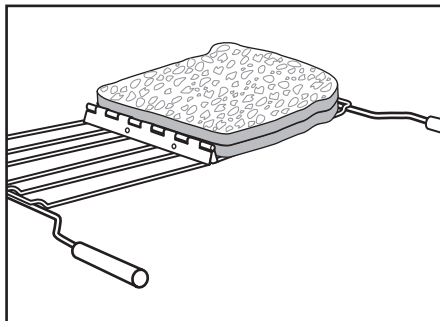

4. Volte a juntar as pegas do suporte e pressione-as, de forma a segurar a sanduíche. Feche o grampo para manter as grelhas unidas.

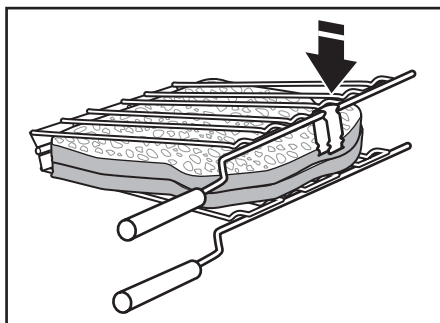

NOTA: NÃO teste sanduíches sem o Suporte para Sanduíches, sob o risco de alguns ingredientes poderem derreter e aderir ao interior da torradeira.

NÃO armazene o Suporte para Sanduíches na torradeira nem volte a colocá-lo no aparelho após tostar e remover a sua sanduíche. Tal irá desencadear um novo ciclo de tostagem e impedir a torradeira de funcionar correctamente.

Tostar a sua sanduíche:

1. Seleccione o Controlo de Tom para o nível desejado de tostagem, e em seguida pressione o botão pressione o botão de Sanduíche.



2. Insira o Suporte para Sanduíches com a sua sanduíche na abertura da torradeira, como indicado na imagem. A torradeira irá descer automaticamente o Suporte para Sanduíches e iniciar a tostagem.

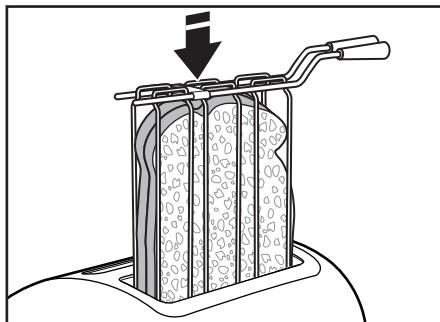

3. Quando a sua sanduíche ficar pronta irá soar um sinal sonoro 3 vezes e a luz do botão de Sanduíche irá piscar.
4. Remova o Suporte para Sanduíches e pressione o botão de Sanduíche ou o botão de Torrar/Cancelar de forma a devolver o mecanismo de elevação à posição inicial.

Se o Suporte para Sanduíches não for removido irá soar um sinal audível a cada 30 segundos durante 2 minutos e a luz do botão de Sanduíche irá piscar. Se o Suporte para Sanduíches não for removido dentro de 2 minutos, a torradeira ir-se-á desligar automaticamente. Não obstante, o Suporte para Sanduíches deve ser removido para voltar a utilizar a torradeira.

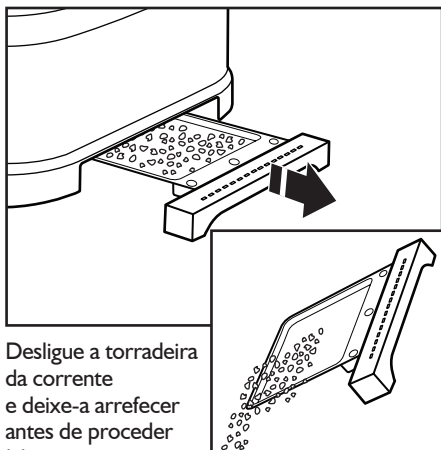

Desligue a torradeira da corrente e deixe-a arrefecer antes de proceder à limpeza.

Agarre no centro do tabuleiro para migalhas e deslize-o para fora. Despeje as migalhas. Recomendamos que o tabuleiro para migalhas seja despejado após cada utilização. O tabuleiro para migalhas pode apenas ser lavado manualmente.

IMPORTANTE: O tabuleiro ficará quente imediatamente após um ciclo de tostagem.

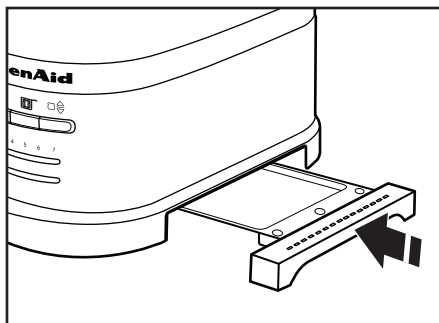

Limpe a torradeira com um pano suave de algodão, levemente humedecido. Não utilize toalhas de papel, produtos de limpeza abrasivos ou produtos de limpeza líquidos. Não mergulhe a torradeira em água.

NOTA: Em caso de salpicos de gordura na torradeira, limpe-os imediatamente com um pano de algodão humedecido.

Volte a colocar o tabuleiro para migalhas na torradeira. Pressione firmemente até encaixar na posição com um "clique".

Não utilize a torradeira sem o tabuleiro para migalhas estar na posição correcta.

NOTA: A KitchenAid não recomenda a utilização de uma cobertura para torradeiras.

Lave o Suporte para Sanduíches manualmente, evitando o uso de produtos de limpeza abrasivos ou qualquer tipo de esfregões.

Depois de lavado, seque-o cuidadosamente.

O Suporte para Sanduíches também pode ser lavado no tabuleiro superior da máquina de lavar loiça.

⚠ AVISO



Perigo de choque eléctrico

Ligue a uma tomada com ligação à terra.

Não retire o contacto de ligação à terra.

Não utilize um adaptador.

Não utilize uma extensão.

A não observação destas instruções pode resultar em morte, incêndio ou choque eléctrico.

NOTA: Poderá ser verificado um pouco de fumo na primeira utilização da torradeira. Esta situação é normal. O fumo é inofensivo e dissipa-se-á rapidamente.

Se a torradeira não funcionar, verifique o seguinte:

1. Se a torradeira não começar a descer e torrar após 3 segundos, pode ser derivado ao facto de os alimentos serem demasiado leves para desencadear a tostagem automática. Pressione Torrar/Cancelar para iniciar o ciclo manualmente.
2. Se a torradeira não funcionar e a luz de Sanduíche piscar, significa que um objecto pesado está a impedir a torradeira de funcionar correctamente. Remova o Suporte para Sanduíches ou quaisquer outros objectos pesados da torradeira e, em seguida, pressione o botão de Sanduíche ou o botão de Torrar/Cancelar de forma a devolver o mecanismo de elevação à posição inicial.
3. Certifique-se de que a torradeira está ligada a uma tomada com ligação à terra.
4. Se a torradeira estiver ligada à corrente desligue-a e volte a ligar.
5. Se a torradeira continuar a não funcionar, verifique o disjuntor.

Se o problema não ficar resolvido, contacte um Centro de Assistência Autorizada (consulte as secções "Garantia" e "Assistência").

ASSISTÊNCIA E GARANTIA

Garantia da Torradeira KitchenAid para Utilização Doméstica

Duração da Garantia:	A KitchenAid Pagará:	A KitchenAid Não Pagará:
Europa, Austrália e Nova Zelândia: Para os Modelos 5KMT2204 e 5KMT4205: Cinco anos de Garantia Total a partir da data de aquisição.	As peças de substituição e os custos de mão-de-obra relacionados com a reparação de defeitos de materiais ou fabrico. A assistência tem de ser fornecida por um Centro de Assistência Autorizada da KitchenAid.	A. Reparações quando a torradeira foi utilizada para operações além das normais na preparação de comida em casa. B. Danos resultantes de acidentes, alterações, mau uso, abuso ou instalação/funcionamento em discordância com o regulamento eléctrico local.

A KITCHENAID NÃO ASSUME QUALQUER RESPONSABILIDADE POR DANOS INDIRECTOS.

Centros de assistência

Toda a assistência deverá ser prestada localmente por um Centro de Assistência Autorizada da KitchenAid. Contacte o revendedor onde adquiriu o aparelho para obter o nome do Centro de Assistência Autorizada da KitchenAid mais perto da sua residência.

Em Portugal:

LUSOMAX LDA.
Avenida Salgueiro Maia, 949
Edifício Matesica - Abóboda
2785-502 SÃO DOMINGOS DE RANA
Tel.: +351/214 101 006
Fax: +351/214 107 837
lusomax@netcabo.pt

Serviço de assistência

Em Portugal:

LUSOMAX LDA.,
Avenida Salgueiro Maia, 949
Edifício Matesica - Abóboda
2785-502 SÃO DOMINGOS DE RANA
Tel: +351/214 101 006
Fax: +351/214 107 837
lusomax@netcabo.pt

www.KitchenAid.eu

W10506838A

© 2012. Todos os direitos reservados.
Especificações sujeitas a alteração sem aviso prévio.

KitchenAid

www.KitchenAid.co.uk
www.KitchenAid.eu

W10506838A

© 2012. All rights reserved.
Specifications subject to change without notice.