



THANK YOU FOR BUYING AN INDESIT PRODUCT

In order to receive a more complete assistance, please register your product on www.indesit.com/register



Before using the appliance carefully read the Safety Instruction.

CONTROL PANEL DESCRIPTION

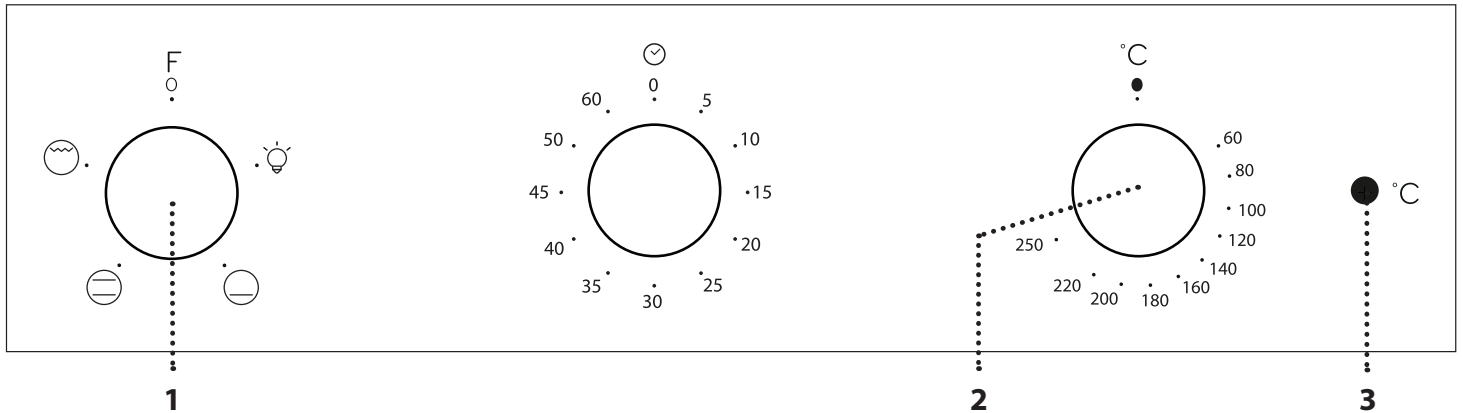

1. SELECTION KNOB

For switching the oven on by selecting a function.
Turn to the **0** position to switch the oven off.

2. TIMER KNOB

Useful as a timer.
Does not activate or interrupt cooking.

3. THERMOSTAT KNOB

Turn to select the temperature you require when activating functions.

4. LED THERMOSTAT / PREHEATING

Switches on during the heating process. Switches off once the desired temperature is reached.

FIRST TIME USE

HEAT THE OVEN

A new oven may release odors that have been left behind during manufacturing: this is completely normal. Before starting to cook food, we therefore recommend heating the oven with it empty in order to remove any possible odors. Remove any protective cardboard or transparent film from the

oven and remove any accessories from inside it.

Heat the oven to 250 °C for about one hour. The oven must be empty during this time.

Please note: It is advisable to air the room after using the appliance for the first time.

FUNCTIONS & DAILY USE

0 OFF
For switching off the oven.

LIGHT
For switching on the light in the compartment.

BOTTOM HEATING
Useful for browning the base of the dish. This function is recommended also for slow-cooking, for finishing the cooking of juicy dishes, and making sauce concentrates.

CONVENTIONAL
For cooking any kind of dish on one shelf only.

GRILL
For grilling steaks, kebabs and sausages, cooking vegetables au gratin or toasting bread. When grilling meat, we recommend using a Baking tray to collect the cooking juices: position the pan on any of the levels below the wire shelf and add 500 ml of drinking water.

1. SELECT A FUNCTION

To select a function, turn the *selection knob* to the symbol for the function you require.

2. ACTIVATE A FUNCTION

To start the function you have selected, turn the *thermostat knob* to set the temperature you require. To interrupt the function at any time, switch off the oven, turn the *selection knob* and the *thermostat knob* to **0** and **0**.

3. PREHEATING

Once the function has been activated, the LED thermostat will switch on signalling that the preheating process has begun. At the end of this process, the LED thermostat switches off indicating that the oven has reached the set temperature: at this point, place the food inside and proceed with cooking.

Please note: Placing the food in the oven before preheating has finished may have an adverse effect on the final cooking result.

4. SETTING THE TIMER

This option does not interrupt or activate cooking but allows you to use the display as a timer, both while a function is active and when the oven is off.

To activate the timer, turn the timer knob fully clockwise and then return it to desired duration, proceeding counterclockwise: an acoustic signal will warn you when the countdown is finished.

COOKING TABLE

RECIPE	FUNCTION	PREHEAT	TEMPERATURE (°C)	DURATION (MIN)	LEVEL AND ACCESSORIES
Leavened cakes		Yes	150 - 170	30 - 90	2
Biscuits / tartlets		Yes	160 - 180	15 - 35	2 / 3
Pizza / Bread		Yes	220 - 250	10 - 25	1 / 2
Lasagne / baked pasta / cannelloni / flans		Yes	190 - 200	45 - 65	2
Lamb / veal / beef / pork 1 kg		Yes	190 - 200	80 - 110	2
Chicken/rabbit/duck 1 kg		Yes	200 - 230	50 - 100	2
Baked fish/en papillote 0,5 kg (fillets, whole)		Yes	170 - 190	30 - 45	2
Toasted bread		5'	250	2 - 6	5
Sausages / kebabs / spare ribs / hamburgers		5'	250	15 - 30 *	5 4
Roast potatoes		Yes	220 - 240	40 - 60	2

ACCESSORIES					
	Wire shelf	Baking dish on the wire shelf	Baking tray/Drip tray or baking dish on the wire shelf	Drip tray / Baking tray	Drip tray / Baking tray with 200 ml of water

* Turn food halfway through cooking

The level is indicated on the wall of the cooking compartment.

Download the complete Use and Care Guide from docs.indesit.eu for the table of tested recipes, compiled for the certification authorities in accordance with the standard IEC 60350-1.

CLEANING AND MAINTENANCE

Make sure that the oven has cooled down before carrying out any maintenance or cleaning. Do not use steam cleaners.

Do not use wire wool, abrasive scourers or abrasive/corrosive cleaning agents, as these could damage the surfaces of the appliance.

Wear protective gloves. The oven must be disconnected from the mains before carrying out any kind of maintenance work.

REMOVING AND REFITTING THE DOOR

To remove the door, open it fully and lower the catches until they are in the unlock position (1). Close the door as much as you can (2). Take a firm hold of the door with both hands - do not hold it by the handle. Simply remove the door (3) by continuing to close it while pulling it upwards (a) at the same time until it is released from its seating (b).

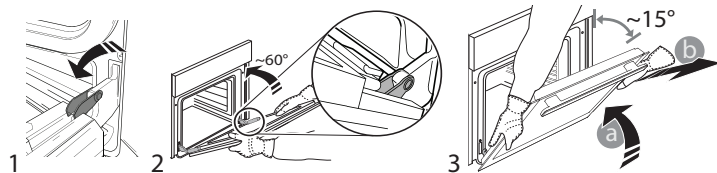

Put the door to one side, resting it on a soft surface. Refit the door by moving it towards the oven, aligning the hooks of the hinges with their seating and securing the upper part onto its seating. Lower the door and then open it fully. Lower the catches into their original position: make sure that you lower them down completely. Try closing the door and check to make sure that it lines up with the control panel. If it does not, repeat the steps above.

CLICK & CLEAN - CLEANING THE GLASS

After removing the door and resting it on a soft surface with the handle downwards, simultaneously press the two retaining clips (1) and remove the upper edge of the door by pulling it towards you (2).

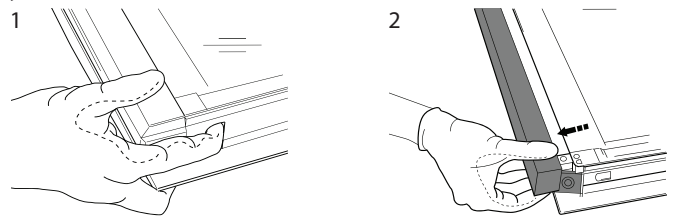

Lift and firmly hold the inner glass with both hands, remove it and place it on a soft surface before cleaning it (3).

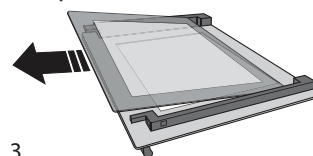

To correctly reposition the inner glass, make sure that the "R" is visible in the left-hand corner and the clear surface (not printed) is facing up. First insert the long side of the glass indicated by "R" into the support seats, then lower it into position (4).

Refit the upper edge (5): a click will indicate correct positioning.
Make sure the seal is secure before refitting the door.

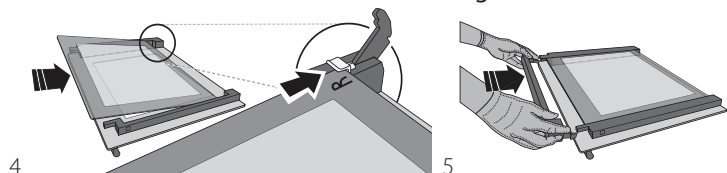

TROUBLESHOOTING

Problem	Possible cause	Solution
The oven does not work.	Power cut. Disconnection from the mains.	Check for the presence of mains electrical power and whether the oven is connected to the electricity supply. Turn off the oven and restart it to see if the fault persists.

▼ Download the complete Use and Care Guide from docs.indesit.eu for more informations about your product



Policies, standard documentation and additional product information can be found by:

- Visiting our website docs.indesit.eu
- Using QR Code
- Alternatively, **contact our After-sales Service** (See phone number in the warranty booklet). When contacting our After-sales Service, please state the codes provided on your product's identification plate.

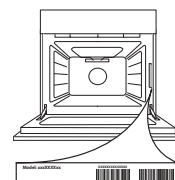



MERCI D'AVOIR ACHETÉ UN PRODUIT INDESIT

Afin de recevoir une assistance plus complète, merci d'enregistrer votre produit sur www.indesit.com/register

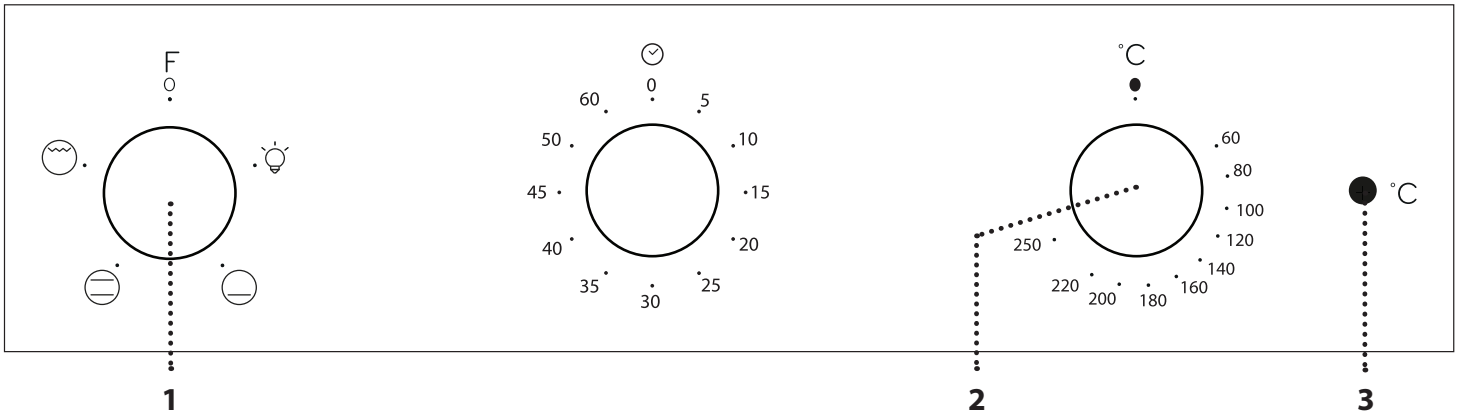

Lisez attentivement les consignes de sécurité avant d'utiliser l'appareil.

DESCRIPTION DU PANNEAU DE COMMANDE

1. BOUTON DE SÉLECTION

Pour allumer le four en sélectionnant une fonction.

Tournez à la position 0 pour éteindre le four.

2. BOUTON MINUTEUR

Utile comme minuterie.

N'arrête pas et n'interrompt pas la cuisson.

3. BOUTON DU THERMOSTAT

Tournez pour sélectionner la température désirée lors de l'activation des fonctions.

4. THERMOSTAT À LED/ PRÉCHAUFFAGE

S'allume pendant le processus de chauffage. S'éteint une fois la température désirée atteinte.

PREMIÈRE UTILISATION
CHAUFFER LE FOUR

Un nouveau four peut dégager des odeurs provenant de la fabrication : ceci est parfaitement normal. Avant de cuire des aliments, nous vous conseillons de chauffer le four à vide pour éliminer les éventuelles odeurs.

Enlevez le carton de protection ou le film transparent du four et

enlevez les accessoires de l'intérieur.

Chauffez le four à 250 °C pendant environ une heure. Le four doit être vide durant cette opération.

Remarque : Il est conseillé d'aérer la pièce après avoir utilisé l'appareil pour la première fois.

FONCTIONS ET UTILISATION QUOTIDIENNE

0 ARRÊT
Pour éteindre le four.

ÉCLAIRAGE
Pour allumer l'ampoule dans le compartiment.

CHAUFFAGE INFÉRIEUR
Utile pour brunir la base du plat. Cette fonction est aussi conseillée pour la cuisson lente, pour terminer la cuisson d'un plat juteux, et faire des concentrés de sauce.

CONVENTIONNELLE
Pour cuire tout type de plat sur une seule grille.

GRILL
Pour cuire des biftecks, des brochettes, et des saucisses, faire gratiner des légumes et griller du pain. Pour la cuisson de la viande, nous vous conseillons d'utiliser une plaque de cuisson pour recueillir les jus de cuisson : Placez la lèchefrite, contenant 500 ml d'eau, sur n'importe quel niveau sous la grille métallique.

1. SÉLECTIONNER UNE FONCTION

Pour sélectionner une fonction, tournez le *bouton de sélection* sur le voyant de la fonction désirée.

2. ACTIVER UNE FONCTION

Pour lancer la fonction que vous avez sélectionnée, tournez le *bouton du thermostat* pour régler la température requise. Pour interrompre la fonction à tout moment, éteignez le four, tournez le *bouton de sélection* et le *bouton de thermostat* sur 0 et ●.

3. PRÉCHAUFFAGE

Une fois la fonction activée, le thermostat à LED s'allumera pour signaler que le processus de préchauffage a commencé. À la fin de ce processus, le thermostat à LED s'éteint pour indiquer que le four a atteint la température réglée : vous pouvez alors placer les aliments à l'intérieur et commencer la cuisson.

Remarque : Placer les aliments dans le four avant la fin du préchauffage peut affecter la qualité de la cuisson.

4. RÉGLER LA MINUTERIE

Cette option n'interrompt pas ou ne lance pas la cuisson, mais vous permet d'utiliser l'écran comme minuterie, durant le fonctionnement d'une fonction ou quand le four est éteint.

Pour activer le minuteur, tournez le bouton du minuteur totalement dans le sens des aiguilles d'une montre puis le retourner sur la durée souhaitée, en procédant dans le sens contraire aux aiguilles d'une montre : un signal sonore vous avertira lorsque le décompte est terminé.

TABLEAU DE CUISSON

RECETTE	FONCTION	PRÉCHAUF-FAGE	TEMPÉRATURE (°C)	DURÉE (MIN)	NIVEAU ET ACCESSOIRES
Gâteaux à pâte levée		Oui	150 - 170	30 - 90	2
Biscuits/tartelettes		Oui	160 - 180	15 - 35	2 / 3
Pizza/pain		Oui	220 - 250	10 - 25	1 / 2
Lasagnes/pâtes au four/cannellonis/tartes		Oui	190 - 200	45 - 65	2
Agneau / Veau / Bœuf / Porc 1 kg		Oui	190 - 200	80 - 110	2
Poulet/lapin/canard 1 kg		Oui	200 - 230	50 - 100	2
Poisson au four/en papillote 0,5 kg (filet, entier)		Oui	170 - 190	30 - 45	2
Pain grillé		5'	250	2 - 6	5
Saucisses/brochettes/ côtes levées/hamburgers		5'	250	15 - 30 *	5 4
Pommes de terre rôties		Oui	220 - 240	40 - 60	2

ACCESSOIRES					
	Grille métallique	Plat de cuisson sur la grille métallique	Plaque de cuisson/lèche-frite ou plat de cuisson sur grille métallique	Lèche-frite / Plaque de cuisson	Lèche-frite / Plaque de cuisson contenant 200 ml d'eau

*Tourner les aliments à mi-cuisson

Le niveau est indiqué sur la paroi du compartiment de cuisson.

📄 Téléchargez le Guide d'utilisation et d'entretien complet sur docs.indesit.eu pour obtenir le tableau de recettes testées, établi pour les autorités de certification, conformément à la norme IEC 60350-1.

NETTOYAGE ET ENTRETIEN

Assurez-vous que le four a refroidi avant d'effectuer tout entretien ou nettoyage. N'utilisez pas de nettoyeurs vapeur.

N'utilisez pas de laine d'acier, de tampons à récurer abrasifs, ou des détergents abrasifs ou corrosifs, ils pourraient endommager les surfaces de l'appareil.

Utilisez des gants de protection. L'appareil doit être débranché de l'alimentation principale avant d'effectuer des travaux d'entretien.

ENLEVER ET RÉINSTALLER LA PORTE

Pour enlever la porte, ouvrez-la complètement et abaissez les loquets jusqu'à qu'ils soient déverrouillés (1). Fermez la porte le plus possible (2). Tenez la porte fermement avec les deux mains : ne la tenez pas par la poignée. Enlevez simplement la porte (3) en continuant à la fermer tout en la tirant vers le haut (a) jusqu'à ce qu'elle soit dégagée de ses appuis (b).

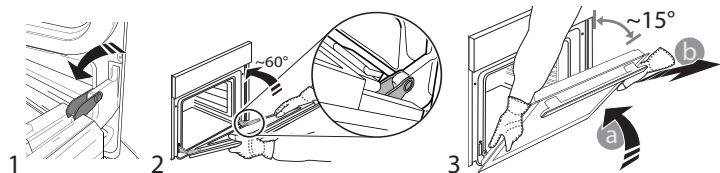

Placez la porte de côté, l'appuyant sur une surface souple. Réinstallez la porte en la plaçant devant le four pour aligner les crochets des charnières avec leurs appuis, et insérez la partie supérieure sur son appui. Abaissez la porte pour ensuite l'ouvrir complètement. Abaissez les loquets dans leur position originale : assurez-vous de les abaisser complètement. Essayez de fermer la porte et assurez-vous qu'elle est alignée avec le panneau de commande. Sinon, répétez les étapes précédentes.

CLICK & CLEAN - NETTOYER LA VITRE

Après avoir enlevé la porte et l'avoir placée sur une surface matelassée, les poignées vers le bas, appuyez sur les deux fermetures (1) en même temps et enlevez le bord supérieur de la porte en le tirant vers vous (2).

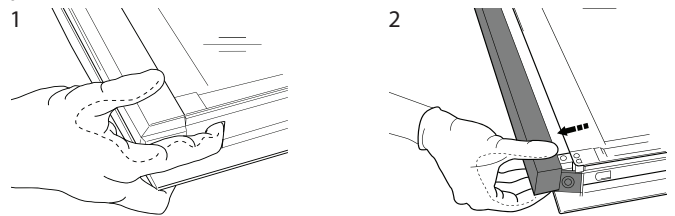

Soulevez et tenez fermement la vitre intérieure avec les deux mains, enlevez-la et placez-la sur une surface matelassée avant de la nettoyer (3).

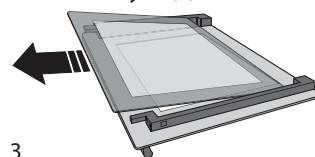

3 Pour bien replacer la vitre intérieure, assurez-vous que le « R » est visible dans le coin gauche et que la surface claire (pas d'imprimée) est placée vers le haut. En premier, insérez la longue

partie de la vitre marquée d'un « R » dans les appuis des guides, abaissez-la ensuite en place (4).

Remplacez le bord supérieur (5) : un déclic indique le positionnement correct. Assurez-vous que le joint est bien placé avant de replacer la porte.

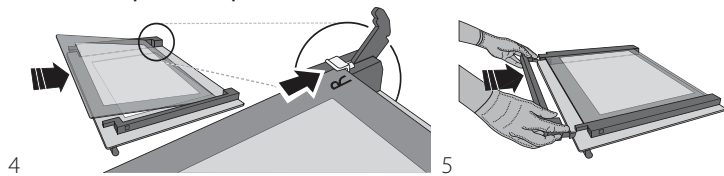

DÉPANNAGE

Problème	Cause possible	Solution
Le four ne fonctionne pas.	Coupure de courant. Débranchez de l'alimentation principale.	Assurez-vous qu'il n'y a pas de panne de courant et que le four est bien branché. Éteignez puis rallumez le four pour voir si le problème persiste.

▼ Pour plus d'information sur notre produit, téléchargez le Guide d'utilisation et d'entretien complet sur docs.indesit.eu



Vous trouverez les politiques, la documentation standard et des informations supplémentaires sur le produit :

- En visitant notre site Internet docs.indesit.eu
- En utilisant le code QR
- Vous pouvez également **contacter notre service après-vente** (voir numéro de téléphone dans le livret de garantie). Lorsque vous contactez notre Service après-vente, veuillez indiquer les codes figurant sur la plaque signalétique de l'appareil.

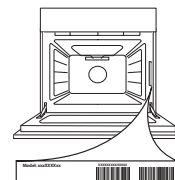

**GRAZIE PER AVER ACQUISTATO UN PRODOTTO INDESIT**

Per ricevere un'assistenza più completa, registrare il prodotto su www.indesit.com/register

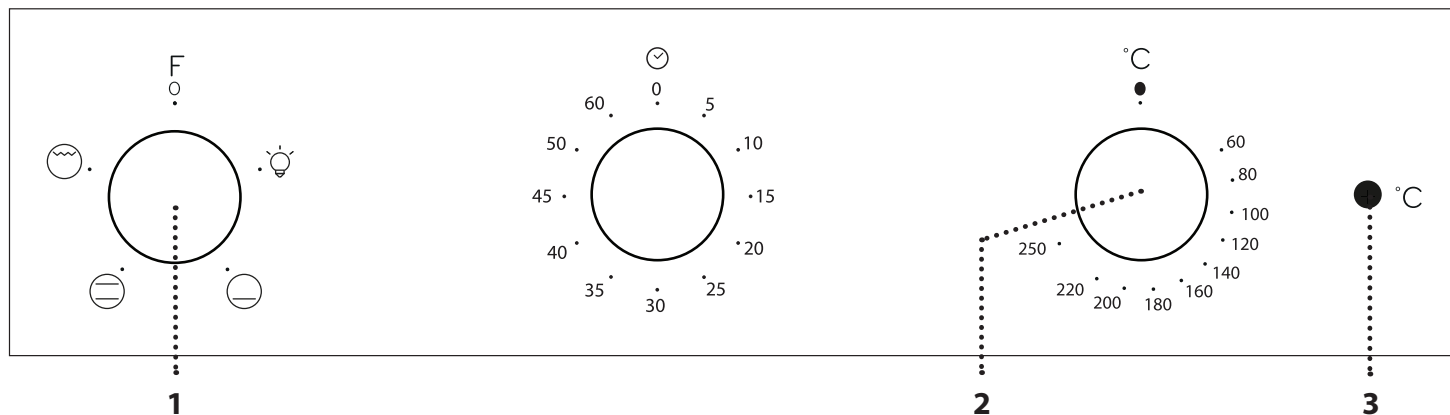

Prima di utilizzare l'apparecchio leggere attentamente le istruzioni di sicurezza.

DESCRIZIONE DEL PANNELLO COMANDI**1. MANOPOLA DI SELEZIONE**

Per accendere il forno selezionando una funzione.

Per spegnere il forno, ruotare sulla posizione **O**.

2. MANOPOLA DEL TIMER

Utilizzabile come timer. Non permette di attivare o interrompere la cottura.

3. MANOPOLA TERMOSTATO

Ruotare per selezionare la temperatura desiderata quando si attivano le funzioni.

4. SPIA TERMOSTATO / PRERISCALDAMENTO

Si accende durante la fase di riscaldamento. Si spegne al raggiungimento della temperatura desiderata.

PRIMO UTILIZZO**RISCALDAMENTO DEL FORNO**

Un nuovo forno può rilasciare degli odori dovuti alla lavorazione di fabbrica: questo è normale. Prima di cucinare gli alimenti è dunque raccomandato di riscaldare a vuoto il forno per rimuovere ogni odore.

Rimuovere protezioni di cartone o pellicole trasparenti e togliere

gli accessori dal forno.

Riscaldare il forno a 250°C per circa un'ora. Durante questa procedura il forno deve essere vuoto.

Note: Si consiglia di arieggiare il locale dopo il primo utilizzo dell'apparecchio.

FUNZIONI E USO QUOTIDIANO**OFF**

Per spegnere il forno.

**LUCE**

Per accendere la luce nel forno.

**RESISTENZA INFERIORE**

Indicato per dorare la base delle pietanze. Questa funzione è consigliata anche per la cottura lenta, per terminare la cottura di pietanze in umido e per la preparazione di salse concentrate.

**STATICO**

Per cuocere qualsiasi tipo di pietanza su un solo ripiano.

**GRILL**

Per grigliare bistecche, spiedini e salsicce, cucinare verdure gratinate o tostare il pane. Quando si griglia la carne, si consiglia di utilizzare una teglia per raccogliere il liquido di cottura: posizionarla un livello sotto la griglia e aggiungere 500 ml di acqua potabile.

1. SELEZIONARE UNA FUNZIONE

Per selezionare una funzione, ruotare la *manopola di selezione* in corrispondenza del simbolo della funzione desiderata.

2. AVVIARE UNA FUNZIONE

Per avviare la funzione selezionata, ruotare la *manopola termostato* per impostare la temperatura desiderata. Per interrompere una funzione in qualsiasi momento, spegnere il forno, ruotare la *manopola di selezione* e la *manopola del termostato* su **O** e **●**.

3. PRERISCALDAMENTO

Una volta avviata la funzione, il LED del termostato si accende per segnalare che si è attivata la fase di preriscaldamento.

Al termine di questa fase, il LED del termostato si spegne ad indicare che il forno ha raggiunto la temperatura impostata: a questo punto, inserire gli alimenti e procedere alla cottura.

Note: inserire gli alimenti nel forno prima della fine del preriscaldamento può compromettere i risultati di cottura.

4. IMPOSTAZIONE DEL TIMER

Questa opzione non può essere utilizzata per interrompere o attivare la cottura ma permette di utilizzare il display come timer, sia quando è attiva una funzione che a forno spento.

Per attivare il timer, ruotare la manopola del timer completamente in senso orario e poi riportarla alla durata desiderata, procedendo in senso antiorario: un segnale acustico avviserà del termine del conto alla rovescia.

TABELLA DI COTTURA

RICETTA	FUNZIONE	PRERISCAL-DAMENTO	TEMPERATURA (°C)	DURATA (MIN)	LIVELLO E ACCESSORI
Torte lievitate		Sì	150 - 170	30 - 90	2
Biscotti/Tortine		Sì	160 - 180	15 - 35	2 / 3
Pizza / Focaccia		Sì	220 - 250	10 - 25	1 / 2
Lasagne / Pasta al forno / Cannelloni / Sformati		Sì	190 - 200	45 - 65	2
Agnello / Vitello / Manzo / Maiale 1 kg		Sì	190 - 200	80 - 110	2
Pollo / Coniglio / Anatra 1 kg		Sì	200 - 230	50 - 100	2
Pesce al forno / al cartoccio 0,5 kg (filetti, intero)		Sì	170 - 190	30 - 45	2
Pane tostato		5'	250	2 - 6	5
Salsicce/Spiedini/Costine/Hamburger		5'	250	15 - 30 *	5 4
Patate arrosto		Sì	220 - 240	40 - 60	2

ACCESSORI					
	Griglia	Recipiente su griglia	Teglia / Leccarda o teglia su griglia	Leccarda / Teglia	Leccarda / Teglia con 200 ml d'acqua

* Ruotare il cibo a metà cottura

Il livello è indicato sulla parete del comparto di cottura.

▼ Scaricare le Istruzioni per l'uso complete dal sito docs.indesit.eu per consultare la tabella delle ricette testate, compilata per gli istituti di valutazione secondo la norma CEI 60350-1.

PULIZIA E MANUTENZIONE

Assicurarsi che il forno si sia raffreddato prima di eseguire ogni operazione.
Non utilizzare apparecchi a vapore.

Non usare pagliette metalliche, panni abrasivi e detergenti abrasivi o corrosivi che possano danneggiare le superfici. Utilizzare guanti protettivi.

Il forno deve essere disconnesso dalla rete elettrica prima di effettuare operazioni di manutenzione.

RIMOZIONE E MONTAGGIO DELLA PORTA

Per rimuovere la porta, aprirla completamente e abbassare i fermi fino alla posizione di sblocco (1). Chiudere la porta fino a quando è possibile (2). Prendere saldamente la porta con entrambe le mani, evitando di tenerla per la maniglia. Per estrarre facilmente la porta (3), continuare a chiuderla e contemporaneamente tirarla verso l'alto (a) finché non esce dalle sedi (b).

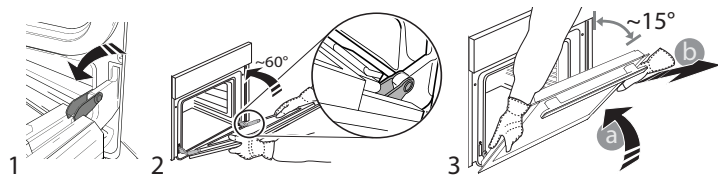

Togliere la porta e appoggiarla su un piano morbido. Per rimontare la porta, avvicinarla al forno allineando i ganci delle cerniere alle proprie sedi e ancorare la parte superiore agli alloggiamenti. Abbassare la porta e poi aprirla completamente. Abbassare i fermi nella posizione originale: fare attenzione che siano completamente abbassati. Provare a chiudere la porta, verificando che sia allineata al pannello di controllo. Se non lo fosse, ripetere tutte le operazioni.

CLICK & CLEAN - PULIZIA DEL VETRO

Dopo aver smontato la porta e averla appoggiata su un piano morbido con la maniglia verso il basso, premere contemporaneamente le due clip di fissaggio (1) ed estrarre il profilo superiore della porta tirandolo verso di sé (2).

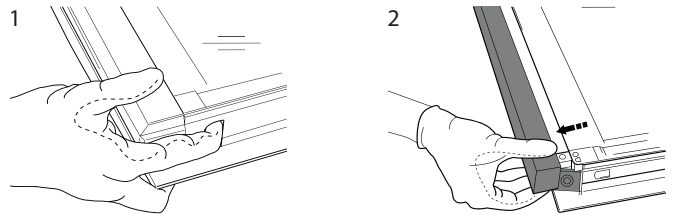

Sollevarlo e afferrare saldamente il vetro interno con due mani, rimuoverlo e appoggiarlo su un piano morbido prima di eseguire la pulizia (3).

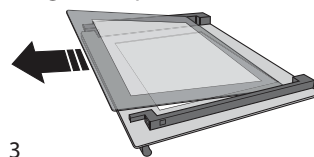

3 Per riposizionare correttamente il vetro interno, fare attenzione che la "R" sia leggibile nell'angolo destro e che la superficie lucida (non stampata) sia rivolta verso l'alto. Inserire dapprima

il lato lungo del vetro indicato dalla "R" nelle sedi di sostegno, quindi abbassarlo in posizione (4).

Rimontare il profilo superiore (5): un clic indica il corretto posizionamento. Verificare che la tenuta sia salda prima di rimontare la porta.

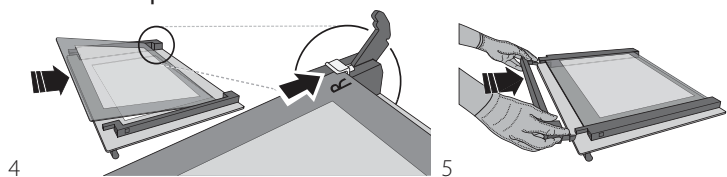

RISOLUZIONE DEI PROBLEMI

Problema	Possibile causa	Soluzione
Il forno non funziona.	Interruzione di corrente elettrica. Disconnessione dalla rete principale.	Verificare che ci sia tensione in rete e che il forno sia collegato all'alimentazione elettrica. Spegnere e riaccendere il forno e verificare se l'inconveniente persiste.

▼ Scaricare le Istruzioni per l'uso complete dal sito docs.indesit.eu per maggiori informazioni sul prodotto



Per le linee guida, la documentazione standard e altre informazioni sui prodotti:

- Visitare il nostro sito web docs.indesit.eu
- Usare il codice QR
- Oppure, **contattare il Servizio Assistenza Tecnica** (al numero di telefono riportato sul libretto di garanzia). Prima di contattare il servizio assistenza clienti, prepararsi a fornire i codici riportati sulla targhetta matricola del prodotto.

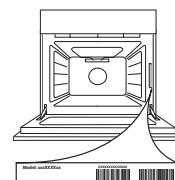



GRACIAS POR COMPRAR UN PRODUCTO INDESIT

Para recibir una asistencia más completa, registre su producto en www.indesit.com/register



Antes de usar el aparato, lea atentamente las Instrucciones de seguridad.

DESCRIPCIÓN DEL PANEL DE CONTROL

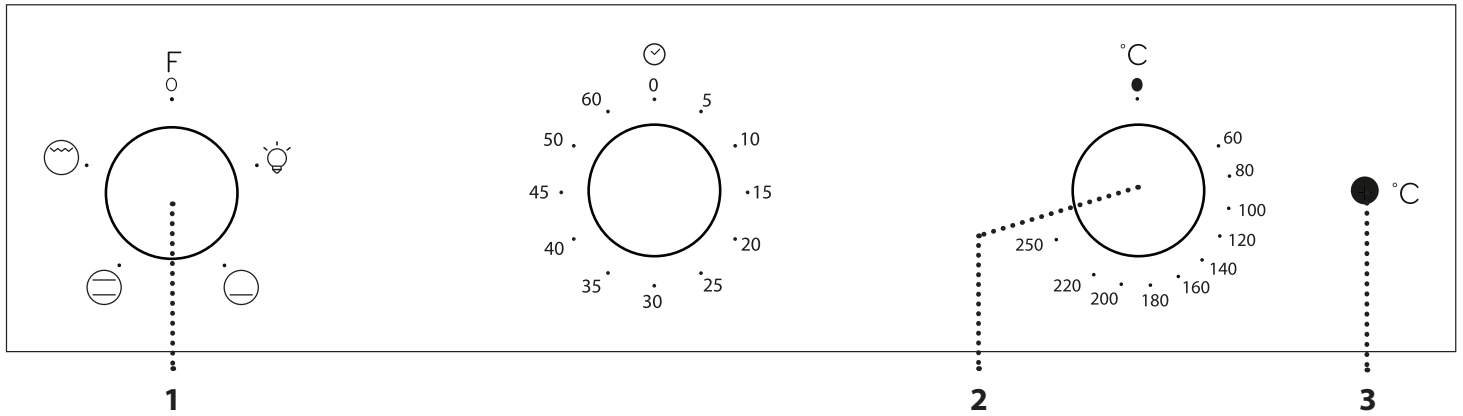

1. SELECTOR

Para encender el horno seleccionando una función. Póngalo en la 0 posición para apagar el horno.

2. SELECTOR DEL TEMPORIZADOR

Útil como temporizador. No activa ni interrumpe la cocción.

3. SELECTOR DEL TERMOSTATO

Gire para seleccionar la temperatura deseada cuando active las funciones.

4. TERMOSTATO DEL LED / PRECALENTAMIENTO

Se enciende durante el proceso de precalentamiento. Se apaga cuando se alcanza la temperatura deseada.

PRIMER USO

CALENTAR EL HORNO

Un horno nuevo puede liberar olores que se han quedado impregnados durante la fabricación: es completamente normal. Antes de empezar a cocinar, le recomendamos calentar el horno en vacío para eliminar cualquier olor. Quite todos los cartones de protección o el film transparente del

horno y saque todos los accesorios de su interior. Caliente el horno a 250 °C durante una hora aproximadamente. Durante este tiempo, el horno debe permanecer vacío. Nota: Es aconsejable ventilar la habitación después de usar el aparato por primera vez.

FUNCIONES Y USO DIARIO

- DESACTIVADO**
Sirve para apagar el horno.
- LUZ**
Para encender la luz del compartimento.
- CALENTAMIENTO INFERIOR**
Útil para gratinar la base del plato. Esta función también se puede utilizar para cocinar lentamente, para terminar la cocción de platos jugosos y hacer concentrados de salsa.
- CONVENCIONAL**
Para cocinar cualquier tipo de plato en un solo estante.
- GRILL**
Para asar al grill bistecs, kebabs y salchichas, cocinar verduras gratinadas o tostar pan. Cuando ase carne, le recomendamos colocar la bandeja pastelera debajo para recoger los jugos de la cocción: Coloque el recipiente en cualquiera de los niveles debajo de la rejilla y añada 500 ml de agua potable.

1. SELECCIONAR UNA FUNCIÓN

Para seleccionar una función, gire el *selector* hasta el símbolo de la función deseada.

2. ACTIVAR UNA FUNCIÓN

Para iniciar la función seleccionada, gire el *selector del termostato* hasta la temperatura deseada. Para interrumpir la función en cualquier momento, apague el horno, gire el *selector* y el *selector del termostato* hasta 0 y ●.

3. PRECALENTADO

Una vez activada la función, el led del termostato se encenderá para indicar que el proceso de precalentamiento se ha iniciado. Al final del proceso, el led del termostato se apaga indicando que el horno ha alcanzado la temperatura programada: coloque los alimentos dentro y proceda con la cocción.

Nota: Colocar los alimentos en el horno antes de que haya finalizado el precalentamiento puede tener efectos adversos en el resultado final de la cocción.

4. AJUSTE DEL TEMPORIZADOR

Esta opción no interrumpe ni activa la cocción, pero le permite utilizar la pantalla como temporizador, tanto si la función está activada como si el horno está apagado.

Para activar el temporizador, gire el pomo del temporizador totalmente hacia la derecha y, posteriormente, vuelva hacia atrás para ponerlo en la duración necesaria girándolo hacia la izquierda: una señal acústica le avisará cuando la cuenta atrás haya finalizado.

TABLA DE COCCIÓN

RECETA	FUNCIÓN	PRECALENTAR	TEMPERATURA (°C)	DURACIÓN (MIN)	NIVEL Y ACCESORIOS
Tartas esponjosas		Sí	150 - 170	30-90	2
Biscuits / tartaletas		Sí	160 - 180	15 - 35	2 / 3
Pizza / pan		Sí	220-250	10-25	1 / 2
Lasaña/pasta al horno/canelones/budines		Sí	190 - 200	45-65	2
Cordero / Ternera / Buey / Cerdo 1 kg		Sí	190 - 200	80-110	2
Pollo/conejo/pato 1 kg		Sí	200-230	50-100	2
Pescado al horno / en papillote 0,5 kg (filetes, entero)		Sí	170 - 190	30 - 45	2
Pan tostado		5'	250	2 - 6	5
Salchichas, pinchos morunos, costillas, hamburguesas		5'	250	15-30 *	5 4
Patatas al horno		Sí	220 - 240	40-60	2

ACCESORIOS	Rejilla	Bandeja para hornear sobre rejilla	Bandeja pastelera / Grasera o bandeja para hornear sobre la rejilla	Grasera / Bandeja pastelera	Grasera / Bandeja pastelera con 200 ml de agua
------------	---------	------------------------------------	---	-----------------------------	--

*Dar la vuelta al alimento a mitad de la cocción
El nivel está indicado en la pared del compartimento de cocción.

▼ Descargue la Guía de uso y cuidado completa en docs.indesit.eu para consultar la tabla de recetas probadas, cumplimentada por las autoridades de certificación de conformidad con la norma IEC 60350-1.

LIMPIEZA Y MANTENIMIENTO

Asegúrese de que el horno se haya enfriado antes de llevar a cabo las tareas de mantenimiento o limpieza.
No utilice productos de lavado con vapor.

No utilice estropajos de acero, estropajos abrasivos ni productos de limpieza abrasivos/corrosivos, ya que podrían dañar las superficies del aparato. Utilice

guantes de protección.
El horno debe desconectarse de la red eléctrica antes de llevar a cabo cualquier trabajo de mantenimiento.

EXTRACCIÓN E INSTALACIÓN DE LA PUERTA

Para quitar la puerta, ábrala por completo y baje los pestillos hasta que estén en posición desbloqueada (1). Cierre la puerta tanto como pueda (2). Sujete bien la puerta con las dos manos –no la sujete por el asa. Simplemente extraiga la puerta (3) cerrándola mientras tira de ella hacia arriba (a) hasta que salga de su alojamiento (b).

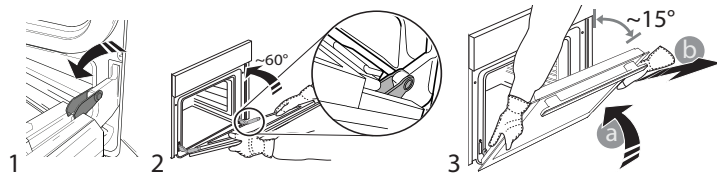

Ponga la puerta en un lado, apoyada sobre una superficie blanda. Vuelva a instalar la puerta llevándola hacia el horno, alineando los ganchos de las bisagras con sus alojamientos y fijando la parte superior en su alojamiento. Baje la puerta y ábrala por completo. Baje los pestillos a su posición original: asegúrese de haberlos bajado por completo. Intente cerrar la puerta y compruebe que está alineada con el panel de control. Si no lo está, repita los pasos de arriba.

CLICK & CLEAN - LIMPIEZA DEL CRISTAL

Después de desmontar la puerta y colocarla sobre una superficie blanda con las asas hacia abajo, pulse simultáneamente los dos enganches de retención (1) y extraiga la parte superior de la puerta tirando hacia usted (2).

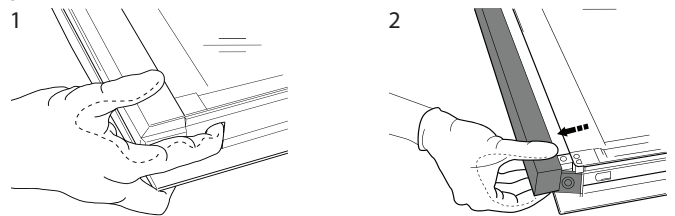

Sujete los cristales interiores firmemente con las dos manos, extráigalos y colóquelos sobre una superficie blanda antes de limpiarlos (3).

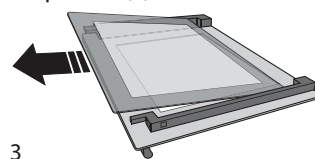

3 Para volver a colocar los cristales interiores correctamente, asegúrese de que «R» se pueda leer en la esquina izquierda y la superficie lisa (no impresa) esté cara arriba. Primero introduzca

el lado largo del cristal marcado con una «R» en los soportes y después bájelos hasta su posición (4).

Vuelva a colocar la parte superior (5): un clic le indicará que se ha colocado correctamente. Asegúrese de que el precinto esté asegurado antes de volver a montar la puerta.

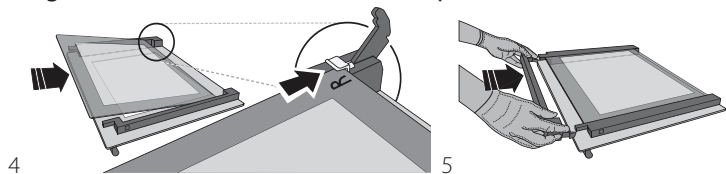

RESOLUCIÓN DE PROBLEMAS

Problema	Posible causa	Solución
El horno no funciona.	Corte de suministro. Desconexión de la red eléctrica.	Compruebe que haya corriente eléctrica en la red y que el horno esté enchufado a la toma de electricidad. Apague el horno y vuelva a encenderlo para comprobar si se ha solucionado el problema.

▼ Descargue la Guía de uso y cuidado completa en docs.indesit.eu para más información sobre su producto



Puede consultar los reglamentos, la documentación estándar y información adicional sobre productos mediante alguna de las siguientes formas:

- Visitando nuestra página web docs.indesit.eu
- Usando el código QR
- También puede **ponerse en contacto con nuestro Servicio Postventa** (Consulte el número de teléfono en el folleto de la garantía). Cuando se ponga en contacto con nuestro Servicio Postventa, deberá indicar los códigos que figuran en la placa de características de su producto.

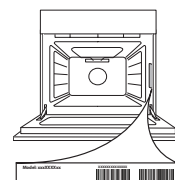



OBRIGADO POR TER ADQUIRIDO UM PRODUTO INDESIT

Para beneficiar de uma assistência mais completa, registre o seu produto em www.indesit.com/register



Leia as instruções de segurança com atenção antes de usar o aparelho.

DESCRIÇÃO DO PAINEL DE CONTROLO

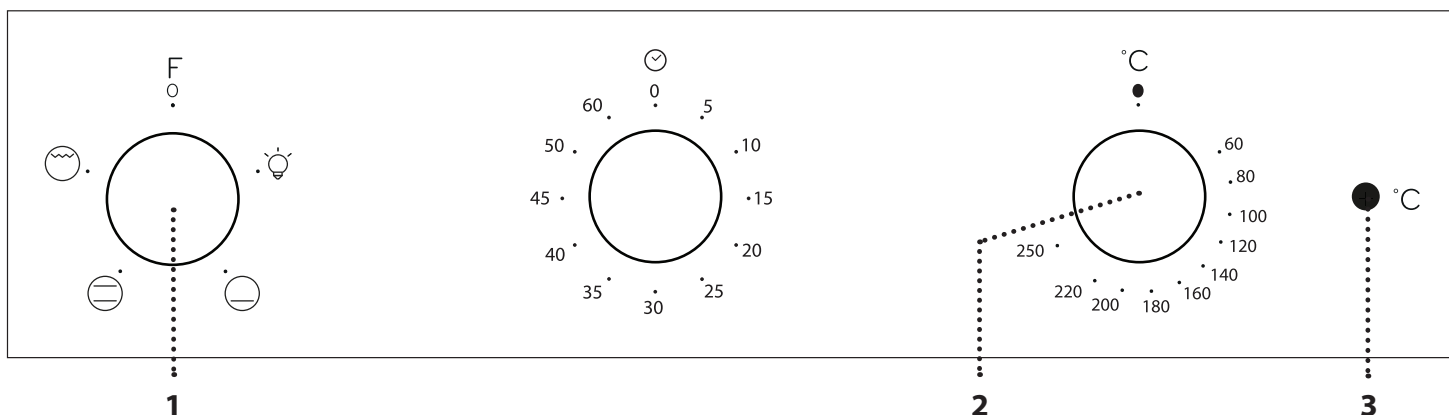

1. BOTÃO SELETOR

Para ligar o forno selecionando uma função.
Para desligar o forno, rode o botão para a posição 0.

2. BOTÃO DO TEMPORIZADOR

Deve ser usado como temporizador. Não ativa, nem interrompe a cozedura.

3. BOTÃO DO TERMÓSTATO

Rode o botão para selecionar a temperatura pretendida ao ativar as funções.

4. LED DO TERMÓSTATO / PRAQUECIMENTO

Acende-se durante o processo de aquecimento. Apaga-se quando a temperatura pretendida é alcançada.

PRIMEIRA UTILIZAÇÃO

AQUECER O FORNO

Um forno novo pode libertar odores residuais, resultantes do processo de fabrico: isto é perfeitamente normal. Assim, antes de começar a cozinhar alimentos, recomendamos que aqueça o forno vazio para eliminar eventuais odores.

Remova do forno qualquer elemento de proteção em cartão ou película transparente e retire quaisquer acessórios do respetivo

interior.

Aqueça o forno até aos 250 °C durante uma hora, aproximadamente. Durante este período de tempo, o forno deverá estar vazio.

Lembre-se: É aconselhável arejar a cozinha após a primeira utilização do aparelho.

FUNÇÕES E UTILIZAÇÃO DIÁRIA

0 DESLIGADO
Para desligar o forno.

LUZ
Para acender a luz no interior do compartimento.

AQUECIMENTO INFERIOR
Útil para alourar o prato. Esta função é recomendada também para cozedura lenta, para terminar a cozedura dos pratos húmidos e para fazer concentrados de molhos.

CONVENCIONAL
Para cozinhar qualquer tipo de prato utilizando apenas um nível.

GRILL
Para grelhar bifes, espetadas, salsichas, gratinar legumes ou tostar pão. Ao grelhar carne, recomendamos a utilização de um tabuleiro para assar, para recolher os sucos da cozedura: posicione o tabuleiro em qualquer um dos níveis que se encontram abaixo da grelha e adicione 500 ml de água potável.

1. SELECIONAR UMA FUNÇÃO

Para selecionar uma função, rode o *botão seletor* para o símbolo da função que pretende selecionar.

2. ATIVAR UMA FUNÇÃO

Para iniciar a função selecionada, rode o *botão do termóstato* para definir a temperatura requerida. Para interromper a função em qualquer momento, desligue o forno, rode o *botão seletor* e o *botão do termóstato* para 0 e 0.

3. PRAQUECIMENTO

Assim que a função for ativada, o LED do termóstato acender-se-á para assinalar o início do processo de preaquecimento. No final deste processo, o LED do termóstato apagar-se-á para assinalar que o forno atingiu a temperatura selecionada: nessa altura, coloque os alimentos no interior do forno e dê início à cozedura.

Lembre-se: Colocar os alimentos no forno antes de o preaquecimento estar concluído pode ter um efeito adverso no resultado final da cozedura.

4. PROGRAMAR O TEMPORIZADOR

Esta opção não interrompe, nem ativa a cozedura, mas permite-lhe utilizar o visor como temporizador, quer enquanto uma função está ativa, quer quando o forno está desligado.

Para ativar o temporizador, rode o botão do temporizador totalmente no sentido dos ponteiros do relógio e, em seguida, coloque-o na duração desejada rodando no sentido inverso: um sinal sonoro avisa-lo-á quando a contagem decrescente chegar ao 0m.

TABELA DE COZEDURA

RECEITA	FUNÇÃO	PREAQUECI- MENTO	TEMPERATURA (°C)	DURAÇÃO (MIN)	NÍVEL E ACESSÓRIOS
Bolos com levedura		Sim	150 - 170	30 - 90	2
Biscoitos/queques		Sim	160 - 180	15 - 35	2 / 3
Pizza/Pão		Sim	220 - 250	10 - 25	1 / 2
Lasanha/massa ao forno/canelones/flans		Sim	190 - 200	45 - 65	2
Borrego/vitela/vaca/porco 1 kg		Sim	190 - 200	80 - 110	2
Frango / coelho / pato 1 kg		Sim	200 - 230	50 - 100	2
Peixe no forno/em papelote 0,5 kg (filetes, inteiro)		Sim	170 - 190	30 - 45	2
Pão tostado		5'	250	2 - 6	5
Salsichas/espetadas/costeletas/ hambúrgueres		5'	250	15 - 30 *	5 4
Batatas assadas		Sim	220 - 240	40 - 60	2

ACESSÓRIOS					
	Grelha	Forma para assar na grelha	Tabuleiro para assar / tabuleiro coletor ou forma para assar na grelha	Tabuleiro coletor / tabuleiro para assar	Tabuleiro coletor / tabuleiro para assar com 200 ml de água

*Vire o alimento a meio da cozedura

O nível está indicado na parede do compartimento de cozedura.

▼ Transfira o Guia de Utilização e Manutenção completo em docs.indesit.eu para consultar a tabela de receitas testadas, compiladas para as autoridades de certificação de acordo com a norma IEC 60350-1.

LIMPEZA E MANUTENÇÃO

Assegure-se de que o forno arrefece antes de executar qualquer operação de manutenção ou limpeza. Não utilize produtos de limpeza a vapor.

Não utilize palha de aço, esfregões abrasivos ou produtos de limpeza abrasivos/corrosivos, uma vez que estes podem danificar as superfícies do

aparelho. Use luvas de proteção. O forno tem de ser desligado da rede elétrica antes da realização de qualquer tipo de trabalho de manutenção.

REMOVER E REPOR A PORTA

Para remover a porta, abra-a totalmente e baixe as linguetas até que estas fiquem na posição de desbloqueio (1). Feche a porta tanto quanto possível (2). Segure firmemente a porta com ambas as mãos – não a segure pela pega. Remova, simplesmente, a porta (3) continuando a fechá-la enquanto, em simultâneo, a puxa para cima (a) até que esta se liberte do respetivo suporte (b).

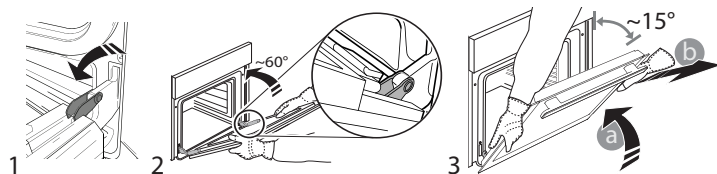

Coloque a porta de parte, apoiando-a sobre uma superfície suave. Reponha a porta, deslocando-a na direção do forno e alinhando os ganchos das dobradiças com os respetivos suportes, fixando a parte superior aos suportes. Baixe a porta e, em seguida, abra-a totalmente. Baixe as linguetas para a respetiva posição original: assegure-se de que as baixe totalmente. Tente fechar a porta e assegure-se de que está alinhada com o painel de controlo. Se não estiver, repita os procedimentos acima.

CLICK & CLEAN - LIMPAR O VIDRO

Após remover a porta e pousá-la sobre superfície suave com a pega voltada para baixo, prima simultaneamente os dois grampos de retenção (1) e remova a extremidade superior da porta, puxando-a na sua direção (2).

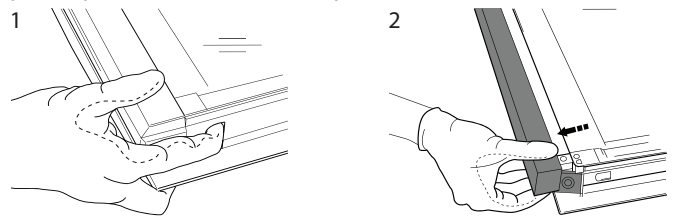

Levante e segure firmemente o vidro interior com ambas as mãos, removendo-o e colocando-o sobre uma superfície suave antes de proceder à sua limpeza (3).

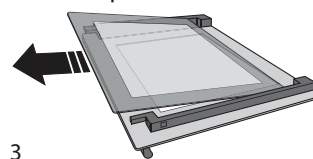

3 Para voltar a instalar o vidro interior, certifique-se de que a letra "R" está visível no canto esquerdo e que a superfície limpa (não impressa) está voltada para cima. Insira primeiro a parte

mais longa do vidro com a indicação "R" nos alojamentos dos suportes e, em seguida, baixe-a até à posição correta (4). Instale novamente a extremidade superior (5): irá ouvir um clique, indicando que está bem posicionado. Certifique-se de que a vedação está segura antes de montar novamente a porta.

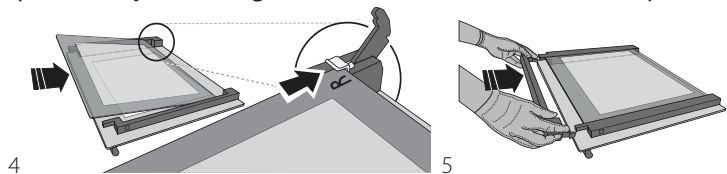

RESOLUÇÃO DE PROBLEMAS

Problema	Causa possível	Solução
O forno não funciona.	Corte de energia. Desconexão da rede elétrica.	Verifique se existe energia elétrica proveniente da rede e se o forno está ligado à tomada elétrica. Desligue e volte a ligar o forno, para verificar se o problema ficou resolvido.

▼ Transfira o Guia de Utilização e Manutenção completo em docs.indesit.eu para obter mais informações sobre o seu produto



As políticas, a documentação padrão e as informações de produto adicionais poderão ser consultadas:

- Visitando o nosso website docs.indesit.eu
- Utilizando o código QR
- Em alternativa, **contacte o nosso Serviço Pós-venda** (através do número de telefone contido no livrete da garantia). Ao contactar o nosso Serviço Pós-Venda, indique os códigos fornecidos na placa de identificação do seu produto.

