



ZAHVALJUJEMO VAM NA KUPOVINI PROIZVODA
INDESIT

Kako bismo vam mogli pružiti potpuniju pomoć, registrirajte svoj uređaj na adresi www.indesit.eu/register

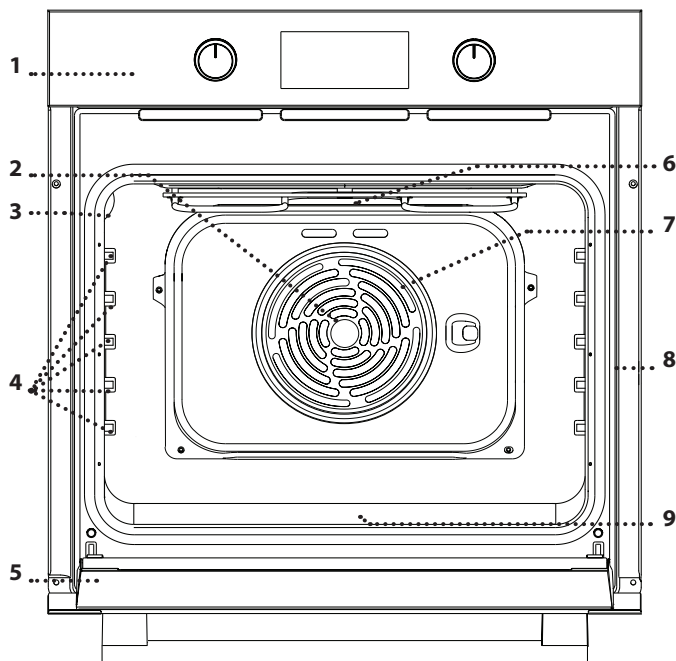

Pažljivo pročitajte sigurnosne upute prije upotrebe uređaja.

OPIS PROIZVODA



1. Upravljačka ploča
2. Ventilator
3. Žarulja
4. Vodilice rešetke
(razina je označena na stjenci odjeljka za kuhanje)
5. Vrata
6. Gornji grijač/grill
7. Kružni grijač
(ne vidi se)
8. Identifikacijska pločica
(ne skidati)
9. Donji grijač
(ne vidi se)

UPRAVLJAČKA PLOČA

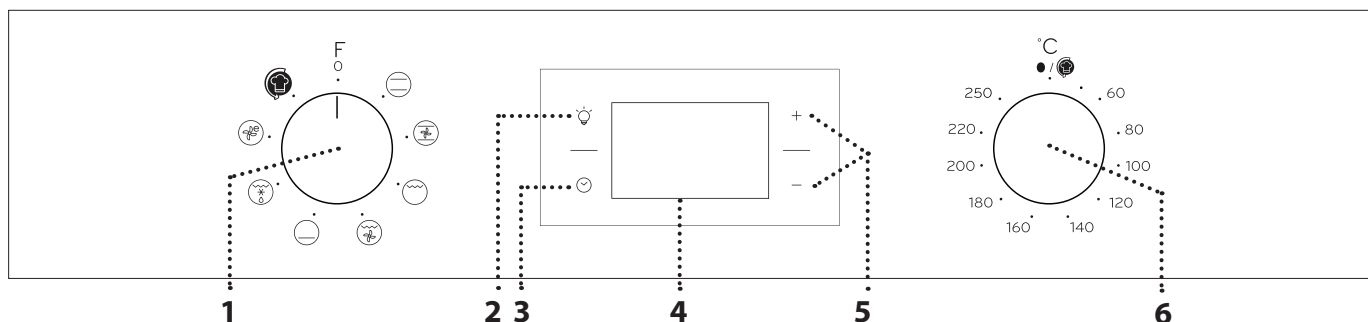

1. GUMB ZA ODABIR

Za uključivanje pećnice odabirom funkcije. Okrenite u položaj 0 za isključivanje pećnice.

2. SVJETLO

Kada je pećnica uključena, pritisnite kako biste uključili ili isključili žarulju odjeljka.

3. POSTAVLJANJE VREMENA

Za pristupanje postavkama vremena kuhanja, odgođenog pokretanja i mjerača vremena. Za prikaz vremena kada je pećnica isključena.

4. ZASLON

5. GUMBI ZA PODEŠAVANJE

Za promjenu postavki vremena pripreme jela.

6. GUMB TERMOSTATA

Okrenite kako biste odabrali potrebnu temperaturu prilikom uključivanja funkcija kojima se ručno upravlja. Za funkciju „Turn & Go” upotrijebite

DODATNI PRIBOR

Za više informacija preuzmite Vodič za upotrebu i održavanje s web-mjesta docs.indesit.eu



ŽIČANA REŠETKA

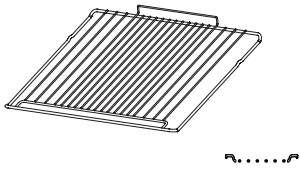

PLITICA ZA SKUPLJANJE SUVIŠNE TEKUĆINE (AKO JE UREĐAJ OPREMLJEN)

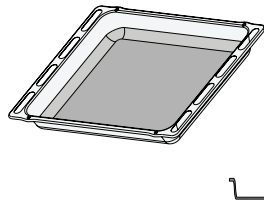

PLITICA ZA PEČENJE

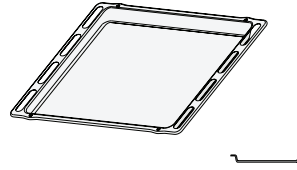

Broj komada i vrsta dodatnog pribora može varirati, ovisno o kupljenom modelu. Ostali dodatni pribor može se odvojeno kupiti u postprodajnom servisu.

UMETANJE ŽIČANE REŠETKE I OSTALOG PRIBORA

• Rešetku umetnite na željenu razinu tako da je držite malo nagnutu prema gore i tako da najprije postavite podignuti stražnji dio (okrenut prema gore). Zatim je vodoravno klizno pomaknite uzduž vodilice rešetke koliko je moguće.

- Ostalu dodatnu opremu, kao što je plitica za pečenje, vodoravno umetnite na žičanu rešetku.
- Radi lakšeg čišćenja, možete izvaditi vodilice rešetki: povucite ih kako biste ih izvadili iz njihovih sjedišta.

FUNKCIJE

Za više informacija preuzmite Vodič za upotrebu i održavanje s web-mjesta docs.indesit.eu



KONVENCIONALNO

Za pečenje bilo kojeg jela na samo jednoj razini.

KONVEKCIJSKO PEČENJE

Za istovremeno pečenje na najviše dvije razine. Bilo bi dobro da zamijenite položaj plitica za pečenje na polovici pečenja.

GRILL

Za roštiljanje odrezaka, kebaba i kobasica, pripremu gratiniranog povrća ili tostiranje kruha. Kod roštiljanja mesa upotrijebite pliticu za pečenje za sakupljanje sokova koji nastaju tijekom kuhanja: posudu postavite na bilo koju razinu ispod rešetke i dodajte 200 ml vode.

GRATIN

Za roštiljanje velikih komada mesa (butova, rostbifa, pilića). Preporučujemo upotrebu plitice za pečenje za sakupljanje sokova koji nastaju tijekom kuhanja: posudu postavite na bilo koju razinu ispod rešetke i dodajte 200 ml vode.

GRIJANJE S DNA

Upotrebjavajte ovu funkciju kako biste zapekli dno jela. Preporučujemo da jelo stavite na 1./2. razinu za kuhanje. Funkciju možete upotrijebiti i za sporo kuhanje hrane poput povrtnih i mesnih gulaša; u tom slučaju upotrijebite 3. razinu za kuhanje. Pećnicu ne trebate unaprijed zagrijati.

FREASY COOK

Uključuju se svi grijači i ventilator koji jamče stalnu i ravnomjernu raspodjelu topline u pećnici. Zagrijavanje nije potrebno za ovaj način pripreme hrane. Ovaj se način tada posebice preporučuje za brzu pripremu polugotovih proizvoda (zamrznutih ili unaprijed pripremljenih). Najbolji se rezultati postižu pečenjem na samo jednoj razini.

EKO TERMOVENTILACIJA



Za pečenje pečenki i punjenih komada mesa na jednoj rešetki. Pretjerano isušivanje namirnica spriječeno je blagim, intervalnim kruženjem zraka. Kada je ova EKO funkcija u upotrebi, svjetlo će ostati isključeno tijekom pečenja, no može se ponovno uključiti pritiskom na .

TURN & GO - UKLJUČI I KRENI

Ova funkcija automatski odabire idealnu temperaturu i vrijeme pečenja za cijeli niz recepata uključujući meso, ribu, tjesteninu, kolače i povrće. Funkciju uključite dok je pećnica hladna.

PRVA UPOTREBA UREĐAJA

1. POSTAVLJANJE VREMENA

Morat ćete postaviti vrijeme kada prvi put uključujete uređaj: pritisnite  sve dok ikona  i dvije znamenke sata ne započnu treperiti na zaslonu.



Upotrijebite + ili - za postavljanje minuta i pritisnite  za potvrdu. Dvije znamenke minuta započet će treperiti.

Upotrijebite + ili - za postavljanje minuta i pritisnite  za potvrdu.

Napominjemo: Kada ikona  treperi, primjerice nakon duljeg nestanka struje, morat ćete ponovno postaviti vrijeme.

2. ZAGRIJTE PEĆNICU

Nova pećnica može ispuštati mirise koji su nastali tijekom proizvodnje: to je potpuno uobičajeno. Stoga preporučujemo da prije početka pripreme jela pećnicu zagrijete kako bi se uklonili mogući neugodni mirisi.

Uklonite zaštitne kartone ili prozirne folije iz pećnice i izvadite pribor koji se nalazi u pećnici.

Pećnicu zagrijavajte na 250 °C otprilike sat vremena koristeći funkciju "Konvekcijsko pečenje". Za to vrijeme pećnica mora biti prazna.

Slijedite upute za ispravno postavljanje funkcije.

Napominjemo: preporučuje se prozračiti prostoriju nakon prve upotrebe uređaja.

SVAKODNEVNA UPORABA

1. ODABERITE FUNKCIJU

Funkciju odaberite tako da okrenete *gumb za odabir* prema simbolu funkcije koju trebate: uključit će se zaslon i oglasit će se zvučni signal.



2. UKLJUČIVANJE FUNKCIJE

RUČNO



Funkciju koju ste odabrali pokrenite tako da okrenete *gumb termostata* kako biste postavili traženu temperaturu.



Napominjemo: Tijekom pečenja možete promijeniti funkciju okretanjem *gumba za odabir* ili podesiti temperaturu okretanjem *gumba termostata*.

Funkcija se ne može pokrenuti ako je gumb termostata uključen . Možete postaviti vrijeme kuhanja, vrijeme završetka kuhanja (samo ako ste postavili vrijeme kuhanja) i mjerač vremena.

TURN & GO - UKLJUČI I KRENI

Funkciju "Turn & Go" uključite okretanjem *gumba za odabir* u položaj odgovarajuće ikone, a *gumb termostata* ostavite u položaju ikone  / .

Pripremu završite okretanjem *gumba za odabir* u položaj "0".

Napominjemo: Možete postaviti vrijeme završetka kuhanja i mjerač vremena.

Za ostvarivanje najboljih rezultata pripremanja hrane pomoću funkcije "Turn & Go" pridržavajte se predloženih težina za sve vrste namirnica u sljedećoj tablici.

Namirnica	Recept	Težina (kg)
Meso	Pečena teletina, slabije pečena govedina	0,6 - 0,7
	Piletina/Komadi janječeg buta	1,0 - 1,2
Riba	Fileti lososa/Pečena riba (cijela)	0,9 - 1,0
	Riba u ovitku	0,8 - 1,0
Povrće	Punjeno povrće	1,8 - 2,5
	Povrtna pita	1,5 - 2,5
Slani kolači	Quiche lorraine / otvorena pita	1,0 - 1,5
Tjestenina	Lasagne / složenac od tjestenine ili riže	1,5 - 2,0
Kolači	Kolači od dizanog tijesta/kolači sa šljivama	0,9 - 1,2
	Pečene jabuke	1,0 - 1,5
Kruh	Štruca kruha	0,5 - 0,6
	Bageti	0,5 - 0,8

3. ZAGRIJAVANJE

Nakon pokretanja funkcije zvučni signal i ikona  koja treperi na zaslonu označavaju da je uključena faza zagrijavanja pećnice.



Po završetku te faze, zvučni signal i stalno uključena ikona  na zaslonu označit će da je pećnica dosegla postavljenu temperaturu: tada stavite jelo unutra i započnite pečenje.

Napominjemo: Postavljanje namirnica u pećnicu prije završetka zagrijavanja može nepovoljno utjecati na završne rezultate pečenja.

. PROGRAMIRANJE PEČENJA



Trebat ćete odabrati funkciju prije no što započnete s programiranim pečenjem.

TRAJANJE

Držite pritisnutim  sve dok ikona  i "00:00" započnu treperiti na zaslonu.





Upotrijebite + ili - za postavljanje potrebnog vremena pečenja i pritisnite  za potvrdu. Funkciju uključite okretanjem gumba termostata na potrebnu temperaturu: Oglasit će se zvučni signal i na zaslonu će se označiti da je pečenje završeno.

Napomene: Kako biste poništili vrijeme pečenja koja ste postavili, pritisnite  sve dok ikona  započne treperiti na zaslonu, a zatim upotrijebite - za ponovno postavljanje vremena kuhanja na "00:00".

To vrijeme kuhanja uključuje fazu predgrijanja.

PROGRAMIRANJE VREMENA ZAVRŠETKA PEČENJA/ ODGODE POČETKA

Nakon postavljanja vremena pripreme hrane, pokretanje funkcije može se odgoditi programiranjem vremena završetka: pritisnite  sve dok ikona  i trenutno vrijeme započnu treperiti na zaslonu.



Upotrijebite + ili - za postavljanje željenog vremena završetka i pritisnite  za potvrdu.

Funkciju uključite okretanjem gumba termostata na potrebnu temperaturu: funkcija se privremeno prekida dok se automatski ne uključi nakon isteka izračunatog vremena kako bi pečenje završilo u vrijeme koje ste postavili.

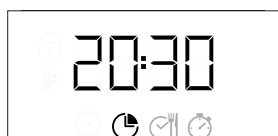

Napomene: Postavku poništite tako da isključite pećnicu okretanjem *gumba za odabir* u položaj "0".

ZAVRŠETAK PRIPREME HRANE

Oglasit će se zvučni signal i na zaslonu će se označiti da je funkcija završena.





Okrenite *gumb za odabir* kako biste odabrali drugu funkciju ili u položaj "0" kako biste isključili pećnicu.

Napominjemo: Ako je uključen mjerač vremena, na zaslonu će se naizmjenično prikazivati "END" i preostalo vrijeme.

. POSTAVLJANJE MJERAČA VREMENA



Ta opcija ne prekida ili programira pečenje, ali omogućuje vam da zaslon upotrebljavate kao mjerač vremena dok je funkcija uključena ili kada je pećnica isključena.

Držite pritisnutim  sve dok ikona  i "00:00" započnu treperiti na zaslonu.





























































Upotrijebite + ili - za postavljanje vremena i pritisnite  za potvrdu.

Kada mjerač vremena završi s odbrojanjem odabranog trajanja oglasit će se zvučni signal.

Napomene: Mjerač vremena poništite tako da držite pritisnuto  dok ikona  ne počne treperiti, a zatim upotrijebite - za ponovno postavljanje vremena na "00:00".

TABLICA PEČENJA

RECEPT	FUNKCIJA	PRETHODNO ZAGRIJAVANJE	TEMPERATURA (°C)	TRAJANJE (MIN)	RAZINA I DODATNI PRIBOR
Kolači od dizanog tijesta		Da	160 – 180	30 – 90	2/3 
		Da	160 – 180	30 - 90 ***	4 1  
Punjeni kolač (torta od sira, štrudl, voćni kolač)		Da	160 – 200	35 – 90	2 
		Da	160 – 200	35 - 90 ***	4 2  
Keksi/voćne tortice		Da	170 – 180	15 - 45	3 
		Da	160 – 180	20 - 45 ***	4 2  
Peciva za princeps krafne		Da	180 – 200	30 – 40	3 
		Da	180 – 190	35 - 45 ***	4 2  
Poljupci		Da	90	150 - 200	3 
		Da	90	140 - 200	4 2  
Kruh / pizza / pogača		Da	190 – 250	15 – 50	2 
		Da	190 – 250	25 - 50 ***	4 2  
Smrznute pizze		Da	250	10 – 15	3 
		Da	250	10 – 20 ***	4 2  
Slani kolači (pita od povrća, quiche)		Da	175 – 200	45 – 60	3 
		Da	175 - 190	45 - 60 ***	4 2  
Vols-au-vent/krekeri od lisnatog tijesta		Da	190 – 200	20 – 30	3 
		Da	180 – 190	15 – 40 ***	4 2  
Lazanje / zapečena tjestenina / kaneloni / kolači s voćem		Da	190 – 200	45 – 65	2 
Janjetina / teletina / govedina / svinjetina 1 kg		Da	190 – 200	80 – 110	3 

FUNKCIJE	 Konvencionalno	 Roštilj	 Gratin	 Convection Bake (Konvekcijsko pečenje)	 Konvekcijsko pečenje Eko
DODATNI PRIBOR	 Žičana rešetka	 Pečenje jela ili plitica za pečenje na rešetki	 Plitica za pečenje/plitica za skupljanje suviše tekućine ili lim za pečenje na žičanoj rešetki	 plitica za sakupljanje viška tekućine/plitica za pečenje	 Plitica za sakupljanje viška tekućine/plitica za pečenje s 200 ml vode

RECEPT	FUNKCIJA	PRETHODNO ZAGRIJAVANJE	TEMPERATURA (°C)	TRAJANJE (MIN)	RAZINA I DODATNI PRIBOR
Pile / zec / patka 1 kg		Da	200 – 230	50 – 100	2
Puran/guska 3 kg		—	190 – 200	100 – 160	2
Pečena riba/en papillote (file, cijela)		Da	170 - 190	30 - 45	2
Punjeno povrće (rajčica, tikvice, patlidžani)		Da	180 – 200	50 – 70	2
Prepečeni kruh		5'	250	2 – 6	5
Riblji fileti/komadi		—	230 – 250	15 - 30*	4 3
Kobasice/kebabi/ rebarca/ hamburgeri		—	250	15 - 30*	5 4
Pečeno pile 1 – 1,3 kg		Da	200 - 220	55 – 70**	2 1
Slabije pečeno goveđe pečenje 1 kg		Da	200 – 210	35 – 50**	3
Janjeći but/koljenica		Da	200 – 210	60 – 90**	3
Pečeni krumpir		Da	200 – 210	35 – 55**	3
Zapečeno povrće		–	200 – 210	25 – 55	3
Lasagne i meso		Da	200	50 - 100***	4 1
Meso i krumpiri		Da	190 – 200	45 – 100***	4 1
Riba i povrće		Da	180	30 - 50***	4 1
Pečeno meso/punjeno pečeno meso		–	170 – 180	100 – 150	2

* Okrenite hranu na polovici pečenja

** Okrenite hranu na dvije trećine pečenja (po potrebi).

** Promijenite razinu kad je napola ispečeno.

*** Procijenjeno trajanje: hrana se može izvaditi iz pećnice u različita vremena, ovisno o željama. Razinu promijenite na dvije trećine pečenja, prema potrebi.

Vodič za upotrebu i održavanje preuzmite na

docs.indesit.eu kako biste dobili tablicu isprobanih recepata sastavljenu za ovlaštena tijela za certificiranje u skladu s normom IEC 60350-1.

FUNKCIJE					
	Konvencionalno	Roštilj	Gratin	Convection Bake (Konvekcijsko pečenje)	Konvekcijsko pečenje Eko
DODATNI PRIBOR					
	Žičana rešetka	Pečenje jela ili plitica za pečenje na rešetki	Plitica za pečenje/plitica za skupljanje suviše tekućine ili lim za pečenje na žičanoj rešetki	plitica za sakupljanje viška tekućine/plitica za pečenje	Plitica za sakupljanje viška tekućine/plitica za pečenje s 200 ml vode

ODRŽAVANJE I ČIŠĆENJE

Za više informacija preuzmite Vodič za upotrebu i održavanje s web-mjesta
docs.indesit.eu



Ne upotrebljavajte pribor za parno čišćenje.

Upotrebljavajte zaštitne rukavice tijekom svih zahvata.

Potrebne zahvate obavljajte kada je pećnica hladna..

Odspojite napajanje uređaja.

Nemojte upotrebljavati čeličnu vunu, abrazivne žice ili abrazivna/korozivna sredstva za čišćenje jer bi to moglo oštetiti površine uređaja.

VANJSKE POVRŠINE

- Očistite površine vlažnom krpom od mikrovlakana. Ako su jako prljave, dodajte vodi nekoliko kapi pH neutralnog deterdženta. Dovršite suhom krpom.
- Ne upotrebljavajte nagrizajuća ili abrazivna sredstva za čišćenje. Ako bilo koji od tih proizvoda slučajno dođe u dodir s uređajem, odmah očistite vlažnom krpom od mikrovlakana.

UNUTARNJE POVRŠINE

- Nakon svake upotrebe ostavite pećnicu da se ohladi i zatim je očistite po mogućnosti dok je još topla kako biste uklonili sve taloge ili mrlje prouzročene ostacima hrane. Kako biste osušili kondenzaciju koja se stvorila kao rezultat pečenja s visokim udjelom vode ostavite pećnicu da se do kraja ohladi, a zatim je obrišite

krpom ili spužvom.

- Vrata se mogu lako skinuti i postaviti kako bi se olakšalo čišćenje stakla .
- Staklo vrata čistite odgovarajućim tekućim deterdžentom.
- Gornji grill grijač može se spustiti kako bi se očistila gornja ploča pećnice: Izvucite grijač iz njegovog sjedišta pa ga spustite. Grijač vratite u njegov položaj tako da ga podignete, lagano povučete prema sebi i provjerite je li nosač jezičca u odgovarajućem sjedištu.

DODATNI PRIBOR

Dodatni pribor namočite sa sredstvom za pranje posuđa odmah nakon uporabe; upotrijebite rukavice za pećnicu ako su još vrući. Ostatke hrane lako možete ukloniti četkicom ili spužvom.

SKIDANJE I POSTAVLJANJE VRATA

1. Vrata skinite tako da ih do kraja otvorite i spustite zasune dok ne dođu u položaj za odbravljanje.

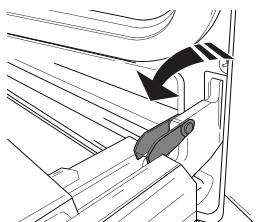

2. Zatvorite vrata koliko god to možete. Čvrsto uhvatite vrata s obje ruke; ne držite ih za ručku. Vrata jednostavno skinite tako da ih nastavljate zatvarati dok ih istovremeno vučete prema gore (a) dok se ne otpuste iz svog ležišta (b).

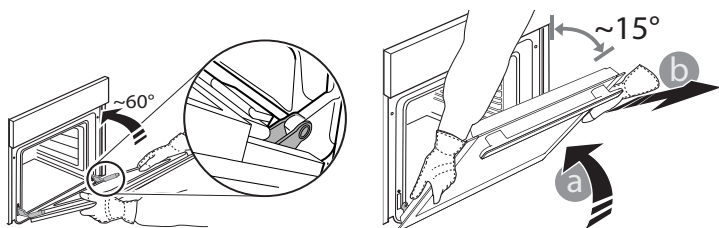

Stavite vrata sa strane, oslanjajući ih na meku površinu.

3. Ponovno postavite vrata pomičući ih prema pećnici, poravnavajući kuke šarki s ležištima i učvršćujući gornji dio na njegovo ležište.
4. Spustite vrata pa ih otvorite do kraja. Šarke spustite u njihov početni položaj; provjerite jeste li ih do kraja spustili.
5. Pokušajte zatvoriti vrata i provjerite jesu li poravnata s upravljačkom pločom. Ako nisu, ponovite gore opisane korake.

CLICK&CLEAN – ČIŠĆENJE STAKLA

1. Nakon skidanja vrata i njihovog postavljanja na meku površinu s ručkom okrenutom prema dolje, istovremeno pritisnite dvije pričvršne kopče i izvadite gornji rub vrata tako da ga povučete prema sebi.

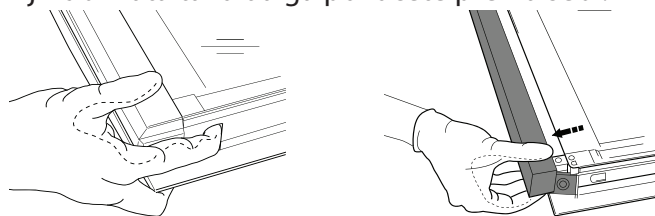

2. Podignite i čvrsto uhvatite unutarnje staklo s obje ruke, izvadite ga i postavite na meku površinu prije čišćenja.

3. Za ispravno postavljanje unutarnjeg stakla provjerite može li se oznaka "R" pročitati u lijevom kutu i je li jasna površina (neispisana) okrenuta prema gore. Umetnite dugu stranu stakla označenu slovom "R" u potporna ležišta, pa je zatim spustite u položaj.

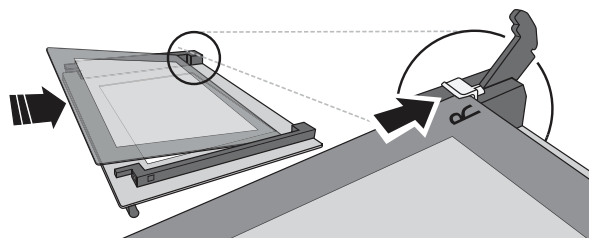

4. Namjestite gornji rub: Klik će označiti točno postavljanje. Provjerite je li brtva pričvršćena prije ponovnog postavljanja vrata.



Problem	Mogući uzrok	Rješenje
Pećnica ne radi.	Nestalo je struje. Došlo je do isključenja iz mreže.	Provjerite ima li struje u mreži i je li pećnica ukopčana u struju. Isključite i ponovno uključite pećnicu kako biste provjerili javlja li se kvar i dalje.
Ako zaslon pokazuje slovo "F" iza kojeg slijedi broj.	Softverski problem.	Obratite se najbližem postprodajnom servisu za korisnike i navedite broj iza kojeg slijedi slovo "F".

KORISNI SAVJETI

Za više informacija preuzmite Vodič za upotrebu i održavanje s web-mjesta

docs.indesit.eu

KAKO ČITATI TABLICU PRIPREME HRANE

Tablica prikazuje najbolje funkcije, pribor i razinu koja se upotrebljava za pripremu različitih vrsta jela. Vrijeme pečenja započinje u trenutku stavljanja namirnice u pećnicu, ne računajući zagrijavanje (gdje je potrebno).

Temperatura i vrijeme pečenja samo su informativni i ovise o količini hrane i vrsti dodatnog pribora koji upotrebljavate. Počnite s najnižim preporučenim vrijednostima pa, ako jelo nije dovoljno pečeno, podesite višu vrijednost. Upotrebljavajte isporučeni dodatni pribor i, po mogućnosti, tamne, metalne kalupe za kolače i posude za pečenje. Možete upotrijebiti i vatrostalne ili kamene posude i pribor, ali imajte na umu da će vrijeme pripreme biti nešto dulje.

ISTOVREMENA PRIPREMA RAZLIČITIH JELA

Funkcija "Convection Bake" (Konvekcijsko pečenje) omogućuje vam istovremenu pripremu različitih jela (primjerice ribe i povrća) na različitim razinama. Razinu promijenite na dvije trećine pečenja (po potrebi).

Izvadite jelo koje zahtijeva kraće vrijeme kuhanja i ostavite u pećnici ono koje zahtijeva dulje vrijeme kuhanja.



Pravila, standardne dokumente i dodatne informacije o proizvodu možete pronaći tako:

- posjetite naše web-mjesto docs.indesit.eu
- upotrebom QR koda
- Možete i **kontaktirati naš postprodajni servis** (broj telefona potražite u knjižici jamstva). Kada se obraćate našem postprodajnom servisu navedite kodove navedene na identifikacijskoj pločici proizvoda.

