

Whirlpool

Ledusskapis / Lietošanas rokasgrāmata
Chłodziarko - zamrażarka / Instrukcja obsługi
Koelkast / Gebruiker Handleiding
Frigider / Manual de utilizare

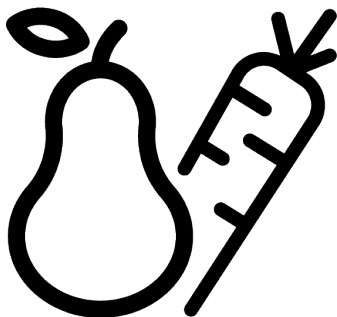

WHG2 6574W X5E

®/TM/© 2024 Whirlpool. Ražots saskaņā ar licenci_®/TM/© 2024 Whirlpool. Wyprodukowano na licencji_®/TM/© 2024 Whirlpool. On-der licentie geproduceerd_®/TM/© 2024 Whirlpool.

15 7550 0103/ LV PL NL RO / AE_3/4/ 2/7/2025 11:02 AM
7285540961



HĂRTIE RECICLATĂ ȘI
RECICLABILĂ



GERECYCLED &
RECYCLEBAAR PAPIER



PAPIER Z RECYKINGU I
NADAJĄCY BEZDO POWNOWEGO
PRZETWORZENIA



PĂRSTRĂDATĂȘI UN
PĂRSTRĂDATĂȘI UN PĂRSTRĂDATĂȘI UN

Lūdzu, vispirms izlasiet šo rokasgrāmatu!

Cienījamais klient

Paldies, ka izvēlējāties šo produktu .

Lūdzu, reģistrējiet savus produktus vietnē www.register10.eu

Mēs vēlamies, lai šis kvalitatīvais produkts, kas ir ražots pēc jaunākajām tehnoloģijām, jums kalpotu ar optimālu efektivitāti. Lai to izdarītu, pirms izstrādājuma lietošanas rūpīgi izlasiet šo rokasgrāmatu un jebkuru citu pievienoto dokumentāciju.

Ņemiet vērā visu šajā lietošanas instrukcijā doto informāciju un brīdinājumus. Šādi jūs pasargāsiet sevi un produktu no iespējamiem riskiem. Saglabājiet šo lietošanas rokasgrāmatu. Ja jūs šo iekārtu nododat kādam citam, līdzi dodiet arī šo rokasgrāmatu.

Lietotāja rokasgrāmatā un uz izstrādājuma ir izmantoti šādi simboli:



Izlasiet šo lietošanas rokasgrāmatu.



ENERG



SUPPLIER'S NAME

MODEL IDENTIFIER → (*)

A

A

Izstrādājumu datubāzē saglabāto informāciju par modeli var iegūt, apmeklējot tālāk norādīto tīmekļa vietni un sameklējot tajā sava modeļa identifikatoru (*), kas atrodams enerģijas marķējumā.

<https://eprel.ec.europa.eu/>



1	Vides instrukcijas	4
1.1	Iepakojuma materiālu iznīcināšana.....	4
2	Jūsu ledusskapis	4
3	Uzstādīšana	5
3.1	Pieslēgums pie elektrotīkla.....	7
4	Sagatavošana	8
4.1	Ko darīt, lai taupītu enerģiju	8
4.2	Pirmā lietošana.....	8
4.3	Klimata klase un definīcijas.....	9
5	Izstrādājuma darbība	9
6	Izstrādājuma vadības panelis	9
7	Jūsu produkta lietošana	11
7.1	Pārtikas uzglabāšana saldētavas un dzesētāja nodalījumā.....	11
7.2	Apgaismojuma lampas nomaiņa .	14
7.3	Atvērtu durvju brīdinājuma signāls.....	14
8	Produkta īpašības	14
8.1	Ledus uzglabāšanas zona	14
8.2	Olu turētājs.....	16
8.3	Dārzeņu atvilktnē.....	16
8.4	Piena produktu saldētava	16
8.5	Mitruma Kontrolēšana Crisper tvertnē	17
8.6	Ūdens pieslēgums.....	17
9	Apkope un tīrīšana	22
10	Problēmu novēršana	24

1 Vides instrukcijas

1.1 Iepakojuma materiālu iznīcināšana

Iepakojuma materiāls ir pārstrādājams, un tas ir marķēts ar pārstrādes simbolu .

Tāpēc dažādas iepakojuma daļas ir jāiznīcina atbildīgi un pilnībā saskaņā ar vietējo iestāžu noteikumiem, kas reglamentē atkritumu iznīcināšanu.

2 Jūsu ledusskapis

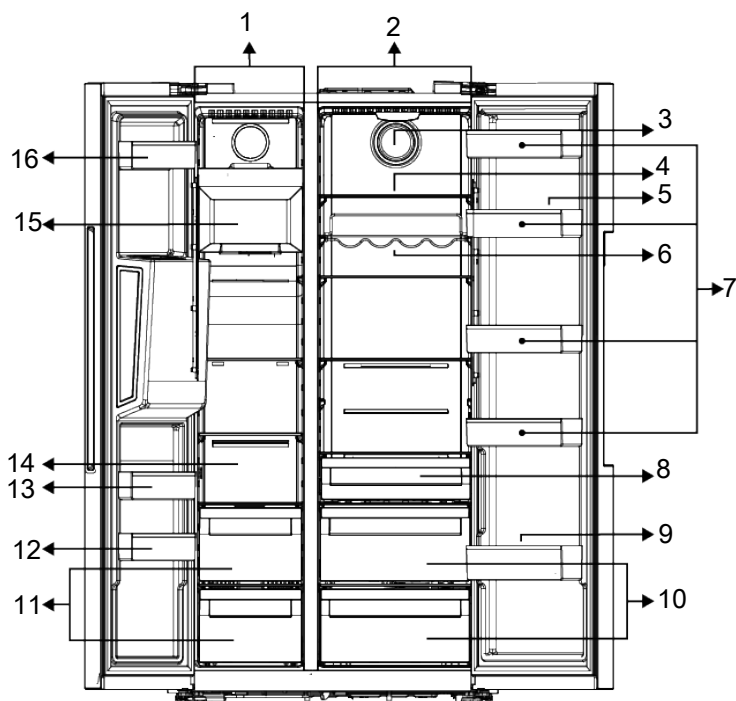

- | | |
|--|--|
| 1 Saldētavas nodalījums | 2 Ledusskapja nodalījums |
| 3 Ventilators | 4 *Dzesētāja nodalījuma stikla plaukti |
| 5 Olu turētājs | 6 *Pudeļu plaukts |
| 7 *Ledusskapja nodalījuma durvju plaukti | 8 *Piena produktu (aukstuma) tvertne |
| 9 *Pudeļu plaukts | 10 *Atvilktnes |
| 11 Saldētas pārtikas uzglabāšanas nodalījumi | 12 *Saldētavas durvju plaukti |
| 13 *Saldētavas durvju plaukti | 14 Saldētas pārtikas uzglabāšanas nodalījumi un stikla plaukti |
| 15 *Ledus pagatavošanas ierīce | 16 *Saldētavas durvju plaukti |

***Izvēles:** Attēli šajā lietošanas instrukcijā ir shematiski un var precīzi neatbilst jūsu izstrādājumam. Ja jūsu izstrādājumam nav attiecīgo daļu, tādā gadījumā konkrētā informācija attiecas uz citiem modeļiem.

3 Uzstādīšana

Pareizā uzstādīšanas vieta

Vispirms izlasiet "Drošības instrukcijas"!

Sazinieties ar pilnvaroto servisu par izstrādājuma uzstādīšanu. Lai sagatavotu izstrādājumu uzstādīšanai, skatiet informāciju lietotāja rokasgrāmatā un pārliecinieties, vai elektriskie un ūdensvadi ir atbilstoši prasībām. Ja nē, zvaniet elektriķim un santehniķim, lai pēc vajadzības sakārtotu komunālos pakalpojumus.

- Bojāts barošanas vads jānomaina apstiprinātā servisa centrā.
- Novietojot divus ledusskapjus vienu blakus otram, atstājiet vismaz 4 cm attālumu starp abām ierīcēm.
- Uzglabāt produktu ārpus tiešiem saules stariem un sausā vietā.
- Jūsu izstrādājuma efektīvai darbībai ir nepieciešama pietiekama gaisa cirkulācija. Ja izstrādājumu novietojat nišā, atcerieties, ka starp izstrādājumu un griestiem, aizmugurējo sienu un sānu sienām jāatstāj vismaz 5 cm atstarpe. Pārliecinieties, ka atstarpes aizsargelements pie aizmugurējās sienas ir uzstādīts tam paredzētajā vietā (ja ietilpst izstrādājuma komplektācijā). Ja elementa nav, tas ir nozaudēts vai nolūzis, uzstādot izstrādājumu, ir jānodrošina vismaz 5 cm atstarpe starp izstrādājuma aizmugurējo virsmu un istabas sienu. Atstarpe aizmugurē ir svarīga izstrādājuma efektīvai darbībai.
- Ja durvis ir pārāk šauras, lai ienestu caur tām ierīci, izņemiet durvis un sagāziet ierīci uz sāniem; ja tas nepalīdz, sazinieties ar pilnvarotu servisa centru.
- Ierīci uz līdzenas virsmas, lai izvairītos no

- Novietojiet izstrādājumu vismaz 30 cm attālumā no sildītāja, krāsns un līdzīgiem karstuma avotiem, un vismaz 5 cm attālumā no elektriskajām cepeškrāsnīm.
- Nepakļaujiet ierīci tiešas saules gaismas iedarbībai un neturiet to mitros apstākļos.
- Pirms transportēšanas vai lietošanas nekad neatveriet izstrādājuma vadības paneļa vāku. Elektriskās strāvas trieciena un aizdegšanās risks!
- Mūsu uzņēmums neuzņemsies atbildību par bojājumiem, kas radušies, izmantojot izstrādājumu bez saņemējuma un vietējiem likumiem neatbilstoša strāvas pieslēguma dēļ.
- Barošanas vada kontaktdakšai jābūt viegli sasniedzamai pēc uzstādīšanas.

Bīdīnājums par karstu virsmu!

Jūsu ledusskapja sānu sienas ir aprīkotas ar dzesējošās vielas caurulēm, lai uzlabotu dzesēšanas sistēmu. Caur šīm virsmām var plūst augstspiediena šķidrums, kas var sakarsēt virsmas un sānu sienas. Tā ir parasta parādība, un apkope nav nepieciešama. Esiet piesardzīgi, kad saskarieties ar šīm vietām.

Plastmasas malu pievienošana

Izmantojiet plastmasas malas, kas iekļautas ierīces komplektācijā, lai nodrošinātu pietiekošu vietu gaisa cirkulācijai starp izstrādājumu un sienu.

- Noņemiet ierīces skrūves un izmantojiet malas skrūves.

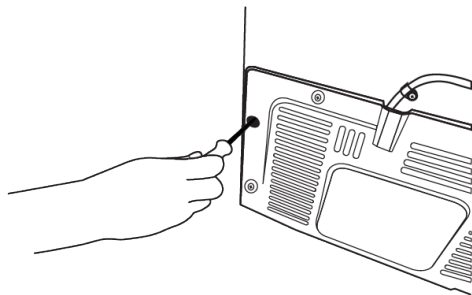

- Pievienojiet 2 plastmasas malas uz ventilācijas pārsega, kā redzams attēlā.

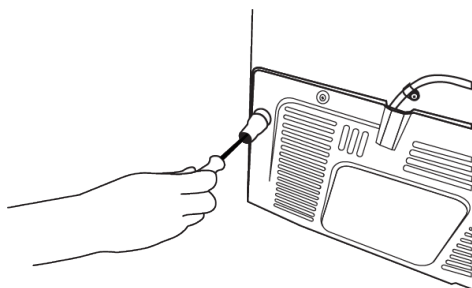

Kāju regulēšana

Ja izstrādājums nav nobalansēts, noregulējiet priekšējās kājiņas, pagriežot tās pa labi vai pa kreisi.

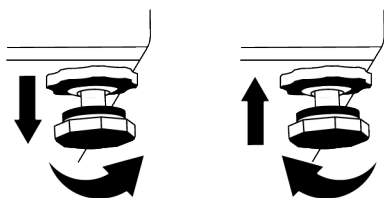

Durvju regulēšanai vertikāli,

Atskrūvējiet apakšā esošo fiksējošo uzgriezni. Ieskrūvējiet regulētāju uzgriezni (CW/CCW) atbilstoši durvju pozīcijā. Pievelciet fiksācijas uzgriežņa skrūvi, lai nodrošinātu galīgo stāvokli.

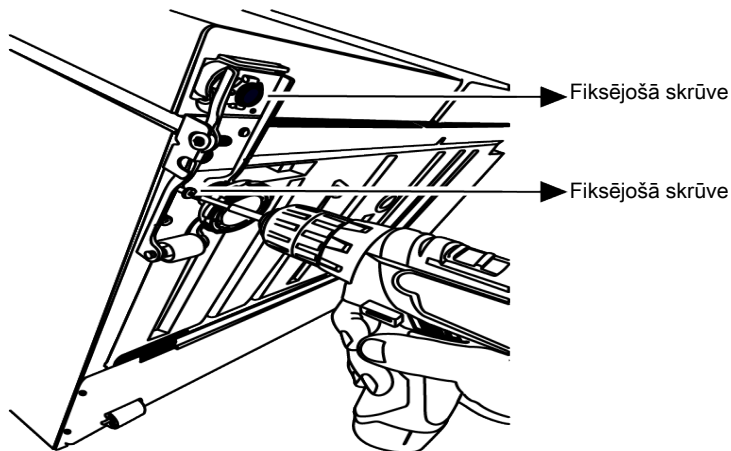

Durvju regulēšanai horizontāli,
Atbrīvojiet stiprinājuma skrūvi apakšā
Atbrīvojiet stiprinājuma uzgriezni
augšpusē. Ieskrūvējiet sānā regulējošo

bultskrūvi (CW/CCW) atbilstoši durvju
pozīcijā. Pievelciet stiprinājuma skrūvi
augšpusē, lai iegūtu galīgo stāvokli.
Pievelciet stiprinājuma skrūvi apakšā.

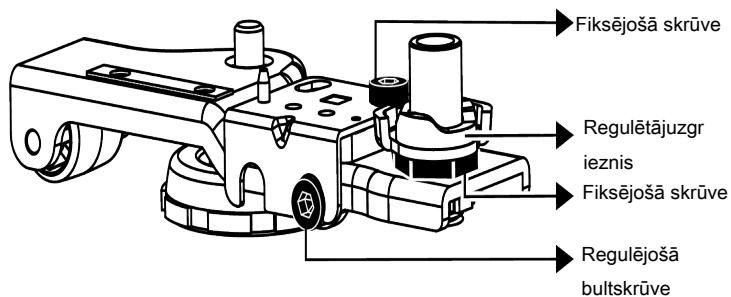

3.1 Pieslēgums pie elektrotīkla



BRĪDINĀJUMS: Strāvas
pieslēgšanai neizmantojiet
pagarinātājus vai multiligzdas.



BRĪDINĀJUMS: Bojāts barošanas
vads jānomaina apstiprinātā
servisa centrā.



Brīdinājums par karstu virsmu!
Jūsu ledusskapja sānu sienas ir aprīkotas ar dzesējošās vielas caurulēm, lai uzlabotu dzesēšanas sistēmu. Caur šīm virsmām var plūst augstspiediena šķidrums, kas var sakarsēt virsmas un sānu sienas. Tā ir parasta parādība, un apkope nav nepieciešama. Esiet piesardzīgi, kad saskarieties ar šīm vietām.



Pirms transportēšanas vai lietošanas nekad neatveriet izstrādājuma vadības paneļa vāku. Elektriskās strāvas trieciena un aizdegšanās risks!
Mūsu uzņēmums neuzņemsies atbildību par bojājumiem, kas radušies, izmantojot izstrādājumu bez saņemuma un vietējiem likumiem neatbilstoša strāvas pieslēguma dēļ.
Barošanas vada kontaktdakšai jābūt viegli sasniedzamai pēc uzstādīšanas.

4 Sagatavošana

Vispirms izlasiet "Drošības instrukcijas"!

4.1 Ko darīt, lai taupītu enerģiju

- Šo aukstumiekārtu nav paredzēts lietot kā iebūvētu ierīci.
- Iekraujot pārtikas produktus, atstājiet pietiekami daudz vietas ledusskapja iekšpusē, lai nodrošinātu pietiekamu gaisa cirkulāciju dzesēšanai.
- Tā kā karstais un mitrais gaiss tieši neiekļūst jūsu izstrādājumā, kamēr nav atvērtas durvis, jūsu izstrādājums pats optimizēs savus apstākļus, lai pasargātu jūsu pārtiku. Šādos apstākļos funkcijas un komponenti, piemēram, kompresors, ventilators, sildītājs, atkausēšana, apgaismojums, displejs un tā tālāk, darbosies atbilstoši vajadzībām, patērējot minimālu enerģiju.
- Ja ir vairākas iespējas, stikla plaukti jānovieto tā, lai gaisa izplūdes atveres pie aizmugurējās sienas netiktu aizsprostotas, un vēlams tā, lai gaisa izplūdes atveres paliktu zem stikla plaukta. Šī kombinācija var palīdzēt uzlabo gaisa sadali un energoefektivitāti.
- Uzglabāšanas laikā ļoti ieteicams izmantot zemāk esošo atvilktni.
- Optimālai efektivitātei 24 stundas pirms svaigu pārtikas produktu ievietošanas saldētavā var izmantot ātro sasaldēšanu (ja tāda ir pieejama).

- Vairumā gadījumu pēc svaigu pārtikas produktu ievietošanas saldētavā ātras sasaldēšanas funkcijai pietiek ar 24 stundām. Pēc kāda laika ātrās sasaldēšanas funkcija tiks automātiski deaktivizēta.
- Saldējot nelielu pārtikas produktu daudzumu, ātrās sasaldēšanas funkciju pēc kāda laika var deaktivizēt, lai nodrošinātu enerģijas taupīšanu.
- Pārtika jāuzglabā ledusskapja atvilktnēs, lai nodrošinātu enerģijas taupīšanu un uzglabātu pārtiku labākā apkārtējā vidē.

4.2 Pirmā lietošana

Pirms izstrādājuma lietošanas pārlicinieties, ka ir veikti nepieciešamie sagatavošanās darbi saskaņā ar norādījumiem sadaļās "Drošības instrukcijas" un "Uzstādīšana".

- Pirms produkta lietošanas pagaidiet vismaz 2 stundas, lai nodrošinātu pilnīgu saldēšanas efektivitāti.
- 6 stundas turiet produktu darbināmu, nenovietojot tajā nekādus ēdienus, un produkta durtiņas ir jātur pēc iespējas vairāk aizvērtas.
- Temperatūras izmaiņas, ko izraisa durvju atvēršana un aizvēršana izstrādājuma lietošanas laikā, parasti var izraisīt

kondensāciju uz durvju/virsbūves plauktiem un izstrādājumā ievietotajiem stikla traukiem.

- Būs dzirdama skaņa, kad sāks darboties kompresors. Tas ir normāli, ja produkts rada troksni pat tad, ja kompresors nedarbojas, jo šķidrums un gāze var tikt saspiesti dzesēšanas sistēmā.
- Ir normāli, ja ledusskapja priekšējās malas ir siltas. Tās ir paredzētas sasilt, lai novērstu kondensācijas veidošanos.
- Dažiem modeļiem indikatoru panelis automātiski izslēdzas 1 minūtes pēc tam, kad durvis aizveras. Tas atkārtoti aktivizējas, kad durvis tiek atvērtas vai tiek nospiesta kāda no pogām.

5 Izstrādājuma darbība

Vispirms izlasiet "Drošības instrukcijas"!

- Izstrādājumu drīkst lietot tikai pārtikas glabāšanai.
- Izslēdziet ūdens vārstu, ja būsiet prom no mājām (piem., atvaļinājumā) un ilgstoši neizmantosiet ledus veidotāju vai ūdens automātu. Pretējā gadījumā var rasties noplūdes.

6 Izstrādājuma vadības panelis

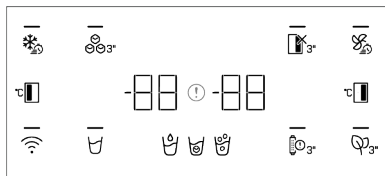

Vispirms izlasiet "Drošības instrukcijas"!

Dzirdes un vizuālās funkcijas indikatora panelī palīdzēs jums izmantot ledusskapi.

*Izvēles: Parādītās funkcijas nav obligātas, ierīces indikatora panelī var atšķirties pēc formas un atrašanās vietas.

Ātrās sasaldēšanas poga

Nospiežot ātrās sasaldēšanas pogu, uz taustiņa iedegas gaismas diode un tiks aktivizēta ātrās sasaldēšanas funkcija. Saldētavas nodalījuma temperatūra ir iestatīta uz -27 grādiem pēc Celsija.

4.3 Klimata klase un definīcijas

Lūdzu, skatiet klimata klasi uz savas ierīces datu plāksnītes. Viena no tālāk norādītās informācijas attiecās uz jūsu ierīci atbilstoši klimata klasei.

- **SN:** Ilgtermiņa mērens klimats: Šī dzesēšanas ierīce ir paredzēta lietošanai apkārtējās vides temperatūrā no 10 °C līdz 32 °C.
- **N:** Mērens klimats: Šī dzesēšanas ierīce ir paredzēta lietošanai apkārtējās vides temperatūrā no 16 °C līdz 32 °C.
- **ST:** Subtropu klimats: Šī dzesēšanas ierīce ir paredzēta lietošanai apkārtējās vides temperatūrā no 16 °C līdz 38 °C.
- **T:** Tropu klimats: Šī dzesēšanas ierīce ir paredzēta lietošanai apkārtējās vides temperatūrā no 16 °C līdz 43 °C.

Izstrādājuma atvienošana

- Izņemiet pārtiku, lai novērstu smaku veidošanos,
- Pagaidiet, līdz ledus izkusīs, notīriet iekšpusi un ļaujiet tai nožūt, atstājiet durvis vaļā, lai nesabojātu korpusa iekšējo plastmasu.

Nospiediet vēlreiz šo pogu, lai atceltu šo funkciju. Ātrās sasaldēšanas funkcija tiks atcelta automātiski. Lai sasaldētu lielu svaigas pārtikas produktu daudzumu, nospiediet straujas sasaldēšanas pogu pirms pārtikas produktu ievietošanas saldētavas nodalījumā.

Icematic ieslēgšanas/izslēgšanas poga

Nospiežot šo taustiņu 3 sekundes, tiek aktivizēts ledus gatavošanas process, un uz taustiņa iedegas gaismas diode. Nospiežot taustiņu vēlreiz 3 sekundes, ledus gatavošanas process tiek atcelts, un iepriekš izveidotos ledus gabaliņus var izmantot, pat ja funkcija ir atcelta.

Kļūdas statusa indikators

Šis indikators ir aktīvs, kad jūsu saldētava nevar veikt pietiekamu dzesēšanu vai jebkura sensora kļūdas gadījumā. "E" tiks parādīts uz saldētavas nodalījuma temperatūras indikatora, un uz dzesēšanas nodalījuma temperatūras indikatora būs redzami tādi skaitļi kā 1,2,3....

Šie skaitļi sniedz informāciju pilnvarotajam servisam par radušos kļūdu.

Ieliekot saldētavas nodalījumā siltu pārtiku vai atstājot ilgstoši vaļā durvis, displejā parādīsies izsaukuma zīme. Tā nav kļūme, tādēļ brīdinājums pazudīs tikai tad, kad pārtika būs atdzisusi vai kad kāda poga tiks nospiesta.

Ledusskapja nodalījuma izslēgšanas (OFF) (atvaļinājums) funkcijas poga

Lai aktivizētu atvaļinājuma funkciju, nospiediet taustiņu 3 sekundes.

Tiks aktivizēts atvaļinājuma režīms un iedegsies taustiņa gaismas diode. "- -" tiks parādīts uz dzesētāja nodalījuma temperatūras indikatora, un dzesētāja nodalījums aktīvi neveic dzesēšanu.

Aktivizējot šo funkciju, nevajadzētu turēt pārtiku dzesēšanas nodalījumā. Pārējie nodalījumi turpina atdzesēt atbilstoši iepriekš iestatītajai temperatūrai. Vēlreiz nospiediet un 3 sekundes turiet pogu, lai atceltu šo funkciju.

Ātrās atdzesēšanas poga

Nospiežot ātrās atdzesēšanas taustiņu, uz taustiņa iedegas gaismas diode un tiks aktivizēta ātrās atdzesēšanas funkcija. Dzesētāja nodalījuma temperatūra ir iestatīta uz 1 grādiem pēc Celsija. Nospiediet vēlreiz šo pogu, lai atceltu šo funkciju. Ātrās sasaldēšanas funkcija tiks automātiski atcelta, kad dzesēšana būs pabeigta.

Ledusskapja nodalījuma temperatūras iestatīšanas poga

Ļauj iestatīt ledusskapja nodalījuma temperatūru. Nospiežot šo pogu, ledusskapja nodalījuma temperatūra tiks iestatīta uz 8, 7, 6, 5, 4, 3, 2 un 1 pēc Celsija.

Dezodoratora moduļa atslēga

Nospiediet šo taustiņu 3 sekundes, lai aktivizētu/deaktivizētu dezodorēšanas funkciju. Kad ir aktivizēta dezodorēšanas funkcija, iedegas attiecīgā taustiņa gaismas diode. Kad funkcija ir aktīva, dezodorēšanas modulis tiks periodiski darbināts.

Filtra nomaiņas brīdinājuma atslēga

Ledusskapja ūdens ieklūdes filtrs ir regulāri jāmaina. Jūsu ledusskapis šo laiku aprēķinās automātiski. Kad filtra kalpošanas laiks ir beidzies, iedegas gaismas diode uz filtra nomaiņas brīdinājuma taustiņa. Pēc filtra nomaiņas nospiediet un turiet pogu 3 sekundes, lai izslēgtu filtra nomaiņas brīdinājuma LED.

Ūdens, ledus kubs, sasmalcināta ledus

izvēles taustiņš

Šis taustiņš ļauj pārslēgties starp ūdens, ledus kubiņu un sasmalcināta ledus izvēli. Kad aktivizējat funkciju, taustiņa gaisma paliek deg.

Bezvadu poga

Šo pogu izmanto, lai izveidotu bezvadu savienojumu ar jūsu produktu caur HomeWhiz lietotni.

Nospiežot taustiņu 3 sekundes, gaismas diode uz taustiņa mirgo lēni (ar 0,5 sekunžu intervālu). Šādā veidā izstrādājuma tiek inicializēts mājas tīkls.

Kad ir izveidots bezvadu savienojums ar izstrādājumu, taustiņa LED indikators iedegas pastāvīgi.

Kad ir izveidots sākotnējais savienojums, jūs varat ieslēgt/izslēgt savienojumu, uz īsu brīdi piespiežot pogu. LED uz taustiņa ātri

mirgo (ar 0,2 sekunžu intervālu), līdz ierīce ir pievienota. Ja savienojums ir aktīvs, gaismas diode turpinās degt.

Ja savienojumu ilgstoši nevar izveidot, pārbaudiet savus savienojuma iestatījumus un skatiet lietotāja rokasgrāmatas sadaļu "Problēmu novēršana".

HomeWhiz lietotne tiks izmantota bezvadu savienojumam. Instalācijas soli būs redzami lietotnē instalēšanas laikā. Jūs varat piekļūt lietotnei, nolasot QR kodu, kas atrodas HomeWhiz etiķetē uz produkta. Lietotne ir pieejama App Store IOS ierīcēm, un Play Store Android ierīcēm.

Apmeklējiet <https://www.homewhiz.com/> vietni, lai iegūtu detalizētu informāciju.

Saldētavas nodalījuma temperatūras iestatīšanas poga

Tiek iestatīta temperatūra saldētavas nodalījumā. Nospiežot šo pogu, saldētavas nodalījuma temperatūra tiks iestatīta uz -16,-17,-18,-19,-20,-21,-22 pēc Celsija.

BRĪDINĀJUMS



Temperatūru dzesēšanas nodalījumā var iestatīt no 1 līdz 8°C, bet saldētavas nodalījumā - no -24 līdz -15°C. Regulējamās temperatūras vērtības var atšķirties, ja tās ir šajos diapazonos saskaņā ar produkta specifikācijām.

7 Jūsu produkta lietošana

7.1 Pārtikas uzglabāšana saldētavas un dzesētāja nodalījumā

Pārtikas uzglabāšana saldētavas nodalījumā

- Ātrās sasaldēšanas funkciju var aktivizēt 4-6 stundas pirms sasaldēšanas funkcijas un veikt ātrāku dzesēšanu.
- Atzesējiet karstos ēdienus līdz istabas temperatūrai, pirms ievietojat tos saldētavas nodalījumā.
- Saldējamie pārtikas produkti jāsadala porcijās atbilstoši patērējamajam izmēram un jāsasaldē atsevišķos iepakojumos.
- Pirms pārtikas produktu ievietošanas saldētavā ieteicams tos iepakot.
- Lai nepieļautu uzglabāšanas termiņa beigas, uz iepakojuma ierakstiet sasaldēšanas datumu, laiku un produkta nosaukumu atbilstoši dažādu pārtikas produktu uzglabāšanas laikiem.
- Ātri patērējiet atkausētos ēdienus. Atkausētus ēdienus nevar atkārtoti sasaldēt, ja tie nav pagatavoti. Nav droši lietot saldētus svaigus pārtikas produktus bez gatavošanas pēc to atkausēšanas.

- Saldējot svaigus pārtikas produktus, nesaskarieties ar jau sasaldētiem pārtikas produktiem. Pretējā gadījumā saldēti pārtikas produkti tiks atkausēti.

Pārtikas produktu uzglabāšana, kas tiek pārdota saldētā veidā

- Vienmēr ievērojiet ražotāja norādījumus attiecībā uz laiku, kurā jums ir jāuzglabā jūsu pārtikas produkti. Nepārsniedziet šajā instrukcijā norādīto laiku!
- Lai aizsargātu pārtikas produktu kvalitāti, ievērojiet pēc iespējas īsāku laika intervālu starp pirkšanas darījumu un uzglabāšanu.
- Pērciet saldētu pārtiku, kas tiek uzglabāta –18 °C vai zemākā temperatūrā.
- Izvairieties no tādu pārtikas produktu iegādes, kuru iepakojumi ir pārklāti ar ledu utt. Tas nozīmē, ka produkts var būt daļēji atkausēts un atkārtoti sasaldēts. Temperatūra ietekmē ēdiena kvalitāti.
- Nepārsniedziet pārtikas ražotāja ieteikto uzglabāšanas laiku. Izņemiet no saldētavas tikai tik daudz pārtikas, cik nepieciešams.
- Izņemot gadījumus, kad vidē ir pieejami ekstrēmi apstākļi, ja Jūsu precei (rekomendējošo iestatījumu vērtību tabulā) ir iestatītas norādītās iestatītās

vērtības, pārtika ilgāk saglabā savu
svaigumu gan svaigo produktu
nodalījumā, gan saldētavas nodalījumā.

- Ja svaigas pārtikas nodalījumā ir iestatīta zemāka temperatūra, svaigi augļi un dārzeņi var būt daļēji sasaluši.

Ātrā sasaldēšana

1. Aktivizējiet ātrās saldēšanas funkciju 24 stundas pirms svaigo produktu ievietošanas.
2. Pēc 24 stundām pēc pogas nospiešanas ievietojiet pārtiku, ko vēlaties sasaldēt, trešajā vai ceturtajā atvilktnē ar lielāku saldēšanas jaudu.
3. Pēc ātrās sasaldēšanas funkcijas aktivizēšanas tā pēc kāda laika tiek automātiski atcelta.

Saldētavas detaļas

Saskaņā ar IEC 62552 standartiem saldētavai jāspēj sasaldēt 4,5 kg pārtikas produktu pie -18 °C vai zemākā temperatūrā 25°C istabas temperatūrā 24 stundu laikā uz katriem 100 litriem saldētavas tilpuma.

Pārtikas produktus var uzglabāt tikai ilgāku laiku temperatūrā, kas nepārsniedz -18 °C.

Jūs varat uzglabāt pārtiku svaigu mēnešiem ilgi (saldētavas temperatūrā -18 °C vai zemākā).

Sasaldējamie pārtikas produkti nedrīkst nonākt saskarē ar jau sasaldētiem pārtikas produktiem saldētavā, lai novērstu to daļēju atkušānu.

Dārzeņus novāriet un nofiltrējiet ūdeni, lai papildzinātu sasaldētu pārtikas produktu uzglabāšanas laiku. Pēc filtrēšanas ievietojiet pārtikas produktus vakuuma iepakojumā pēc un ielieciet saldētavā. Banānus, tomātus, salātus, seleriju, vārītas olas, kartupeļus un līdzīgus pārtikas produktus nedrīkst saldēt. Ja šie pārtikas produkti ir sasaldēti, tas negatīvi ietekmēs tikai uzturvērtības un ēšanas īpašības. Par puvi, kas apdraudētu cilvēka veselību, nav runa.

Pārtikas produktu ievietošana

Saldētavas nodalījuma plaukti: dažādi saldēti pārtikas produkti, piemēram, gaļa, zivis, saldējums, dārzeņi utt.

Dzesēšanas nodalījuma plaukti: Pārtikas produkti podos, aizvākojamās šķīvjos un aizvākojamās kastēs, olas (slēgtā kastē)

Dzesētāja nodalījuma durvju plaukti: nelieli un iepakoti pārtikas produkti vai dzērieni

Krisperis: Dārzeņi un augļi

Svaigas pārtikas nodalījums: delikatesu nodaļa (brokastu pārtika, gaļas produkti, kas patērējami īsā laikā)

Pārtikas uzglabāšana dzesētāja nodalījumā

- Nodalījuma temperatūra ievērojami paaugstinās, ja nodalījuma durvis tiek bieži atvērtas un aizvērtas un ilgstoši turētas atvērtas, tas var samazināt pārtikas kalpošanas laiku un izraisīt pārtikas bojāšanos.
- Lai neizraisītu smaržas un garšas izmaiņas, ēdiens jāuzglabā slēgtos traukos.
- Neglabājiet ledusskapī pārāk daudz pārtikas. Lai panāktu labāku un viendabīgu dzesēšanu, novietojiet ēdienu atsevišķi tā, lai auksts gaiss varētu klīst pa tiem.
- Nodrošiniet gaisa plūsmu, atstājot atstarpi starp ēdienu un iekšējo sienu. Atspiežot pārtiku pret aizmugurējo sienu, pārtika var sasalt.
- Gatavos karstos ēdienus pirms ievietošanas ledusskapī sasildiet līdz istabas temperatūrai. Pēc tam silto maltīti varat novietot ledusskapja apakšējos plauktos. Nenovietojiet siltās maltītes tuvu ēdieniem, kas var viegli sabojāties.
- Atkausējiet saldēto pārtiku svaigas pārtikas nodalījumā. Tādējādi jūs varat atdzesēt svaigas pārtikas nodalījumu, izmantojot saldētu pārtiku, un ietaupīt enerģiju.

- Negatavu tropu augļu (mango, meloņu šķirnes, papaijas, banānu, ananāsu) uzglabāšana ledusskapī var paātrināt nogatavošanās procesu. Tas nav ieteicams, jo tas saīsinās uzglabāšanas laiku.
- Sīpoli, ķiploki, ingvers un citi sakņaugi jāuzglabā tumšā un aukstā telpā, nevis ledusskapī.
- Ja pamanāt, ka kāds ēdiens ledusskapī ir sabojājies, izmetiet to un notīriet piederumus, kas ar to ir nonākuši saskarē.
- Lai ēdienreizes, piemēram, zupas un sautējumus, kas tiek gatavoti lielajos katlos, ātri atdzesētu, varat tos ievietot ledusskapī, sadalot tos savos seklos traukos.
- Nenovietojiet neiekototu pārtiku olu tuvumā.
- Uzglabājiet augļus un dārzeņus atsevišķi un uzglabājiet katru šķirni kopā (piemēram, ābolus ar āboliem, burkānus ar burkāniem).
- Izņemiet zaļos dārzeņus no plastmasas maisiņa un ievietojiet tos ledusskapī pēc iesaiņošanas papīra dvieļī vai žāvēšanas drānā. Ja mazgājat šāda veida pārtiku pirms ievietošanas ledusskapī, atcerieties tos nožāvēt.
- Jūs varat gan izveidot mitru vidi, gan nodrošināt gaisa plūsmu, turot augļus un dārzeņus, kas ir pakļauti žūšanai, perforētajos vai neaizīmogotajos plastmasas maisiņos.
- Izņemot gadījumus, kad vidē ir pieejami ekstrēmi apstākļi, ja Jūsu precei (rekomendējošo iestatījumu vērtību tabulā) ir iestatītas norādītās iestatītās vērtības, pārtika ilgāk saglabā savu svaigumu gan svaigo produktu nodalījumā, gan saldētavas nodalījumā.

Glabājiet dažādus pārtikas produktus dažādās vietās atbilstoši to īpašībām.

Pārtikas produkts	Atrašanās vieta
Ola	Durvju plaukts
Piena produkti (sviests, siers)	Ja pieejams, nulles grādu (brokastu ēdienam) nodalījums
Augļi, dārzeņi un zaļumi	Augļu-dārzeņu nodalījums, "crisper" tvertne vai EverFresh+ nodalījums (ja pieejams)
Svaiga gaļa, mājputni, zivis, desa u.c. gatavā pārtika	Ja pieejams, nulles grādu (brokastu ēdienam) nodalījums
Gatavs pasniegšanai pārtikas produktiem, fasētiem produktiem, konserviem un marinētiem gurķiem	Augšējie plaukti vai durvju plaukts
Dzērieni, pudeles, garšvielas un uzkodas	Durvju plaukts

Ieteicamo iestatīto vērtību tabula

Saldētavas nodalījuma iestatījums	Ledusskapja nodalījuma iestatījums	Piezīmes
-22°C	4°C	Šis ir noklusējuma ieteicamais temperatūras iestatījums. Šis iestatījums ir ieteicams, ja apkārtējā temperatūra ir zemāka par 30°C.
-22°C vai zemāka	4°C	Šie temperatūras iestatījumi ir ieteicami, ja istabas temperatūra pārsniedz 30°C.
Strauja sasaldēšana	4°C	Izmantojiet, ja vēlaties pārtiku iesaldēt īsā laikā. Kad process beidzas, izstrādājuma iestatījumi atgriezīsies iepriekšējā pozīcijā.
-18°C vai zemāka	2°C	Izmantojiet šos temperatūras iestatījumus, ja jums liekas, ka ledusskapja nodalījums nav pietiekoši vēss istabas temperatūras vai pārāk biežas durvju atvēršanas dēļ.

7.2 Apgaismojuma lampas nomainīšana

Zvaniet pilnvarotajam servisam, kad tiks nomainīta ledusskapja apgaismojumam izmantotā spuldze/LED.

Lampa (-s), kas izmantota (-s) šajās ierīcēs, nevar tikt izmantotas mājās apgaismojumam. Šī lampa ir paredzēta, lai lietotājam palīdzētu pārtikas produktus ērti un droši ievietot ledusskapī/saldētavā.

7.3 Atvērtu durvju brīdinājuma signāls

Jūsu ledusskapja durvju atvēršanas brīdinājuma sistēma var atšķirties atkarībā no modeļa.

Versija 1;

Ja preces durvis paliek atvērtas noteiktu laiku (no 60 s līdz 120 s), atskan skaņas brīdinājuma signāls; atkarībā no izstrādājuma modeļa var tikt parādīts arī

vizuāls brīdinājuma signāls (gaismas zibspuldze). Aizverot ierīces durvis vai nospiežot pogu uz ierīces ekrāna, ja tāda ir, brīdinājuma skaņa apstāsies.

Versija 2;

Ja ierīces durvis paliek atvērtas noteiktu laiku (no 60 s līdz 120 s), atskan durvju atvēršanas brīdinājums. Durvju atvēršanas brīdinājums tiek atskaņots pakāpeniski. Pirmkārt, atskan skaņas brīdinājuma signāls. Pēc 4 minūtēm, ja durvis joprojām nav aizvērtas, tiek aktivizēts vizuāls brīdinājums (gaismas zibspuldze). Brīdinājums par durvju atvēršanu tiks aizkavēts uz noteiktu laiku (no 60 s līdz 120 s), kad tiek nospiests kāds produkta ekrāna taustiņš, ja tāds ir. Pēc tam process sāksies no jauna. Kad ierīces durvis ir aizvērtas, durvju atvēršanas brīdinājums tiks atcelts.

8 Produkta īpašības

8.1 Ledus uzglabāšanas zona

Ledus/ūdens ņemšana

Izmantojot displeju, atlasiet atbilstošo

opciju, lai uzņemtu ūdeni (🍵) / ledus kubiņu (🧊) / sasmalcinātu ledu (🧊). Nospiediet uz priekšu ūdens dozatora sprūdu, lai uzņemtu ūdeni/ledus.

Pārslēdzoties starp ledus kuba (🧊) / sasmalcinātu ledu (🧊) opcijām, pirmajās uzņemšanas reizēs var norādīt atlikušo ledu veidu no iepriekšējās atlases.

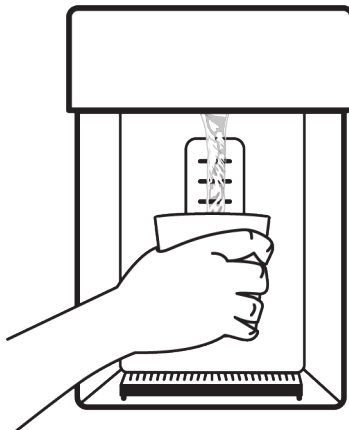

- Lai pirmo reizi paņemtu ledu no ledus/ūdens dozatora, jums jāgaida aptuveni 12 stundas. Ja ledus tvertnē nav pietiekami daudz ledu, jūs nevarat izņemt ledu no dozatora.
- Nelietojiet ledu gabaliņus (3-4 litrus) pēc pirmās iedarbināšanas.
- Ja izstrādājuma darbības laikā rodas strāvas padeves pārtraukums vai īslaicīgi darbības traucējumi, ledu var nedaudz

izkust un atkārtoti sasalt. Šajā gadījumā ledus var pielipt viens pie otra. Strāvas padeves pārtraukuma vai darbības traucējumu gadījumā ledus var izkust un izraisīt ūdens noplūdi. Ja rodas šāda problēma, iztīriet ledus tvertni, ielejot ledus tvertnē atlikušo ledu.

- Produkta ūdens sistēmai jābūt savienotai tikai ar aukstā ūdens līniju. To nedrīkst pieslēgt karstā ūdens padevei.
- Produkta pirmās darbības laikā nedrīkst uzņemt ūdeni. Tas ir tāpēc, ka sistēmā ir gaiss. Jums ir jāiztukšo gaiss sistēmā. Šim nolūkam 1-2 minūtes nospiediet dozatora sviru, līdz ūdens izplūst no ūdens dozatora. Sākumā ūdens plūsma var būt neregulāra. Pēc tam, kad gaiss sistēmā tiks izvadīts, ūdens plūsma atgriezīsies normālā stāvoklī.
- Lietojot filtru pirmo reizi, var izplūst duļķains ūdens. Pirmās 10 ūdens glāzes nedrīkst izdzert.
- Kad produkts tiek iestatīts pirmo reizi, jāpaiet aptuveni 12 stundām, lai ūdens atdziest.
- Produkta ūdens sistēma ir veidota tā, lai tā varētu darboties tikai ar tīru ūdeni. Nelietojiet nekādus dzērienus, izņemot ūdeni.
- Ja izstrādājumu neizmantojat ilgu laiku atvaļinājuma u.c. iemeslu dēļ, iesakām atslēgt ūdens pieslēgumu. Ja ūdens padeves automāts netiek lietots ilgu laiku, pirmās 1-2 glāzes ūdens var izplūst karstas.

Notekaplatē

No ūdens dozatora pilošais ūdens uzkrājas notekaplatē, tur nav ūdens izvada. Notekaplati var izņemt, velkot to pret sevi vai nospiežot uz tās malas. Šādā veidā varat iztīrīt ūdeni no notekaplatē.

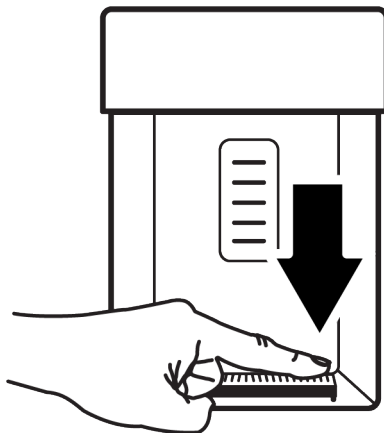

Ledus mašīna

Ledus mašīna atrodas saldētavas korpusa augšējā daļā.

Satverot rokturi zem priekšējās daļas, velciet ledus uzglabāšanas tvertni pret sevi, lai to izņemtu.

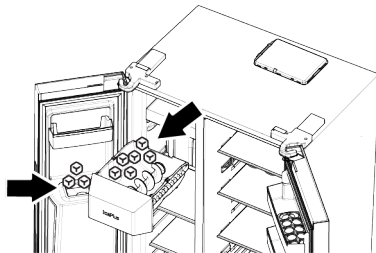

Lai izņemtu ledus uzglabāšanas tvertni

Satveriet rokturi tvertnes apakšā un velciet to pret sevi.

Lai atkārtoti uzstādītu ledus uzglabāšanas tvertni

Novietojiet atkritumu tvertni tās vietā un nospiediet to atpakaļ, turot paralēli zemei. Lūdzu, pārlicinieties, ka starp tvertni un ledus veidotāja nodalījumu nepaliek atstarpes.

Gadījumā, ja nevarat iegūt visus saražotos ledus gabaliņus

Uzglabāšanas tvertnē ilgstoši palikuši ledus gabaliņi var salipt kopā un veidot lielus ledus blokus. Šādā gadījumā izņemiet ledus uzglabāšanas tvertni, kā aprakstīts rokasgrāmatā, atdaliet ledus gabaliņus,

izņemiet tos, kurus nevar atdalīt no tvertnes, un ievietojiet atlikušos ledus gabaliņus atpakaļ tvertnē.

Ja problēma joprojām pastāv, lūdzu, pārbaudiet ledus kanālu un iztīriet, ja tas ir bloķēts.

Lietojot ledus mašīnu pirmo reizi vai pēc ilga laika

Ledus kubi var kļūt mazāki ūdens sistēmā esošā gaisa atlikuma dēļ. Gaisa tiks automātiski izvadīts pēc kāda laika izmantošanas.

- Neizmantojiet pirmajā dienā saražotos ledus gabaliņus, lai varētu atsvaidzināt visu sistēmā atlikušo ūdeni.
- Neievietojiet roku vai citus priekšmetus ledus kanālā un ledus smalcināšanas asmeņos, kamēr ledusskapis darbojas.
- Neļaujiet bērniem karāties uz ledus automāta, ledus uzglabāšanas tvertnes vai ūdens/ledus dozatora.
- Ar abām rokām stingri satveriet ledus uzglabāšanas tvertni, lai tā nenokristu.
- Ātri aizverot ierīces durvis, ūdens ledus veidotājā var iešļakstīties ledus uzglabāšanas tvertnē.
- Neizjauciet ledus uzglabāšanas tvertni, ja vien tas nav nepieciešams.
- Ja iestrēgst (ierīce nekrīt ledus), iegūstot sasmalcinātu ledu, mēģiniet iegūt ledu kubiņu.
- Pēc tam varat vēlreiz mēģināt iegūt sasmalcinātu ledu.
- Iegūstot sasmalcinātu ledu, ierīce vispirms var radīt ledus gabaliņus. Ierīce var radīt ledus gabaliņus, kad tiek iegūts smalcināts ledu.
- Ledus mašīnas saldētavas durvis var būt pārklātas ar vieglu sarmu un plēves slāni.
- Tas ir normāli, un mēs iesakām to nekavējoties notīrīt.
- Pēc kāda laika ūdens var piepildīties režģī, kas atrodas ūdens dozatora apakšā.
- Mēs iesakām regulāri izņemt ūdeni no režģa.

- Ir normāli dzirdēt skaņu, kad no ledus uzglabāšanas tvertnes krīt ledus gabaliņi. Tas nenozīmē nekādas darbības traucējumus.
- Ledus tvertnes asmeņu mehānisms ir ass un var savainot roku.
- Ja ledus gabaliņi netiek izlaisti no ledus dozatora, tas nozīmē, ka ledus gabaliņi var būt salīpuši kopā. Lai turpinātu iegūt ledus gabaliņus, ir jāiztīra tvertne.
- Kad tiek nospiests sprūda, lai iegūtu ledu (indikators utt.), ledus veidu nevar mainīt. Jums vajadzētu atlaist sprūdu (indikators utt.), mainīt ledus veidu un atkal uzņemt ledu. Šim nolūkam pēc ledus veida maiņas indikatorā varat atkal uzņemt ledu.

8.2 Olu turētājs

Jūs varat novietot olu turētāju uz durvīm vai uz jums vēlamā korpusa plaukta.

Ja olu turētājs ir jānovieto virsbūves plauktā, iesakām izvēlēties vēsākus apakšējos plauktus.

- Nekad novietojiet olu turētāju uz saldētavas nodalījuma

8.3 Dārzeņu atvilktnē

Ledusskapja kraukšķis ir paredzēts, lai dārzeņi būtu svaigi, saglabājot to mitrumu. Šim mērķim kopējā aukstā gaisa cirkulācija dārzeņu atvilktnē tiek pastiprināta. Šajā nodalījumā glabājiet augļus un dārzeņus. Uzglabājiet zaļo lapu dārzeņus un augļus atsevišķi, lai paildinātu to lietošanas laiku.

8.4 Piena produktu saldētava

Aukstās uzglabāšanas atvilktnē

Aukstās uzglabāšanas atvilktnē var sasniegt zemāku temperatūru dzesētāja nodalījumā. Izmantojiet šo atvilktni delikateses izstrādājumiem (salami, desas u.c.) un piena produktiem, kuriem nepieciešami vēsāki uzglabāšanas apstākļi, vai gaļai, vistas gaļai vai zivīm, kas ātri lietojamas. Šajā atvilktnē nav piemēroti uzglabāt augļus un dārzeņus.

8.5 Mitruma Kontrolēšana Crisper tvertnē

Ar mitrumu kontrolētu Crisper tvertnes funkciju, dārzeni un augļu mitrums tiek kontrolēts un ēdiens tiek saglabāts sveigis ilgāku laiku.

Lapu dārzenus, piemēram, salātus, spinātus un līdzīgus dārzenus, kas ir jutīgi pret mitruma zudumu, iesakām ievietot Crisper tvertnē, nevis stāvus uz saknēm, bet gan pēc iespējas horizontāli. Ievietojot dārzenus, smagākie un cietie dārzeni jāliek nodalījuma apakšējā daļā un pēc svara vieglākie un mīkstie dārzeni virs tiem, ņemot vērā dārzeņu īpatsvarus. Nekad neatstājiet dārzenus plastmasas maisiņos Crisper tvertnē. Atstājot dārzenus plastmasas maisiņos tie ātri sapūst. Ja jāizvairās no saskares ar citiem dārzeņiem, izmantojiet iepakojuma materiālus, piemēram, papīru ar pietiekamu porainību, lai nodrošinātu higiēniskus apstākļus. Augļus ar paaugstinātu etilēna gāzes emisiju, piemēram, bumbierus, aprikozes, persikus, un jo īpaši ābolus, dārzeņu atvilktnē nelieciet kopā ar citiem dārzeņiem un augļiem. Etilēna gāze, ko izdala šie augļi, var izraisīt pārējo augļu ātrāku nobriešanu un to sadalīšanos īsākā laika periodā.

8.6 Ūdens pieslēgums

(Šī ir papildu funkcija)



BRĪDINĀJUMS

Produktam un ūdens sūknim, ja tāds ir, savienojuma laikā jābūt atvienotiem.

Jūsu izstrādājuma elektrotīkla, filtra un tvertnes pieslēgumi jāveic pilnvarotā servisa centrā.

Atkarībā no modeļa jūs varat savienot savu produktu ar tvertni vai tieši ar ūdens tīklu. Lai izveidotu šo savienojumu, vispirms ūdens šļūtene jāpievieno izstrādājumam.

Atkarībā no jūsu izstrādājuma modeļa pārbaudiet, vai izstrādājumā ir iekļautas šādas detaļas:

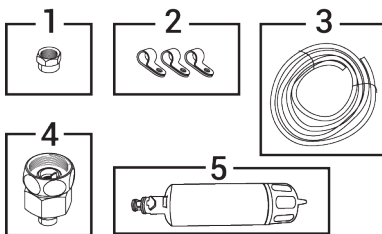

1. Savienotājs (1 gabals): Izmanto ūdens šļūtenes pievienošanai izstrādājuma aizmugurē.
2. Šļūtenes gredzeni (3 gab.): Izmanto ūdens šļūtenes piestiprināšanai pie sienas.
3. Ūdens šļūtene (1 gabals, 5 metri diametrā 1/4 collas): Izmanto ūdens pieslēgumu izveidošanai.
4. Jaucējkrāna adapteris (1 gabals): Izmanto aukstā ūdens tīkla savienojumam ar porainu filtru.
5. Ūdens filtrs (1 gabals *pēc izvēles): To izmanto, lai pieslēgtu produktam ūdens vadu. Ja ir tvertnes savienojums; nav nepieciešams izmantot ūdens filtru.

Ūdens šļūtenes pievienošana izstrādājumam

Izpildiet tālāk sniegtos norādījumus, lai pievienotu ūdens šļūteni izstrādājumam.

1. Noņemiet savienotāju no šļūtenes gala adaptera, kas pievienots izstrādājuma aizmugurē, uzvelciet armatūras daļu uz ūdens šļūtenes.

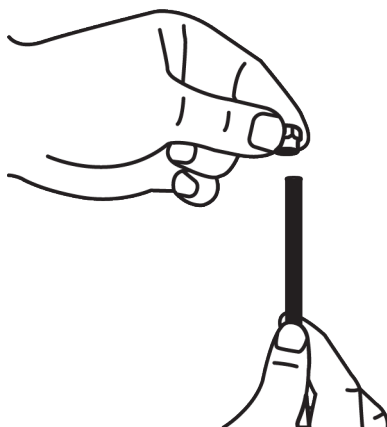
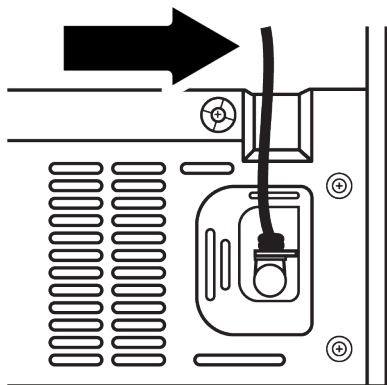

2. Pievienojiet ūdens šļūteni šļūtenes gala adapterim, stingri nospiežot uz leju.

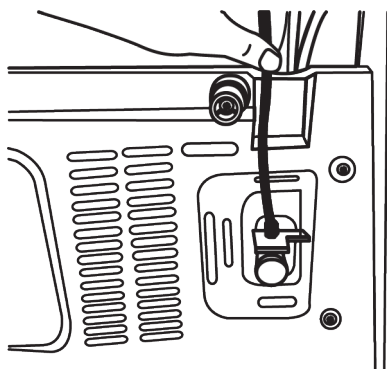

3. Nostipriniet savienojumu ar šļūtenes gala adapteri, pievelkot to ar roku. Savienojumu var pievilkt, izmantojot cauruļu uzgriežņu atslēgu vai knaibles.

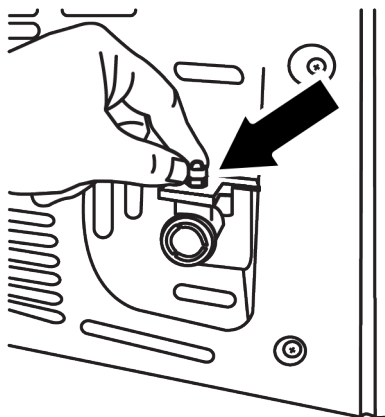

Savienojums ar galveno ūdeni

(Šī ir papildu funkcija)

Ja plānojat lietot produktu, pievienojot to aukstā ūdens līnijai, jūsu mājās aukstā ūdens tīklā ir jāuzstāda standarta 1/2" vārsta veidgabals. Ja šī armatūra nav pieejama un neesat pārliecināts, konsultējieties ar kvalificētu santehniķi.

1. Atvienojiet savienojumu no jaucējkrāna adaptera.



2. Pievienojiet jaucējkrāna adapteri tīkla līnijas vārstam.

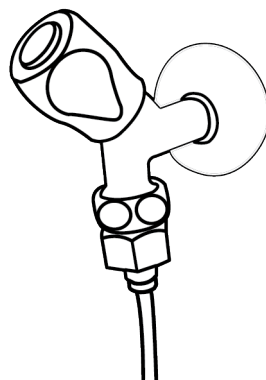

3. Uzvelciet savienojumu uz ūdens šļūtenes.

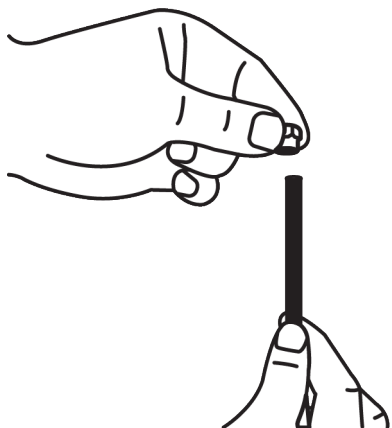

4. Uzvelciet savienojumu uz jaucējkrāna adaptera un pievelciet ar roku/ instrumentu.

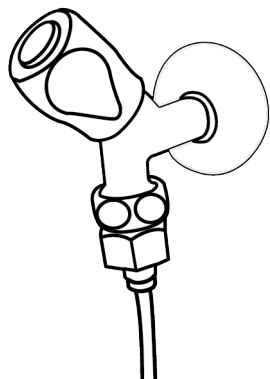

5. Nostipriniet ūdens šļūteni piemērotās vietās ar komplektā esošajiem spailēm, lai novērstu bojājumus, slīdēšanu vai nejaušu izkustēšanos.

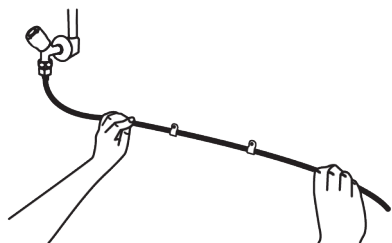

BRĪDINĀJUMS

Pēc jaucējkrāna atvēršanas pārlicinieties, ka abos ūdens šļūtenes savienojumos nav ūdens noplūdes. Noplūdes gadījumā nekavējoties aizveriet vārstu un pievelciet visus savienojumus ar cauruļu uzgriežņu atslēgu vai knaiblēm.

Produkcijai, kas izmantojama tvertnei;

(Šī ir papildu funkcija)

Lai izstrādājumam pievienotu tvertnes ūdeni, ir nepieciešams pilnvarotā servisa ieteiktais ūdens sūkņis.

Lai izstrādājumam pievienotu tvertnes ūdeni, ir nepieciešams pilnvarotā servisa ieteiktais ūdens sūkņis.

1. Pēc ūdens šļūtenes viena gala pievienošanas no sūkņa un izstrādājuma izpildiet tālāk sniegtos norādījumus.

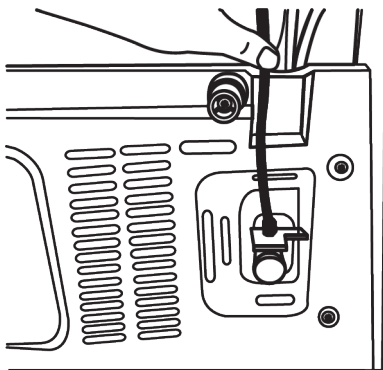

2. Izveidojiet savienojumu, iespiežot otru ūdens šļūtenes galu sūkņa ūdens šļūtenes ieejā.

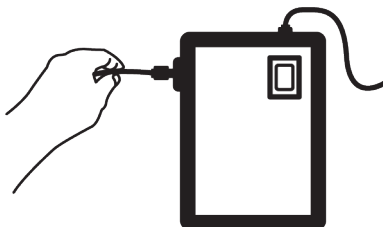

3. Nostipriniet sūkņa šļūteni, ievietojot to tvertnē.

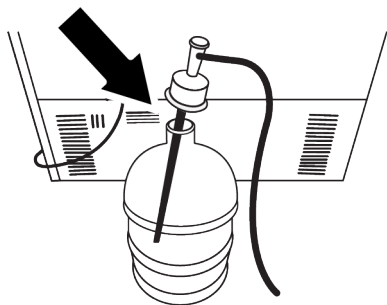

4. Pēc savienojuma pabeigšanas pievienojiet sūkni kontaktligzdai un iedarbiniet sūkni.

i Pēc sūkņa iedarbināšanas pagaidiet 2-3 minūtes, līdz tas sasniedz vēlamo efektivitāti.

i Veicot ūdens pieslēgumu, skatiet sūkņa lietošanas instrukciju.

i Ja tvertni izmantos, nav nepieciešams izmantot ūdens filtru.

Ūdens filtrs

(Šī ir papildu funkcija)

Atkarībā no modeļa jūsu izstrādājumam var būt ārējais vai iekšējais filtrs. Lai uzstādītu ūdens filtru, izpildiet tālāk sniegtos norādījumus.

Ārējā filtra uzstādīšana pie sienas

(Šī ir papildu funkcija)

BRĪDINĀJUMS
! Neuzstādiet izstrādājumam filtru.

Atkarībā no jūsu izstrādājuma modeļa pārbaudiet, vai izstrādājumā ir iekļautas šādas detaļas:

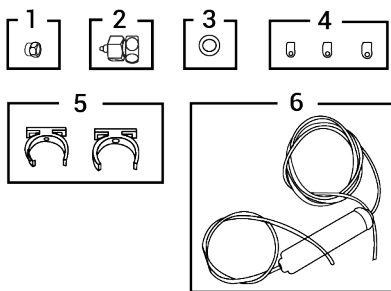

1. Savienotājs (1 gabals): Izmanto ūdens šļūtenes pievienošanai izstrādājuma aizmugurē.
2. Jaucējkrāna adapteris (1 gabals): Izmanto aukstā ūdens tīkla savienojumam.
3. Porains filtrs (1 gabals)
4. Šļūtenes gredzeni (3 gab.): Izmanto ūdens šļūtenes piestiprināšanai pie sienas.
5. Filtru pievienošanas iekārta (2 gab.): Izmanto filtra uzstādīšanai pie sienas.
6. Ūdens filtrs (1 gabals): To izmanto, lai pieslēgtu produktam ūdensvadu. Ja ir tvertnes savienojums; nav nepieciešams izmantot ūdens filtru.
7. Pievienojiet jaucējkrāna adapteri tīkla līnijas vārstam.
8. Nosakiet vietu, kur tiks fiksēts ārējais filtrs. Uzstādiet filtra savienojuma ierīci (5) pie sienas.
9. Piestipriniet filtru perpendikulāri filtra kronšteīnam, kā norādīts uz etiķetes. (6).

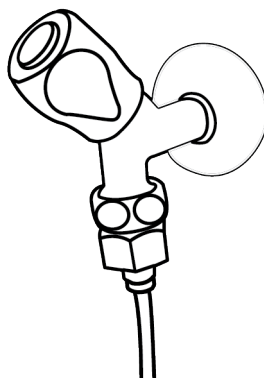

10. Pievienojiet ūdens šļūteni, kas iziet no filtra augšdaļas, ar izstrādājuma ūdens savienojuma adapteri.

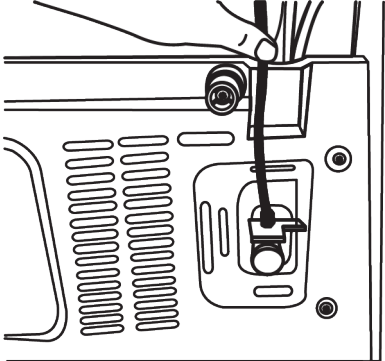
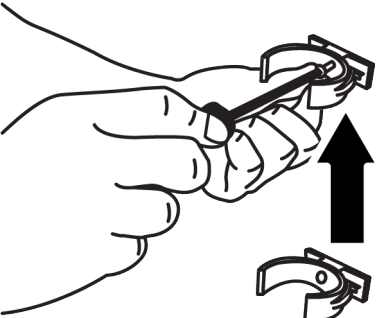

Ūdens līnija

11. Kad savienojums ir pabeigts, attēlam jābūt tādam, kā parādīts zemāk.

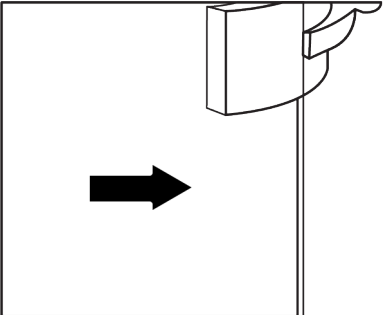
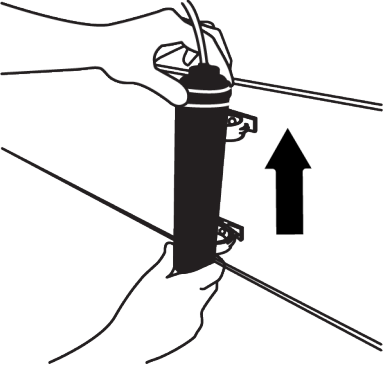

Tā kā iekšējais filtrs, kas tiek piegādāts izstrādājumā, nav uzstādīts, tā sagatavošanai ir jāveic šādas procedūras:

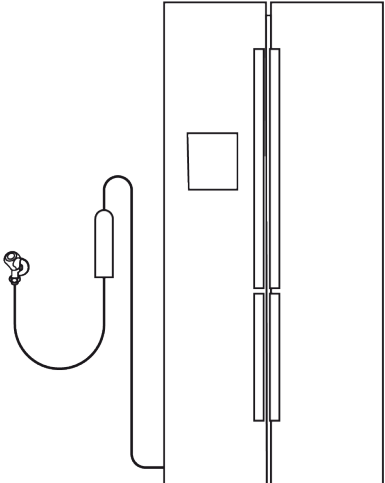

Tvertnes līnija:

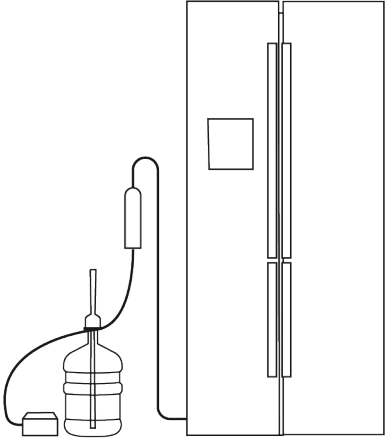



Pēc filtra pievienošanas neizmantojiet pirmās 10 glāzes ūdens.

1. Lai uzstādītu filtru, ir jābūt aktīvam **"Ice Off" indikatoram**. Pārslēgšanās starp ON un OFF indikatoriem displejā tiek veikta, nospiežot **"Ice"** pogu.

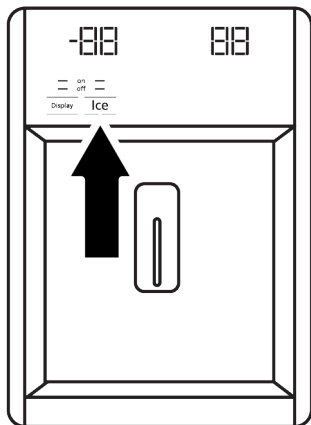

2. Izņemiet Crirper tvertnes nodalījumu, lai piekļūtu ūdens filtram.
3. Noņemiet ūdens filtra apvada vāku, velkot to pret sevi.



Tas ir normāli, ja pēc vāka noņemšanas izplūst daži ūdens pilieni.

4. Ievietojiet ūdens filtra vāku mehānismā un pabīdiet to uz priekšu, lai nofiksētu to vietā.



5. Izejiet no **"Ice Off"** režīma, vēlreiz nospiežot pogu **"Ice"** displejā.



Ūdens filtrs no ūdens noņem dažas svešas daļiņas. Tas neattīra ūdeni no mikroorganismiem.

9 Apkope un tīrīšana

Vispirms izlasiet "Drošības instrukcijas"! Pirms ledusskapja tīrīšanas atvienojiet to no tīkla vai izslēdziet drošinātāju, pie kura tas ir pieslēgts.

Nekādu iemeslu dēļ neielieciet rokas, kājas vai metāla priekšmetus zem ledusskapja vai starp ledusskapi un grīdu. Var rasties iesprūšana vai jebkura asa mala var izraisīt miesas bojājumus.

- Ieļļas tīrīšanai nelietojiet asus vai abrazīvus instrumentus. Nelietojiet tādas materiālus kā sadzīves tīrīšanas līdzekļi, ziepes, mazgāšanas līdzekļi, gāze, benzīns, šķīdinātājs, spirts, vasks, utt.
- No izstrādājuma aizmugures restēm notīriet putekļus vismaz reizi gadā (neatverot pārsegu). Notīriet izstrādājumu ar sausu drāniņu.

Izstrādājumiem ar ūdens dozatoru / ledus veidotāju

- Ja ūdens tvertnē ir 2-3 nedēļas, tas ir jānomaina.
- Ūdens tvertni un ūdens dozatora sastāvdaļas nedrīkst mazgāt trauku mazgājamā mašīnā.
- Izkausējiet tējkaroti karbonāta puslitrā ūdens. Samitriniet drānu ūdenī un izgrieziet to. Noslaukiet ierīci ar šo drānu un rūpīgi nosusiniet.
- Uzmanieties, lai ūdens nenokļūtu lampas vāka, LED apgaismojuma stikla, ventilācijas atveru vai citu elektrisko daļu tuvumā. Elektriskās strāvas trieciena un īssavienojuma risks!
- Bez pilnvarotas personas klātbūtnes neatveriet aktīvās daļas (vadības paneļa vāku, kompresora aizmugurējo vāku, ja tāds ir, utt.) un neveiciet tīrīšanu, apkopi vai remontu. Ja jūsu izstrādājumam kompresora daļā nav pārsega, nepieskarieties šai vietai ar rokām vai citiem priekšmetiem. Elektriskās strāvas trieciena un traumu risks!
- Durvis tīriet ar mitru drānu. Izņemiet durvju un korpusa plauktus, kā arī visu ledusskapja saturu. Izņemiet durvju plauktus, paceļot tos uz augšu. Notīriet un nosusiniet plauktus, pēc tam ievietojiet tos atpakaļ, ieslidinot no augšpuses.
- Neizmantojiet hlorētu ūdeni vai mazgāšanas līdzekļus, tīrot ierīces ārpusi un ar hromu pārklātās daļas. Hlors var izraisīt šādu metālisku daļu rūšēšanu.
- Nenovietojiet rokas, kājas vai metāla priekšmetus zem ledusskapja. Var rasties iesprūšana vai jebkura asa mala var izraisīt miesas bojājumus.
- Nelietojiet asus un abrazīvus instrumentus, ziepes, tīrīšanas līdzekļus, mazgāšanas līdzekļus, gāzi, benzīnu, laku un tamlīdzīgas vielas, lai novērstu iespiedumu deformāciju un noņemšanu uz plastmasas daļas. Tīrīšanai izmantojiet siltu ūdeni un mīkstu drānu, tad nosusiniet to.

Izstrādājumos, kuros nav bezsarmas funkcijas,

- uz saldētavas nodalījuma aizmugurējās sienas var veidoties ūdens pilieni un apledojums līdz pirksta biežumam. Neslaukiet to un nekādā gadījumā neuzklājiet eļļas vai līdzīgus materiālus.
- Izstrādājuma ārējo virsmu tīriet ar viegli samitrinātu mikrošķiedras drānu. Sūkļi un cita veida tīrīšanas drānas var radīt skrāpējumus.
- Lai notīrītu visas noņemamās sastāvdaļas izstrādājuma iekšējās virsmas tīrīšanas laikā, mazgājiet šīs sastāvdaļas ar drānu, kas samitrināta ziepju un dzeramās sodas ūdenī. Rūpīgi nomazgājiet un nosusiniet to. Neļaujiet ūdenim saskarties ar apgaismojuma elementiem un vadības paneli.
- Uzmaniet, lai mitrums nesaskaras ar spuldzes pārsegu un citām elektriskajām detaļām.
- Durvis tīriet ar mitru drānu. Izņemiet visu saturu, lai izņemtu durvju un korpusa plauktus. Izņemiet durvju plauktus, paceļot tos uz augšu. Notīriet un nosusiniet plauktus, pēc tam ievietojiet tos atpakaļ, ieslidinot no augšpuses.
- Neizmantojiet hlorētu ūdeni vai mazgāšanas līdzekļus, tīrot ierīces ārpusi un ar hromu pārklātās daļas. Hlors var izraisīt šādu metālisku daļu rūšēšanu.
- Nelietojiet asus un abrazīvus instrumentus, ziepes, tīrīšanas līdzekļus, mazgāšanas līdzekļus, gāzi, benzīnu, laku un tamlīdzīgas vielas, lai novērstu iespiedumu deformāciju un noņemšanu uz plastmasas daļas. Tīrīšanai izmantojiet siltu ūdeni un mīkstu drānu, tad nosusiniet to.
- Izstrādājumos, kuros nav bezsarmas funkcijas, uz saldētavas nodalījuma aizmugurējās sienas var veidoties ūdens pilieni un ledus līdz pat pirksta biežumam. Neslaukiet to un nekādā gadījumā neuzklājiet eļļas vai līdzīgus materiālus.

- Izstrādājuma ārējo virsmu tīriet ar viegli samitrinātu mikrošķiedras drānu. Sūkļi un cita veida tīrīšanas drānas var radīt skrāpējumus.
- Lai notīrītu visas noņemamās sastāvdaļas izstrādājuma iekšējās virsmas tīrīšanas laikā, mazgājiet šīs sastāvdaļas ar drānu, kas samitrināta ziepju un dzeramās sodas ūdenī. Rūpīgi nomazgājiet un nosusiniet to. Neļaujiet ūdenim saskarties ar apgaismojuma elementiem un vadības paneli.
- Virsmu tīrīšanai neizmantojiet etiķi, netīriet ar alkoholu vai citiem alkohola bāzes tīrīšanas līdzekļiem.

Nerūsējošā tērauda ārējās virsmas

Izmantojiet neabrazīvu nerūsējošā tērauda tīrīšanas līdzekli un uzklājiet to ar mīkstu, jēlkokvilnu nesaturošu drānu. Lai populētu, maigi notīriet virsmu ar ūdeni samitrinātu

mikrošķiedras drānu, un izmantojiet sauso pulēšanas zamšādu. Kustības veiciet vienmēr pa nerūsējošā tērauda līnijām.

Smaku novēršana

Izstrādājums ir izgatavots no materiāliem bez aromāta. Tomēr nepareiza pārtikas produktu uzglabāšana un nepareiza iekšējo virsmu tīrīšana var izraisīt smakas rašanos.

- Lai no tā izvairotos, iztīriet iekšpusi ar karbonātu ūdeni ik pēc 15 dienām.
- Glabājiet pārtiku noslēgtos turētājos, jo mikroorganismi, kas rodas no pārtikas produktiem, kas tiek turēti neaizslēgtos traukos, radīs sliktu smaku.
- Neuzglabājiet ledusskapī bojātus produktus un pārtikas produktus pēc to derīguma termiņa beigām.

Plastmasas virsmu aizsardzība

Uz plastmasas virsmām nonākusi eļļa var sabojāt virsmu, un tā nekavējoties jānotīra ar siltu ūdeni.

10 Problēmu novēršana

Vispirms izlasiet "Drošības instrukcijas"! Pirms sazināšanās ar servisu pārbaudiet šo sarakstu. To darot, ietaupīsiet laiku un naudu. Šajā sarakstā ir iekļautas biežas sūdzības, kas nav saistītas ar kļūdainu darbu vai materiāliem. Dažas šeit minētās funkcijas var neattiekties uz jūsu izstrādājumu.

Ja pēc šajā sadaļā sniegto norādījumu izpildes problēma joprojām pastāv, sazinieties ar pārdevēju vai pilnvarotu servisu. Nemēģiniet salabot izstrādājumu.

Ledusskapis nedarbojas.

- Strāvas spraudnis nav pilnībā nostiprināts. >>> Pievienojiet to, lai pilnībā nostiprinātu kontaktligzdā.
- Drošinātājs, kas pievienots izstrādājuma barošanas ligzdai, vai galvenais drošinātājs ir izdedzis. >>> Pārbaudiet drošinātāju.

Kondensāts uz dzesētāja nodalījuma sānu sienas (MULTI ZONE, COOL CONTROL un FLEXI ZONE).

- Durvis tiek atvērtas pārāk bieži. >>> Uzmanieties, lai pārāk bieži neatvērtu izstrādājuma durvis.
- Vide ir pārāk mitra. >>> Neuzstādiat izstrādājumu mitrā vidē.
- Šķidrums saturoši pārtikas produkti tiek turēti neaizslēgtos turētājos. >>> Uzglabājiet šķidrums saturošus pārtikas produktus noslēgtos turētājos.
- Izstrādājuma durvis ir atstātas atvērtas. >>> Neturiet izstrādājuma durvis ilgstoši atvērtas.
- Termostats ir iestatīts uz ļoti vēsu temperatūru. >>> Iestatiet termostatu uz atbilstošu temperatūru.

Kompresors nedarbojas.

- Pēkšņas strāvas padeves pārtraukuma vai strāvas kontaktdakšas atvienošanas un atkal pieslēgšanas gadījumā gāzes spiediens izstrādājuma dzesēšanas sistēmā nav līdzsvarots, kas izraisa

kompresora termisko aizsardzību.

Izstrādājums tiks restartēts pēc aptuveni 6 minūtēm. Ja izstrādājums pēc šī perioda netiek restartēts, sazinieties ar servisu.

- Atkausēšana ir aktīva. >>> Tas ir normāli pilnībā automātiskam atkausēšanas produktam. Atkausēšana tiek veikta periodiski.
- Izstrādājums nav pievienots. >>> Pārliicinieties, vai strāvas vads ir pievienots.
- Temperatūras iestatījums ir nepareizs. >>> Izvēlieties atbilstošo temperatūras iestatījumu.
- Strāva beidzas. >>> Izstrādājums turpinās darboties kā parasti, tiklīdz tiks atjaunota barošana.

Ledusskapja darbības troksnis lietošanas laikā palielinās.

- Izstrādājuma darbības veiktspēja var atšķirties atkarībā no apkārtējās vides temperatūras izmaiņām. Tas ir normāli, nevis darbības traucējumi.

Ledusskapis darbojas pārāk bieži vai pārāk ilgi.

- Jaunais izstrādājums var būt lielāks par iepriekšējo. Lielāki izstrādājumi darbosies ilgāku laiku.
- Telpas temperatūra var būt augsta. >>> Izstrādājums parasti darbosies ilgu laiku augstākā istabas temperatūrā.
- Iespējams, ka izstrādājums ir nesen pievienots strāvas avotam vai tajā ir ievietots jauns pārtikas produkts. >>> Izstrādājumam būs nepieciešams ilgāks laiks, lai sasniegtu iestatīto temperatūru, kad tas ir nesen pievienots strāvas avotam vai tajā tiks ievietots jauns pārtikas produkts. Tas ir normāli.
- Iespējams, ka izstrādājumā nesen tika ievietots liels daudzums karstā ēdiena. >>> Neievietojiet izstrādājumā karstu ēdienu.
- Durvis tika atvērtas bieži vai turētas atvērtas ilgu laiku. >>> Siltais gaiss, kas pārvietojas iekšā, tiks izstrādājumam darboties ilgāk. Neatveriet durvis pārāk bieži.

- Saldētavas vai dzesētāja durvis var būt pusatvērtas. >>> Pārbaudiet, vai durvis ir pilnībā aizvērtas.
- Izstrādājums var būt iestatīts uz pārāk zemu temperatūru. >>> Iestatiet augstāku temperatūru un pagaidiet, līdz izstrādājums sasniegs iestatīto temperatūru.
- Dzesētāja vai saldētavas durvju mazgātājs var būt netīrs, nolietots, salauzts vai nav pareizi noregulēts. >>> Notīriet vai nomainiet blīvi. Bojāta / saplēsta durvju mazgātāja dēļ izstrādājums darbosies ilgāku laiku, lai saglabātu pašreizējo temperatūru.

Saldētavas temperatūra ir ļoti zema, bet dzesētāja temperatūra ir atbilstoša.

- Saldētavas nodalījuma temperatūra ir iestatīta uz ļoti zemu grādu. >>> Iestatiet saldētavas nodalījuma temperatūru uz augstāku grādu un pārbaudiet vēlreiz.

Dzesētāja temperatūra ir ļoti zema, bet saldētavas temperatūra ir atbilstoša.

- Dzesētāja nodalījuma temperatūra ir iestatīta uz ļoti zemu grādu. >>> Iestatiet dzesētāja nodalījuma temperatūru uz augstāku grādu un pārbaudiet vēlreiz.

Pārtikas preces, kas tiek glabātas vēsāka nodalījuma atvilktnēs, ir sasalušas.

- Dzesētāja nodalījuma temperatūra ir iestatīta uz ļoti zemu grādu. >>> Iestatiet dzesētāja nodalījuma temperatūru uz augstāku grādu un pārbaudiet vēlreiz.

Temperatūra dzesētājā vai saldētavā ir pārāk augsta.

- Dzesētāja nodalījuma temperatūra ir iestatīta uz ļoti augstu grādu. >>> Dzesētāja nodalījuma temperatūras iestatījums ietekmē temperatūru saldētavas nodalījumā. Pagaidiet, līdz attiecīgo daļu temperatūra sasniegs pietiekamu līmeni, mainot dzesētāja vai saldētavas nodalījumu temperatūru.
- Durvis tika atvērtas bieži vai turētas atvērtas ilgu laiku. >>> Neatveriet durvis pārāk bieži.

- Durvis var būt vaļā. >>> Pilnībā aizveriet durvis.
- Iespējams, ka izstrādājums ir nesen pievienots strāvas avotam vai tajā ir ievietots jauns pārtikas produkts. >>> Tas ir normāli. Izstrādājumam būs nepieciešams ilgāks laiks, lai sasniegtu iestatīto temperatūru, kad tas ir nesen pievienots strāvas avotam vai tajā tiks ievietots jauns pārtikas produkts.
- Iespējams, ka izstrādājumā nesen tika ievietots liels daudzums karstā ēdiena. >>> Neievietojiet izstrādājumā karstu ēdienu.

Kratīšana vai troksnis.

- Virsma nav plakana vai izturīga >>> Ja izstrādājums trīc, lēnām kustinot, noregulējiet statīvus, lai līdzsvarotu izstrādājumu. Pārlicinieties arī, vai zeme ir pietiekami izturīga, lai izturētu izstrādājumu.
- Jebkuri priekšmeti, kas novietoti uz izstrādājuma, var radīt troksni. >>> Noņemiet visus priekšmetus, kas novietoti uz izstrādājuma.
- Izstrādājums rada šķidruma plūsmas, izsmidzināšanas u.c. troksni.
- Izstrādājuma darbības principi ir saistīti ar šķidrums un gāzes plūsmu. >>> Tas ir normāli, nevis darbības traucējumi.

No izstrādājuma pūš vēja skaņa.

- Izstrādājums dzesēšanas procesā izmanto ventilatoru. Tas ir normāli, nevis darbības traucējumi.

Uz izstrādājuma iekšējām sienām ir kondensāts.

- Karsts vai mitrs laiks palielinās apledojuumu un kondensāta veidošanos. Tas ir normāli, nevis darbības traucējumi.
- Durvis tika atvērtas bieži vai turētas atvērtas ilgu laiku. >>> Neatveriet durvis pārāk bieži; ja atvērtas, aizveriet durvis.
- Durvis var būt vaļā. >>> Pilnībā aizveriet durvis.

Uz izstrādājuma ārpusē vai starp durvīm ir kondensāts.

- Apkārtējais laiks var būt mitrs, tas ir diezgan normāli mitrā laikā. >>> Samazinot mitrumu, kondensāts izkļiedesies.

Interjers slikti smaržo.

- Izstrādājums netiek regulāri tīrīts. >>> Regulāri tīriet iekšpusi, izmantojot sūkli, siltu ūdeni un gāzētu ūdeni.
- Daži turētāji un iepakojuma materiāli var izraisīt smaku. >>> Izmantojiet turētājus un iepakojuma materiālus bez smaržas.
- Ēdieni tika ievietoti neaizīmogotos turētājos. >>> Uzglabājiet pārtikas produktus noslēgtos traukos. Mikroorganismi var izplatīties no neaizīmogotiem pārtikas produktiem un radīt sliktu aromātu.
- Izņemiet no izstrādājuma visus pārtikas produktus, kuriem beidzies derīguma termiņš vai bojāti produkti.

Durvis neaizveras.

- Pārtikas pakas var bloķēt durvis. >>> Pārvietojiet visus priekšmetus, kas bloķē durvis.
- Izstrādājums nestāv pilnībā vertikālā stāvoklī uz zemes. >>> Noregulējiet statīvus, lai līdzsvarotu izstrādājumu.
- Virsma nav plakana vai izturīga >>> Pārlicinieties, vai virsma ir līdzena un pietiekami izturīga, lai noturētu izstrādājumu.

Kraukšķīgā atvilktnē ir iestrēgusi.

- Pārtikas preces var saskarties ar atvilktnes augšējo daļu. >>> Pārķārtojiet pārtikas preces atvilktnē.

Temperatūra uz izstrādājuma virsmas.

- Izstrādājuma darbības laikā starp divām durvīm, sānu paneļiem un aizmugurējā grila zonā var būt augsta temperatūra. Tā ir parasta parādība, un apkope nav nepieciešama.

Ventilators turpina darboties, kad durvis tiek atvērtas.

- Ventilators var turpināt darboties, kad sildētavas durvis ir atvērtas.

Ja pēc šajā sadaļā sniegto norādījumu izpildes problēma joprojām pastāv, sazinieties ar pārdevēju vai pilnvarotu servisu. Nemēģiniet salabot izstrādājumu. Tas ir normāli.

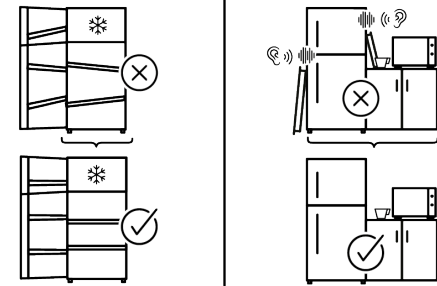
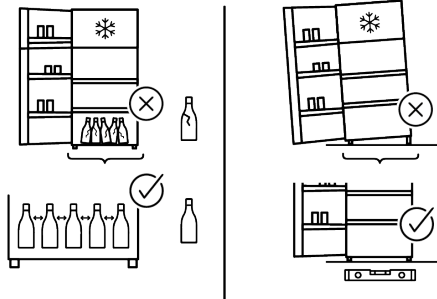
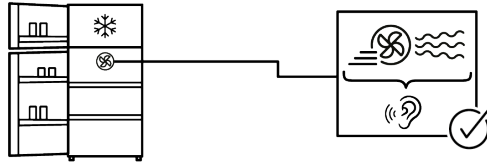
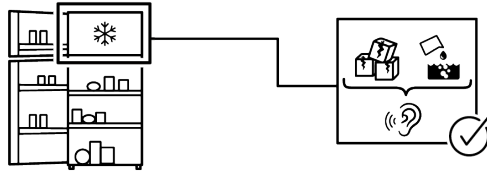
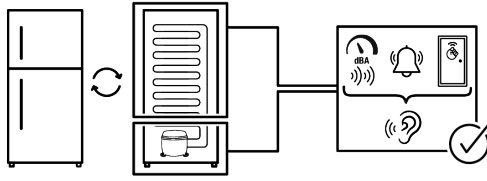

Dažas (vienkāršas) kļūmes galalietotājs var pienācīgi risināt, neradot nekādas drošības jautājumus vai nedrošu lietošanu, ja tas tiek veikts ievērojot ierobežojumus un saskaņā ar šādām instrukcijām (skatiet sadaļu "Pašremonts").

Tādēļ, ja vien zemāk esošajā sadaļā "Pašremonts" nav atļauts citādi, remonts jāveic reģistrētiem profesionāliem remontētājiem, lai izvairītos no drošības problēmām. Reģistrēts profesionāls remontētājs ir profesionāls remontētājs, kuram ražotājs ir piešķīris piekļuvi šī izstrādājuma instrukcijām un rezerves daļu sarakstam saskaņā ar metodēm, kas aprakstītas normatīvajos aktos saskaņā ar Direktīvu 2009/125/EK.

Tomēr tikai servisa centrs (t. i., pilnvaroti profesionāli remontdarbu veicēji), ar kuru varat sazināties, izmantojot tālruņa numuru, kas norādīts lietotāja rokasgrāmatā / garantijas talonā, vai ar pilnvarotā izplatītāja palīdzību, var sniegt pakalpojumus saskaņā ar garantijas noteikumiem. Tāpēc lūdzam ņemt vērā, ka profesionālu remontdarbu veicēju (kuru nav pilnvarojis Whirlpool) veiktu remontdarbu rezultātā garantija tiks anulēta.

Pašrocīgi veikts remonts

Galalietotājs var pašrocīgi veikt remontu attiecībā uz šādām rezerves daļām: durvju rokturi, durvju eņģes, paplātes, grozi un durvju blīves (no 2021. gada 1. marta atjaunināts saraksts ir pieejams arī vietnē <https://parts-selfservice.europeanappliances.com>). Turklāt, lai nodrošinātu izstrādājuma drošību un novērstu nopietnu traumu risku, minētais pašremonts jāveic, ievērojot lietotāja rokasgrāmatā sniegtos norādījumus par pašremontu, vai kas pieejams vietnē <https://parts-selfservice.europeanappliances.com>. Jūsu drošības labad pirms mēģināt veikt pašremontu, atvienojiet izstrādājumu no kontaktligzdas.

Galalietotāju mēģinājumi labot detaļas, kuras nav iekļautas šajā sarakstā un/vai neievērojot lietotāja rokasgrāmatās sniegtos norādījumus par pašremontu, vai detaļas, kuras ir pieejamas vietnē: <https://parts-selfservice.europeanappliances.com>, var radīt drošības problēmas, kas nav attiecināmas uz Whirlpool, un tādējādi tiks anulēta izstrādājuma garantija.

Tāpēc galalietotājiem ir ļoti ieteicams atturēties no mēģinājumiem veikt remontdarbus, kas neietilpst minētajā rezerves daļu sarakstā, šādos gadījumos sazinoties ar pilnvarotiem profesionāliem remontētājiem vai reģistrētiem profesionāliem remontētājiem. Šādi galalietotāju mēģinājumi var radīt drošības problēmas un sabojāt izstrādājumu, kā arī pēc tam izraisīt ugunsgrēku, plūdus, elektrotraumu un nopietnus miesas bojājumus.

Pilnvarotiem vai reģistrētiem profesionāliem remontdarbu veicējiem ir jāuztīr, piemēram, šādu daļu (bet ne tikai) remonts: kompresors, dzesēšanas ķēde, galvenās plates invertora plate, displeja panelis utt. u.c.

Ja galalietotāji neievēro iepriekš minēto, ražotāju/pārdevēju nevar saukt pie nekādas atbildības.

Jūsu iegādātā ledusskapja rezerves daļu pieejamība ir 10 gadi. Šajā laika periodā būs pieejamas oriģinālās rezerves daļas, lai ledusskapis darbotos pareizi.

Jūsu iegādātā ledusskapja minimālais garantijas ilgums ir 24 mēneši.

Šis produkts ir aprīkots ar "G" enerģijas klases apgaismojuma avotu.

Apgaismojuma avotu šajā izstrādājumā drīkst nomainīt tikai profesionāls remontētājs.

Proszę najpierw przeczytać tę instrukcję obsługi!

Drogi kliencie,

Dziękujemy za wybranie produktu .

Zarejestruj swoje produkty na www.register10.eu

Chcielibyśmy, aby użytkownik mógł wykorzystać optymalną wydajność tego wysokiej jakości produktu, który został wykonany przy użyciu najnowocześniejszej technologii. Aby to zrobić, przeczytaj uważnie niniejszą instrukcję i wszelkie inne dokumenty dostarczone z produktem przed jego użyciem.

Przeznaczaj wszystkie informacje i ostrzeżenia zawarte w instrukcji obsługi. W ten sposób zabezpieczysz siebie i swój produkt przed zagrożeniami, które mogą wystąpić. Zachowaj instrukcję obsługi. W przypadku sprzedaży produktu należy dołączyć do niego instrukcję obsługi.

W tej instrukcji użytkownika są używane następujące symbole:

	Przeczytaj instrukcję obsługi.
<p>SUPPLIER'S NAME MODEL IDENTIFIER → (*)</p> <p>A A</p>	<p>Informacje o modelu przechowywane w bazie danych produktu można uzyskać na następującej stronie internetowej, wyszukując identyfikator modelu (*) znajdujący się na etykiecie energetycznej.</p> <p>https://eprel.ec.europa.eu/</p>



1 Instrukcje dotyczące ochrony środowiska	32
1.1 Utylizacja materiałów opakowaniowych	32
2 Twoja lodówka	33
3 Instalacja	34
3.1 Podłączenie elektryczne	36
4 Przygotowanie	36
4.1 Co robić, aby zaoszczędzić energię	36
4.2 Użycie po raz pierwszy.....	37
4.3 Klasa klimatyczna i definicje	37
5 Obsługa urządzenia	38
6 Panel sterowania urządzenia.....	38
7 Korzystanie z urządzenia	40
7.1 Przechowywanie żywności w komorze zamrażarki i chodźniarki	40
7.2 Wymiana lampki oświetlenia	42
7.3 Alarm otwarcia drzwi	43
8 Cechy produktu.....	43
8.1 Miejsce przechowywania lodu	43
8.2 Pojemnik na jajka	45
8.3 Pojemnik na świeże owoce i warzywa	45
8.4 Obszar lodówki do przechowywania nabiału	45
8.5 Pojemnik na owoce i warzywa z kontrolą wilgotności.....	45
8.6 Podłączenie wody	46
9 Konserwacja i utrzymywanie w czystości	51
10 Rozwiązywanie problemów	53

1 Instrukcje dotyczące ochrony środowiska

1.1 Utylizacja materiałów opakowaniowych

Materiał opakowaniowy nadaje się do recyklingu i jest oznaczony symbolem recyklingu



W związku z tym poszczególne części opakowania należy utylizować w sposób odpowiedzialny i w pełnej zgodności z przepisami władz lokalnych dotyczącymi utylizacji odpadów.

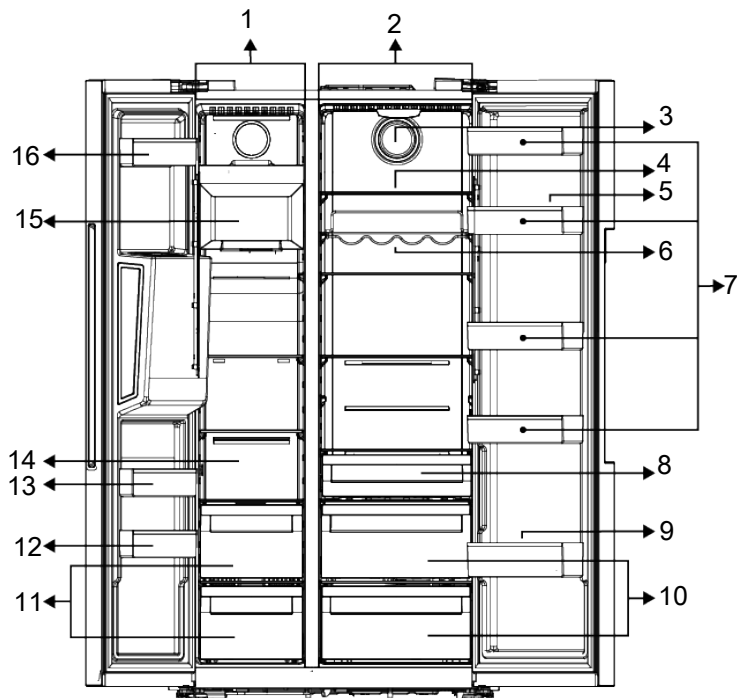

- | | |
|--|--|
| 1 Komora zamrażarki | 2 Komora chłodziarki |
| 3 Wentylator | 4 *Szkłane półki komory chłodziarki |
| 5 Pojemnik na jajka | 6 *Półka na butelki |
| 7 *Półki w drzwiach komory chłodziarki | 8 *Pojemnik (chłodniczy) na nabiał |
| 9 *Półka na butelki | 10 *Pojemniki na świeże owoce i warzywa |
| 11 Komory przechowywania zamrożonej żywności | 12 *Półki w drzwiach komory zamrażarki |
| 13 *Półki w drzwiach komory zamrażarki | 14 Komory przechowywania zamrożonej żywności i szklana półka |
| 15 *Maszyna do lodu | 16 *Półki w drzwiach komory zamrażarki |

***Opcjonalne:** Rysunki w niniejszej instrukcji obsługi są schematyczne i mogą różnić się od rzeczywistego wyglądu urządzenia. Jeśli

posiadany produkt nie zawiera odpowiednich części, informacje dotyczą innych modeli.

3 Instalacja

Odpowiednie miejsce instalacji

Przeczytaj najpierw „Instrukcje bezpieczeństwa”!

W celu instalacji produktu należy skontaktować się z autoryzowanym serwisem. Aby przygotować produkt do instalacji, zapoznaj się z informacjami w instrukcji użytkownika i upewnij się, że zasilanie elektryczne i wodne są zgodne z wymaganiami. Jeśli nie, wezwij elektryka i hydraulika, aby dostosowali zasilanie do wymagań.

- Uszkodzony kabel zasilania musi zostać wymieniony przez autoryzowany serwis.
- W razie umieszczenia dwóch chłodziarek obok siebie należy zostawić między odstęp nimi przynajmniej 4 cm.
- Produkt należy przechowywać z dala od bezpośredniego światła słonecznego i w suchym miejscu.
- Wydajne działanie produktu wymaga odpowiedniej cyrkulacji powietrza. W przypadku umieszczenia produktu we wnęce należy pamiętać o pozostawieniu co najmniej 5 cm wolnej przestrzeni między produktem a sufitem, tylną ścianą i ścianami bocznymi. Sprawdź, czy element zabezpieczający tylną ścianę znajduje się na swoim miejscu (jeśli został dostarczony z produktem). Jeśli element nie jest dostępny lub jeśli został zgubiony lub upadł, należy ustawić produkt w taki sposób, aby pozostawić co najmniej 5 cm wolnej przestrzeni między tylną powierzchnią produktu a ścianą pomieszczenia. Odstęp z tyłu jest ważny dla efektywnego działania urządzenia.
- Jeśli rozpiętość drzwiczek jest zbyt mała, aby produkt mógł przejść, zdejmij drzwiczki i obróć produkt na bok; jeśli to nie zadziała, skontaktuj się z autoryzowanym serwisem.
- Urządzenie należy umieścić na płaskiej powierzchni, aby uniknąć wibracji

- Produkt należy umieścić w odległości przynajmniej 30 cm od grzejnika, kuchenki i podobnych źródeł ciepła i przynajmniej 5 cm od piekarników elektrycznych.
- Nie wystawiaj produktu na bezpośrednie działanie promieni słonecznych ani nie ustawiaj w wilgotnym miejscu.
- Przed transportem lub użyciem nigdy nie należy otwierać osłony tablicy kontrolnej produktu. Grozi to porażeniem prądem elektrycznym lub pożarem!
- Nasza firma nie ponosi odpowiedzialności za jakiegokolwiek szkody spowodowane użytkowaniem bez uziemienia i bez podłączenia zasilania zgodnie z przepisami krajowymi.
- Po instalacji wtyk zasilania powinien być łatwo dostępny.

Ostrzeżenie o gorących powierzchniach!

Ściany boczne produktu są wyposażone w chłodniejsze rury, aby usprawnić system chłodzenia. Płyn pod wysokim ciśnieniem może przepływać przez te powierzchnie i je nagrzewać. Jest to zjawisko normalne i nie wymaga żadnej obsługi technicznej. Zachować ostrożność podczas kontaktu z tymi obszarami.

Podkładanie plastikowych klinów

Za pomocą plastikowych klinów należy ustawić odpowiedni odstęp między urządzeniem i ścianą w celu zapewnienia cyrkulacji powietrza.

- Odkręć wkręty z urządzenia i zamontuj wkręty dostarczone wraz z klinami.

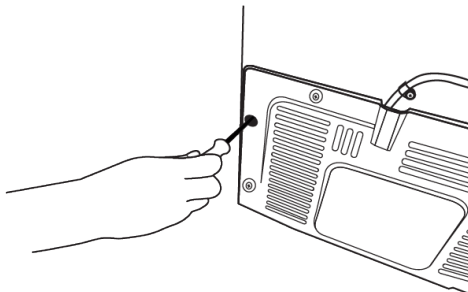

- Zamocuj 2 plastikowe kliny w osłonie wentylacyjnej jak pokazano na rysunku.

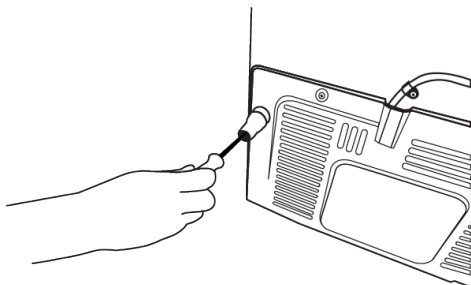

Regulacja nóżek

Jeśli produkt nie znajduje się w równowadze, dostosuj przednie regulowane nóżki, obracając je w prawo lub w lewo.

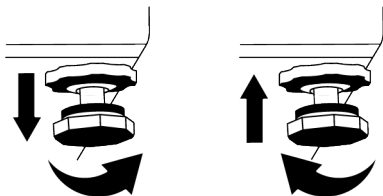

Do regulacji drzwi w pionie,

Poluzuj nakrętkę mocującą na dole. Przykręć nakrętkę regulacyjną (CW/CCW) zgodnie z położeniem drzwi. Dokręć śrubę nakrętki mocującej do ostatecznego położenia.

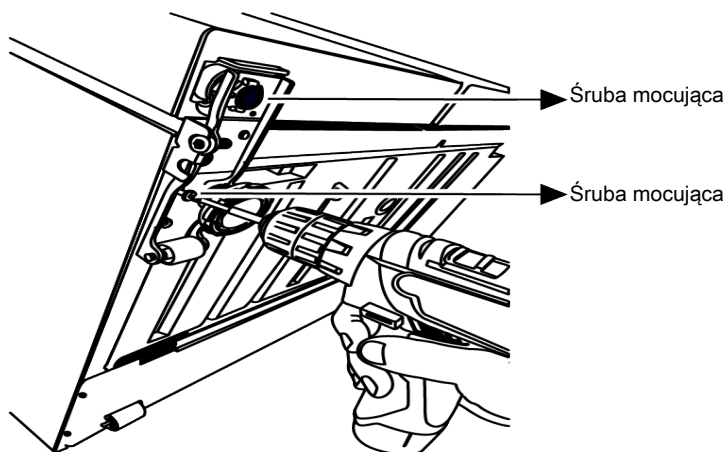

Do regulacji drzwi w poziomie,

Poluzuj śrubę mocującą na dole. Poluzuj nakrętkę mocującą na górze. Przykręć śrubę regulacyjną (CW/CCW) z boku zgodnie z

położeniem drzwi. Dokręć śrubę mocującą na górze do ostatecznej pozycji. Dokręć śrubę mocującą na dole

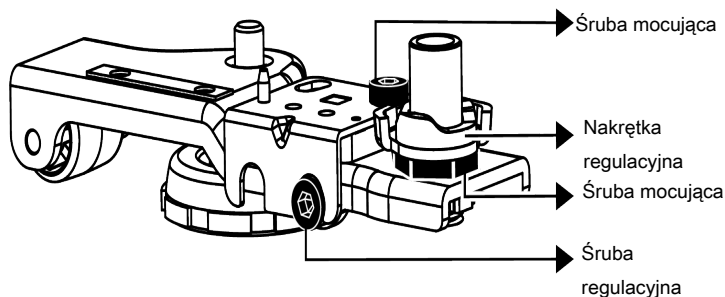

3.1 Podłączenie elektryczne



OSTRZEŻENIE: Nie używaj przedłużaczy ani gniazdek wielogniazdowych do podłączenia zasilania.



OSTRZEŻENIE: Uszkodzony kabel zasilania musi zostać wymieniony przez autoryzowany serwis.



Ostrzeżenie o gorących powierzchniach!
Ściany boczne produktu są wyposażone w chłodniejsze rury, aby usprawnić system chłodzenia. Płyn pod wysokim ciśnieniem może przepływać przez te powierzchnie i je nagrzewać. Jest to zjawisko normalne i nie wymaga żadnej obsługi technicznej. Zachować ostrożność podczas kontaktu z tymi obszarami.



Przed transportem lub użyciem nigdy nie należy otwierać osłony tablicy kontrolnej produktu. Grozi to porażeniem prądem elektrycznym lub pożarem!

Nasza firma nie ponosi odpowiedzialności za jakiegokolwiek szkody spowodowane użytkowaniem bez uziemienia i bez podłączenia zasilania zgodnie z przepisami krajowymi.

Po instalacji wtyk zasilania powinien być łatwo dostępny.

4 Przygotowanie

Najpierw przeczytaj „Instrukcję bezpieczeństwa”!

4.1 Co robić, aby zaoszczędzić energię

- Lodówka nie jest przeznaczona do użytku jako urządzenie do zabudowy.
- Podczas wkładania żywności należy pozostawić w lodówce wystarczająco dużo miejsca, aby umożliwić odpowiednią cyrkulację powietrza i chłodzenie.
- Ponieważ gorące i wilgotne powietrze nie przedostaje się bezpośrednio do urządzenia, gdy drzwi nie są otwarte, urządzenie zoptymalizuje się w warunkach wystarczających do ochrony żywności. W takich okolicznościach funkcje i kompo-

- nenty, takie jak sprężarka, wentylator, grzałka, odszranianie, oświetlenie, wyświetlacz itd. będą działać zgodnie z potrzebami, zużywając minimalną ilość energii.
- W przypadku, gdy dostępnych jest wiele opcji, szklane półki należy umieścić tak, aby wyloty powietrza znajdujące się na tylnej ścianie nie były zablokowane, a najlepiej w taki sposób, aby wyloty powietrza pozostawały poniżej szklanej półki. Takie połączenie może pomóc w poprawieniu dystrybucji powietrza i efektywności energetycznej.
 - Do przechowywania żywności zdecydowanie zaleca się korzystanie z dolnej szuflady.
 - W celu uzyskania optymalnej wydajności można użyć funkcji szybkiego zamrażania (jeśli jest dostępna) na 24 godziny przed włożeniem świeżej żywności do zamrażarki.
 - W większości przypadków po umieszczeniu świeżej żywności w zamrażarce wystarczą 24 godziny działania funkcji szybkiego zamrażania. Po pewnym czasie funkcja szybkiego zamrażania wyłączy się automatycznie.
 - W przypadku zamrażania niewielkich ilości żywności można wyłączyć funkcję szybkiego zamrażania po pewnym czasie, aby zapewnić oszczędność energii.
 - Aby zapewnić oszczędność energii i przechowywanie żywności w lepszych warunkach, należy ją przechowywać w szufladach wewnątrz komory lodówki.

4.2 Użycie po raz pierwszy

Przed użyciem produktu należy upewnić się, że wykonano niezbędne przygotowania zgodnie z instrukcjami podanymi w częściach „Instrukcje bezpieczeństwa” i „Instalacja”.

- Przed użyciem produktu należy odczekać co najmniej 2 godziny, aby zapewnić pełną wydajność chłodzenia.

- Pozostaw produkt włączony przez 6 godzin z dokładnie zamkniętymi drzwiami, bez wkładania żywności do środka.
- Zmiana temperatury spowodowana otwarciem i zamknięciem drzwi podczas korzystania z produktu może zwykle prowadzić do skraplania się pary wodnej na półkach drzwiowych i wewnętrznych i szklanych opakowaniach.
- Będzie słycać dźwięk włączenia sprężarki. Jest to normalne zjawisko, że urządzenie wydaje dźwięki nawet wtedy, gdy sprężarka nie pracuje, ponieważ płyn i gaz mogą być sprężane w układzie chłodzenia.
- Zjawiskiem normalnym jest to, że przednie krawędzie produktu będą ciepłe. Obszary te są zaprojektowane tak, aby się nagrzewać, zapobiegając kondensacji
- W niektórych modelach panel wskaźników wyłącza się automatycznie po 1 minucie od zamknięcia drzwi. Panel włączy się ponownie po otwarciu drzwi lub naciśnięciu dowolnego przycisku.

4.3 Klasa klimatyczna i definicje

Klasa klimatyczna jest podana na tabliczce znamionowej urządzenia. Jedną z poniższych informacji dotyczy Twojego urządzenia, zgodnie z klasą klimatyczną.

- **SN:** Długoterminowy klimat umiarkowany: Urządzenie to przeznaczone jest do stosowania przy temperaturze otoczenia od 10 °C do 32°C.
- **N:** Klimat umiarkowany: Urządzenie to przeznaczone jest do stosowania przy temperaturze otoczenia od 16°C do 32°C.
- **ST:** Klimat subtropikalny: Urządzenie to przeznaczone jest do stosowania przy temperaturze otoczenia od 16°C do 38°C.
- **Tel.:** Klimat tropikalny Urządzenie to przeznaczone jest do stosowania przy temperaturze otoczenia od 16°C do 43°C.

5 Obsługa urządzenia

Najpierw przeczytaj „Instrukcje bezpieczeństwa”!

- Produkt powinien być używany jedynie do przechowywania żywności.
- Zakręć zawór wody, jeśli będziesz poza domem (np. na wakacjach) i nie będziesz używać kostkarki ani dystrybutora wody przez dłuższy czas. W przeciwnym razie woda może zacząć wyciekać.

6 Panel sterowania urządzenia

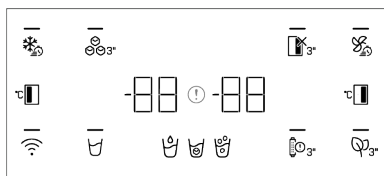

Przeczytaj najpierw „Instrukcje bezpieczeństwa”!

Funkcje dźwiękowe i optyczne na panelu wskaźników ułatwiają korzystanie z lodówki.

*Opcjonalne: Przedstawione funkcje są opcjonalne, mogą występować różnice w kształcie i lokalizacji funkcji dostępnych na panelu wskaźników urządzenia.

Przycisk funkcji szybkiego zamrażania



Po naciśnięciu przycisku szybkiego zamrażania dioda LED na przycisku zapali się i funkcja szybkiego zamrażania zostanie włączona. Temperatura komory zamrażalnika jest ustawiona na -27°C . Naciśnij przycisk ponownie, aby anulować tę funkcję. Funkcja szybkiego zamrażania zostanie automatycznie wyłączona. Aby zamrozić dużą ilość świeżej żywności, naciśnij przycisk szybkiego zamrażania przed umieszczeniem żywności w zamrażalniku.

Przycisk włączenia/wyłączenia maszyny do lodu

Naciśnięcie tego przycisku przez 3 sekundy aktywuje proces wytwarzania lodu, zapala się dioda na przycisku. Ponowne naciśnięcie przycisku przez 3 sekundy anuluje pro-

Odłączanie produktu

- Wyjmij jedzenie, aby zapobiec powstawaniu nieprzyjemnych zapachów,
- Poczekaj, aż lód się roztopi, wyczyść wnętrze i pozostaw do wyschnięcia, pozostaw otwarte drzwi, aby uniknąć uszkodzenia plastiku wewnętrznego korpusu.

ces wytwarzania lodu, a utworzone wcześniej kostki lodu mogą być wykorzystane mimo anulowania funkcji.

Wskaźnik stanu błędu !

Wskaźnik będzie aktywny, gdy lodówka nie może zapewnić odpowiedniego chłodzenia lub w przypadku błędu jakiegokolwiek czujnika. Na wskaźniku temperatury w komorze zamrażarki wyświetla się „E”, a na wskaźniku temperatury komory chłodniczej wyświetlane są liczby 1, 2, 3...

Liczby te dostarczają autoryzowanemu serwisowi informacji na temat zaistniałego błędu.

Wykrzykник może zostać wyświetlony po włożeniu żywności do zamrażalnika lub po zostawieniu otwartych drzwi przez dłuższy czas. To nie jest usterka, ostrzeżenie zniknie po ostygnięciu potrawy lub po naciśnięciu dowolnego przycisku.

Przycisk funkcyjny wyłączenia lodówki (wakacje)

Aby uruchomić funkcję wakacji, naciśnij przycisk przez 3 sekundy.

Tryb wakacyjny zostanie włączony i zaświeci się dioda na przycisku. Na wskaźniku temperatury lodówki powinien pojawić się symbol „-”, a komora lodówki nie będzie chłodzić. Gdy ta funkcja jest aktywna, nie wolno przechowywać żywności w lodówce. Pozostałe komory będą nadal chłodzić zgodnie z ustawionymi wcześniej tempera-

turami. Naciśnij ponownie i przytrzymaj przycisk na 3 sekundy, aby wyłączyć tę funkcję.

Przycisk szybkiego chłodzenia

Po naciśnięciu przycisku szybkiego chłodzenia zapala się dioda na przycisku i włącza się funkcja szybkiego chłodzenia. Temperatura komory lodówki jest ustawiona na 1°C. Naciśnij przycisk ponownie, aby anulować tę funkcję. Funkcja szybkiego zamrażania zostanie anulowana automatycznie po zakończeniu chłodzenia.

Przycisk regulacji temperatury komory lodówki

Pozwala na ustawienie temperatury w komorze lodówki. Naciśnięcie tego przycisku umożliwi ustawienie temperatury komory lodówki na poziomie 8, 7, 6, 5, 4, 3, 2 i 1°C.

Przycisk modułu odświeżacza

Naciśnij ten przycisk na 3 sekundy, aby włączyć lub wyłączyć funkcję odświeżacza. Gdy funkcja odświeżacza jest aktywna, LED na odpowiednim przycisku świeci się. Gdy funkcja jest aktywna, moduł odświeżacza będzie uruchamiany okresowo.

Przycisk ostrzegawczy wymiany filtra

Filtr wlotu wody do lodówki powinien być wymieniany w regularnych odstępach czasu. Twoja lodówka obliczy ten czas automatycznie. Po upływie okresu eksploatacji filtra zapala się LED na przycisku ostrzegawczym wymiany filtra. Po wymianie filtra należy nacisnąć i przytrzymać przycisk przez 3 sekundy, aby wyłączyć diodę ostrzegawczą wymiany filtra.

Przycisk wyboru wody, kostek lodu, kruszonego lodu

Ten przycisk umożliwia przełączanie pomiędzy wyborem wody, kostek lodu i kruszonego lodu. Po aktywacji funkcji, lampka na przycisku pozostaje zapalona.

Przycisk sieci bezprzewodowej

Przycisk ten służy do nawiązywania połączenia bezprzewodowego urządzenia za pośrednictwem aplikacji mobilnej HomeWhiz.

Po naciśnięciu przycisku przez 3 sekundy, dioda na przycisku miga powoli (w odstępach 0,5 sekundy). Produkt łączy się z siecią domową.

Po uzyskaniu bezprzewodowego połączenia z produktem, LED na przycisku świeci się na stałe.

Po nawiązaniu połączenia możesz je włączyć/wyłączyć naciśnięciem przycisku. LED na przycisku będzie szybko migać (w odstępach 0,2 sekundy) do momentu podłączenia urządzenia. Gdy połączenie jest aktywne, LED pozostanie zapalona.

Jeżeli przez dłuższy czas nie można nawiązać połączenia, sprawdź ustawienia połączenia i zapoznaj się z sekcją „Rozwiązywanie problemów” w instrukcji obsługi.

Do połączenia bezprzewodowego należy używać aplikacji HomeWhiz. Czynności instalacyjne są opisane w aplikacji podczas instalacji. Dostęp do aplikacji można uzyskać, odczytując kod QR dostępny na etykiecie HomeWhiz na produkcie. Aplikacja jest dostępna w App Store dla urządzeń iOS oraz Play Store dla urządzeń z systemem Android.

Aby uzyskać szczegółowe informacje, odwiedź stronę <https://www.homewhiz.com/>.

Przycisk regulacji temperatury zamrażarki

Ustawiana jest temperatura dla komory zamrażarki. Naciśnięcie tego przycisku umożliwia ustawienie temperatury w komorze zamrażarki na -16, -17, -18, -19, -20, -21, -22 stopni Celsjusza.

OSTRZEŻENIE



Temperaturę można ustawić w zakresie 1°C–8°C w komorze chłodziarki oraz w zakresie od -24°C do -15°C w komorze zamrażarki. Wartości temperatury, które można regulować, mogą się różnić, pod warunkiem, że mieszczą się w podanych zakresach określonych w specyfikacji produktu.

7 Korzystanie z urządzenia

7.1 Przechowywanie żywności w komorze zamrażarki i chłodziarki

Przechowywanie żywności w komorze zamrażarki

- Funkcję szybkiego zamrażania można włączyć na 4-6 godzin przed zamrożeniem i przyspieszyć chłodzenie.
- Przed umieszczeniem gorących posiłków w komorze zamrażarki należy je ostudzić do temperatury pokojowej.
- Żywność przeznaczoną do zamrożenia należy podzielić na porcje i zamrozić w osobnych opakowaniach.
- Zaleca się zapakowanie jedzenia przed włożeniem go do zamrażarki.
- W celu uniknięcia przekroczenia czasu przechowywania, należy zapisać datę zamrożenia, termin przydatności do spożycia i nazwę produktu na opakowaniu, zgodnie z okresem przechowywania różnych rodzajów żywności.
- Należy szybko spożyć rozmrożoną żywność. Rozmrożonej żywności nie można ponownie zamrozić chyba, że zostanie ugotowana. Nie można bezpiecznie spożywać ponownie zamrożonej żywności bez jej ugotowania po rozmrożeniu.
- Podczas zamrażania świeżych produktów, nie powinny one dotykać już zamrożonych produktów. W przeciwnym razie zamrożone produkty zostaną rozmrożone.

Przechowywanie żywności, która jest sprzedawana w stanie zamrożonym

- Zawsze postępuj zgodnie z instrukcjami producenta dotyczącymi czasu przechowywania żywności. Nie przekraczaj terminu przydatności w nich podanego!
- W celu ochrony jakości żywności należy zachować możliwie najkrótszy odstęp czasu między jej zakupem, a włożeniem do zamrażarki.
- Kupuj mrożoną żywność przechowywaną w temperaturze -18°C lub niższej.
- Należy unikać kupowania żywności, której opakowania są pokryte lodem itp. - oznacza to, że produkt mógł być częściowo rozmrożony i ponownie zamrożony. Temperatura ma wpływ na jakość żywności.
- Nie należy przekraczać czasu przechowywania zalecanego przez producenta żywności. Wyjmuj z zamrażarki tylko tyle jedzenia, ile potrzebujesz.
- Z wyjątkiem przypadków skrajnych warunków środowiskowych, jeśli przechowywanie produktu (w tabeli zalecanych wartości) jest szczegółowo określone, żywność zachowuje świeżość przez dłuższy czas, zarówno w komorze na świeżą żywność, jak i w komorze zamrażarki.
- Jeśli komora na świeże jedzenie jest ustawiona na niższą temperaturę, świeże owoce i warzywa mogą zostać częściowo zamrożone.

Szybkie zamrażanie

1. Włącz funkcję szybkiego zamrażania 24 godziny przed umieszczeniem w komorze świeżej żywności.
2. Po 24 godzinach od naciśnięcia przycisku umieść żywność, którą chcesz zamrozić, na trzeciej lub czwartej półce o większej wydajności zamrażania.
3. Po aktywowaniu funkcji szybkiego zamrażania zostaje ona automatycznie anulowana po pewnym czasie.

Szczegóły dotyczące zamrażarki

Zgodnie z normą IEC 62552, zamrażarka musi być w stanie zamrozić 4,5 kg żywności do temperatury -18°C lub niższej, przy temperaturze otoczenia 25°C , w ciągu 24 godzin, na każde 100 litrów pojemności komory zamrażarki.

Żywność można przechowywać przez dłuższy czas tylko w temperaturze równej -18°C lub niższej.

Żywność może zachować świeżość miesiącami (w temperaturze przynajmniej -18°C). Żywność przeznaczona do zamrożenia nie może się stykać z wcześniej zamrożoną żywnością, aby uniknąć częściowego jej rozmrożenia.

Warzywa należy zagotować i odcedzić wodę, aby wydłużyć czas zamrażania. Umieść żywność w hermetycznych opakowaniach po odfiltrowaniu i włóż do zamrażarki. Banany, pomidory, sałata, seler, gotowane jajka, kartofle i podobna żywność nie powinna być mrożona. W przypadku zamrożenia tych produktów będzie to miało negatywny wpływ tylko na wartości odżywcze i walory żywieniowe. Nie ma jednak mowy o gniciu, które zagrażałoby zdrowiu człowieka.

Umieszczanie żywności

Półki zamrażarki: różne mrozonki, takie jak mięso, ryby, lody, warzywa itp.

Półki w komorze chłodziarki: artykuły spożywcze w garnkach, zakrytych talerzach i zakrytych pojemnikach, jajka (w zamkniętym pojemniku)

Półki na drzwiach komory chłodziarki: niewielkie ilości zapakowanej żywności lub napoje

Pojemnik na owoce i warzywa: warzywa i owoce

Komora świeżej żywności: artykuły spożywcze (żywność na śniadanie, produkty mięsne do spożycia w krótkim czasie)

Przechowywanie żywności w komorze chłodziarki

- Temperatury w komorze rosną w sposób widoczny, jeśli drzwi komory są często otwierane i zamykane lub przez długi czas utrzymywane w położeniu otwartym, może to skrócić termin przydatności żywności i doprowadzić do jej zepsucia.
- Aby nie powodować zmian zapachu i smaku, żywność należy przechowywać w zamkniętych pojemnikach.
- Nie umieszczaj za dużo jedzenia w lodówce. Aby uzyskać lepsze i jednorodne chłodzenie, należy umieścić jedzenie oddzielnie w taki sposób, aby chłodne powietrze mogło wokół niego opływać.
- Zapewnij przepływ powietrza, pozostaw wolną przestrzeń między żywnością a wewnętrzną ścianką. W przypadku gdy jedzenie dotyka tylnej ścianki, może ono do niej przymarznąć.
- Przed umieszczeniem gotowanych gorących posiłków w lodówce, ostudź je do temperatury pokojowej. Następnie można umieścić letnią żywność na dolnych półkach lodówki. Nie umieszczaj ciepłych posiłków w pobliżu żywności, która może się łatwo popsuć.
- Rozmrażaj zamrożone produkty w komorze świeżej żywności. W ten sposób można schłodzić komorę na świeże jedzenie za pomocą zamrożonej żywności i zaoszczędzić energię.
- Przechowywanie w lodówce niedojrzałych owoców (mango, różne odmiany melona, papaja, banany, ananasy) może przyspieszyć proces ich dojrzewania. Nie jest to zalecane, ponieważ spowoduje skrócenie czasu ich przechowywania.
- Cebulę, czosnek, imbir i inne warzywa korzeniowe należy przechowywać w ciemnym i chłodnym pomieszczeniu, a nie w lodówce.

- Jeśli zauważysz, że żywność zepsuła się w lodówce, wyrzuć ją i wyczyść akcesoria, które miały z nią kontakt.
- W celu szybkiego schłodzenia posiłków, takich jak zupy i gulasze, które są gotowane w dużych garnkach, można je umieścić w lodówce, rozdzielając je do osobnych, płytkich pojemników.
- Nie umieszczaj nieopakowanej żywności w pobliżu jajek.
- Owoce i warzywa przechowuj oddzielnie w grupach (np.: jabłka z jabłkami, marchew z marchewką).
- Wyjmij zielone warzywa z plastikowej torebki i umieść je w lodówce po zapakowaniu w papierowy ręcznik lub ściereczkę. W przypadku mycia tego typu żywności przed umieszczeniem jej w lodówce należy pamiętać o ich wysuszeniu.
- Można stworzyć zarówno wilgotne środowisko jak i zapewnić przepływ powietrza, utrzymując owoce i warzywa, które są podatne na suszenie, w perforowanych lub nieuszczelnionych plastikowych torebkach.
- Z wyjątkiem przypadków skrajnych warunków środowiskowych, jeśli przechowywanie produktu (w tabeli zalecanych wartości) jest szczegółowo określone, żywność zachowuje świeżość przez dłuższy czas, zarówno w komorze na świeżą żywność, jak i w komorze zamrażarki.

Przechowuj żywność w różnych miejscach zgodnie z ich właściwościami.

Żywność	Lokalizacja
Jajko	Półki na drzwiach
Produkty mleczne (masło, ser)	Jeśli jest to możliwe, komora o zerowej temperaturze (na jedzenie śniadaniowe)
Owoce, warzywa i zielenina	Pojemnik na owoce i warzywa lub Komora EverFresh+ (jeśli jest dostępna)
Świeże mięso, drób, ryby, kielbasy itd., gotowane jedzenie	Jeśli jest to możliwe, komora o zerowej temperaturze (na jedzenie śniadaniowe)
Produkty gotowe do spożycia, produkty w paczkach, produkty w puszkach i produkty marynowane	Półki górne lub półka drzwiowa
Napoje, butelki, przyprawy i przekąski	Półki na drzwiach

Tabela zalecanych wartości ustawień

Ustawianie komory zamrażania	Ustawianie komory lodówki	Uwagi
-22°C	4°C	Jest to domyślne zalecane ustawienie. To ustawienie jest zalecane, jeśli temperatura otoczenia jest niższa niż 30°C.
-22°C lub mniej	4°C	Te ustawienia są zalecane dla temperatur otoczenia powyżej 30°C.
Szybkie zamrażanie	4°C	Przydaje się, gdy chcesz szybko zamrozić żywność. Po zakończeniu procesu urządzenie powróci do poprzedniego trybu pracy.
-18°C lub mniej	2°C	Tych ustawień należy użyć, jeśli komora chłodzenia nie jest wystarczająco schłodzona ze względu na temperaturę otoczenia lub częste otwieranie drzwi.

7.2 Wymiana lampki oświetlenia

W przypadku konieczności wymiany żarówki/LED używanej do oświetlenia lodówki należy skontaktować się z autoryzowanym serwisem.

Lampa lub lampy stosowane w tym urządzeniu nie mogą być stosowane w oświetleniu domu. Przeznaczeniem tej lampy jest pomóc użytkownikowi włożyć jedzenie do lodówki/zamrażarki bezpiecznie i wygodnie.

7.3 Alarm otwarcia drzwi

System ostrzegania o otwartych drzwiach lodówki może się różnić w zależności od modelu.

Wersja 1;

Jeśli drzwi urządzenia pozostaną otwarte przez określony czas (między 60 sek. a 120 sek.), włączy się dźwiękowy sygnał ostrzegawczy; w zależności od modelu urządzenie może być również wyświetlany wizualny sygnał ostrzegawczy (błysk światła). Jeśli zamkniesz drzwi urządzenia lub naciśniesz przycisk na ekranie urządzenia, jeśli taki istnieje, dźwięk ostrzegawczy ustanie.

Wersja 2;

Jeśli drzwi urządzenia pozostają otwarte przez określony czas (od 60 sek. do 120 sek.), włącza się alarm otwarcia drzwi. Alarm otwarcia drzwi jest emitowany stopniowo. Najpierw zaczyna rozbrzmiewać ostrzeżenie dźwiękowe. Po 4 minutach, jeśli drzwi nadal nie są zamknięte, włącza się ostrzeżenie wizualne (błysk oświetlenia). Alarm otwarcia drzwi zostanie opóźniony o określony czas (między 60 sek. a 120 sek.), gdy zostanie naciśnięty dowolny klawisz na ekranie produktu, jeśli taki istnieje. Wtedy proces rozpocznie się od nowa. Gdy drzwi urządzenia zostaną zamknięte, alarm otwarcia drzwi zostanie anulowany.

8 Cechy produktu

8.1 Miejsce przechowywania lodu

Pobieranie lodu/wody

Wybierz odpowiednią opcję za pomocą wyświetlacza, aby pobrać wodę (👉) / kostki lodu (👉) / pokruszony lód (👉). Popchnij do przodu spust na dozowniku wody, aby pobrać wodę/lód. Po przełączeniu między opcjami kostek lodu (👉) / lodu pokruszonego (👉), w pierwszych kilku porcjach można dostać rodzaj lodu pozostały z poprzedniego wyboru.

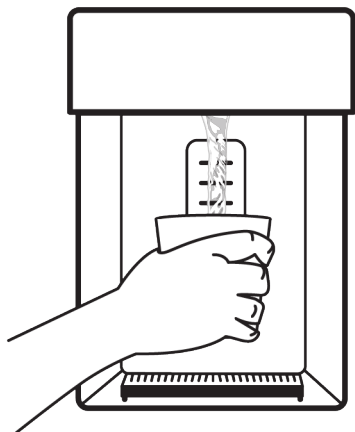

- Aby pobrać lód z dozownika lodu/wody po raz pierwszy, należy odczekać około 12 godzin. W przypadku, gdy w pojemniku na lód nie ma wystarczającej ilości lodu, nie można pobierać lodu z dozownika.
- Nie należy spożywać kostek lodu (3-4 litry) po pierwszym uruchomieniu.
- Jeśli podczas pracy urządzenia dojdzie do awarii zasilania lub tymczasowej usterki, lód może się nieco stopić i ponownie zamarznąć. W takim przypadku kostki lodu mogą się do siebie przykleić. W przypadku dłuższej awarii zasilania lub usterki, może dojść do stopienia się lodu i wycieku wody. Gdy wystąpi taki problem, wyczyść pojemnik na lód, wylewając pozostały lód.
- Instalacja wodna produktu powinna być podłączona tylko do rury zimnej wody. Nie należy jej podłączać do ciepłej wody.
- Woda może nie być pobierana podczas pierwszego uruchomienia urządzenia. Dzieje się tak dlatego, że w systemie znajduje się powietrze. Należy spuścić powietrze z systemu. W tym celu należy nacisnąć na spust dozownika przez 1-2 minuty, aż z dozownika wody popłynie woda. Na początku przepływ wody może

być nieregularny. Woda będzie płynąć normalnie po spuszczeniu powietrza z systemu.

- Przy pierwszym użyciu filtra woda może być zanieczyszczona. Nie powinno się pić pierwszych 10 szklanek wody.
- Przy pierwszym ustawieniu produktu należy odczekać około 12 godzin, aby woda ostygła.
- System wodny produktu został zaprojektowany w taki sposób, że może on pracować tylko z czystą wodą. Nie należy używać żadnych napojów poza wodą.
- Jeśli nie będziesz korzystać z urządzenia przez dłuższy czas z powodu urlopu itp. zalecamy zrezygnowanie z podłączenia wody. Gdy dozownik wody nie jest używany przez dłuższy czas, woda z pierwszych 1-2 szklanek może być gorąca.

Tacka ociekowa

Woda kapiąca z dozownika gromadzi się na tacce ociekowej, nie ma odpływu wody. Tackę ociekową można wyjąć, pociągając ją do siebie lub naciskając na jej krawędź. W ten sposób możesz usunąć wodę z tacki ociekowej.

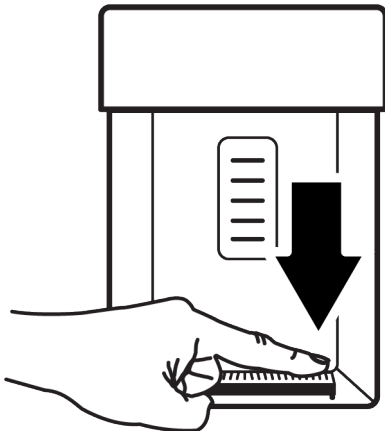

Maszynka do lodu

Maszynka do lodu znajduje się w górnej części korpusu zamrażarki. Chwytając uchwyt pod przednią częścią, pociągnij pojemnik na lód do siebie, aby go wyjąć.

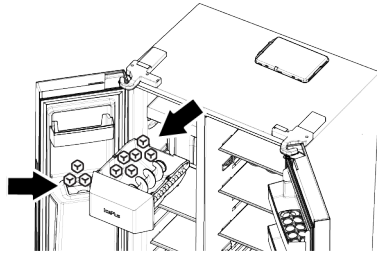

Aby wyjąć pojemnik na lód

Chwyć uchwyt na dnie pojemnika i pociągnij go do siebie.

Aby ponownie zamontować pojemnik na lód

Włóż pojemnik do szczeliny i wepchnij go, trzymając równoległe do podłogi. Należy upewnić się, że pomiędzy pojemnikiem a komorą wytwornicy lodu nie ma wolnej przestrzeni.

W przypadku, gdy nie uda się wyjąć wszystkich kostek lodu

Kostki lodu pozostające przez dłuższy czas w pojemniku mogą sklejać się i tworzyć duże bryły lodu. W takim przypadku wyjmij pojemnik na lód zgodnie z opisem w instrukcji, rozdziel kostki lodu, wyjmij te, których nie można oddzielić od pojemnika, a pozostałe kostki włóż z powrotem do pojemnika.

Jeśli problem będzie się powtarzał, sprawdź kanał lodu i przetkaj, jeśli jest zablokowany.

Podczas korzystania z maszyny do lodu po raz pierwszy lub po długim czasie

Kostki lodu mogą się zmniejszyć ze względu na resztki powietrza w układzie wody. Po pewnym czasie użytkowania powietrze zostanie automatycznie usunięte.

- Nie używaj kostek lodu wyprodukowanych pierwszego dnia, aby wymienić całą pozostałą w układzie wodę.
- Nie wkładaj rąk ani żadnych innych przedmiotów do kanału lodowego i ostrzy do kruszenia lodu podczas pracy lodówki.
- Nie pozwalaj dzieciom na wieszanie się na kostkarce do lodu, pojemniku na lód lub dozowniku wody/lodu.

- Chwyć mocno pojemnik na lód obiema rękami, aby go nie upuścić.
- Gdy szybko zamkniesz drzwi urządzenia, woda z wytwornicy lodu może wychlapać do pojemnika na lód.
- Nie demontuj pojemnika na lód, jeśli nie jest to konieczne.
- W przypadku zacięcia (urządzenie nie podaje lodu) podczas pobierania lodu kruszonego, spróbuj pobrać kostki lodu.
- Następnie możesz ponownie spróbować uzyskać kruszony lód.
- W przypadku uzyskania kruszonego lodu, urządzenie może najpierw wytworzyć kostki lodu. Możliwe jest, że urządzenie produkuje kostki lodu, podczas pobierania kruszonego lodu.
- Drzwiczki zamrażarki maszyny do lodu mogą być pokryte lekkim szronem lub cienką warstwą wilgoci.
- Jest to normalne i zalecamy natychmiastowe ich wyczyszczenie.
- Po pewnym czasie woda może wypełnić kratkę znajdującą się na dnie dozownika wody.
- Zalecamy regularne usuwanie wody z kratki.
- To normalne, że słychać dźwięk, gdy kostki lodu spadają z pojemnika do przechowywania lodu. Nie oznacza to awarii.
- Mechanizm ostrza pojemnika na lód jest ostry i może zranić dłoń.
- Jeśli kostki lodu nie zostaną wyrzucone z dozownika lodu, oznacza to, że kostki lodu mogą być sklejone. Musisz wyczyścić pojemnik, aby nadal otrzymywać kostki lodu.
- Po naciśnięciu przycisku, aby uzyskać lód (Wskaźnik itp.), nie można zmienić rodzaju lodu. Należy zwolnić przycisk (Indicator itp.), zmienić rodzaj lodu i ponownie pobrać lód. Następnie, po zmianie rodzaju lodu na wskaźniku, można ponownie pobrać lód.

8.2 Pojemnik na jajka

Pojemnik na jajka możesz umieścić na którejkolwiek półce na drzwiach lub korpusu.

Jeśli pojemnik na jajka ma być umieszczony na półce korpusu, polecamy wybrać chłodniejsze dolne półki.

- Nigdy nie umieszczaj pojemnika na jajka w komorze zamrażarki.

8.3 Pojemnik na świeże owoce i warzywa

Pojemnik na świeże owoce i warzywa jest przeznaczony do zachowania świeżości warzyw dzięki zachowywaniu ich wilgotności. W tym celu w pojemniku na świeże owoce i warzywa został zintensyfikowany ogólny obieg zimnego powietrza. W tej komorze należy przechowywać owoce i warzywa. Zielone warzywa liściaste i owoce należy przechowywać oddzielnie w celu przedłużenia ich trwałości.

8.4 Obszar lodówki do przechowywania nabiału

Szuflada przechowywania w zimnie

Szuflada do przechowywania w niskich temperaturach może osiągnąć niższe temperatury w lodówce. Użyj tej szuflady do produktów delikatесowych (salami, kiełbasa itp.) i produktów mlecznych, które wymagają chłodniejszych warunków przechowywania lub mięsa, kurczaka lub ryb przeznaczonych do szybkiego spożycia. W tej szufladzie nie należy przechowywać owoców ani warzyw.

8.5 Pojemnik na owoce i warzywa z kontrolą wilgotności

Dzięki funkcji pojemnika na owoce i warzywa z kontrolą wilgotności, wilgotność warzyw i owoców jest kontrolowana, a żywoność jest przechowywana w stanie świeżym przez dłuższy czas.

Zalecamy umieszczenie warzyw liściastych, takich jak sałata, szpinak i podobne warzywa, które są wrażliwe na utratę wilgoci w tym pojemniku, nie pionowo na ich kierzach, ale jak najbardziej poziomo.

Podczas umieszczania warzywa, umieść ciężkie i twarde warzywa na dole i lekkie i miękkie na górze.

Nigdy nie pozostawiaj warzyw w plastikowych woreczkach w pojemniku na owoce i warzywa z kontrolą wilgotności. Pozostawianie warzyw w woreczkach z tworzywa sztucznego spowoduje ich szybsze popsuć się.

W sytuacjach, w których kontakt z innymi warzywami jest niekorzystny, użyj materiałów opakowaniowych, takich jak papier, który posiada pewną porowatość.

Nie wkładaj owoców produkujących dużo etylenu, takich jak gruszki, morele, brzoskwinie, a zwłaszcza jabłka, do tego samego pojemnika, co inne warzywa i owoce. Gaz etylenowy pochodzący z tych owoców może spowodować szybsze dojrzewanie innych warzyw i owoców oraz ich szybsze psucie się.

8.6 Podłączenie wody

(Funkcja jest opcjonalna)



OSTRZEŻENIE

Podczas podłączania należy odłączyć produkt od zasilania i pompę wody, jeśli jest.

Podłączenie wodociągu, filtra i butli wody w Twoim produkcie muszą być wykonane przez autoryzowany serwis.

W zależności od modelu możesz podłączyć swój produkt do butli lub bezpośrednio do sieci wodnej. Aby wykonać to połączenie, należy najpierw podłączyć wąż wody do produktu.

W zależności od modelu produktu sprawdź, czy następujące części są dołączone do produktu:

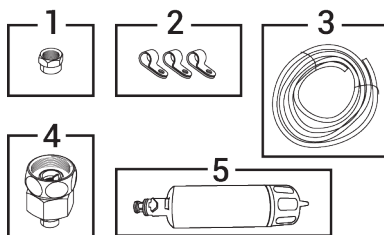

1. Złączka (1 szt.) : Służy do mocowania węża wody do tylnej części produktu.
2. Klipsy do węża (3 sztuki) : Służy do mocowania węża wody do ściany.
3. Wąż wody (1 sztuka, 5 metrów, średnica 1/4 cala): Służy do wykonywania przyłączy wodnych.
4. Adapter do kranu (1 sztuka) : Stosowany do podłączenia wody z wodociągu z filtrem porowatym.
5. Filtr wody (1 sztuka *Opcjonalnie): Służy do podłączenia wody z wodociągu do produktu. Jeśli podłączamy butlę nie ma potrzeby stosowania filtra wody.

Podłączenie węża wody do produktu

Postępuj zgodnie z poniższymi instrukcjami, aby podłączyć wąż wody do produktu.

1. Zdejmij złączkę z adaptera końcówki węża przymocowanego do tylnej części produktu, nakręć złączkę na wąż wody.

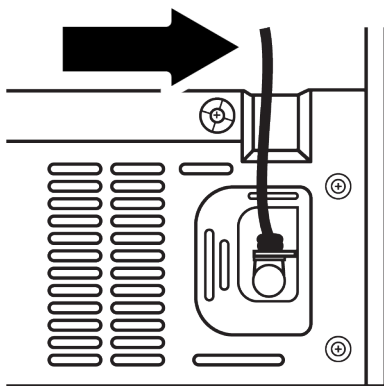

Podłączenie do wody wodociągowej

(Funkcja jest opcjonalna)

Jeśli zamierzasz korzystać z produktu poprzez podłączenie go do sieci zimnej wody, musisz zainstalować standardową złączkę zaworu 1/2" na sieci zimnej wody w Twoim domu. Jeśli ta armatura nie jest dostępna lub nie masz pewności co do montażu, skonsultuj się z wykwalifikowanym hydraulikiem.

1. Odłącz złącze od adaptera kranu.

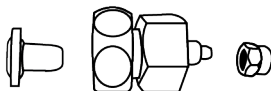

2. Podłącz adapter kranu do zaworu rury wody wodociągowej.

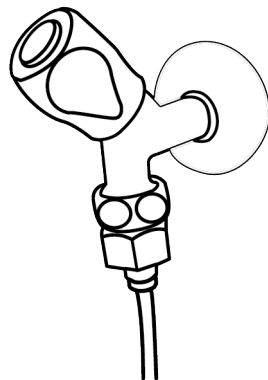

3. Nałóż złącze na wąż wody.

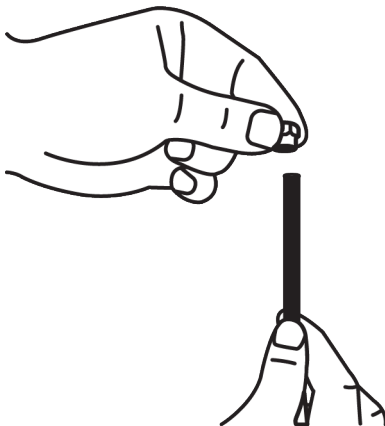

4. Nałóż złączkę na adapter kranu i dokręć ręcznie/narzędziem.

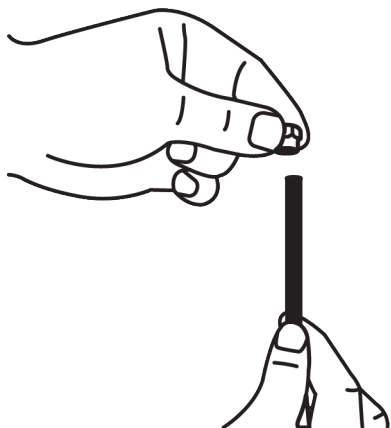

2. Podłącz wąż wody do adaptera końcówki węża, mocno go dociskając.

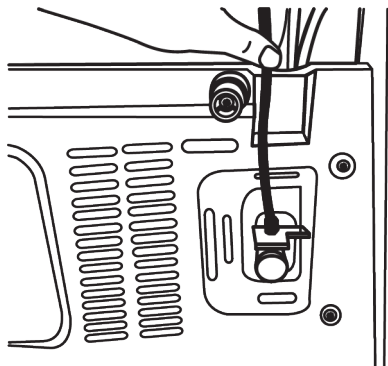

3. Zabezpiecz złączkę na adapterze końcówki węża poprzez ręczne dokręcenie. Możesz dokręcić złącze za pomocą klucza do rur lub kombinerek.

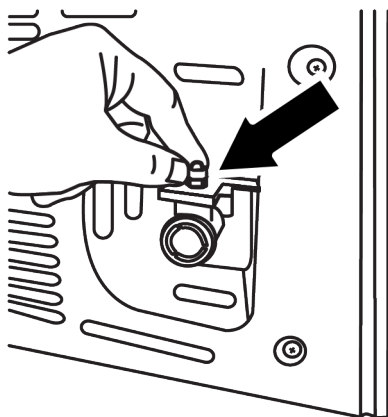

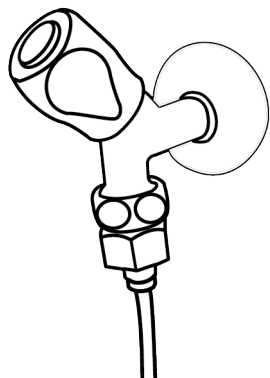

5. Zabezpiecz wąż wody w odpowiednich miejscach za pomocą dostarczonych klipsów, aby zapobiec uszkodzeniu, ześlizgnięciu się lub przypadkowemu poluzowaniu się.

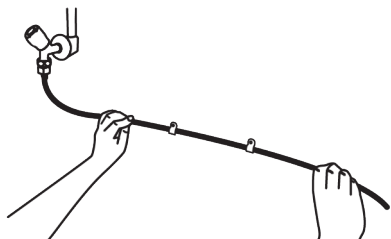

OSTRZEŻENIE

Po odkręceniu kranu upewnij się, że na obu złączach węża wody nie ma nieszczelności. W przypadku wycieku należy natychmiast zakręcić zawór i dokręcić wszystkie połączenia za pomocą klucza do rur lub kombinerek.

Dla produktów, które mają być używane z butlami;

(Funkcja jest opcjonalna)

W celu podłączenia butli z wodą z do produktu wymagana jest pompa wodna zalecana przez autoryzowany serwis.

W celu podłączenia butli z wodą z do produktu wymagana jest pompa wodna zalecana przez autoryzowany serwis.

1. Po podłączeniu jednego końca węża wody z pompy do produktu, należy postępować zgodnie z poniższymi instrukcjami.

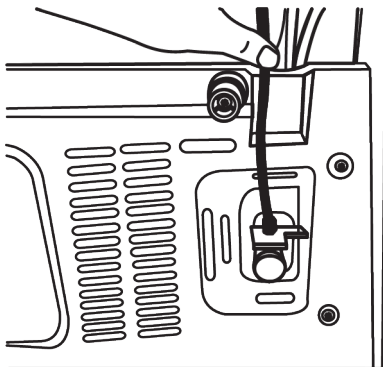

2. Wykonaj połączenie, wciskając drugi koniec węża wodnego do wlotu węża wodnego pompy.

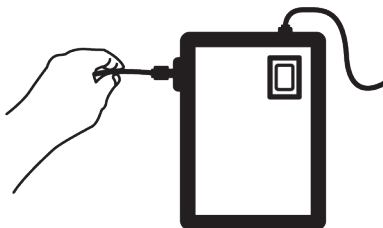

3. Zabezpiecz wąż pompy umieszczając go w butli.

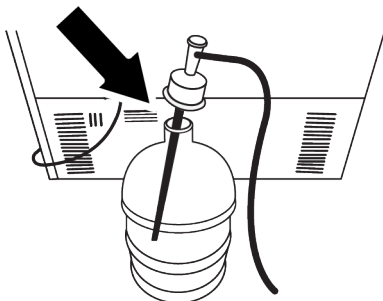

4. Po wykonaniu połączenia należy podłączyć pompę do gniazdka i ją uruchomić.



Po uruchomieniu pompy należy odczekać 2-3 minuty, aby osiągnęła ona pożądaną wydajność.

 Podczas wykonywania podłączenia wody należy zapoznać się z instrukcją obsługi pompy.

 Jeśli będą używane gąsiory, nie ma potrzeby stosowania filtra wody.

Filtr wody

(Funkcja jest opcjonalna)

W zależności od modelu, Twój produkt może posiadać filtr zewnętrzny lub wewnętrzny. Aby zainstalować filtr wody, postępuj zgodnie z poniższymi instrukcjami.

Montaż filtra zewnętrznego na ścianie

(Funkcja jest opcjonalna)

 **OSTRZEŻENIE**
Nie należy instalować filtra na produkcie.

W zależności od modelu produktu sprawdź, czy następujące części są dołączone do produktu:

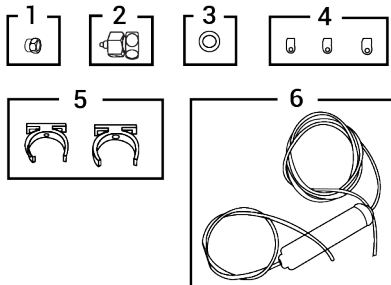

1. Złączka (1 szt.) : Służy do mocowania węża wody do tylnej części produktu.
2. Adapter do kranu (1 sztuka) : Służy do podłączenia wody wodociągowej.
3. Filtr porowaty (1 sztuka)
4. Klipsy do węża (3 sztuki) : Służy do mocowania węża do ściany.
5. Przyrząd do podłączenia filtrów (2 sztuki): Służy do montażu filtra na ścianie.
6. Filtr wody (1 sztuka): Służy do podłączenia wody z wodociągu do produktu. Jeśli podłączamy butlę nie ma potrzeby stosowania filtra wody.
7. Podłącz adapter kranu do zaworu rury wody wodociągowej.

8. Wyznacz miejsce, w którym zostanie zamocowany filtr zewnętrzny. Zamontuj na ścianie przyrząd przyłączeniowy filtra (5).
9. Przymocuj filtr prostopadłe do wspornika filtra, jak wskazano na etykiecie. (6).

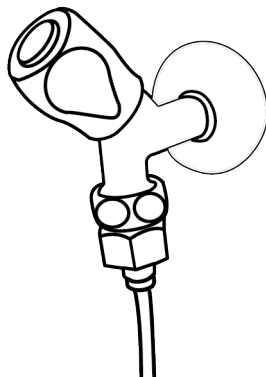

10. Podłącz wąż wody wychodzący z górnej części filtra do adaptera przyłącza wody produktu.

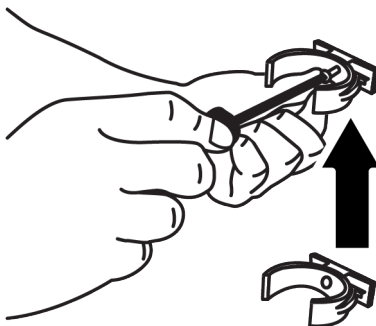

11. Po zakończeniu połączenia powinno ono wyglądać tak, jak na rysunku poniżej.

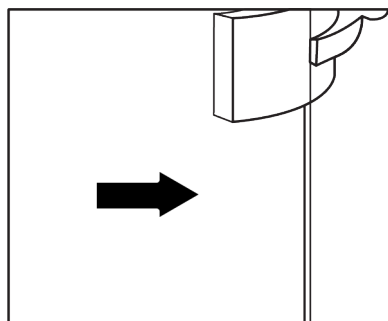
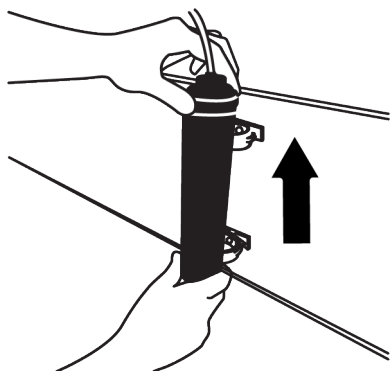

Ponieważ filtr wewnętrzny dostarczany w produkcie nie jest zainstalowany, procedury niezbędne do jego przygotowania są następujące:

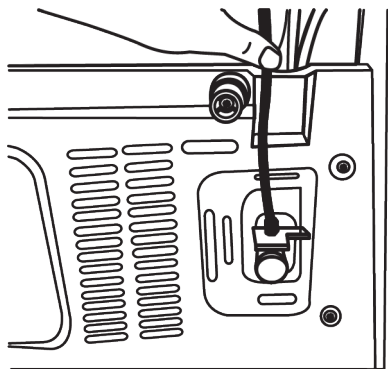

Dopływ wody

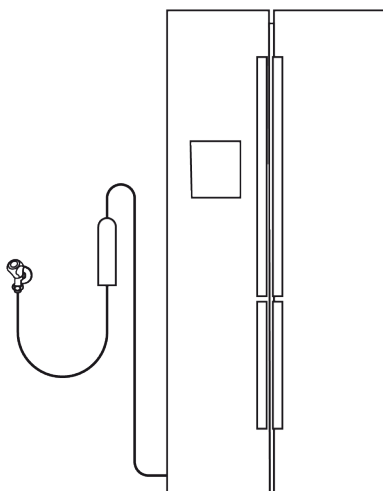

Przyłącze butli:

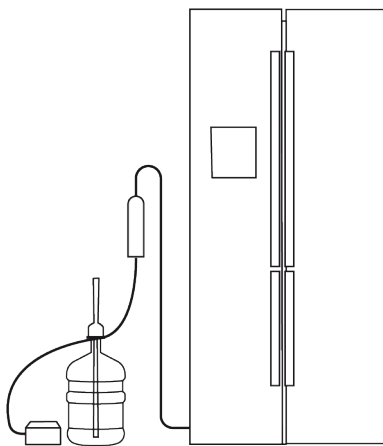

i Nie używaj pierwszych 10 szklanek wody po podłączeniu filtra.

1. W przypadku instalacji filtra **wskaźnik „Ice Off”** musi być aktywny. Przelączenie pomiędzy wskaźnikami ON i OFF na wyświetlaczu odbywa się poprzez naciśnięcie przycisku „Ice”.

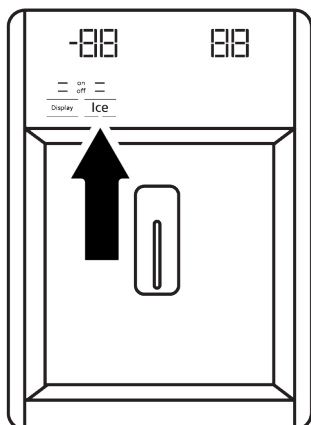

2. Wyjmij komorę „crisper”, aby uzyskać dostęp do filtra wody.
3. Zdejmij osłonę obejścia filtra wody, pociągając ją do siebie.

i To normalne, że po zdjęciu pokrywy wypłynie kilka kropel wody.

4. Włóż osłonę filtra wody do mechanizmu i popchnij ją do przodu, aby zablokować ją na swoim miejscu.

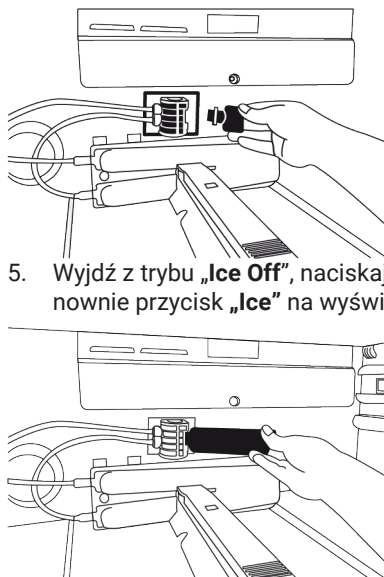

5. Wyjdź z trybu „Ice Off”, naciskając ponownie przycisk „Ice” na wyświetlaczu.

i Filtr wody usuwa z wody niektóre obce cząstki. Nie oczyszcza on wody z mikroorganizmów.

9 Konserwacja i utrzymywanie w czystości

Najpierw przeczytaj „Instrukcje bezpieczeństwa”!

Przed przystąpieniem do czyszczenia produktu należy odłączyć go od zasilania lub wyłączyć bezpiecznik, do którego jest podłączony.

Z żadnego powodu nie wolno umieszczać rąk, stóp ani metalowych przedmiotów pod lodówką lub między lodówką a podłogą. Może wystąpić zakleszczenie lub jakaś ostra krawędź może spowodować obrażenia ciała.

- Nie używaj ostrych lub szorstkich narzędzi do czyszczenia produktu. Nie używaj materiałów takich jak domowe środki czyszczące, mydła, detergentów, gazu, benzyny, alkoholu, wosku itp.
- Kurz należy usuwać z kratki wentylacyjnej znajdującej się z tyłu produktu przynajmniej raz w roku (bez otwierania osłony). Czyść produkt suchą ściereczką.

Do produktów z dozownikiem wody/ kostarką do lodu

- Jeżeli woda w zbiorniku stała przez 2-3 tygodnie, należy ją wymienić.

- Zbiornik wody i jego elementy nie mogą być myte w zmywarkach.
- Należy rozpuścić w wodzie pełną łyżeczkę sody oczyszczonej. Następnie należy zanurzyć w wodzie szmatkę i wycisnąć ją. Urządzenie należy przetrzeć tą szmatką i dokładnie wysuszyć.
- Wodę należy trzymać z dala od osłony lampy, otworów wentylacyjnych i innych części elektrycznych. Grozi to porażeniem prądem elektrycznym i zwarcieniem!
- Nie wolno otwierać sekcji pod napięciem (pokrywy tablicy sterowania, tylnej osłony sprężarki, jeśli jest itp.) bez obecności upoważnionej osoby i nie wolno przeprowadzać czyszczenia, konserwacji ani napraw w tych miejscach. Jeśli produkt nie ma osłony w sekcji sprężarki, nie należy dotykać tego obszaru rękami ani żadnymi przedmiotami. Grozi to porażeniem prądem elektrycznym lub obrażeniami!
- Wyczyść drzwi zwilżoną ściereczką. Wyjmij półki drzwiowe i wewnętrzne, a także całą zawartość lodówki. Wyjmij półki drzwiowe, unosząc je do góry. Oczyszcz i wysusz półki, a następnie zamocuj je z powrotem na miejscu, wsuwając je od góry.
- Do powierzchni zewnętrznej i części chromowanych produktu nie wolno używać wody chlorowej ani produktów do czyszczenia. Chlor spowoduje rdzewienie powierzchni metalowych.
- Nie umieszczaj rąk, stóp ani metalowych przedmiotów pod lodówką. Może wystąpić zakleszczenie lub jakaś ostra krawędź może spowodować obrażenia.
- Nie używaj ostrych i ściernych narzędzi, mydła, domowych środków czyszczących, detergentów, gazu, benzyny, lakieru i podobnych substancji, aby zapobiec odkształceniu plastikowych części i usunięciu odcisków na części plastikowej. Należy je wyczyścić letnią wodą i miękką ściereczką, a następnie wytrzeć do sucha.
- Na produktach bez funkcji No-Frost na tylnej ścianie komory zamrażarki mogą pojawić się krople wody i oblodzenie o grubości nawet jednego palca. Nie czyścić i nigdy nie wlewać olejów ani podobnych materiałów.
- Do czyszczenia zewnętrznej powierzchni produktu używaj lekko zwilżonej ściereczki z mikrofibry. Gąbki i inne rodzaje szmatek do czyszczenia mogą powodować zarysowania.
- Aby wyczyścić wszystkie wyjmowane elementy podczas czyszczenia wewnętrznej powierzchni produktu, należy je przemyć łagodnym roztworem mydła, wody i sody oczyszczonej. Dokładnie umyj i wysusz. Elementami oświetlenia i panelem sterowania nie powinny mieć styczności z wodą.
- Wodę należy trzymać z dala od osłony lampy i innych części elektrycznych.
- Wyczyść drzwi zwilżoną ściereczką. Wyjmij całą zawartość z półek i drzwi. Wyjmij półki drzwiowe, unosząc je do góry. Oczyszcz i wysusz półki, a następnie zamocuj je z powrotem na miejscu, wsuwając je od góry.
- Do powierzchni zewnętrznej i części chromowanych produktu nie wolno używać wody chlorowej ani produktów do czyszczenia. Chlor spowoduje rdzewienie powierzchni metalowych.
- Nie używaj ostrych i ściernych narzędzi, mydła, domowych środków czyszczących, detergentów, gazu, benzyny, lakieru i podobnych substancji, aby zapobiec odkształceniu plastikowych części i usunięciu odcisków na części plastikowej. Należy je wyczyścić letnią wodą i miękką ściereczką, a następnie wytrzeć do sucha.
- Na produktach bez funkcji No-Frost na tylnej ścianie komory zamrażarki mogą pojawić się krople wody i oblodzenie o grubości nawet jednego palca. Nie czyścić i nigdy nie wlewać olejów ani podobnych materiałów.

Produkty bez funkcji No-Frost;

- Do czyszczenia zewnętrznej powierzchni produktu używaj lekko zwilżonej ściereczki z mikrofibry. Gąbki i inne rodzaje szmatek do czyszczenia mogą powodować zarysowania.
- Aby wyczyścić wszystkie wyjmowane elementy podczas czyszczenia wewnętrznej powierzchni produktu, przemyj je łagodnym roztworem mydła, wody i sody oczyszczonej. Dokładnie umyj i wysusz. Elementami oświetlenia i panelem sterowania nie powinny mieć styczności z wodą.
- Nie używaj octu, alkoholu do wycierania lub innych środków czyszczących na bazie alkoholu na żadnej wewnętrznej powierzchni.

Powierzchnie zewnętrzne ze stali nierdzewnej

Użyj nieściernego środka do czyszczenia stali nierdzewnej i nałóż go miękką niestrzępiącą się szmatką. Aby wypolerować powierzchnię delikatnie przetrzyj ją ści-

reczką z mikrofibry zwilżoną wodą i użyj suchej irchy polerskiej. Należy podążać za śladami stali nierdzewnej.

Zapobieganie powstawaniu nieprzyjemnych zapachów

Wyprodukowany produkt jest wolny od wszelkich materiałów zapachowych. Jednak nieodpowiednie przechowywanie żywności i niepoprawne czyszczenie powierzchni wewnętrznych może wywoływać nieprzyjemne zapachy.

- Aby tego uniknąć, należy czyścić wnętrze wodą z sodą oczyszczoną co 15 dni.
- Przechowuj żywność w zamkniętych pojemnikach, ponieważ drobnoustroje pochodzące z żywności przechowywanej w niezamkniętych pojemnikach będą powodować nieprzyjemny zapach.
- W lodówce nie należy przechowywać przeterminowanej ani zepsutej żywności.

Ochrona powierzchni plastikowych

Olej rozlany na powierzchnie plastikowe może je uszkadzać i należy go natychmiast usunąć ciepłą wodą.

10 Rozwiązywanie problemów

Najpierw przeczytaj „Instrukcje bezpieczeństwa”!

Przed skontaktowaniem się z serwisem należy sprawdzić tę listę. Umożliwi to zaoszczędzenie czasu i pieniędzy. Ta lista zawiera często spotykane problemy niezwiązane z wadami jakości wykonania lub materiałów. Pewne wymienione tutaj funkcje mogą nie dotyczyć posiadanego produktu.

Jeśli problem nie zniknie po wykonaniu instrukcji podanych w tym rozdziale, skontaktuj się ze sprzedawcą lub autoryzowanym serwisem. Nie próbuj naprawiać produktu.

Lodówka nie działa.

- Wtyk zasilania nie jest włożony do końca. >>> Dociśnij go do końca w gniazdku.
- Bezpiecznik podłączony do gniazda zasilającego produkt lub bezpiecznik główny jest przepalony. >>> Sprawdź bezpiecznik.

Kondensacja na bocznej ścianie komory chłodziarki (WIELOSTREFOWE, KONTROLA CHŁODZENIA I FLEXI ZONE).

- Drzwi są otwierane zbyt często. >>> Należy uważać, aby nie otwierać zbyt często drzwi urządzenia.
- Środowisko jest za wilgotne. >>> Produktu nie należy instalować w wilgotnych środowiskach.
- Żywność zawierająca płyny jest przechowywana w nieszczelnych opakowaniach. >>> Żywność zawierająca płyny należy przechowywać w zamkniętych opakowaniach.
- Drzwi produktu pozostały otwarte. >>> Nie wolno pozostawiać otwartych drzwi produktu przez długi czas.
- Termostat jest ustawiony na bardzo niską temperaturę. >>> Ustaw termostat na odpowiednią temperaturę.

Sprężarka nie działa.

- W przypadku nagłej awarii zasilania lub wyciągnięcia kabla zasilającego z gniazda i podłączenia go z powrotem ciśnienie gazu w układzie chłodzenia produktu jest niezrównoważone, co wyzwała zabezpieczenie termiczne sprężarki. Produkt ponownie się uruchomi po około 6 minutach. Jeśli produkt nie uruchomi się po tym czasie, skontaktuj się z serwisem.
- Odmrażanie jest aktywne. >>> To jest normalne w przypadku produktu z całkowicie automatyzowanym odmrażaniem. Odmrażanie odbywa się okresowo.
- Produkt nie jest podłączony. >>> Upewnij się, że kabel zasilania jest podłączony.
- Nastawa temperatury jest niepoprawna. >>> Wybierz poprawną nastawę temperatury.
- Brak zasilania. >>> Po przywróceniu zasilania produkt będzie kontynuował normalną pracę.

Hałas pracy lodówki zwiększa się podczas używania.

- Wydajność robocza produktu może się zmieniać w zależności od zmian temperatury otoczenia. To jest sytuacja normalna, a nie awaria.

Lodówka włącza się za często lub na zbyt długo.

- Nowy produkt może być większy niż poprzedni. Większe produkty pracują dłużej.
- Temperatura w pomieszczeniu może być wysoka. >>> Produkt będzie normalnie działał przed dłuższy czas przy wyższej temperaturze w pomieszczeniu.
- Produkt mógł zostać niedawno podłączony lub do środka została włożona nowa porcja żywności. >>> Produkt będzie potrzebował więcej czasu na osiągnięcie ustawionej temperatury, jeśli został niedawno podłączony lub do środka została włożona nowa porcja żywności. To jest normalne.
- Do produktu włożono ostatnio dużą ilość gorącej żywności. >>> Do produktu nie wolno wkładać gorącej żywności.

- Drzwi były często otwierane lub były otwarte przez dłuższy czas. >>> Ciepłe powietrze przedostające się do środka spowoduje wydłużenie pracy produktu. Nie należy za często otwierać drzwi.
- Drzwi zamrażarki lub lodówki mogą być uchylone. >>> Sprawdź, czy drzwi są całkowicie zamknięte.
- Urządzenie może być ustawione na zbyt niską temperaturę. >>> Ustaw wyższą temperaturę i poczekaj aż produkt ją osiągnie.
- Uszczelka drzwi lodówki lub zamrażarki może być zabrudzona, zużyta, uszkodzona lub niepoprawnie ułożona. >>> Oczyszcz lub wymień uszczelkę. Uszkodzona/podarta uszczelka drzwi spowoduje wydłużenie działania produktu w celu utrzymania bieżącej temperatury.

Temperatura zamrażarki jest bardzo niska, ale temperatura lodówki jest odpowiednia.

- Temperatura komory zamrażarki jest ustawiona bardzo nisko. >>> Ustaw wyższą temperaturę komory zamrażarki i sprawdź ponownie.

Temperatura lodówki jest bardzo niska, ale temperatura zamrażarki jest odpowiednia.

- Temperatura komory chłodziarki jest ustawiona bardzo nisko. >>> Ustaw wyższą temperaturę lodówki i sprawdź ponownie.

Żywność przechowywana w szufladach komory lodówki jest zamrożona.

- Temperatura komory chłodziarki jest ustawiona bardzo nisko. >>> Ustaw wyższą temperaturę lodówki i sprawdź ponownie.

Temperatura lodówki lub zamrażarki jest za wysoka.

- Temperatura komory lodówki jest ustawiona bardzo wysoko. >>> Ustawienie temperatury komory chłodzenia ma wpływ na temperaturę w zamrażarce. Poczekaj, aż temperatura odpowiednich

części osiągnięte wystarczający poziom, zmieniając temperaturę lodówki lub zamrażarki.

- Drzwi były często otwierane lub były otwarte przez dłuższy czas. >>> Nie należy za często otwierać drzwi.
- Drzwi mogą być uchylone. >>> Całkowicie zamknij drzwi.
- Produkt mógł zostać niedawno podłączony lub do środka została włożona nowa porcja żywności. >>> To jest normalne. Produkt będzie potrzebował więcej czasu na osiągnięcie ustawionej temperatury, jeśli został niedawno podłączony lub do środka została włożona nowa porcja żywności.
- Do produktu włożono ostatnio dużą ilość gorącej żywności. >>> Do produktu nie wolno wkładać gorącej żywności.

Wstrząsy lub hałas.

- Powierzchnia nie jest płaska lub trwała >>> Jeśli produkt się kołysze, wyreguluj podstawki, aby wypoziomować produkt. Upewnij się też, że podłoże jest wystarczająco wytrzymałe i uniesie produkt.
- Wszelkie przedmioty umieszczone na produkcie mogą powodować hałas. >>> Zdejmij wszelkie przedmioty umieszczone na produkcie.
- Produkt wytwarza dźwięki przepływającego płynu, rozpryskiwania itd.
- Zasada działania produktu obejmuje przepływy płynu i gazu. >>> To jest sytuacja normalna, a nie awaria.

Z produktu słychać odgłos dmuchającego wiatru.

- Produkt używa wentylatora w procesie chłodzenia. To jest sytuacja normalna, a nie awaria.

Na wewnętrznych ścianach urządzenia dochodzi do skraplania.

- Gorąca lub zimna pogoda zwiększy zalodzenie i kondensację. To jest sytuacja normalna, a nie awaria.
- Drzwi były często otwierane lub były otwarte przez dłuższy czas. >>> Nie należy otwierać drzwi za często, a jeśli są otwarte należy je zamknąć.

- Drzwi mogą być uchylone. >>> Całkowicie zamknij drzwi.

Na powierzchni zewnętrznej lub między drzwiami produktu występuje kondensacja.

- Pogoda może być wilgotna i to zjawisko jest normalne w takich warunkach. >>> Po zmniejszeniu wilgotności kondensacja zniknie.

Nieprzyjemny zapach we wnętrzu.

- Produkt nie jest regularnie czyszczony. >>> Czyść wnętrze regularnie za pomocą gąbki, ciepłej wody i wody z sodą oczyszczoną.
- Niektóre pojemniki i opakowania mogą wywoływać nieprzyjemne zapachy. >>> Należy używać pojemników i opakowań z materiałów niewydzielających zapachów.
- Żywność została umieszczona w nieuszczelnionych pojemnikach. >>> Żywność należy przechowywać w zamkniętych opakowaniach. Drobnoustroje mogą rozprzestrzeniać się z niezamkniętych produktów spożywczych i powodować nieprzyjemny zapach.
- Z urządzenia należy usunąć wszelką przeterminowaną i zepsutą żywność.

Drzwi się nie zamykają.

- Opakowania żywności mogą blokować drzwi. >>> Przesuń przedmioty blokujące drzwi.
- Produkt nie stoi całkowicie pionowo na ziemi. >>> Wyreguluj nóżki, aby zrównoważyć produkt.
- Powierzchnia nie jest płaska lub trwała >>> Upewnij się, że powierzchnia jest płaska i wystarczająco wytrzymała, aby udźwignąć urządzenie.

Pojemnik na owoce i warzywa z regulacją wilgotności jest zablokowany.

- Żywność może się stykać z górną częścią szuflady. >>> Zmień ułożenie żywności w szufladzie.

Temperatura na powierzchni produktu.

- podczas działania produktu można zaobserwować wysoką temperaturę między dwójgim drzwiami, na panelach bocznych i na tylnej części grilla. Podczas pracy

urządzenia wysokie temperatury można poczuć między dwoma skrzydłami drzwi, na ścianach bocznych i na kratce z tyłu. Jest to zjawisko normalne i nie wymaga żadnej obsługi technicznej.

Po otwarciu drzwi wentylator nadal pracuje.

- Wentylator może nadal działać, gdy drzwi zamrażarki są otwarte.

Jeśli problem nie zniknie po wykonaniu instrukcji podanych w tym rozdziale, skontaktuj się ze sprzedawcą lub autoryzowanym serwisem. Nie próbuj naprawiać produktu. To jest normalne.

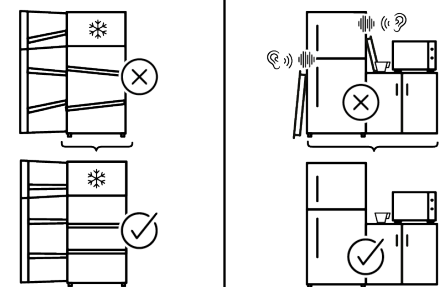
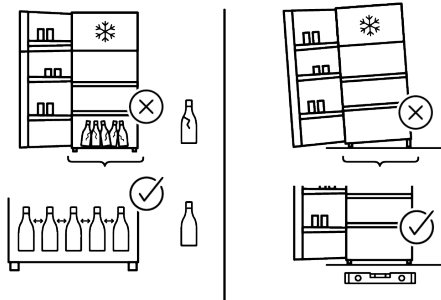
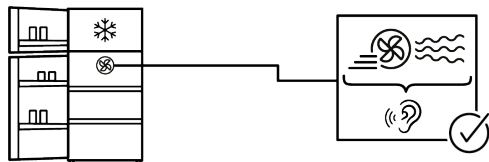
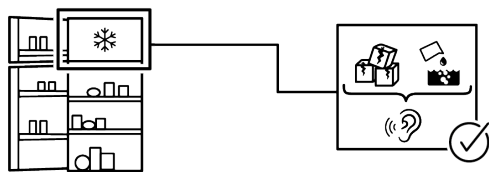
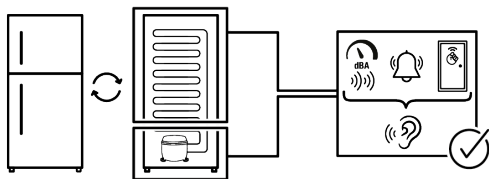

ZASTRZEŻENIE

Niektóre (proste) awarie mogą być odpowiednio naprawione przez użytkownika końcowego bez żadnych problemów związanych z bezpieczeństwem lub wynikającym z tego niebezpiecznym użytkowaniem, pod warunkiem, że zostaną wykonane w określonych granicach i zgodnie z poniższymi instrukcjami (patrz: część „Naprawa samodzielna”).

Dlatego, o ile nie określono inaczej w części „Naprawa samodzielna” poniżej, naprawy powinny być kierowane do zarejestrowanych warsztatów w celu uniknięcia problemów związanych z bezpieczeństwem. Zarejestrowany profesjonalny podmiot zajmujący się naprawami to warsztat, któremu producent przyznał dostęp do instrukcji i wykazu części zamiennych tego produktu zgodnie z metodami opisanymi w aktach prawnych zgodnie z dyrektywą 2009/125/WE.

Jednak tylko agent serwisowy (tj. autoryzowane profesjonalne warsztaty), z którym można skontaktować się pod numerem telefonu podanym w instrukcji obsługi/karcie gwarancyjnej lub za pośrednictwem autoryzowanego sprzedawcy, może świadczyć usługi na warunkach gwarancji. Dlatego informujemy, że naprawy wykonywane w warsztatach profesjonalnych (nieautoryzowanych przez) Whirlpool powodują utratę gwarancji.

Naprawa samodzielna

Użytkownik końcowy może dokonać samodzielnej naprawy wyłącznie następujących części zamiennych: rączek drzwi, zawiasów, półek, koszyków i uszczelek drzwi (zaktualizowana lista jest również dostępna <https://parts-selfservice.europeanappliances.com> od 1 marca 2021).

Ponadto, aby zapewnić bezpieczeństwo produktu i zapobiec ryzyku poważnych obrażeń, wspomnianą samodzielną naprawę należy przeprowadzić zgodnie z instrukcjami zawartymi w instrukcji samodzielnej naprawy lub dostępnymi na <https://parts-selfservice.europeanappliances.com>.

parts-selfservice.europeanappliances.com. Dla własnego bezpieczeństwa odłącz produkt od zasilania przed przystąpieniem do samodzielnej naprawy.

Próby naprawy i naprawy części, które nie zostały wymienione na liście i/lub nie zostały opisane w instrukcjach użytkownika dotyczących naprawy własnej lub które są dostępne w <https://parts-selfservice.europeanappliances.com>, mogą stanowić naruszenie zasad bezpieczeństwa, których nie można przypisać Whirlpool, i powodują unieważnienie gwarancji na produkt.

W związku z tym zdecydowanie zaleca się, aby użytkownicy końcowi powstrzymali się od podejmowania prób wykonywania napraw spoza wymienionego wykazu części zamiennych, kontaktując się w takich przypadkach z autoryzowanymi warsztatami lub zarejestrowanymi warsztatami. Wręcz przeciwnie, takie próby przeprowadzone użytkownikami końcowymi mogą spowodować problemy z bezpieczeństwem i uszkodzić produkt, a następnie spowodować pożar, powódź, porażenie prądem i poważne obrażenia ciała.

Na przykład, ale nie ograniczając się do niego, następujące naprawy muszą być skierowane do autoryzowanych warsztatów profesjonalnych lub zarejestrowanych warsztatów profesjonalnych: sprężarka, obwód chłodzenia, płyta główna, płyta inwertera, płyta wyświetlacza itp.

Producent/sprzedawca nie może być pociągnięty do odpowiedzialności w każdym przypadku, gdy użytkownicy końcowi nie zastosują się do powyższego.

Dostępność części zamiennych zakupionej lodówki wynosi 10 lat. W tym okresie dostępne będą oryginalne części zamienne do prawidłowej obsługi lodówki

Minimalny okres gwarancji na zakupioną lodówkę wynosi 24 miesiące.

Ten produkt jest wyposażony w źródło światła klasy energetycznej „G”.

Źródło światła w tym produkcie może zostać wymienione wyłącznie przez specjalistę.

Lees eerst deze handleiding!

Beste klant,





Hartelijk dank voor uw keuze van dit product.

Registreer uw producten op www.register10.eu

Wij willen dat u kunt genieten van een optimale efficiëntie van dit hoogwaardige product dat is vervaardigd met de nieuwste technologische snufjes. Lees hiervoor deze handleiding en alle andere documentatie zorgvuldig voor u het product in gebruik neemt.

U moet alle informatie en waarschuwingen omvat in deze handleiding naleven. Zo beschermt u zichzelf en uw product tegen eventuele gevaren. Bewaar de handleiding. U moet deze handleiding meegeven met het product als u het aan iemand anders doorgeeft.

De volgende symbolen worden gebruikt in de handleiding en op het product:

 Lees de handleiding.	
 ENERG 	De informatie over het model zoals opgeslagen in de productdatabank is beschikbaar op de volgende website waar u kunt zoeken op de ID van het model (*) die vermeld staat op het typeplaatje. https://eprel.ec.europa.eu/
SUPPLIER'S NAME MODEL IDENTIFIER → (*)	
 	



1 Milieuriichtlijnen	62
1.1 Verwijdering van het verpakking- materiaal	62
2 Uw koelkast	62
3 Installatie.....	63
3.1 Elektrische aansluiting.....	66
4 Voorbereiding	66
4.1 Wat u kunt doen om energie te besparen	66
4.2 Eerste gebruik.....	67
4.3 Klimaatklasse en definities.....	67
5 De bediening van het product	67
6 Bedieningspaneel van het product .	68
7 Het gebruik van uw apparaat.....	69
7.1 Etenswaaren bewaren in het vries- en koelvak.....	69
7.2 De lamp vervangen.....	72
7.3 Deur open alarm	72
8 Producteigenschappen	73
8.1 De ijsopslagvak	73
8.2 Eierhouder.....	75
8.3 Groentevak.....	75
8.4 Zuivelproducten koude bewaar- zone.....	75
8.5 Vochtigheidbeheerde crisper.....	75
8.6 Waterverbinding	75
9 Onderhoud en reiniging.....	81
10 Probleemoplossing	83

1 Milieuriichtlijnen

1.1 Verwijdering van het verpakkingmateriaal

Het verpakingsmateriaal is recyclebaar en is gemarkeerd met het recycling symbool



De verschillende onderdelen van de verpakking moet dus op verantwoorde wijze worden verwijderd, volledig conform met de lokale regelgeving met betrekking tot afvalverwijdering.

2 Uw koelkast

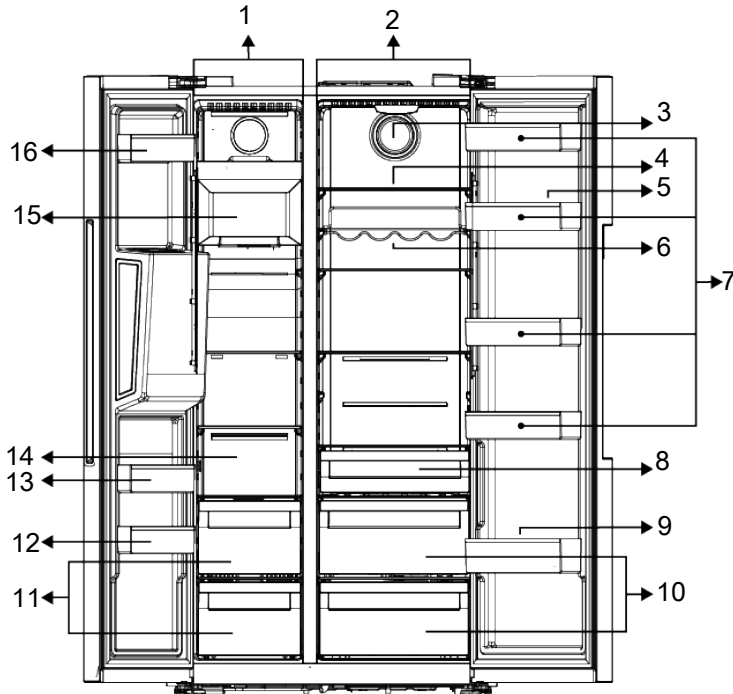

- | | |
|--|--|
| 1 Vriesvak | 2 Koelvak |
| 3 Ventilator | 4 *Koelvak glazen laden |
| 5 Eierhouder | 6 *Flessenplank |
| 7 *Koelvak deurvakken | 8 *Het zuivelvak (koude opslag) |
| 9 *Flessenplank | 10 *Groentevakken |
| 11 Compartimenten voor ingevroren etenswaren | 12 *Diepvriezer deurvakken |
| 13 *Diepvriezer deurvakken | 14 Compartimenten voor ingevroren etenswaren en glazen plank |
| 15 *IJsmaker | 16 *Diepvriezer deurvakken |

***Optioneel:** De afbeeldingen in deze gebruikshandleiding zijn schematisch en stemmen mogelijk niet exact overeen met

uw product. Als de betrokken vakken niet aanwezig zijn in uw product verwijst de informatie naar andere modellen.

3 Installatie

Correcte locatie voor de installatie

Lees eerst de "Veiligheidsinstructies"!

Neem contact op met de geautoriseerde service voor de installatie van het product. Om de installatie van het product voor te bereiden, verwijzen wij u naar de informatie in de handleiding. Zorg ervoor dat de elektrische en watervoorzieningen correct zijn uitgevoerd. Zo niet moet u een elektricien en loodgieter aanspreken om de voorzieningen correct uit te voeren.

- Een beschadigd netsnoer moet worden vervangen door een Geautoriseerde Dienst.
- Als u twee koelers naast elkaar plaatst, moet u minimum 4 cm afstand laten tussen beide toestellen.
- Stel het product niet bloot aan direct zonlicht en bewaar het in een droge plaats.
- Dit product vereist een goede luchtcirculatie om efficiënt te kunnen werken. Als u het product in een muurnis plaatst, moet u ten minste 5 cm tussenruimte laten tussen het product en het plafond, de achterwand en de muren. Controleer of het tussenruimte beveiligingsonderdeel met de muur achteraan aanwezig is (indien geleverd met het product). Als dit onderdeel niet beschikbaar is, of als het verloren is gegaan of gevallen, moet u het product zodanig positioneren dat er ten minste 5 cm tussenruimte is tussen het product en de muren van de kamer. De tussenruimte achteraan is belangrijk voor de efficiënte werking van het product.
- Als de deuropening te nauw is om het product door te laten, moet u de deur verbreden en het product zijdelings draaien; als dit niet werkt, kunt u contact opnemen met de geautoriseerde dienst.
- Plaats het apparaat op een vlakke ondergrond om trillingen te vermijden

- Plaats het product minimum 30 cm verwijderd van de radiator, het fornuis en gelijkaardige warmtebronnen en minimum 5 cm van elektrische ovens.
- U mag het product niet blootstellen aan direct zonlicht en u mag het niet bewaren in een vochtige omgeving.
- Open voor transport of gebruik nooit de deksel van het bedieningspaneel op het product. Er is een risico op elektrische schokken of brand!
- Ons bedrijf aanvaardt geen aansprakelijkheid voor eventuele schade door het gebruik zonder aarding of stroomverbinding conform de nationale wetgeving.
- De netstekker moet gemakkelijk toegankelijk blijven na de installatie.

Waarschuwing voor heet oppervlak!

De zijwanden van uw product zijn uitgerust met koelmiddelleidingen om het koelsysteem te verbeteren. Vloeistof onder hoge druk kan door deze oppervlakken stromen en hete oppervlakten veroorzaken op de zijwanden. Dit is normaal en vereist geen interventie van het onderhoudspersoneel. Let op wanneer u in contact komt met deze zones.

De plastic spieën bevestigen

Gebruik de plastic spieën die worden geleverd met het product om voldoende ruimte te laten voor de luchtcirculatie tussen het product en de muur.

- Verwijder de schroeven van het product en monteer de schroeven die worden geleverd met de spieën.

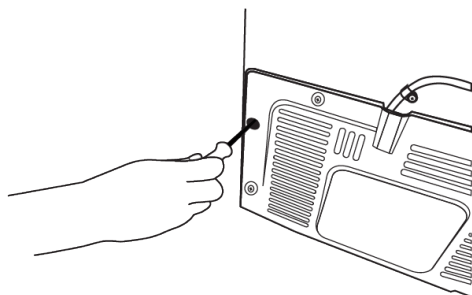

- Bevestig 2 plastic spieën op het ventilatiedeksel zoals aangetoond in de afbeelding.

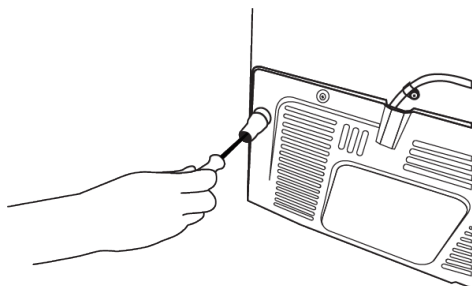

De poten aanpassen

Als het product niet correct gebalanceerd is, moet u de instelbare voeten vooraan naar links of rechts draaien.

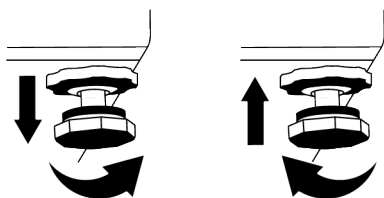

Om de deuren verticaal aan te passen,

Draai de bevestigingsmoer los onderaan. Schroef de stelmoer (CW/CCW) in overeenstemming met de positie van de deur. Draai de bevestigingsmoerboute vast in de definitieve positie.

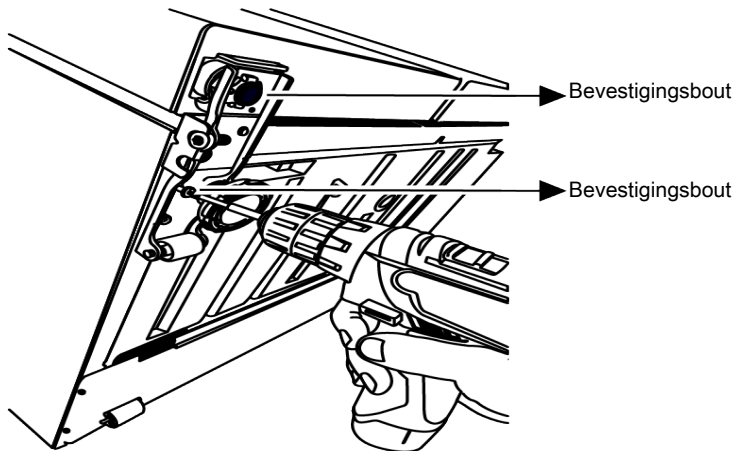

Om de deuren horizontaal aan te passen,

Draai de bevestigingsschroef los onderaan.
Draai de bevestigingsschroef bovenaan los.
Schroef de stelbout (CW/CCW) in overeen-

stemming met de positie van de deur. De bevestigingsbout bovenaan vast in de definitieve positie. Draai de bevestigingsbout onderaan vast.

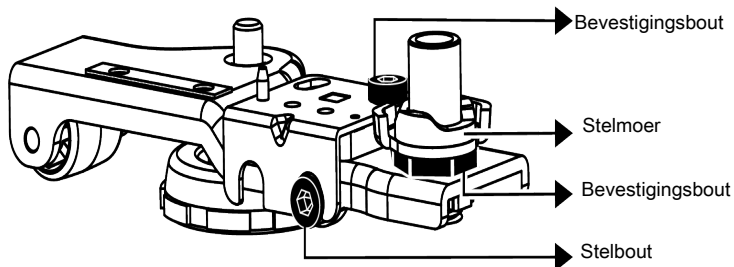

3.1 Elektrische aansluiting



WAARSCHUWING: Gebruik geen verlengsnoer of multistekker voor de stroomverbinding.



WAARSCHUWING: Een beschadigd netsnoer moet worden vervangen door een Geautoriseerde Dienst.



Waarschuwing voor heet oppervlak! De zijwanden van uw product zijn uitgerust met koelmiddelleidingen om het koelsysteem te verbeteren. Vloeistof onder hoge druk kan door deze oppervlakken stromen en hete oppervlakten veroorzaken op de zijwanden. Dit is normaal en vereist geen interventie van het onderhoudspersoneel. Let op wanneer u in contact komt met deze zones.



Open voor transport of gebruik nooit de deksel van het bedieningspaneel op het product. Er is een risico op elektrische schokken of brand!

Ons bedrijf aanvaardt geen verantwoordelijkheid voor eventuele schade door het gebruik zonder aarding of stroomverbinding conform de nationale wetgeving.

De netstekker moet gemakkelijk toegankelijk blijven na de installatie.

4 Voorbereiding

Lees eerst het hoofdstuk "Veiligheidsinstructies"!

4.1 Wat u kunt doen om energie te besparen

- Dit koelapparaat is niet bedoeld voor gebruik als een ingebouwd apparaat;
- Wanneer u etenswaren in de koelkast plaatst, moet u voldoende ruimte laten om een goede luchtcirculatie mogelijk te maken in de koelkast.
- Aangezien warme en vochtige lucht niet rechtstreeks zullen doordringen in uw product als de deuren niet worden geopend zal uw product optimaal werken in omstandigheden die voldoen om uw etenswaren te beschermen. Onder deze omstandigheden werken functies en onderdelen zoals de compressor, ventilator, het verwarmingselement, ontdooien, verlichten, weergave, etc. in overeenstemming met de behoeften om zo weinig mogelijk energie te verbruiken.
- Als er meerdere opties zijn, moeten de glazen platen zodanig worden geplaatst dat ze de luchtuitlaten op de achterwand niet zijn geblokkeerd. De luchtuitlaten moeten bij voorkeur onder de glazen platen blijven. Deze combinatie kan bijdragen tot de luchtcirculatie en energie-efficiëntie.
- Het is ten eerste aangeraden de onderste lade te gebruiken om etenswaren te bewaren.
- Voor optimale prestaties kan Snel invriezen worden gebruikt (indien beschikbaar), 24 uur voor het plaatsen van vers voedsel in de vriezer.
- In de meeste gevallen is 24 uur voldoende voor de Snel invriezen-functie nadat vers voedsel in de vriezer is geplaatst. Na enige tijd wordt de Snel invriezen-functie automatisch gedeactiveerd.
- Bij het invriezen van een kleine hoeveelheid voedsel kan de Snel invriezen-functie na enige tijd worden gedeactiveerd om energiebesparing te garanderen.

- Etenswaren moeten worden bewaard op de laden in het koelvak om energie te besparen en etenswaren in betere omstandigheden te beschermen.

4.2 Eerste gebruik

Voor u uw product in gebruik neemt, moet u ervoor zorgen dat u de nodige voorbereidingen treft in overeenstemming met de instructies vermeld in de “Veiligheidsinstructies” en “Installatie” secties.

- Wacht minimaal 2 uur voordat u het product bedient, om de volledige efficiëntie van koeling te garanderen.
- Schakel het product in zonder etenswaren en laat het werken gedurende 6 uur. De deur van het product moet gesloten blijven.
- De temperatuurwijzigingen die worden veroorzaakt door het openen en sluiten van de deur tijdens het gebruik van het product zullen in normale omstandigheden resulteren in de vorming van condensatie op de deur/laden en het glas dat in het product wordt geplaatst.
- Een geluidssignaal weerklinkt wanneer de compressor wordt ingeschakeld. Het is normaal dat het product lawaai maakt, zelfs als de compressor is ingeschakeld, aangezien vloeistof en gas kan worden samengedrukt in het koelsysteem.

5 De bediening van het product

Lees eerst het hoofdstuk “Veiligheidsinstructies”!

- Het product mag enkel worden gebruikt om etenswaren en dranken op te slaan.
- Sluit de waterkraan af als u weg gaat van huis (bijv. op vakantie vertrekt) en u de Icematic of de waterdispenser gedurende een lange periode niet zult gebruiken. Zo niet kunnen er waterlekken optreden.

- Het is normaal dat de voorzijden van het product warm zijn. Deze zones zijn ontworpen om op te warmen en condensatie te
- In sommige modellen schakelt het indicatorpaneel automatisch uit 1 minuten nadat de deur sluit. Ze wordt opnieuw ingeschakeld wanneer de deur geopend wordt of een toets ingedrukt wordt.

4.3 Klimaatklasse en definities

Raadpleeg de klimaatklasse op het typeplaatje van uw apparaat. Eén van de onderstaande situaties is van toepassing op uw apparaat naargelang de klimaatklasse.”

- **SN:** Lange termijn gematigd klimaat: Dit koelapparaat is ontworpen voor gebruik bij een omgevingstemperatuur tussen 10 °C en 32 °C.
- **N:** Gematigd klimaat: Dit koelapparaat is ontworpen voor gebruik bij een omgevingstemperatuur tussen 16 °C en 32 °C.
- **ST:** Subtropisch klimaat: Dit koelapparaat is ontworpen voor gebruik bij een omgevingstemperatuur tussen 16 °C en 38 °C.
- **Tel.:** Tropisch klimaat: Dit koelapparaat is ontworpen voor gebruik bij een omgevingstemperatuur tussen 16 °C en 43 °C.

De stekker van het product uit het stopcontact verwijderen

- Verwijder de etenswaren om geurtjes te voorkomen.
- Wacht tot het ijs is gesmolten, reinig de binnenzijde en laat deze drogen. Laat de deuren open om schade aan het plastic in het product ver voorkomen.

6 Bedieningspaneel van het product

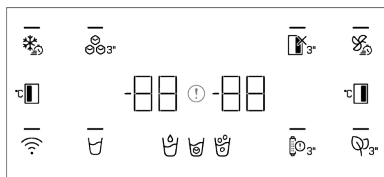

Lees eerst de "Veiligheidsinstructies"!

De geluids- en visuele functies van het indicatorpaneel helpen bij het gebruik van de koelkast.

*Optioneel: De weergegeven functies zijn optioneel; er kunnen verschillen zijn in de vorm en de locatie van de functies op het indicatorpaneel van uw apparaat.

Snel invriezen toets

Als de snel invriezen toets wordt ingedrukt, licht de LED van de toets op en wordt de snel invriezen functie ingeschakeld. De temperatuur van het vriesvak is ingesteld op -27°C. Druk opnieuw op de toets om deze functie te annuleren. De snel invriezen functie wordt automatisch uitgeschakeld. Als u een grote hoeveelheid verse etenswaren moet invriezen, drukt u op de Snel invriezen toets voor u etenswaren in het vriesvak plaatst.

Icematic aan/uit-knop

Als u deze toets 3 seconden indrukt wordt het ijsproductieproces geactiveerd en de LED op de toets licht op. Door nogmaals 3 seconden op de toets te drukken, wordt het ijsproductieproces geannuleerd en kunnen de eerder gemaakte ijsblokjes worden gebruikt, ook al is de functie geannuleerd.

Foutstatus indicator

Deze indicator schakelt in als uw koelkast onvoldoende koelt of in het geval van een sensorfout. "E" verschijnt op de temperatuurindicator van de diepvriezer en cijfers zoals "1,2,3..." verschijnen op de temperatuurindicator van het koelvak.

Deze cijfers bieden informatie aan de geautoriseerde service over de opgetreden fout.

Het uitroepteken kan verschijnen als u warme etenswaren in het vriesvak hebt geplaatst of als de deur langdurig wordt geopend. Dit is geen fout; deze waarschuwing verdwijnt wanneer de etenswaren afkoelen of wanneer een toets wordt ingedrukt.

Koeler UIT (vakantie) functietoets

Om de vakantiefunctie in te schakelen, houdt u de knop 3 seconden ingedrukt. De vakantiemodus wordt ingeschakeld en de LED op de knop licht op. "-" verschijnt op de Koelvak temperatuurindicator en het koelvak koelt niet actief af. Het is niet aanbevolen etenswaren te bewaren in het koelvak wanneer deze functie is ingeschakeld. De andere vakken blijven koelen op basis van de ingestelde temperatuur. Houd de toets opnieuw ingedrukt gedurende 3 seconden om deze functie te annuleren.

Snel koelen toets

Wanneer u de snel koelen toets indrukt, licht de LED van de toets op en wordt de snel koelen functie ingeschakeld. De temperatuur van het koelvak is ingesteld op 1°C. Druk opnieuw op de toets om deze functie te annuleren. De snel invriezen functie wordt automatisch geannuleerd wanneer de koeling is uitgevoerd.

Koelvak temperatuurinstelling toets

Biedt de mogelijkheid de temperatuur in te stellen voor het koelvak. Als u deze knop indrukt, kan de temperatuur van het koelvak worden ingesteld op 8,7,6,5,4,3,2 en 1 graden Celsius.

Ontgeurdermodule toets

Houd deze toets 3 seconden ingedrukt op de ontgeurdersfunctie in of uit te schakelen. Als de anti-geurfunctie is ingeschakeld, licht de LED van de respectieve knop op. Als de functie actief is, wordt de ontgeurdermodule af en toe ingeschakeld.

Filter vervanging waarschuwing toets



Het waterinlaatfilter van de koelkast moet regelmatig worden vervangen. Uw koelkast berekent deze tijd automatisch. Wanneer de levensduur van het filter is verstreken, gaat de LED op de waarschuwingstoets filtervervanging branden. Nadat u het filter hebt vervangen, moet u de toets 3 seconden ingedrukt houden om de filter vervangen waarschuwing LED uit te schakelen.

Water, ijsblokjes, gemalen ijs Selectie-

toets

Met deze toets kunt u schakelen tussen water, ijsblokjes en gemalen ijs. Wanneer u de functie activeert, blijft het lampje op de toets branden.

Draadloze toets

Deze toets wordt gebruikt om een draadloze verbinding te maken met uw product via de HomeWhiz mobiele app.

Wanneer u de toets 3 seconden indrukt, knippert de LED op de toets langzaam (met intervallen van 0,5 seconden). Het thuisnetwerk wordt op deze wijze geïnitieerd.

Nadat de draadloze verbinding tot stand is gebracht, licht de LED van de toets ononderbroken op.

Wanneer de initiële verbinding tot stand is gebracht, kunt u de verbinding in/uitschakelen door deze toets kort in te drukken. De LED op de toets zal snel knipperen (met

tussenpozen van 0,2 seconden) totdat uw apparaat is aangesloten. Als de verbinding actief is, blijft het LED lampje branden.

Als de verbinding niet tot stand kan worden gebracht gedurende een lange periode moet u uw verbindinginstellingen controleren en het hoofdstuk "Probleemoplossing" raadplegen in de handleiding.

De HomeWhiz app moet worden gebruikt voor de draadloze verbinding. De installatiestappen worden beschreven in de app tijdens de installatie. U krijgt toegang tot de app door de QR-code te lezen op het HomeWhiz label op het product. De app wordt aangeboden via de App Store voor IOS apparaten en via de Play Store voor Android apparaten.

Ga naar <https://www.homewhiz.com/> voor gedetailleerde informatie.

Vriesvak temperatuurinstelling toets

De temperatuurinstelling is gemaakt voor het vriesvak. Als u de knop indrukt, kan de temperatuur van het vriesvak worden ingesteld op -16,-17, -18, -19, -20, -21 en -22 graden Celsius.

WAARSCHUWING



De temperatuur kan worden ingesteld tussen 1-8°C voor het koelvak en tussen -24 en -15°C voor het vriesvak. Regelbare temperatuurwaarden kunnen variëren op voorwaarde dat ze binnen dit bereik vallen in overeenstemming met de productspecificaties.

7 Het gebruik van uw apparaat

7.1 Etenswaren bewaren in het vries- en koelvak

Etenswaren bewaren in het vriesvak

- U kunt de Snel invriezen functie 4-6 uur gebruiken voor het invriezen om sneller af te koelen.
- Laat bereide maaltijden afkoelen tot kamertemperatuur voor u ze in de vriesvak plaatst.

- De etenswaren die u wilt invriezen moeten worden onderverdeeld in porties naar gelang de hoeveelheid die u zult gebruiken en ze moeten worden ingevroren in afzonderlijke verpakkingen.
- Het is aanbevolen etenswaren te verpakken voor u ze in het vriesvak plaatst.
- Om te voorkomen dat de bewaartijden verstrijken, moet u de invriesdatum, tijdslimiet en de naam van de etenswaren no-

teren op de verpakking in overeenstemming met de bewaartijden van verschillende etenswaren.

- Wacht niet te lang om de etenswaren die u hebt ontdooid te verbruiken. Ontdooide etenswaren mogen niet opnieuw worden ingevroren tenzij ze worden bereid. Het is niet veilig opnieuw ingevroren verse etenswaren te verbruiken zonder ze te bereiden nadat ze zijn ontdooid.
- Wanneer u verse etenswaren invriest, moet u contact vermijden met al ingevroren etenswaren. Zo niet zullen deze ingevroren etenswaren ontdooien.

Etenswaren bewaren die bevroren vorm worden verkocht

- Volg altijd de instructies van de producent in verhouding met de tijdsduur dat u uw etenswaren moet bewaren. U mag de tijd vermeld in deze instructies niet overschrijden!
- Om de kwaliteit van de etenswaren te beschermen, moet u de tijdsinterval tussen de aankoop en de bewaring zo kort mogelijk houden.
- Koop ingevroren etenswaren die worden bewaard bij -18°C of lagere temperaturen.
- Koop geen etenswaren waarvan de verpakking bedekt is met ijs, etc. Dit betekent dat het product mogelijk gedeeltelijk is ontdooid en daarna opnieuw ingevroren. De temperatuur heeft een impact op de kwaliteit van de etenswaren.
- U mag de bewaartijd die wordt aanbevolen door de voedingsfabrikant niet overschrijden. Verwijder enkel de etenswaren die u onmiddellijk zult verbruiken uit de diepvriezer.
- Met uitzondering van extreme omstandigheden in de omgeving, als uw product (op de aanbevolen ingestelde waardetabel) is ingesteld op de specifiek ingestelde waarden zullen de etenswaren langer vers blijven in het vak voor verse producten en het vriesvak.

- Als het vak voor verse etenswaren is ingesteld op een lagere temperatuur kunnen vers fruit en groenten gedeeltelijk worden ingevroren.

Snel invriezen

1. Schakel de Snel-invriezen functie in 24 uur voor verse etenswaren in het vriesvak plaatst.
2. 24 uur nadat u de knop hebt ingedrukt, plaatst u eerst uw etenswaren die u wilt invriezen in de derde of vierde lade leggen met een hoger vriesvermogen.
3. Wanneer de snel invriezen functie wordt ingeschakeld, schakelt deze na een tijdje automatisch uit.

Diepvriezer details

Conform de IEC 62552 normen moet de diepvriezer 4,5 kg etenswaren kunnen invriezen bij -18°C of lagere temperaturen bij 25°C kamertemperatuur in 24 uur voor iedere 100 liter vriesvak volume.

Etenswaren kunnen enkel gedurende lange perioden worden bewaard bij een temperatuur van -18°C of lager.

U kunt etenswaren maanden lang vers houden (in de diepvriezer bij een temperatuur van 18°C of lager).

De in te vriezen etenswaren mogen niet in contact komen met reeds ingevroren etenswaren om gedeeltelijk ontdooien te vermijden.

Kook de groenten en filter het water om de ingevroren bewaartijd te verlengen. Plaats de etenswaren in luchtdichte verpakkingen na het filteren en plaats ze in het vriesvak. Bananen, tomaten, sla, selderie, gekookte eieren, aardappelen en gelijkaardige etenswaren mogen nooit worden ingevroren. Als deze etenswaren bevroren zijn, heeft dit alleen een negatieve impact op de voedingswaarden en kwaliteit van de etenswaren. Bederving die de gezondheid van de gebruiker in gevaar brengt, is niet mogelijk.

De etenswaren plaatsen

Vriesvak vakken: andere bevroren etenswaren zoals vlees, vis, roomijs, groenten, etc.

Vakken in het koelvak: Etenswaren in potten, afgedekte platen en containers, eieren (in een afgedekte container)

Koelvak deurvakken: kleine en verpakte etenswaren of drank

Crisper: groenten en fruit

Vak voor verse etenswaren: delicatessen (ontbijt etenswaren, vleesproducten die op korte termijn worden verbruikt)

Etenswaren bewaren in het koelvak

- De temperatuur in de vakken stijgt aanzienlijk als de deur van de vakken vaak wordt geopend en gesloten of langdurig wordt open gehouden. Dit kan de levensduur van de etenswaren verminderen en deze doen bederven.
- Om onaangename geurtjes en veranderingen in de smaak te voorkomen, mogen de etenswaren niet worden opgeslagen in afgesloten containers.
- Bewaar geen al te grote hoeveelheden etenswaren in uw koelkast. Om een beter en homogeen koelresultaat te bereiken, plaatst u de etenswaren zodanig dat koude lucht door de etenswaren kan circuleren.
- Zorg voor voldoende luchtcirculatie door ruimte te laten tussen de etenswaren en de interne wanden. Als u de etenswaren tegen de achterwand plaatst, kunnen deze bevriezen.
- Laat bereide maaltijden afkoelen tot kamertemperatuur voor u ze in de koelkast plaatst. Daarna kunt u de lauwe maaltijd op de onderste laden van uw koelkast plaatsen. Plaats uw lauwe maaltijden niet in de buurt van etenswaren die gemakkelijk bederven.
- Ontdooi uw ingevroren etenswaren in het compartiment voor verse etenswaren. Zo kunt u het vak met verse etenswaren afkoelen door diepgevroren etenswaren te gebruiken en energie te besparen.

- Onrijp tropisch fruit (mango, meloenvariëteiten, papaya, bananen, ananas) bewaren in de koelkast kan het rijpingsproces versnellen. Dit is niet aanbevolen omdat het de bewaartijd kan verkorten.
- Uien, look, gember en andere wortelgroenten moeten worden bewaard in donkere en koele kamercondities, niet in de koelkast.
- Als u opmerkt dat bepaalde etenswaren zijn bedorven in de koelkast moet u deze weggooien en de accessoires reinigen die in contact zijn gekomen met die etenswaren.
- Om maaltijden zoals soep en stoofpotjes, die in grote potten worden bereid, snel af te koelen, kunt u ze in de koelkast plaatsen door ze te verdelen in hun eigen ondiepe accessoires.
- Plaats de niet-verpakte etenswaren niet in de buurt van eieren.
- Houd fruit en groenten van elkaar gescheiden en bewaar elke variëteit samen (bijvoorbeeld: appels met appels, wortels met wortels).
- Verwijder groene groenten uit de plastic zak en plaats ze in de koelkast nadat u ze in papier of een theedoek hebt gewikkeld. Als u dergelijke etenswaren wilt wassen voor u ze in de koelkast plaatst, moet u ze eerst drogen.
- U kunt een vochtige omgeving creëren en lucht doen circuleren door fruit en groenten, die gemakkelijk uitdrogen, in doorboorde of niet afgesloten plastic zakken te bewaren.
- Met uitzondering van extreme omstandigheden in de omgeving, als uw product (op de aanbevolen ingestelde waardetabel) is ingesteld op de specifiek ingestelde waarden zullen de etenswaren langer vers blijven in het vak voor verse producten en het vriesvak.

Verschillende etenswaren moeten worden bewaard op uiteenlopende plaatsen op basis van hun eigenschappen.

Etenswaren	Locatie
Eieren	Deurvak
Zuivelproducten (boter, kaas)	Indien beschikbaar, nul graden (voor ontbijt) vak
Fruit, groenten en salade	Fruit-groentevak, crisper of EverFresh+ vak (indien beschikbaar)
Vers vlees, gevogelte, vis, worsten, etc. Bereide etenswaren	Indien beschikbaar, nul graden (voor ontbijt) vak
Kant en klare etenswaren, verpakte producten, conserven en gepekelde producten	Bovenste vakken of deurvakken
Drank, flessen, kruiden en snacks	Deurvak

Tabel van aanbevolen ingestelde waarden

Vriesvak instelling	Koelvak instelling	Opmerkingen
-22°C	4°C	Dit is de standaard, aanbevolen instelling. Deze instelling is aanbevolen als de omgevingstemperatuur lager is dan 30°C.
-22°C of kouder	4°C	Deze instellingen worden aanbevolen bij omgevingstemperaturen van hoger dan 30°C.
Snel invriezen	4°C	Gebruik deze functie wanneer u etenswaren op korte tijd wilt invriezen. Wanneer het proces is voltooid, keren de instellingen van het product terug naar de vorige positie.
-18°C of kouder	2°C	Gebruik deze instellingen als u vindt dat het koelvak niet koud genoeg is omwille van de omgevingstemperatuur of het regelmatig openen van de deur.

7.2 De lamp vervangen

Bel de geautoriseerde service als de lamp/led in uw koelkast moet worden vervangen. De lamp(en) in dit apparaat mogen niet worden gebruikt voor de verlichting van uw huis. Het beoogde gebruik van deze lamp is de gebruiker te helpen etenswaren veilig en comfortabel in de koelkast/diepvriezer te plaatsen.

7.3 Deur open alarm

Het deur open alarmsysteem van uw koelkast kan verschillen naargelang het model.

Versie 1:

Als de deur van het product open blijft gedurende een bepaalde periode (60 tot 120 seconden) weerklinkt een geluidssignaal; afhankelijk van het model van het product kan ook een visueel waarschuwingssignaal

(knipperlicht) worden weergegeven. Als u de deur van het apparaat sluit of drukt op een knop op het scherm van het apparaat kunt u het alarm stopzetten.

Versie 2:





Als de deur van het apparaat open blijft gedurende een bepaalde periode (60 tot 120 seconden) weerklinkt het deur open alarm. Het deur open alarm weerklinkt geleidelijk aan. Eerst wordt een hoorbaar alarm gestart. Na 4 minuten, als de deur nog steeds niet is gesloten, wordt een visueel alarm (knipperlicht) ingeschakeld. Het deur open alarm wordt uitgesteld gedurende een bepaalde periode (60 tot 120 seconden) wanneer een toets op het scherm van het product wordt ingedrukt. Daarna begint het proces opnieuw. Wanneer de deur van het apparaat wordt gesloten, wordt het deur open alarm geannuleerd.

8 Producteigenschappen

8.1 De ijsopslagvak

IJs/Water nemen

Selecteer de gerelateerde optie op het

scherm om water te nemen () / ijsblokjes () / gemalen ijs (). Duw de trekker op de waterdispenser voorwaarts om water/ijs te nemen. Wanneer u overschakelt tussen de ijsblokjes () / gemalen ijs () opties is het mogelijk dat er nog resten meekomen van de vorige selectie.

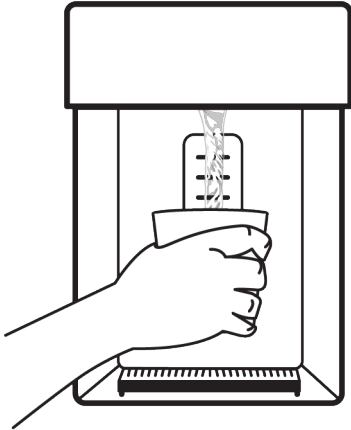

- U moet ca. 12 uur wachten de eerste keer dat u ijs wilt halen uit de ijs/waterdispenser. Als er onvoldoende ijs aanwezig is in de ijscontainer kunt u geen ijs uit de dispenser halen.
- U mag de allereerste ijsblokjes (3-4 liter) die u maakt niet gebruiken.
- In het geval van een stroomstoring of een tijdelijk defect terwijl het product is ingeschakeld, kan het ijs smelten en opnieuw invriezen. In een dergelijk geval kunnen de ijsblokjes aan elkaar plakken. Als de stroomstoring of het defect aanhoudt, kan het ijs smelten en resulteren in waterlekken. In een dergelijke situatie moet u de ijscontainer reinigen door het resterende ijs in de ijscontainer te gieten.

- Het watersysteem van het product mag enkel worden aangesloten op de koudwaterleiding. Het mag niet worden verbonden met de warmwaterleiding.
- Tijdens de eerste werking van het product mag u geen water worden genomen. Dit is omdat er lucht aanwezig is in het systeem. U moet alle lucht verwijderen uit het systeem. Druk hiervoor op de trekker van de dispenser gedurende 1-2 minuten tot er water uit de waterdispenser komt. Het aanvankelijke waterdebiet kan onregelmatig zijn. Het water zal keren terug naar normaal zodra de lucht uit het systeem is gepurgeerd.
- De eerste glazen water kunnen troebel zijn als het filter de eerste maal wordt gebruikt. De eerste 10 glazen water mogen niet worden gebruikt.
- Wanneer het product de eerste keer wordt geconfigureerd, moet u ca. 12 uur wachten om het water te laten afkoelen.
- Het watersysteem van het product is zodanig ontworpen dat het enkel kan werken met zuiver water. Gebruik geen andere drank dan water.
- Als u het product niet zult gebruiken gedurende een lange periode vanwege een vakantie, etc. raden wij aan de waterverbinding te ontkoppelen. Als de waterdispenser gedurende een lange periode niet wordt gebruikt, kunnen de eerste 1-2 glazen water warm zijn.

Druppelvanger

Het water dat uit de waterdispenser druppelt wordt opgevangen op de druppelvanger; er is geen waterafvoer beschikbaar. U kunt de druppelvanger verwijderen door deze naar u toe te trekken of door te drukken op de rand. U kunt het water in de druppelvanger op deze wijze reinigen.

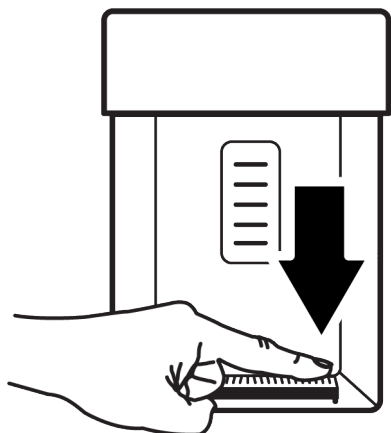

IJsmachine

De ijsmachine bevindt zich op de bovenste sectie van de diepvriezer.

Wanneer u het handvat onder het voorste deel vastneemt, trekt u het ijsvak naar u toe om het te verwijderen.

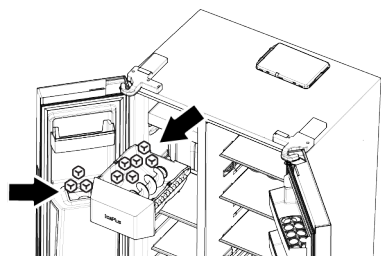

Het ijsvak verwijderen

Neem het handvat beet onderaan op het vak en trek het naar u toe.

Het ijsvak opnieuw aanbrengen

Trek het vak in de sleuf en duw het naar achter terwijl u het parallel met de vloer houdt. Zorg ervoor dat er geen ruimte overblijft tussen de bak en het compartiment van de ijsmachine.

Als u niet alle geproduceerde ijsblokjes kunt verwijderen

de ijsblokjes die in het ijsvak blijven gedurende een lange periode kunnen samenkleven en grote ijsblokken vormen. In dit geval moet u het ijsvak verwijderen zoals beschreven in de handleiding, de ijsblokjes van elkaar scheiden, en de blokjes die niet

kunnen worden gescheiden weggooien en de resterende blokjes terug in het vak plaatsen.

Als het probleem aanhoudt, moet u het ijskanaal controleren en eventuele brokkelingen verwijderen.

Wanneer u de ijsmachine de eerste maal gebruikt een lange periode van inactiviteit

kunnen de ijsblokjes kleiner zijn vanwege resterende lucht in het watersysteem. De lucht wordt na enige tijd gebruik automatisch afgevoerd.

- Gebruik de ijsblokjes van de eerste dag niet zodat u al het resterende water in het systeem kunt verversen.
- Steek geen hand of een ander voorwerp in het ijskanaal en de molen terwijl de koelkast is ingeschakeld..
- Laat geen kinderen rondhangen rond de ijsmachine, het ijsvak of de water/ijsdispenser.
- Neem het ijsvak stevig vast met beide handen zodat u het niet kunt laten vallen.
- Wanneer u de deur van uw apparaat snel sluit, kan er water van de ijsmaker in het ijsvak spetteren.
- U mag het ijsreservoir niet demonteren tenzij dit absoluut noodzakelijk is
- In het geval van een blokkering (apparaat laat geen ijs vallen) wanneer u gemalen ijs maakt, moet u eerst proberen de ijsblokjes te verwijderen.
- Daarna kunt opnieuw proberen gemalen ijs te maken.
- Wanneer u gemalen ijs wilt maken, kan het apparaat eerst ijsblokjes produceren. Het is mogelijk dat het apparaat ijsblokjes produceert bij het maken van gemalen ijs.
- De diepvriezerdeur van de ijsmachine kan worden afgedekt met lichte vorst of een laagje.
- Dit is normaal en wij raden aan dit onmiddellijk te reinigen.
- Na een tijdje zal er opnieuw water in het rooster stromen onderin de waterdispenser.

- Wij raden u aan het water regelmatig uit het rooster te verwijderen.
- Het is normaal dat u geluiden hoort wanneer de ijsblokjes in het ijsvak vallen. Dit is geen defect.
- Het mesmechanisme in de ijsbank is scherp en kan uw hand snijden.
- Als er ijsblokjes geblokkeerd zitten in de ijsdispenser betekent dit dat de ijsblokjes aan elkaar kleven. U zult het vak moeten reinigen om opnieuw ijsblokjes te krijgen.
- Wanneer de trekker wordt ingedrukt om ijs te krijgen (indicator enz.), kan het ijstype niet worden gewijzigd. U moet de trekker loslaten (indicator enz.), het ijstype wijzigen en opnieuw ijs nemen. Hiervoor kunt u opnieuw ijs namen nadat u het type ijs op de indicator hebt gewijzigd.

8.2 Eierhouder

U kunt de eierhouder op de gewenste deur of opbouwplank plaatsen.

Als de eierhouder op het schap moet worden geplaatst, raden we u aan om koudere onderste schappen te kiezen.

- Plaats de eierhouder nooit op het vriesvak.

8.3 Groentevak

De crisper van de koelkast is ontworpen om groenten vers te houden door de vochtigheid te bewaren. Om die reden wordt de algemene koude luchtcirculatie verhoogd in de crisper. Bewaar fruit en groenten in dit compartiment. Bewaar groene groenten en fruit afzonderlijk om hun levensduur te verlengen.

8.4 Zuivelproducten koude bewaarzone

Koude bewaarlade

De koude bewaarlade kan lagere temperaturen bereiken in het koelvak. Gebruik deze lade voor delicatessen (salami, worst, etc.) en zuivelproducten die koudere koelvoorwaarden vereisten, of voor vlees, kip of vis die snel moeten worden verbruikt. Bewaar geen fruit en groenten in dit vak.

8.5 Vochtigheidbeheerde crisper

Met de vochtigheidbeheerde crisper functie wordt de vochtigheidsgraad van de groenten en het fruit onder controle gehouden en worden de etenswaren langer vers gehouden.

Wij raden aan bladgroenten zoals salade, spinazie en gelijkaardige groenten die gevoelig zijn aan vochtverlies in de crisper niet rechtop op hun wortel te plaatsen, maar zo horizontaal mogelijk.

Wanneer u groenten in het vak plaatst, moet u de zware en harde groenten onderaan leggen en de lichte en zachte groenten bovenaan, rekening houdend met de specifieke gewichten van de groenten.

Plaats groenten nooit in plastic zakken in de crisper. Als u ze in een plastic zak laat, kunnen ze snel bederven.

In situaties waar contact met andere groenten niet wenselijk is, kunt u verpakkingsmateriaal gebruiken, zoals papier, met een zekere porositeit voor hygiënische redenen.

Plaats geen fruit die veel ethyleengas produceren zoals peren, abrikozen, perziken en in het bijzonder appels in hetzelfde groentevak met andere groenten en fruit. Het ethyleengas dat ontsnapt uit dit fruit kan ertoe leiden dat groenten en fruit sneller rijpen en bederven.

8.6 Waterverbinding

(Deze functie is optioneel)



WAARSCHUWING

Het product en de waterpomp, indien beschikbaar, moeten ontkoppeld zijn tijdens de aansluiting.

De net-, filter- en mandflesansluitingen van uw product moeten worden gemaakt door een geautoriseerd servicecentrum.

Afhankelijk van het model kunt u uw product aansluiten op een mandfles of rechtstreeks op het waterleidingnet. Om deze aansluiting te maken, moet u eerst de waterslang op het product aansluiten.

Controleer, afhankelijk van het model van uw product, of de volgende onderdelen bij het product zijn geleverd:

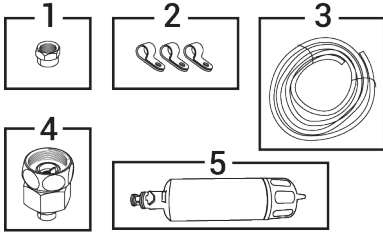

1. Unie (1 st.): Wordt gebruikt om de waterslang aan te sluiten op de achterzijde van het product.
2. Slangklem (3 st.): Gebruikt om de waterslang te bevestigen aan de muur.
3. Waterslang (1 st., 5 meter diameter 1/4 inch): Gebruikt voor de wateraansluiting.
4. Kraanadapter (1 st.): Gebruikt voor koudwaterleidingaansluiting met poreus filter.
5. Waterfilter (1 st. *Optioneel): Het wordt gebruikt voor de aansluiting van het product op de waterleiding. Als er een mandflesverbinding is; het is niet nodig om een waterfilter te gebruiken.

De waterslang aansluiten op het product

Volg de onderstaande instructies om de waterslang op het product aan te sluiten.

1. Verwijder de fitting van de slanguiteindeadapter die aan de achterkant van het product is bevestigd, draai de fitting op de waterslang.

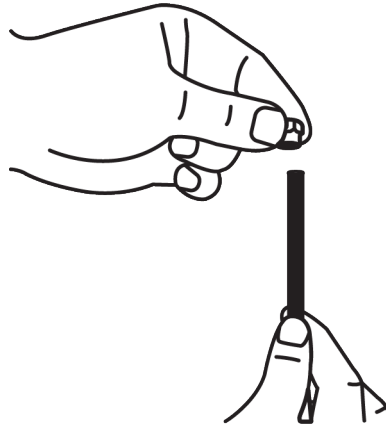
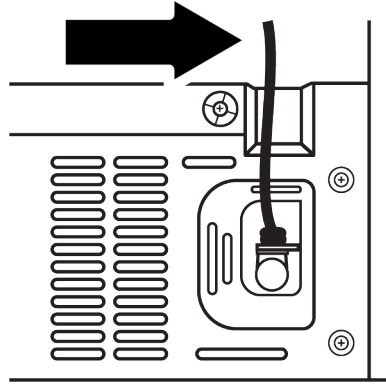

2. Bevestig de waterslang aan de slangadapter door deze stevig aan te drukken.

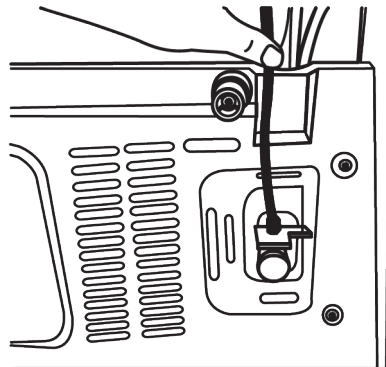

3. Zet de koppeling vast aan de adapter voor het slanguiteinde door deze met de hand vast te draaien. U kunt de koppeling vastdraaien met een waterpomp tang of tang.

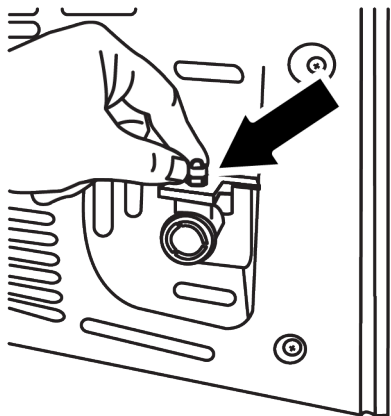

Aansluiting op leidingwater

(Deze functie is optioneel)

Als u het product gaat gebruiken door het aan te sluiten op de koudwaterleiding, moet u een standaard 1/2" ventiel fitting op het koudwaternetwerk in uw huis installeren. Als deze fitting niet beschikbaar is en u twijfelt, raadpleeg dan een gekwalificeerde loodgieter.

1. Koppel de koppeling los van de kraanadapter.

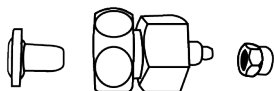

2. Sluit de kraanadapter aan op de klep van de waterleiding.

3. Draai de koppeling op de waterslang.

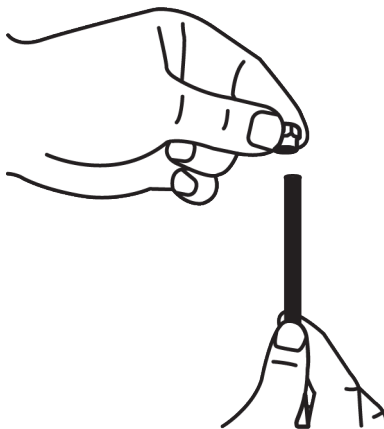

4. Draai de koppeling op de kraanadapter en draai aan met de hand/een werktuig.

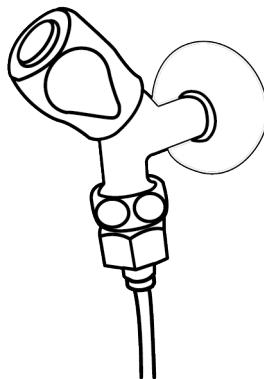

5. Zet de waterslang op geschikte plaatsen vast met de meegeleverde clips om beschadiging, wegglijden of onbedoeld losraken te voorkomen.

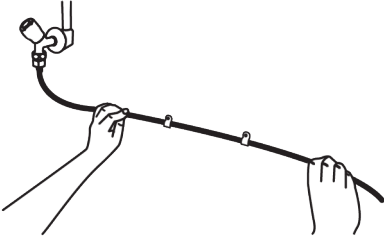

WAARSCHUWING

Controleer na het openen van de kraan of er geen waterlekkage is bij beide verbindingen van de waterslang. Sluit in geval van lekkage de klep onmiddellijk en draai alle verbindingen vast met een waterpomptang of tang.

Voor producten die in mandflessen worden gebruikt;

(Deze functie is optioneel)

Om de watermandfles op het product aan te sluiten, is de door de geautoriseerde service aanbevolen waterpomp vereist.

Om de watermandfles op het product aan te sluiten, is de door de geautoriseerde service aanbevolen waterpomp vereist.

1. Volg de onderstaande instructies nadat u het ene uiteinde van de waterslang van de pomp op het product hebt aangesloten.

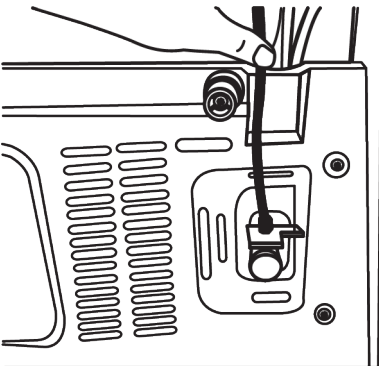

2. Maak de aansluiting door het andere uiteinde van de waterslang in de waterslanginlaat van de pomp te steken.

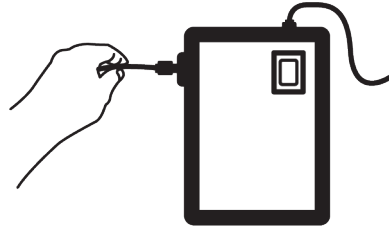

3. Zet de pompslang vast door deze in de mandfles te plaatsen.

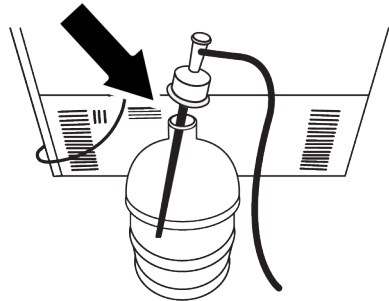

4. Steek na het voltooiën van de aansluiting de pomp in het stopcontact en start de pomp.



Wacht na het starten van de pomp 2-3 minuten totdat deze de gewenste efficiëntie heeft bereikt.



Raadpleeg de instructiehandleiding van de pomp bij het maken van de wateraansluiting.



Als een mandfles wordt gebruikt, is het niet nodig om een waterfilter te gebruiken.

Waterfilter

(Deze functie is optioneel)

Afhankelijk van het model kan uw product een extern of intern filter hebben. Volg de onderstaande instructies om het waterfilter te installeren.

Het externe filter bevestigen aan de muur

(Deze functie is optioneel)



WAARSCHUWING

U mag het filter niet installeren op het product.

Controleer, afhankelijk van het model van uw product, of de volgende onderdelen bij het product zijn geleverd:

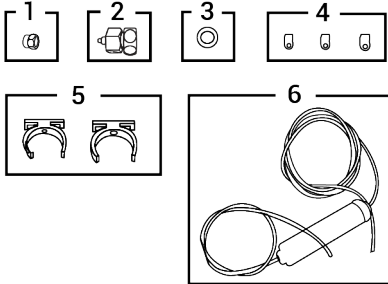

1. Unie (1 st.): Wordt gebruikt om de waterslang aan te sluiten op de achterzijde van het product.
2. Kraanadapter (1 st.): Gebruikt voor koudwaterleidingaansluiting.
3. Poreus filter (1 st.)
4. Slangklem (3 st.): Gebruikt om de waterslang te bevestigen aan de muur.
5. Filteraansluiting apparaat (2 st.): Gebruikt om het filter te bevestigen aan de muur.
6. Waterfilter (1 st.): Het wordt gebruikt voor de aansluiting van het product op de waterleiding. Als er een mandflesverbinding is; het is niet nodig om een waterfilter te gebruiken.
7. Sluit de kraanadapter aan op de klep van de waterleiding.
8. Bepaal de plaats waar het externe filter wordt bevestigd. Bevestig het aansluitmechanisme (5) van het filter aan de muur.
9. Bevestig het filter in loodrechte positie op de filterbeugel, zoals aangewezen op het label. (6).

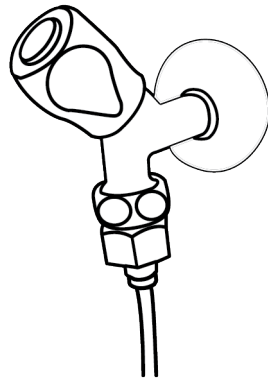

10. Sluit de waterslang die uit de bovenkant van het filter komt aan op de wateraansluitingsadapter van het product.

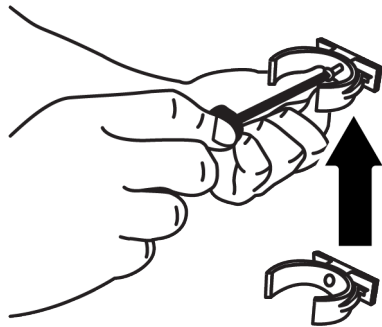

11. Nadat de verbinding is voltooid, moet de afbeelding zijn zoals hieronder weergegeven.

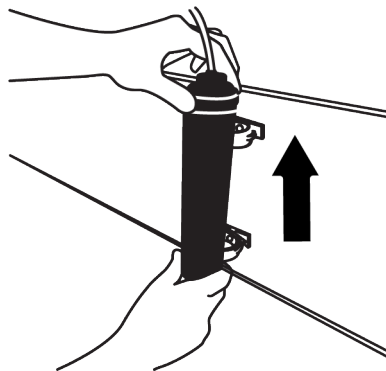

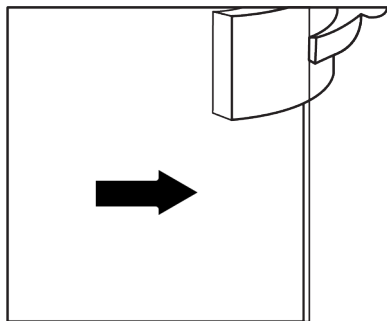

Aangezien het interne filter dat in het product wordt geleverd niet is geïnstalleerd, zijn de noodzakelijke procedures voor de voorbereiding als volgt:

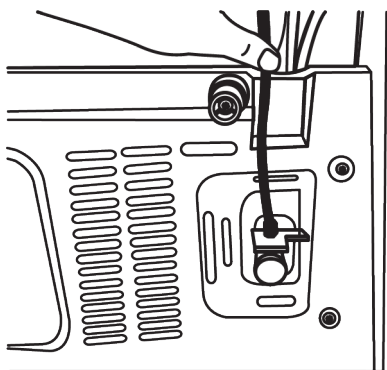

Waterlijn

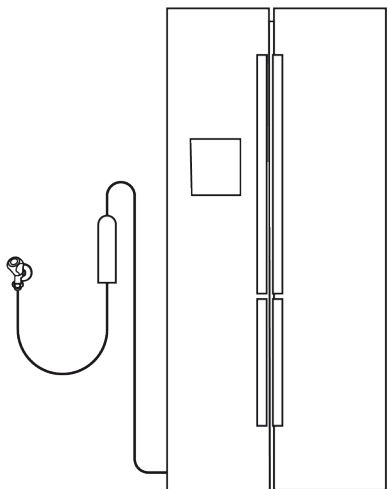

Mandfles lijn:

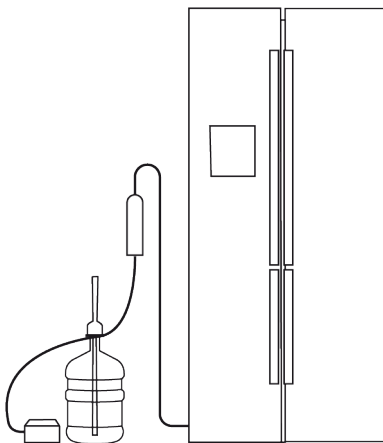

i Gebruik de eerste 10 glazen water niet nadat u het filter hebt aangebracht.

1. Voor filterinstallatie moet de "**Ice Off**"-indicator actief zijn. Schakelen tussen AAN- en UIT-indicatoren op het display gebeurt door op de "**Ice**"-knop te drukken.

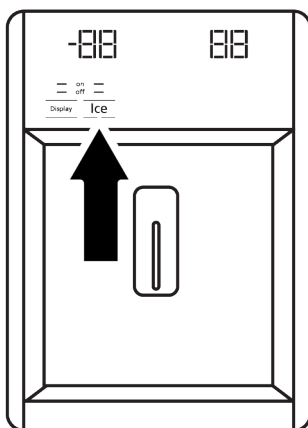

2. Verwijder het vershoudvak voor toegang tot het waterfilter.
3. Verwijder het bypass deksel van het waterfilter door er het naar u toe te trekken.



Het is normaal dat er een paar druppels water uit komen nadat het deksel is verwijderd.

4. Plaats het deksel van het waterfilter in het mechanisme en duw het naar voren om het te vergrendelen.

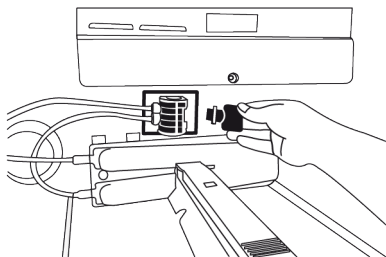

5. Verlaat de "Ice Off"-modus door nogmaals op de "Ice"-knop op het display te drukken.

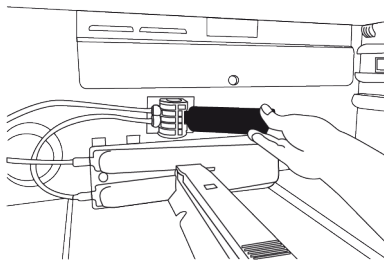

Het waterfilter haalt wat vreemde deeltjes uit het water. Het zuivert het water niet van micro-organismen.

9 Onderhoud en reiniging

Lees eerst het hoofdstuk "Veiligheidsinstructies"!

Voordat u uw product reinigt, trekt u de stekker uit het stopcontact of maakt u de zekering waarmee deze is aangesloten los. Plaats uw handen, voeten of metalen voorwerpen om welke reden dan ook niet onder de koelkast of tussen de koelkast en de vloer. Uw handen kunnen klem komen te zitten een scherpe rand kan persoonlijk letsel veroorzaken.

- Gebruik geen scherp of schurend gereedschap om het product te reinigen. Gebruik geen materiaal zoals huishoudelijke reinigingsmiddelen, zeep, schoonmaakmiddelen, gas, benzine, verdunner, alcohol, was, etc.
- Stof moet ten minste één maal per jaar van het ventilatierooster op de achterzijde van het product worden verwijderd (zonder het deksel te openen). Reinig het product met een vochtige doek.

Voor producten met een waterdispenser/ijsmachine

- Het water in het waterreservoir moet na 2-3 weken worden ververs.
- Het waterreservoir en de onderdelen van de waterdispenser mogen niet in de vaatwasmachine worden gewassen.
- Smelt een theelepel carbonaat in een halve liter water. Maak een doek nat in het water en wring hem uit. Wrijf het apparaat af met deze doek en droog het grondig.
- Zorg ervoor dat water uit de buurt van het lampdeksel, LED-verlichtingsglas, ventilatiegaten of andere elektrische onderdelen blijft. Risico op elektrische schokken en kortsluiting!
- Open geen gedeeltes die onder spanning staan (deksel van het bedieningspaneel, eventuele achteromslag van de compressor, enz.) zonder de aanwezigheid van een bevoegde persoon en voer hier geen reiniging, onderhoud of reparatie uit. Als uw product geen deksel heeft in het com-

pressorgedeelte, raak dit dan niet aan met uw handen of met enig object. Risico op elektrische schokken en letsel!

- Reinig de deur met deur met een vochtige doek. Verwijder de rekken en de inhoud uit de deur en het apparaat van de koelkast. Verwijder de deurrekken door ze omhoog te tillen. Reinig en droog de rekken en breng ze opnieuw aan door ze opwaarts te schuiven.
- Gebruik geen chloorwater of reinigingsproducten op de buitenzijde en de verchromde onderdelen van het product. Chloor veroorzaakt roest op dergelijke metalen oppervlakten.
- Plaats uw handen, voeten of metalen voorwerpen niet onder de koelkast. Uw handen kunnen klem komen te zitten een scherpe rand kan persoonlijk letsel veroorzaken.
- Gebruik geen scherpe en schurende middelen, zeep, huishoudelijke schoonmaakmiddelen, oplosmiddelen, gas, benzine, vernis en gelijkaardige stoffen om vervormingen te voorkomen en de labels niet te verwijderen van het plastic product. Gebruik warm water en een zachte doek om het te reinigen en droog het.

Bij producten zonder de vorstvrije functie;

- Waterdruppels en ijsvorming tot een vinger dik kunnen voorkomen op de achterwand van het vriesvak. Niet reinigen en breng geen olie of een gelijkaardig middel aan.
- Gebruik een licht vochtige microvezel doek om het externe oppervlak van het product te reinigen. Sponzen en andere soorten reinigingsdoeken kunnen het oppervlak krassen.
- Om alle verwijderbare onderdelen te reinigen tijdens de reiniging van de binnenzijde van het product moet u deze onderdelen wassen met een zachte oplossing van zeep, water en koolzuurzout. Grondig wassen en drogen. Vermijd contact van het water met de verlichting en het bedieningspaneel.

- Zorg ervoor water uit de buurt van het lampdeksel en andere elektrische onderdelen te houden.
- Reinig de deur met deur met een vochtige doek. Verwijder de inhoud om de deur en rekken te verwijderen. Verwijder de deurrekken door ze omhoog te tillen. Reinig en droog de laden en breng ze opnieuw aan door ze opwaarts te schuiven.
- Gebruik geen chloorwater of reinigingsproducten op de buitenzijde en de verchromde onderdelen van het product. Chloor veroorzaakt roest op dergelijke metalen oppervlakten.
- Gebruik geen scherpe en schurende middelen, zeep, huishoudelijke schoonmaakmiddelen, oplosmiddelen, gas, benzine, vernis en gelijkaardige stoffen om vervormingen te voorkomen en de labels niet te verwijderen van het plastic product. Gebruik warm water en een zachte doek om het te reinigen en droog het.
- Waterdruppels en ijsvorming tot een vinger dik kunnen voorkomen op de achterwand van het koelvak op producten zonder een vorstvrije functie. Niet reinigen en breng geen olie of een gelijkaardig middel aan.
- Gebruik alleen een licht vochtige microvezel doek om het externe oppervlak van het product te reinigen. Sponzen en andere soorten reinigingsdoeken kunnen het oppervlak krassen.
- Om alle verwijderbare onderdelen te reinigen tijdens de reiniging van de binnenzijde van het product moet u deze onderdelen wassen met een zachte oplossing van zeep, water en koolzuurzout. Grondig wassen en drogen. Vermijd contact van het water met de verlichting en het bedieningspaneel.
- Gebruik geen azijn, ontsmettingsalcohol of andere alcohol-gebaseerde middelen op de interne oppervlakken.

Roestvrij stalen externe oppervlakken

Gebruik een niet-schurend roestvrij staal reinigingsmiddelen en breng het aan met een zachte pluivrije doek. Om te poetsen,

moet u het oppervlak zacht wrijven met een in water bevochtigde microvezel doek en gebruik een droog zeemvel. Volg altijd de richting van het roestvrij staal.

Geurtjes voorkomen

Het product wordt gefabriceerd zonder slecht ruikend materiaal. Het onjuist opslaan van voedsel en het onjuist reinigen van interne oppervlakken kan echter tot onaangename geurtjes leiden.

- Om dit te vermijden, moet u de binnenzijde iedere 15 dagen reinigen met zuurhoudend water.

10 Probleemoplossing

Lees eerst het hoofdstuk "Veiligheidsinstructies"!

Controleer deze lijst voor u contact opneemt met de service. Zo kunt u tijd en geld besparen. Deze lijst omvat vaak voorkomende klachten die niet zijn gerelateerd aan slecht vakmanschap of defect materiaal. Sommige functies die hier worden vermeld, zijn mogelijk niet van toepassing op uw product.

Als het probleem aanhoudt nadat de instructies in dit hoofdstuk werden nageleefd, kunt u contact opnemen met uw verkoper of een geautoriseerde dienst. Probeer het product nooit zelf te repareren.

De koelkast werkt niet.

- De stekker is niet volledig correct ingebracht. >>> Steek de stekker volledig in het stopcontact.
- De zekering van de stekker van het product of de hoofdzekering is gesprongen. >>> Controleer de zekering.

Condensatie op de zijwanden van het koelvak (MULTI ZONE, COOL CONTROL en FLEXI ZONE).

- De deur wordt te vaak geopend. >>> Zorg ervoor de deur van het product niet te vaak te openen.
- De omgeving is te vochtig. >>> U mag uw product niet in een vochtige omgeving installeren.

- Bewaar de etenswaren in afgedekte containers, want micro-organismen die ontsnappen uit niet-afgedekte containers zullen onaangename geurtjes veroorzaken.
- Bewaar geen verstreken en bedorven etenswaren in de koelkast.

Bescherming van plastic oppervlakken.

Oliespatten op plastic oppervlakten kunnen de oppervlakte beschadigen en moeten onmiddellijk worden verwijderd met warm water.

- Etenswaren die vloeistof bevatten worden bewaard in niet-afgedekte containers. >>> Bewaar de etenswaren die vloeistof bevatten in afgedekte containers.
- De deur van het product wordt open gelaten. >>> Houd de deur van het product niet te lang open.
- De thermostaat is ingesteld op een zeer koude temperatuur. >>> Stel de thermostaat in op een gepaste temperatuur.

De compressor werkt niet.

- In het geval van een plotse stroomstoring of wanneer u de stekker uit het stopcontact verwijdert en opnieuw invoert, is de gasdruk van het koelsysteem van het product niet in evenwicht, wat de thermische beveiliging van de compressor activeert. Het product start opnieuw op na ca. 6 minuten. Als het product niet herstart na deze periode moet u contact opnemen met de service.
- Ontdooien is actief. >>> Dit is normaal voor een volledig automatisch ontdooiend product. Af en toe wordt het product ontdooit.
- De stekker van het product zit niet in het stopcontact. >>> Zorg ervoor dat de stekker correct is aangebracht.
- De temperatuurinstelling is incorrect. >>> Selecteer de gepaste temperatuurinstelling.

- De stroom is uitgeschakeld. >>> Het product blijft normaal werken wanneer de stroom opnieuw wordt ingeschakeld.

De koelkast maakt meer lawaai wanneer de koelkast is ingeschakeld.

- De prestatie van het product kan variëren naargelang de schommelingen in de omgevingstemperatuur. Dit is normaal en is geen defect.

De koelkast schakelt te vaak of te lang in.

- Het nieuwe product kan groter zijn dan het vorige. Grotere producten werken gedurende langere perioden.
- De kamertemperatuur kan hoog zijn. >>> Het product werkt doorgaans gedurende lange perioden bij een hoge kamertemperatuur.
- Het is mogelijk dat de stekker nog niet lang in het stopcontact is gestoken of dat een nieuw voedsel item in het product is geplaatst. >>> Het duurt langer voor het product om de ingestelde temperatuur te bereiken of er is een nieuw voedsel item in het product geplaatst. Dit is normaal.
- Er zijn mogelijk grote hoeveelheden warme etenswaren in het product geplaatst. >>> Plaats geen warme etenswaren in het product.
- De deuren zijn vaak geopend of gedurende lange perioden open gehouden. >>> De warme lucht in het product zorgt ervoor dat het langer moet inschakelen. Open de deuren niet te vaak.
- De deur van de diepvriezer of koeler staat mogelijk op een kier. >>> Controleer of de deuren volledig gesloten zijn.
- Het product is mogelijk ingesteld op een te lage temperatuur. >>> Stel de temperatuur hoger in en wacht tot het product de aangepaste temperatuur heeft bereikt.
- De deurpakking van de koeler of diepvriezer kan vuil, versleten, gebroken zijn of niet correct aangebracht. >>> Reinig of vervang de pakking. Als de deurpakking

beschadigd / gescheurd is, zal het product langer inschakelen om de huidige temperatuur te behouden.

De temperatuur van de diepvriezer is zeer laag, maar de koelertemperatuur is toereikend.

- De temperatuur van het vriesvak is zeer laag ingesteld. >>> Stel de temperatuur van het vriesvak hoger in en controleer opnieuw.

De temperatuur van de koeler is zeer laag, maar de temperatuur van de diepvriezer is toereikend.

- De temperatuur van het koelvak is zeer laag ingesteld. >>> Stel de temperatuur van het koelvak hoger in en controleer opnieuw.

De etenswaren in het koelvak zijn bevroren.

- De temperatuur van het koelvak is zeer laag ingesteld. >>> Stel de temperatuur van het koelvak hoger in en controleer opnieuw.

De temperatuur in de koeler of diepvriezer is te hoog.

- De temperatuur van het koelvak is zeer hoog ingesteld. >>> De temperatuurinstelling van het koelvak heeft een effect op de temperatuur in het vriesvak. Wacht tot de temperatuur van de relevante onderdelen het toereikende niveau bereikt door de temperatuur van het koel- of vriesvak te wijzigen.
- De deuren zijn vaak geopend of gedurende lange perioden open gehouden. >>> Open de deuren niet te vaak.
- De deur staat mogelijk op een kier. >>> Sluit de deur volledig.
- Het is mogelijk dat de stekker nog niet lang in het stopcontact is gestoken of dat een nieuw voedsel item in het product is geplaatst. >>> Dit is normaal. Het duurt langer voor het product om de ingestelde temperatuur te bereiken of er is een nieuw voedsel item in het product geplaatst.

- Er zijn mogelijk grote hoeveelheden warme etenswaren in het product geplaatst. >>> Plaats geen warme etenswaren in het product.

Schudden of lawaai.

- Het oppervlak is niet vlak of stevig >>> Als het product schudt wanneer het langzaam wordt verplaatst, kunt u de voetjes aanpassen om het product in evenwicht te brengen. Zorg er ook voor dat de bodem voldoende stevig is om het gewicht van het product te dragen.
- Alle voorwerpen die op het product worden geplaatst kunnen lawaai veroorzaken. >>> Verwijder alle voorwerpen die op het product zijn geplaatst.
- Het product maakt lawaai van stromende vloeistof, sprays, etc.
- De werking van het product omvat de stroom van vloeistoffen en gas. >>> Dit is normaal en is geen defect.

Er komt lawaai als blazende wind uit het product.

- Het product gebruikt een ventilator voor het koelproces. Dit is normaal en is geen defect.

Er is condensatie op de interne wanden van het product.

- Warm of vochtig weer verhoogt de vorming van ijs en condensatie. Dit is normaal en is geen defect.
- De deuren zijn vaak geopend of gedurende lange perioden open gehouden. >>> U mag de deuren niet te vaak openen; als ze open is, moet u de deur sluiten.
- De deur staat mogelijk op een kier. >>> Sluit de deur volledig.

Er is condensatie op de buitenzijde of tussen de deuren van het product.

- De weersomstandigheden kunnen vochtig zijn. Dit is normaal bij vochtig weer. >>> De condensatie verdwijnt wanneer de vochtigheidsgraad afneemt.

De binnenzijde ruikt niet lekker.

- Het product wordt niet regelmatig gereinigd. >>> Reinig de binnenzijde regelmatig met een spons, warm water en koolzuurhoudend water.

- Bepaalde containers en verpakkingen kunnen geurtjes afgeven. >>> Gebruik containers en verpakking dat geen geurtjes afgeeft.
- De etenswaren zijn in niet-afgedekte containers verpakt. >>> Bewaar de etenswaren in afgedekte containers. Micro-organismen kunnen zich verspreiden uit niet-afgedekte etenswaren en onaangename geurtjes veroorzaken.
- Verwijder alle verstreken of bedorven etenswaren uit het product.

De deur sluit niet.

- Er zijn mogelijk etenswaren die de deur blokkeren. >>> Verplaats eventuele etenswaren die de deur blokkeren.
- Het product staat niet loodrecht op de grond. >>> Pas de voetjes aan om het product in evenwicht te brengen.
- Het oppervlak is niet vlak of stevig >>> Zorg ervoor dat het oppervlak vlak is en voldoende stevig om het product te dragen.

De crisper is geblokkeerd.

- De etenswaren kunnen in contact staan met de bovenste sectie van de lade. >>> Herorganiseer de etenswaren in de lade.

De temperatuur op het oppervlak van het product.

- De hoge temperatuur wordt mogelijk gehandhaafd tussen beide deuren, op de zijpanelen en op het rooster achteraan terwijl het product is ingeschakeld. Dit is normaal en vereist geen interventie van het onderhoudspersoneel.

De ventilator blijft ingeschakeld wanneer de deur is geopend.

- De ventilator blijft ingeschakeld wanneer de deur van de diepvriezer is geopend.

Als het probleem aanhoudt nadat de instructies in dit hoofdstuk werden nageleefd, kunt u contact opnemen met uw verkoper of een geautoriseerde dienst. Probeer het product nooit zelf te repareren. Dit is normaal.

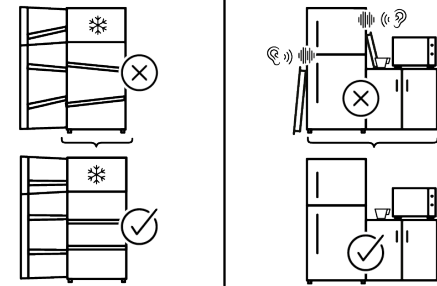
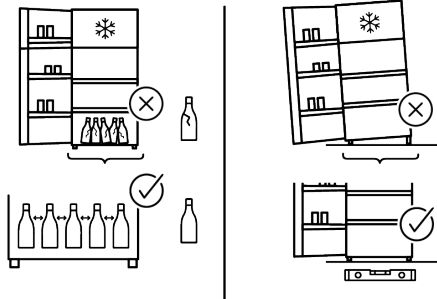
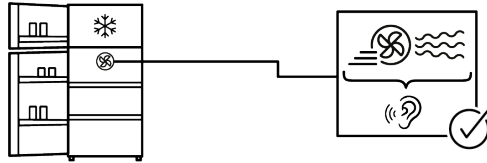
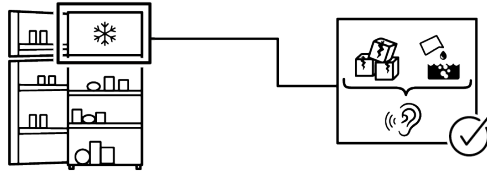
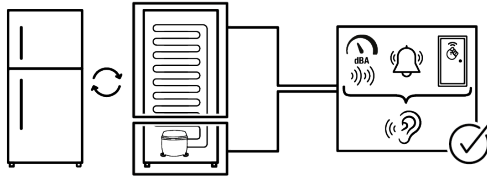

BEWIJS VAN AFSTAND

Sommige (eenvoudige) defecten kunnen correct worden behandeld door de eindgebruiker zonder dat dit aanleiding geeft tot veiligheidsproblemen of een onveilig gebruik, op voorwaarde dat ze worden uitgevoerd binnen de limieten en in overeenstemming met de volgende instructies (zie het hoofdstuk "Zelf-reparatie").

Om die reden, tenzij anderzijds toegelaten in het onderstaande hoofdstuk 'Zelf-reparatie', moeten reparaties worden uitgevoerd door geregistreerde professionele monteurs om veiligheidsproblemen te voorkomen. Een geregistreerde professionele monteur is een professionele monteur die toegang heeft gekregen tot de instructies en de lijst met reserveonderdelen van dit product door de fabrikant, in overeenstemming met de methoden beschreven in wetsbesluiten in overeenstemming met Richtlijn 2009/125/EC.

Hoewel, de onderhouds- en reparatiewerken in het kader van de garantievoorzieningen mogen uitsluitend worden uitgevoerd door de gespecialiseerd vertegenwoordiger (m.a.w. geautoriseerde professionele monteurs) die u kunt bereiken via het telefoonnummer vermeld in de gebruikshandleiding/garantiekaart of via uw geautoriseerde verdeler. Om die reden zullen reparaties die worden uitgevoerd door professionele monteurs (die niet zijn geautoriseerd door) Whirlpool de garantie nietig verklaren.

Zelf-reparatie

De eindgebruiker kan de volgende reserveonderdelen zelf repareren: deur handgrepen, scharnieren, schotels, manden en deurpakkingen (een bijgewerkte lijst is ook beschikbaar <https://parts-selfservice.europeanappliances.com> vanaf 1 maart 2021). Bovendien, om de veiligheid van het product te garanderen en het risico van ernstig letsel te voorkomen, moet de vermelde zelf-reparatie worden uitgevoerd in overeenstemming met de instructies in de handleiding voor zelf-reparatie of die beschikbaar zijn in [\[pliances.com\]\(https://parts-selfservice.europeanappliances.com\). Uit veiligheidsoverwegingen moet u de stekker van het product loskoppelen voor u zelf-reparatie probeert uit te voeren.](https://parts-selfservice.europeanap-</p></div><div data-bbox=)

Reparaties en pogingen tot reparaties door eindgebruikers van onderdelen die niet zijn omvat in deze lijst en/of waarbij de instructies in de handleiding voor zelf-reparatie of die beschikbaar zijn in <https://parts-selfservice.europeanappliances.com> niet worden nageleefd, kunnen resulteren in veiligheidsproblemen die niet kunnen worden toegewezen aan Whirlpool deze zullen de garantie van het product nietig verklaren.

Om die reden raden wij ten stelligste af dat eindgebruikers op eigen houtje reparaties proberen uit te voeren die buiten de vermelde lijst van reserveonderdelen vallen en in dergelijke situaties beroep doen op een geautoriseerde professionele monteur of geregistreerde professionele monteurs. Dergelijke pogingen van eindgebruikers kunnen daarentegen veiligheidsproblemen en schade aan het product veroorzaken en resulteren in brand, overstromingen, elektrische schokken en ernstig persoonlijk letsel.

Bijvoorbeeld, maar niet beperkt tot, moeten de volgende reparaties worden uitgevoerd door geautoriseerde of geregistreerde professionele monteurs: compressoren koelcircuit, moederbord, inverterbord, weergevepaneel,, etc.

De fabrikant/verkoper kan niet aansprakelijk worden gesteld wanneer eindgebruikers de bovenstaande instructies niet naleven.

De reserveonderdelen van uw koelkast die u hebt gekocht, zullen 10 jaar lang beschikbaar blijven. Tijdens deze periode zijn de originele reserveonderdelen beschikbaar voor de correcte werking van de koelkast. De minimale duur van de garantie van de koelkast die u hebt gekocht, is 24 maanden.

Dit product is uitgerust met een lichtbron van de "G"-energieklasse.

De lichtbron in dit product mag enkel worden vervangen door een professionele reparateur..

Vă rugăm ca mai întâi să citiți acest manual!

Stimate client/ă

Vă mulțumim că ați ales acest produs.

Vă rugăm să vă înregistrați produsele la adresa www.register10.eu

Am dori să obțineți eficiența optimă din acest produs de înaltă calitate care a fost fabricat cu tehnologie de ultimă generație. Pentru a face acest lucru, citiți cu atenție acest manual și orice alte documente furnizate, înainte de a utiliza produsul.

Respectați toate informațiile și avertismentele din manualul de utilizare. În acest fel, vă veți proteja pe dumneavoastră și produsul dumneavoastră împotriva pericolelor care pot apărea. Păstrați manualul de utilizare. Includeți acest manual împreună cu produsul dacă îl predați altcuiva.

Următoarele simboluri sunt utilizate în manualul de utilizare și pe produs:



Citiți manualul de utilizare.



ENERG



SUPPLIER'S NAME

MODEL IDENTIFIER → (*)

A

A

Informațiile despre model, așa cum sunt stocate în baza de date despre produse, pot fi accesate pe următorul site web căutând identificatorul de model (*) aflat pe eticheta energetică.

<https://eprel.ec.europa.eu/>



1	Instrucțiuni privind mediul.....	92
1.1	Eliminarea Materialelor de Ambalare.....	92
2	Frigiderul dumneavoastră	92
3	Instalare	93
3.1	Conexiunea electrică.....	96
4	Pregătirea	96
4.1	Modalități de reducere a consumului de energie electrică ..	96
4.2	Prima utilizare.....	97
4.3	Clasa climatică și definiții.....	97
5	Utilizarea produsului	97
6	Panoul de control al produsului	98
7	Utilizarea aparatului	100
7.1	Păstrarea alimentelor în compartimentul congelator și frigider	100
7.2	Înlocuirea lămpii de iluminat	102
7.3	Alertă ușă deschisă.....	102
8	Caracteristicile produsului	103
8.1	Zona de depozitare a gheții	103
8.2	Suportul pentru ouă.....	105
8.3	Sertar pentru fructe și legume proaspete	105
8.4	Zona de depozitare la rece a produselor lactate	105
8.5	Sertar legume fructe cu control al umidității	106
8.6	Racordarea la apă	106
9	Întreținerea și curățarea	111
10	Depanare	113

1 Instrucțiuni privind mediul

1.1 Eliminarea Materialelor de Ambalare

Materialul de ambalare este reciclabil și este marcat cu simbolul de reciclare .

Prin urmare, diferitele părți ale ambalajului trebuie eliminate în mod responsabil și în deplină conformitate cu reglementările autorităților locale privind eliminarea deșeurilor.

2 Frigiderul dumneavoastră

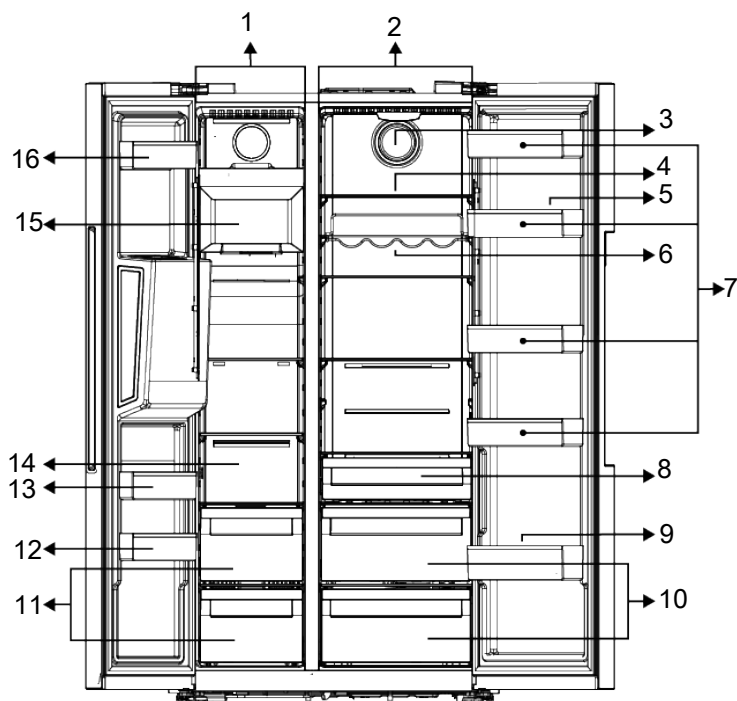

- | | |
|---|---|
| 1 Compartiment congelator | 2 Compartimentul frigorific |
| 3 Ventilator | 4 *Raftul de sticlă al compartimentului frigider |
| 5 Suportul pentru ouă | 6 * Raft sticle |
| 7 *Rafturi ușă compartiment frigider | 8 *Coș pentru lactate (păstrare la rece) |
| 9 * Raft sticle | 10 *Sertar pentru fructe și legume |
| 11 Compartimente pentru păstrarea alimentelor congelate | 12 Rafturi ușă congelator |
| 13 Rafturi ușă congelator | 14 Compartimente pentru depozitarea alimentelor congelate și raft de sticlă |
| 15 *Aparatul de gheață | 16 Rafturi ușă congelator |

***Opțional:** Cifrele din acest manual de utilizare sunt schematice și s-ar putea să nu corespundă exact cu produsul dvs. Dacă

produsul dumneavoastră nu conține componentele relevante, informațiile se referă la alte modele.

3 Instalare

Locul corect pentru instalare

Citiți mai întâi „Instrucțiunile de siguranță”! Pentru instalarea produsului, contactați un service autorizat. Pentru a pregăti produsul pentru instalare, consultați informațiile din manualul de utilizare și asigurați-vă că racordarea la utilitățile de apă și electricitate este conformă. Dacă nu este conformă, contactați un electrician și un instalator.

- Cablul de alimentare deteriorat trebuie înlocuit de un centru de service autorizat.
- Când amplasați două frigiderice în poziție adiacentă, lăsați o distanță de cel puțin 4 cm între cele două unități.
- Păstrați produsul ferit de lumina directă a soarelui și într-un loc uscat.
- Produsul dumneavoastră necesită o circulație adecvată a aerului pentru a funcționa eficient. Dacă plasați produsul într-o nișă, nu uitați să lăsați o distanță de cel puțin 5 cm între produs și tavan, peretele din spate și pereții laterali. Verificați dacă elementul de protecție a spațiului la peretele din spate se află în locația sa (dacă este furnizat împreună cu produsul). Dacă elementul nu este disponibil sau dacă este pierdut sau căzut, poziționați produsul astfel încât să rămână o distanță de cel puțin 5 cm între suprafața din spate a produsului și pereții camerei. Spațiul din spate este important pentru funcționarea eficientă a produsului.
- Dacă ușa încăperii este prea îngustă pentru a permite introducerea produsului, demontați ușa și răsuciți produsul în lateral; dacă acest lucru nu funcționează, contactați centrul de service autorizat.
- Dispuneți produsul pe o suprafață plată pentru a evita vibrațiile

- Așezați produsul la cel puțin 30 cm față de plite, cuptor și surse similare de căldură și la cel puțin 5 cm față de cuptoarele electrice.
- Nu expuneți produsul la razele directe ale soarelui sau nu îl păstrați în medii umede.
- Înainte de transport sau de utilizare, nu deschideți niciodată capacul plăcii de control al produsului. Risc de electrocutare și incendiu!
- Firma noastră nu își va asuma responsabilitatea pentru niciun fel de avarii produse din cauza folosirii fără împământare sau conectare la alimentare în conformitate cu reglementările naționale.
- Cablul de alimentare trebuie să fie ușor accesibil după instalare.

Avvertizare! Suprafață fierbinte!

Pereții laterali ai produsului dvs. sunt echipați cu țevi de răcire pentru a îmbunătăți sistemul de răcire. Lichidul de înaltă presiune poate curge prin aceste suprafețe și poate cauza suprafețe fierbinți pe pereții laterali. Acest lucru este normal și nu necesită reparații. Aveți grijă când intrați în contact cu aceste zone.

Fixarea elementelor de fixare de tip pană din plastic

Folosiți penele de plastic furnizate împreună cu produsul pentru a asigura destul spațiu pentru circulația aerului între produs și perete.

- Îndepărtați șuruburile de pe produs și montați șuruburile furnizate împreună cu elementele de fixare de tip pană.

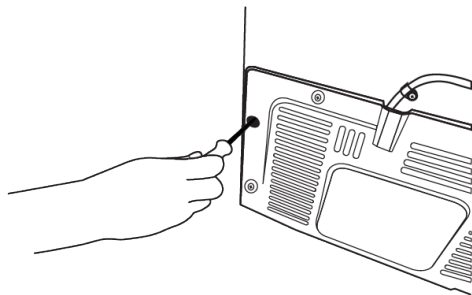

- Atașați 2 pene de plastic de capacul de ventilație așa cum se vede în ilustrație.

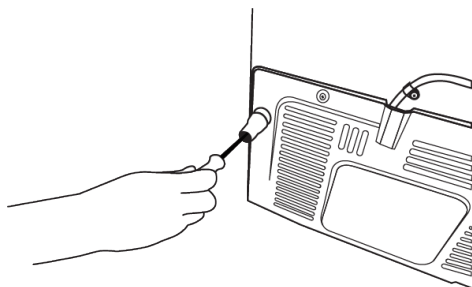

Ajustarea picioarelor frontale

Dacă produsul este instabil, reglați picioarele frontale reglabile răsucind spre dreapta sau stânga.

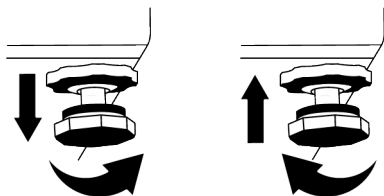

Pentru ajustarea verticală a ușilor,

Slăbiți piulița de fixare aflată în partea inferioară. Înșurubați piulița de reglare (CW/CCW) în funcție de poziția ușii. Strângeți piulița de fixare în poziția finală.

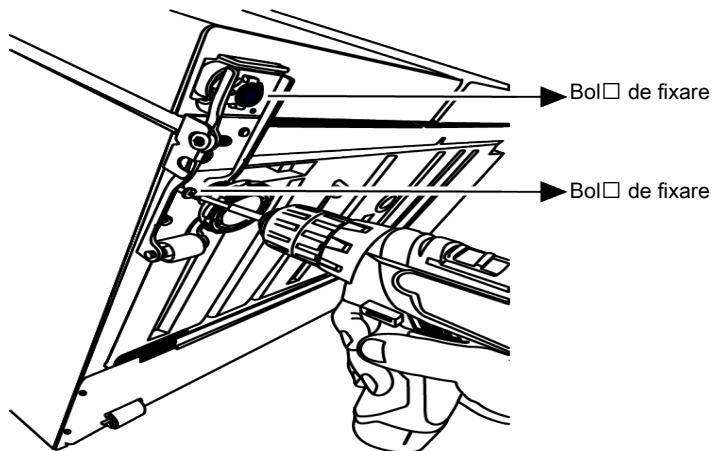

Pentru ajustarea orizontală a ușilor,
Slăbiți șurubul de fixare din partea
inferioară Slăbiți piulița de fixare din partea
superioară. Înșurubați șurubul de reglare

(CW/CCW) pe lateral în funcție de poziția
ușii. Strângeți șurubul de fixare din partea
superioară pentru poziția finală Strângeți
șurubul de fixare din partea inferioară

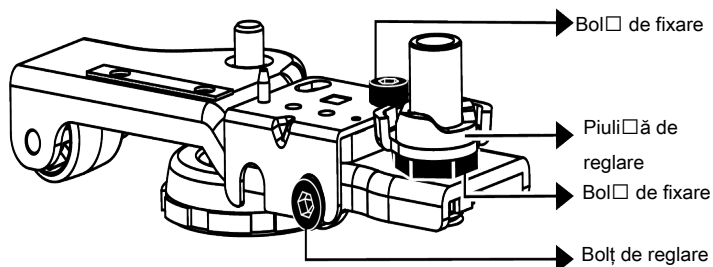

3.1 Conexiunea electrică



AVERTIZARE: Nu utilizați prelungitoare sau prize multiple pentru alimentarea la rețeaua electrică.



AVERTIZARE: Cablul de alimentare deteriorat trebuie înlocuit de un centru de service autorizat.



Avertizare de suprafață fierbinte!
Pereții laterali ai produsului dvs. sunt echipați cu țevi de răcire pentru a îmbunătăți sistemul de răcire. Lichidul de înaltă presiune poate curge prin aceste suprafețe și poate cauza suprafețe fierbinți pe pereții laterali. Acest lucru este normal și nu necesită reparații. Aveți grijă când intrați în contact cu aceste zone.



Înainte de transport sau de utilizare, nu deschideți niciodată capacul plăcii de control al produsului. Risc de electrocutare și incendiu!
Firma noastră nu își va asuma responsabilitatea pentru niciun fel de avarii produse din cauza folosirii fără împământare sau conectare la alimentare în conformitate cu reglementările naționale.
Cablul de alimentare trebuie să fie ușor accesibil după instalare.

4 Pregătirea

Citiți mai întâi secțiunea „Instrucțiuni privind siguranța”!

4.1 Modalități de reducere a consumului de energie electrică

- Acest aparat frigorific nu este destinat utilizării ca aparat încorporabil.
- Când încărcăți alimentele, lăsați suficient spațiu în interiorul frigiderului pentru a permite o circulație suficientă a aerului pentru răcire.
- Deoarece aerul cald și umed nu va pătrunde direct în produsul dvs. atunci când ușile nu sunt deschise, produsul dvs. se va optimiza în condiții suficiente pentru a vă proteja alimentele. În aceste circumstanțe, funcțiile și componentele precum compresorul, ventilatorul, radiatorul, dezghețarea, iluminatul, afișajul și așa mai departe, vor funcționa în funcție de nevoi, consumând energie minimă.
- În cazul în care există mai multe opțiuni, rafturile din sticlă trebuie amplasate astfel încât orificiile de evacuare a aerului de pe perețele din spate să nu fie blocate, și este de preferat ca orificiile de intrare a aerului să rămână sub raftul de sticlă. Această combinație poate ajuta la îmbunătățirea distribuției aerului și a eficienței energetice.
- Utilizarea sertarului inferior la depozitare este recomandată cu tărie.
- Pentru performanțe optime, funcția de Congelare rapidă poate fi utilizată (dacă este disponibilă) cu 24 de ore înainte de a pune alimente proaspete în congelator.
- În cele mai multe cazuri, 24 de ore sunt suficiente pentru funcția de Congelare rapidă după ce alimentele proaspete sunt puse în congelator. După un timp, funcția de Congelare rapidă se va dezactiva automat.

- Când congelați o cantitate mică de alimente, funcția de Congelare rapidă poate fi dezactivată după un timp pentru a asigura economisirea energiei.
- Alimentele se depozitează folosind sertarele din compartimentul frigorific pentru a asigura economisirea energiei și pentru a proteja alimentele în condiții mai bune.
- Este normal ca marginile frontale ale produsului să fie calde. Aceste zone sunt concepute să se încălzească pentru a împiedica formarea condensului
- Pentru unele modele, panoul indicator se oprește automat la 1 minut după ce ușa este închisă. Acesta va fi reactivat atunci când ușa este deschisă sau dacă este apăsat vreun buton.

4.2 Prima utilizare

Înainte de a utiliza produsul asigurați-vă că au fost efectuate pregătirile necesare în conformitate cu instrucțiunile din secțiunile "Instrucțiuni privind siguranța" și "Instalare".

- Așteptați cel puțin 2 ore înainte de a utiliza produsul, pentru a asigura eficiența completă a refrigerării.
- Țineți produsul în funcțiune timp de 6 ore fără să introduceți alimente în interior, iar ușa produsului trebuie ținută pe cât posibil închisă.
- Schimbarea de temperatură cauzată de deschiderea și închiderea ușii în timpul utilizării produsului poate duce în mod normal la formarea de condens pe rafturile ușii/corpului și pe produsele de sticlă introduse în produs.
- Se va auzi un sunet când compresorul este cuplat. Este normal ca produsul să facă zgomot chiar dacă compresorul nu funcționează, deoarece lichidul și gazul pot fi comprimate în sistemul de răcire.

5 Utilizarea produsului

Citiți mai întâi secțiunea „Instrucțiuni privind siguranța”!

- Produsul se utilizează numai pentru depozitarea alimentelor.
- Închideți supapa de apă dacă vă veți afla departe de casă (de exemplu, în vacanță) și nu veți folosi icematic sau dozatorul de apă pentru o perioadă lungă de timp. În caz contrar, pot apărea scurgeri de apă.

4.3 Clasa climatică și definiții

Vă rugăm să consultați Clasa Climatică de pe plăcuța de identificare a aparatului. Una dintre următoarele informații este aplicabilă aparatului conform Clasei Climatice.

- **SN:** Clima temperată pe termen lung: Aparatul de răcire este proiectat pentru a fi utilizat la temperaturi ambientale cuprinse între 10 °C și 32 °C.
- **N:** Clima temperată: Aparatul de răcire este proiectat pentru a fi utilizat la temperaturi ambientale cuprinse între 16°C și 32 °C.
- **ST:** Climă subtropicală: Aparatul de răcire este proiectat pentru a fi utilizat la temperaturi ambientale cuprinse între 16°C și 38°C.
- **T:** Climă tropicală: Aparatul de răcire este proiectat pentru a fi utilizat la temperaturi ambientale cuprinse între 16°C și 43°C.

Deconectarea produsului de la priză.

- Îndepărtați alimentele pentru a preveni mirosurile.
- Așteptați ca gheața să se topească, curățați interiorul și lăsați-l să se usuce, lăsați ușile deschise pentru a nu deteriora materialele plastice din interior.

6 Panoul de control al produsului

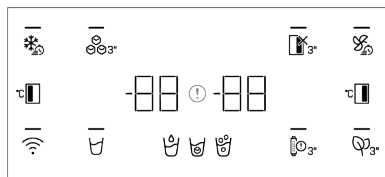

Citiți mai întâi secțiunea „Instrucțiuni privind siguranța”!

Funcțiile audio și vizuale ale panoului indicator vă vor ajuta la folosirea frigiderului.

*Opțional: Funcțiile afișate sunt opționale, pot exista diferențe de formă și de locație ale funcțiilor de pe panoul indicator al aparatului.

Tasta de congelare rapidă

Atunci când este apăsată tasta de congelare rapidă, LED-ul de pe tastă se aprinde și funcția de congelare rapidă este activată. Temperatura compartimentului de Congelator este setată la -27 grade Celsius. Apăsați din nou tasta pentru a anula funcția. Funcția de congelare rapidă va fi anulată automat. Pentru a congela o cantitate mare de alimente proaspete, apăsați tasta de congelare rapidă înainte de a amplasa alimentele în compartimentul frigorific.

Buton Pornit/Oprit (Pornit/ Oprit) Icematic

Apăsarea acestei taste timp de 3 secunde activează procesul de producere a gheții, iar LED-ul de pe tastă se aprinde. Dacă apăsați din nou tasta timp de 3 secunde, procesul de producere a gheții este anulat, iar cuburile de gheață care au fost create anterior pot fi utilizate chiar dacă funcția este anulată.

Indicatorul privind starea de eroare

Acest indicator trebuie să fie activ atunci când frigiderul nu poate efectua o răcire adecvată sau în cazul unei erori a senzorului. Pe indicatorul de temperatură al compartimentului de Congelator va fi afișat

„E”, iar pe indicatorul de temperatură al compartimentului de răcire se afișează cifre precum 1,2,3...

Aceste cifre furnizează informații serviciului autorizat cu privire la defecțiunea care a intervenit.

Semnul exclamării poate fi afișat atunci când încărcați alimente calde în compartimentul congelator sau păstrați ușa deschisă pentru o perioadă lungă de timp. Aceasta nu este o defecțiune, acest avertisment dispăre atunci când alimentul este răcit sau atunci când este apăsat orice buton.

Tastă funcțională (Vacanță) a compartimentului frigorific dezactivată

Pentru a activa funcția vacanță, apăsați tasta timp de 3 secunde.

Modul vacanță va fi activat, iar LED-ul de pe tastă se va ilumina. “- -” va fi afișat pe indicatorul temperaturii Compartimentului frigorific iar compartimentul frigorific nu efectuează răcirea în mod activ. Nu este recomandat să țineți alimente în compartimentul frigorific atunci când această funcție este activată. Celelalte compartimente continuă să se răcească în funcție de temperaturile stabilite anterior. Apăsați din nou tasta continuu timp de 3 secunde pentru a anula această funcție.

Tastă de răcire rapidă

Când apăsați tasta de răcire rapidă, LED-ul tastei este aprins, iar funcția de răcire rapidă va fi activată. Temperatura compartimentului de răcire este setată la 1 grad Celsius. Apăsați din nou tasta pentru a anula funcția. Funcția de congelare rapidă va fi anulată automat după finalizarea răcirii.

Tastă de setare a temperaturii compartimentului frigorific

Permite setarea temperaturii pentru compartimentul frigorific. Apăsarea acestei taste va permite setarea temperaturii compartimentului frigorific la 8,7,6,5,4,3,2 și 1 grade Celsius.

Tasta modulului dezodorizant

Apăsați această tastă timp de 3 secunde pentru a activa/dezactiva funcția dezodorizant. Când funcția de dezodorizare este activă, LED-ul tastei respective este aprins. Când funcția este activă, modulul dezodorizant va fi utilizat periodic.

Tasta avertizare înlocuire filtru

Filtrul de admisie a apei al frigiderului trebuie schimbat la intervale regulate. Frigiderul dumneavoastră va calcula automat această durată. Când durata de viață a filtrului a expirat, LED-ul de pe tasta de avertizare pentru înlocuirea filtrului se aprinde. După schimbarea filtrului, apăsați continuu butonul timp de 3 secunde pentru a opri LED-ul de avertizare pentru înlocuirea filtrului.

Tasta de selectare apă, cuburi de

gheață, gheață zdrobită

Această tastă vă permite să comutați între apă, cuburi de gheață și gheață zdrobită. Când activați funcția, lumina de pe tastă va rămâne aprinsă.

Tasta wireless

Această tastă este utilizată pentru a realiza o conexiune wireless cu produsul dvs. prin aplicația mobilă HomeWhiz.

Când apăsați tasta timp de 3 secunde, LED-ul de pe tastă clipește încet (la intervale de 0,5 secunde). Rețeaua home este astfel inițializată pe produs.

După obținerea conexiunii wireless cu produsul, LED de pe tastă se aprinde permanent.

Când este stabilită conexiunea inițială, puteți activa/dezactiva conexiunea cu o apăsare scurtă pe această tastă. LED-ul de pe tastă va clipi rapid (la intervale de 0,2 secunde) până când aparatul dvs. este conectat. Când conexiunea este activă, LED-ul va rămâne aprins.

Dacă legătura nu poate fi stabilită pentru o perioadă lungă, verificați setările conexiunii și consultați secțiunea "Troubleshooting" din manualul de utilizare.

Aplicația HomeWhiz va fi utilizată pentru conexiunea wireless. Pașii de instalare sunt descriși în aplicație în timpul instalării. Puteți accesa aplicația citind codul QR disponibil pe eticheta HomeWhiz de pe produs. Aplicația este oferită prin App Store pentru dispozitive IOS și prin Play Store pentru dispozitive Android.

Accesați <https://www.homewhiz.com/> pentru informații detaliate.

Tasta de setare a temperaturii compartimentului congelator

Setarea temperaturii se face pentru compartimentul congelatorului. Apăsând această tastă, temperatura compartimentului congelatorului va fi setată la -16, -17, -18, -19, -20, -21, -22 grade Celcius.

AVERTISMENT

 **Temperatura poate fi setată între 1-8°C pentru compartimentul de răcire și între -24 și -15°C pentru compartimentul congelatorului. Valorile temperaturii reglabile pot varia, cu condiția ca acestea să se încadreze în aceste intervale, în conformitate cu specificațiile produsului.**

7 Utilizarea aparatului

7.1 Păstrarea alimentelor în compartimentul congelator și frigider

Păstrarea alimentelor în compartimentul congelator

- Puteți activa funcția Quick Freeze (Congelare rapidă) cu 4-6 ore înainte de funcția de congelare putând astfel efectua o răcire mai rapidă.
- Așteptați ca mâncarea fierbinte să ajungă la temperatura camerei înainte de a o pune în compartimentul congelator.
- Alimentele trebuie congelate în pachete separate împărțite în porții conform cantității consumate la o masă.
- Împachetarea alimentelor înainte de a le introduce în congelator este recomandată.
- Pentru a preveni expirarea termenului de păstrare, scrieți pe ambalaj data congelării, ora și denumirea produsului în funcție de termenii de păstrare a diferitelor alimente.
- Consumați rapid alimentele decongelate. Alimentele decongelate nu pot fi congelate din nou decât dacă sunt găsite. Nu este sănătos să consumați alimente proaspete recongelate fără a le găti după ce sunt decongelate.
- Atunci când congelați alimente proaspete, evitați contactul acestora cu alimentele deja congelate. În caz contrar, alimentele congelate se vor dezgheța.

Păstrarea alimentelor care sunt vândute gata congelate

- Urmați întotdeauna instrucțiunile producătorului cu privire la termenul de păstrare al alimentelor. Nu depășiți termenul specificat în aceste instrucțiuni!
- Pentru a proteja calitatea alimentelor, intervalul de timp între tranzacția de cumpărare și depozitare trebuie să fie cât mai scurt posibil.

- Cumpărați alimente congelate care sunt păstrate la -18°C sau temperaturi mai scăzute.
- Evitați cumpărarea alimentelor ale căror ambalaje sunt acoperite cu gheață etc. Aceasta înseamnă că produsul ar putea fi parțial decongelat și apoi recongelat. Temperatura are impact asupra calității alimentelor.
- Nu depășiți termenul de păstrare recomandat de producătorul de alimente. Scoateți din congelator doar cantitatea de alimente de care aveți nevoie.
- Înafara cazurilor în care în mediul înconjurător există circumstanțe extreme, dacă produsul dvs. (din tabelul cu valori setate recomandate) este păstrat la valorile setate specificate, el își va păstra prospețimea mai mult timp atât în compartimentul pentru produse proaspete, cât și în compartimentul congelator.
- În cazul în care compartimentul pentru alimente proaspete este setat la o temperatură mai scăzută, fructele și legumele proaspete se pot congela parțial.

Congelare rapidă

1. Activați funcția de congelare rapidă cu 24 de ore înainte de așezarea alimentelor proaspete.
2. După 24 de ore de la apăsarea butonului, așezați alimentele care doriți să le congelați pe setarul al treilea sau al patrulea cu o capacitate de congelare mai mare.
3. Odată ce funcția de congelare rapidă este activată, aceasta este anulată automat după o perioadă de timp.

Detalii congelator

Conform standardelor IEC 62552, congelatorul trebuie să aibă capacitatea de a îngheța 4,5 kg de alimente la -18°C sau la temperaturi mai scăzute la 25°C

temperatura camerei în 24 de ore pentru fiecare 100 de litri din volumul compartimentului congelatorului.

Produsele alimentare se pot păstra pentru perioade îndelungate de timp numai la temperaturi de sau mai mici de -18°C . Puteți păstra alimentele proaspete cu lunile (în congelator sau la temperaturi sub 18°C). Produsele alimentare de congelat nu trebuie să ia contact cu alimentele deja congelate din interior, pentru a evita decongelarea parțială.

Fierbeți legumele și filtrați apa pentru a prelungi timpul de stocare în congelator. Puneți alimentele în ambalaje ermetice după filtrare și puneți-le în congelator. Bananele, roșiile, salata, țelina, ouăle fierte, cartofii și alte alimente similare nu trebuie congelate. În cazul în care aceste alimente îngheață, doar valorile nutriționale și calitățile alimentare vor fi afectate negativ. Nu se pune în discuție o putrefacție care ar amenința sănătatea umană.

Așezarea alimentelor

Rafturile din compartimentul

congelator: Diverse alimente congelate precum carne, pește, înghețată, legume etc.

Rafturile din compartimentul

frigider: Alimente în recipiente, farfurii cu capac și recipiente cu capac, ouă (în recipient acoperit)

Rafturi ușă compartimentul

frigider: Alimente sau băuturi mici și ambalate

Sertarul pentru legume și fructe: Legume și fructe

Compartimentul pentru alimente

proaspete: Delicatese (alimente pentru micul dejun, produse din carne care trebuie consumate repede)

Păstrarea alimentelor în compartimentul frigider

- Dacă ușa compartimentului este deschisă și închisă frecvent și lăsată deschisă o perioadă lungă de timp, temperaturile din compartiment cresc

considerabil, ceea ce poate reduce durata de viață a alimentelor și poate duce la deteriorarea acestora.

- Pentru a nu provoca schimbări ale mirosului și gustului, alimentele trebuie păstrate în recipiente închise.
- Nu depozitați prea multe alimente în frigider. Pentru a asigura o răcire mai bună și mai omogenă, așezați alimentele separat, permițând circulația aerului rece printre ele.
- Asigurați circulația aerului lăsând spațiu între alimente și peretele interior. Dacă lipiți alimentele de peretele din spate, acestea pot îngheța.
- Așteptați ca mâncarea gătită și fierbinte să ajungă la temperatura camerei înainte de a o pune în frigider. Apoi, puteți pune mâncarea caldă în rafturile inferioare ale frigiderului. Nu așezați mâncarea caldă în apropierea alimentelor care se pot altera ușor.
- Dezghețați alimentele congelate în compartimentul pentru alimente proaspete. Astfel, puteți răci compartimentul pentru alimente proaspete folosind alimente congelate astfel putând economisi energie.
- Păstrarea fructelor tropicale necoapte (mango, soiuri de pepene galben, papaya, banane, ananas) în frigider poate accelera procesul de maturizare. Acest lucru nu este recomandat deoarece va duce la o perioadă mai scurtă de păstrare.
- Păstrați ceapa, usturoiul, ghimbirul și alte legume rădăcinoase în condiții de cameră întunecată și rece, nu în frigider.
- Dacă observați că în frigider s-a alterat un aliment, aruncați-l și curățați accesoriile care au intrat în contact cu el.
- Pentru a răci rapid mâncărurile precum supe și tocane, care se gătesc în cratițe mari, le puteți pune la frigider, separându-le în recipiente de mică adâncime.
- Nu așezați alimente neambalate lângă ouă.

- Păstrați fructele și legumele separat și fiecare soi împreună (de exemplu: mere cu mere, morcovi cu morcovi).
- Scoateți legumele verzi din pungă de plastic și puneți-le la frigider după ce le-ați înfășurat într-un prosop de hârtie sau o cârpă. Dacă spălați acest tip de alimente înainte de a le pune în frigider, nu uitați să le uscați.
- Puteți crea atât un mediu umed, cât și să permiteți circulația aerului păstrând fructele și legumele, care sunt predispuse la uscarea, în pungi de plastic perforate sau nesigilate.
- Înafara cazurilor în care în mediul înconjurător există circumstanțe extreme, dacă produsul dvs. (din tabelul cu valori setate recomandate) este păstrat la valorile setate specificate, el își va păstra prospețimea mai mult timp atât în compartimentul pentru produse proaspete, cât și în compartimentul congelator.

Păstrați diferite alimente în diferite locuri în funcție de proprietățile acestora.

Aliment	Locația
Ou	Raft de ușă
Produse lactate (unt, brânză)	Dacă există, compartimentul de zero grade (pentru alimentele de mic dejun)
Fructe, legume și verdeață	Compartimentul fructe-legume, sertar pentru fructe și legume sau Compartimentul EverFresh+ (dacă există)
Carnea proaspătă, carne de pui, pește, cârnați etc. Alimente gătite	Dacă există, compartimentul de zero grade (pentru alimentele de mic dejun)
Produse gata de servit, produse împachetate, produse conservă și murături	Rafturile superioare sau raftul de ușă
Băuturi, sticle, condimente și snackuri	Raft de ușă

Tabel valori setate recomandate

Setarea compartimentului de congelare	Setarea compartimentului frigider	Observații
-22°C	4°C	Aceasta este setarea implicită recomandată. Această setare este recomandată în cazul în care temperatura ambiantă este sub 30°C.
-22°C sau mai rece	4°C	Aceste setări sunt recomandate pentru temperaturile ambiante care depășesc 30 °C.
Quick Freeze (Congelare rapidă)	4°C	Utilizați atunci când doriți să congelați alimentele într-un timp scurt. La încheierea procesului, produsul va reveni la poziția anterioară.
-18°C sau mai rece	2°C	Utilizați aceste setări în cazul în care considerați că compartimentul răcitorului nu este suficient de rece din cauza temperaturii ambiante sau a deschiderii frecvente a ușii.

7.2 Înlocuirea lămpii de iluminat

Luați legătura cu Service-ul autorizat atunci când becul/LED-ul utilizat pentru iluminarea frigiderului va fi schimbat.

Lampa (lămpile) utilizată (utilizate) în acest aparat nu poate (pot) fi utilizată (utilizate) pentru iluminatul locuințelor. Scopul

acestei lămpi este de a ajuta utilizatorul să introducă alimente în frigider/congelator în condiții de siguranță și confort.

7.3 Alertă ușă deschisă

În funcție de model, sistemul de alertă de deschidere a ușii frigiderului dumneavoastră poate fi diferit.

Versiunea 1;

Dacă ușa produsului rămâne deschisă pentru o anumită perioadă de timp (între 60 s și 120 s), se emite un semnal sonor de avertizare; în funcție de modelul produsului, poate fi afișat și un semnal vizual de avertizare (lumină intermitentă). Dacă închideți ușa dispozitivului sau apăsați un buton de pe ecranul dispozitivului, dacă acesta există, sunetul de avertizare se va opri.

Versiunea 2;

Dacă ușa dispozitivului rămâne deschisă pentru o anumită perioadă de timp (între 60s și 120 s), se declanșează alerta de ușă

deschisă. Alerta de deschidere a ușii se declanșează treptat. Pentru început, se va declanșa o avertizare sonoră. După 4 minute, dacă ușa nu este încă închisă, se activează un avertisment vizual (lumină intermitentă). Alerta de deschidere a ușii va fi amânată pentru o anumită perioadă de timp (între 60 s și 120 s) atunci când este apăsată orice tastă de pe ecranul produsului, dacă o astfel de tastă există. Apoi, procesul va începe din nou. Atunci când ușa dispozitivului este închisă, alerta de ușă deschisă va fi anulată.

8 Caracteristicile produsului**8.1 Zona de depozitare a gheții****Luarea de gheață/apă**

Selectați opțiunea respectivă utilizând afișajul pentru a prelua apă (🍹) / cuburi de gheață (🧊) / gheață spartă (🧊). Apăsați declanșatorul de pe dozatorul de apă pentru a lua apă/gheață. Când comutați între opțiunile cuburi de gheață (🧊) / gheață spartă (🧊), este posibil ca tipul de gheață de la selecția anterioară să fie livrat.

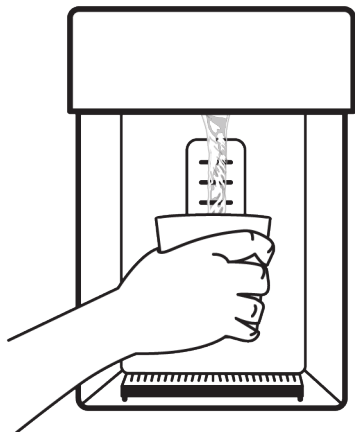

- Pentru a lua gheață din dozatorul de gheață/apă pentru prima dată, trebuie să așteptați aproximativ 12 ore. În cazul în

care nu există suficientă gheață în recipientul pentru gheață, nu puteți lua gheață din dozator.

- Nu consumați cuburile de gheață (3-4 litri) după prima pornire produsului.
- În cazul unei pane de curent sau o defecțiune temporară în timpul funcționării produsului, gheața se poate topi puțin și îngheța din nou. În acest caz, cuburile de gheață se pot lipi unul de altul. În cazul în care întreruperea de curent sau defecțiunea continuă, gheața se poate topi și poate provoca scurgeri de apă. Când apare o astfel de problemă, curățați recipientul de gheață aruncând gheața rămasă în recipientul cu gheață.
- Sistemul de apă al produsului trebuie conectat numai la conducta de apă rece. Acesta nu trebuie conectat la conducta de apă caldă.
- Este posibil ca apa să nu poată fi luată în timpul primei funcționări a produsului. Motivul pentru aceasta este existența aerului în sistem. Va trebui să eliminați aerul din sistem. Pentru aceasta, apăsați pe declanșatorul dozatorului timp de 1-2 minute până când din dozatorul de apă vine apă. La început, apa poate curge neregulat. Debitul de apă va reveni la normal după ce aerul din sistem este eliminat.

- Când filtrul este folosit pentru prima dată, poate ieși o apă murdară. Nu consumați primele 10 pahare de apă.
- Când produsul este instalat pentru prima dată, trebuie să treacă aproximativ 12 ore pentru ca apa să se răcească.
- Sistemul de apă al produsului a fost proiectat astfel încât să poată funcționa numai cu apă curată. Nu utilizați altă băutură înafara apei.
- Dacă nu folosiți produsul o perioadă îndelungată cum ar fi atunci când sunteți în vacanță etc., vă recomandăm să anulați racordul de apă. Dacă dozatorul de apă nu este utilizat o perioadă îndelungată de timp, este posibil ca primele 1-2 pahare de apă să fie cu apă caldă.

Tava pentru captarea picăturilor

Apa care picură din dozator se acumulează pe tăviță de scurgere, nu există o scurgere pentru apă. Puteți scoate tăvița de scurgere trăgând-o înspre dumneavoastră sau apăsând pe marginea ei. Astfel puteți curăța apa din tăvița de scurgere.

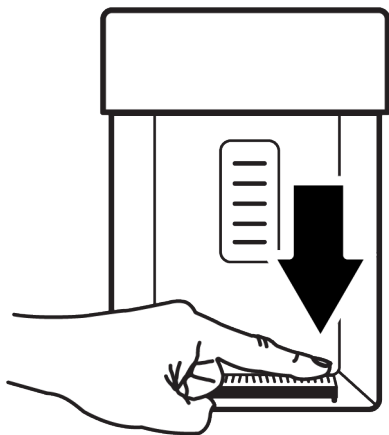

Aparatul de gheață

Aparatul pentru gheață se află în partea superioară a corpului congelatorului. Apucând mânerul de sub partea frontală, trageți recipientul de depozitare cu gheață spre dvs. pentru a-l scoate.

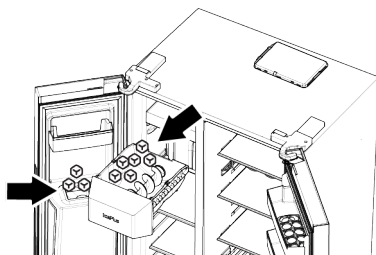

Pentru a scoate recipientul de depozitare cu gheață

Apucați mânerul de la baza recipientului și trageți-l spre dvs.

Pentru a reinstala recipientul de depozitare cu gheață

Așezați recipientul în fanta sa și împingeți-l înapoi, ținând paralel cu solul. Vă rugăm să vă asigurați că nu va fi lăsat niciun spațiu liber între recipient și compartimentul aparatului de gheață.

În cazul în care nu puteți obține toate cuburile de gheață produse

Cuburile de gheață rămase în recipientul de depozitare pentru o perioadă lungă de timp se pot lipi între ele și pot forma blocuri mari de gheață. În acest caz, scoateți recipientul de depozitare cu gheață conform descrierii din manual, separați cuburile de gheață, scoateți-le pe cele care nu pot fi separate de recipient și puneți cuburile rămase înapoi în recipient.

Dacă problema persistă, verificați canalul pentru gheață și ștergeți-l dacă este blocat.

La prima utilizare a aparatului de gheață sau după o perioadă lungă

Cuburile de gheață se pot micșora din cauza aerului rezidual din sistemul de apă. Aerul va fi evacuat automat după o perioadă de timp de utilizare.

- Nu folosiți cuburile de gheață produse în prima zi, astfel încât să puteți reîmprospăta toată apa rămasă în sistem.
- Nu introduceți mâna sau niciun alt obiect în canalul pentru gheață și în lamele de zdrobire a gheții în timpul funcționării frigiderului.

- Nu permiteți copiilor să se agațe de aparatul de gheață, de recipientul de păstrare a gheții sau de dozatorul de apă/gheață.
- Prindeți bine recipientul de depozitare cu gheață cu ambele mâini, pentru a nu cădea.
- Când închideți rapid ușa aparatului, este posibil ca apa din aparatul de gheață să sară în recipientul de depozitare cu gheață.
- Nu demontați recipientul de depozitare cu gheață dacă nu este necesar.
- În cazul unui blocaj (aparatul nu eliberează gheață) în timp ce obțineți gheață zdrobită, încercați să obțineți cuburi de gheață.
- Apoi, puteți încerca din nou să obțineți gheață zdrobită.
- Când luați gheața zdrobită, aparatul poate produce mai întâi cuburi de gheață. Este posibil ca aparatul să producă cuburi de gheață atunci când luați gheață zdrobită.
- Ușa congelatorului aparatului de gheață poate fi acoperită de strat subțire de gheață și o peliculă.
- Acest lucru este normal și vă recomandăm să îl curățați imediat.
- După un anumit timp, apa se poate umple în grila care se află la baza dozatorului de apă.
- Vă recomandăm să scoateți apa din grătar în mod regulat.
- Este normal să auziți un sunet când cuburile de gheață cad din cutia dozatorului de gheață. Acest lucru nu înseamnă o defecțiune.
- Mecanismul cu lamă al recipientului de gheață este ascuțit și vă poate răni mâna.
- Dacă cuburile de gheață nu sunt eliberate din dozatorul de gheață, înseamnă că cuburile de gheață pot fi lipite între ele. Trebuie să curățați recipientul pentru a continua să obțineți cuburi de gheață.
- Când este apăsată maneta pentru gheață (Indicator etc.), tipul de gheață nu poate fi schimbat. Trebuie să eliberați maneta

(Indicator etc.), să schimbați tipul de gheață și să luați din nou gheață. Pentru aceasta, puteți lua din nou gheață după ce ați schimbat tipul de gheață de pe indicator.

8.2 Suportul pentru ouă

Puteți așeza suportul pentru ouă pe ușa sau pe raftul dorit.

Dacă suportul pentru ouă urmează să fie așezat pe raft, vă recomandăm să alegeți rafturi inferioare mai reci.

- Nu așezați niciodată suportul pentru ouă în compartimentul congelatorului.

8.3 Sertar pentru fructe și legume proaspete

Setarul pentru legume și fructe proaspete al frigiderului este conceput pentru a menține legumele proaspete prin păstrarea umidității. În acest scop, circularea totală a aerului rece este intensificată în cutia pentru legume și fructe. Păstrați fructele și legumele în acest compartiment. Păstrați legumele cu frunze verzi și fructele separat pentru a prelungi durata de viață.

8.4 Zona de depozitare la rece a produselor lactate

Sertar depozitare la rece

Sertarul de depozitare la rece poate atinge temperaturi mai scăzute în compartimentul frigorific. Utilizați acest sertar pentru a depozita delicatose (salam, cârnați, produse lactate etc.) și produse lactate care necesită o temperatură de depozitare mai scăzută sau produse din carne, pui sau pește pentru consum imediat. Stocarea fructelor și legumelor în acest compartiment nu este recomandată.

8.5 Sertar legume fructe cu control al umidității

Cu funcția de sertar cu umiditate controlată, umiditatea legumelor și fructelor este ținută sub control, iar alimentele sunt păstrate proaspete pentru o perioadă mai lungă de timp.

Vă recomandăm să așezați legumele cu frunze precum salata verde, spanacul și legumele similare care sunt sensibile la pierderea umidității în sertar, nu în poziție verticală pe rădăcini, ci cât mai orizontal posibil.

La plasarea legumelor, așezați legumele grele și dure în partea de jos și cele ușoare și moi în partea de sus, luând în considerare greutatea specifică a legumelor.

Nu lăsați niciodată legumele în pungi în sertarul pentru legume și fructe. Lăsându-le în pungi de plastic, legumele putrezesc într-un timp scurt.

În situațiile în care nu se preferă contactul cu alte legume, utilizați materiale de ambalare, cum ar fi hârtia, care are un anumit nivel de porozitate din punct de vedere al igienei.

Nu așezați fructe care au o producție mare de gaze de etilenă, cum ar fi pere, caise, piersici și în special mere, în același sertar cu alte legume și fructe. Gazul de etilenă care provine din aceste fructe poate determina alte legume și fructe să se maturizeze mai repede și să putrezească într-o perioadă mai scurtă de timp.

8.6 Racordarea la apă

(Această caracteristică este opțională)



AVERTIZARE

Produsul și pompa de apă, dacă există, trebuie să fie scoase din priză în timpul racordării.

Conexiunile produsului dvs. la rețea, la filtru și la damigeană trebuie să fie efectuate de un service autorizat.

În funcție de model, puteți racorda produsul la o damigeană sau direct la rețeaua de apă. Pentru a face acest racord, mai întâi trebuie să conectați furtunul de apă la produs.

În funcție de modelul produsului dvs., verificați dacă următoarele piese sunt incluse cu produsul:

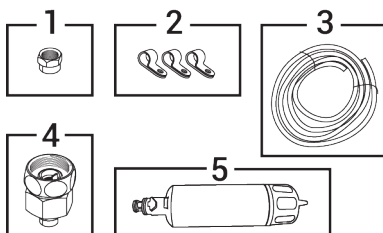

1. Racord (1 bucată) : Utilizat pentru fixarea furtunului de apă la partea din spate a produsului.
2. Clemă pentru furtun (3 bucăți) : Folosit pentru fixarea furtunului de apă pe perete.
3. Furtun de apă (1 bucată, 5 metri diametru 1/4 inch): Folosit pentru realizarea de racordări la apă.
4. Adaptor pentru robinet (1 bucată) : Utilizat pentru conectarea la rețeaua de apă rece cu filtru poros.
5. Filtru de apă (1 bucată *Opțional): Acesta este utilizat pentru a racorda produsul la rețeaua de apă. Dacă există un racord pentru damigeană, nu este nevoie să folosiți un filtru de apă.

Racordarea furtunului de apă la produs

Urmați instrucțiunile de mai jos pentru a racorda furtunul de apă la produs.

1. Îndepărtați fittingul de pe adaptorul de capăt de furtun atașat la partea din spate a produsului și înșurubați-l pe furtunul de apă.

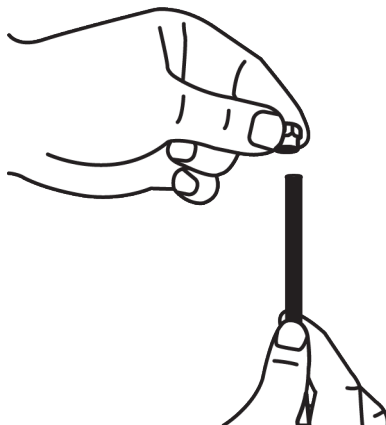
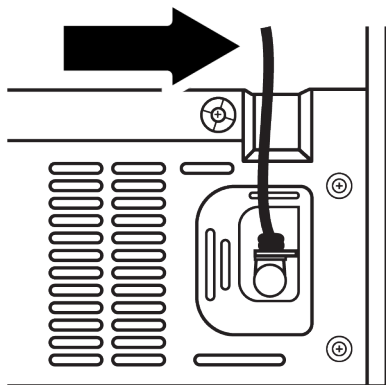

2. Atașați furtunul de apă la adaptorul pentru furtun apăsând ferm în jos.

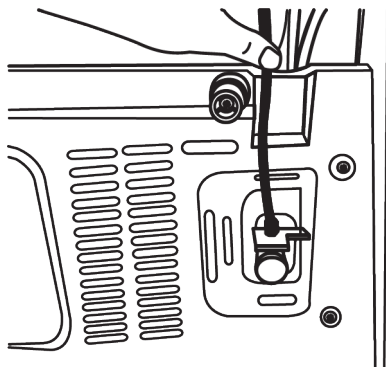

3. Fixați racordul la adaptorul pentru capăt de furtun prin strângere manuală. Puteți strânge racordul folosind o cheie pentru țevi sau un clește.

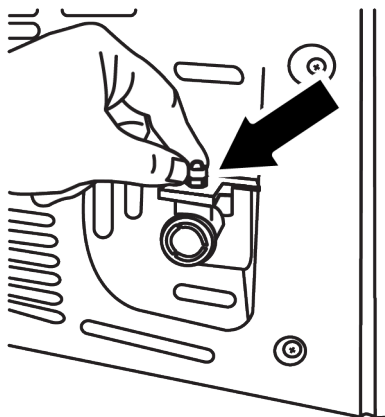

Racordarea la rețeaua de apă

(Această caracteristică este opțională)
Dacă doriți să utilizați produsul prin racordarea acestuia la conducta de apă rece, trebuie să instalați un racord standard cu supapă de 1/2" pe rețeaua de apă rece din locuința dumneavoastră. Dacă acest fitting nu este disponibil și nu sunteți sigur, consultați un instalator calificat.

1. Deconectați racordul de la adaptorul robinetului.

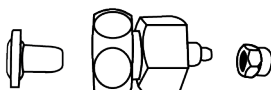

2. Conectați adaptorul pentru robinet la robinetul de rețea.

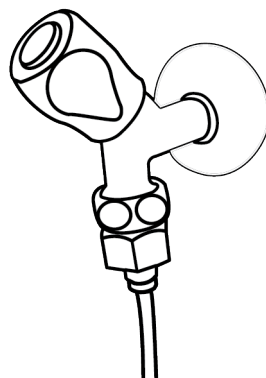

3. Înșurubați racordul pe furtunul de apă.

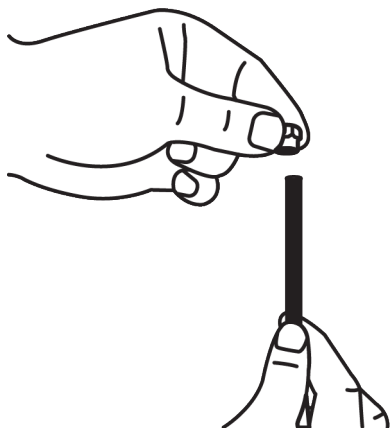

4. Înșurubați racordul pe adaptorul de robinet și strângeți-l cu mâna/cheia.

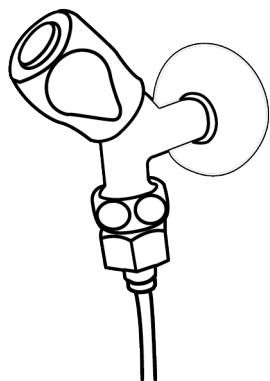

5. Fixați furtunul de apă în locuri adecvate cu ajutorul clemelor prevăzute pentru a preveni deteriorarea, alunecarea sau deplasarea accidentală.

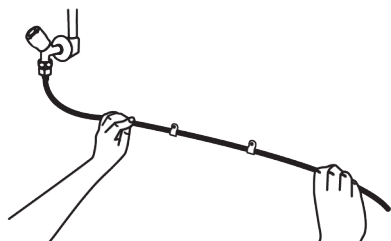

AVERTIZARE

După deschiderea robinetului, asigurați-vă că nu există scurgeri de apă la ambele îmbinări ale furtunului de apă. În caz de scurgere, închideți imediat robinetul și strângeți toate îmbinările cu o cheie pentru țevi sau un clește.

Pentru produsele care urmează să fie utilizate în damigene;

(Această caracteristică este opțională)

Pentru a racorda apa din damigeană la produs, este necesară pompa de apă recomandată de service-ul autorizat.

Pentru a racorda apa din damigeană la produs, este necesară pompa de apă recomandată de service-ul autorizat.

1. După ce ați racordat un capăt al furtunului de apă de la pompă la produs, urmați instrucțiunile de mai jos.

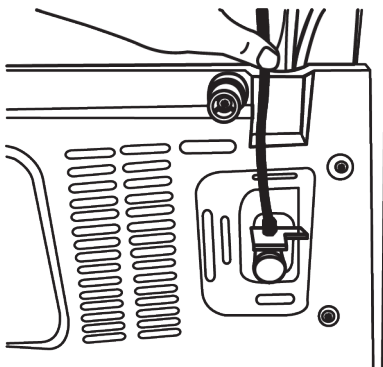

2. Efectuați racordul prin împingerea celui alt capăt al furtunului de apă în orificiul de intrare al furtunului de apă al pompei.

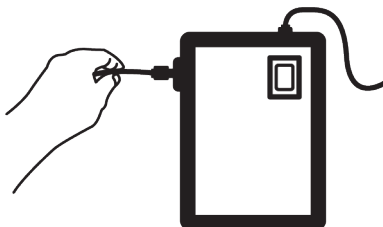

3. Fixați furtunul pompei prin introducerea acestuia în damigeană.

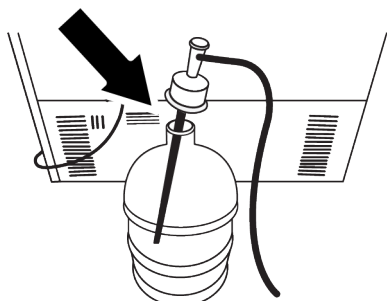

4. După finalizarea racordului, conectați pompa la priză și porniți pompa.

i După pornirea pompei, așteptați 2-3 minute pentru ca aceasta să atingă eficiența dorită.

i Consultați manualul de instrucțiuni al pompei în timp ce faceți racordul la apă.

i Dacă se va utiliza o damigeană, nu este nevoie să folosiți un filtru de apă.

Filtrul de apă

(Această caracteristică este opțională)
În funcție de model, produsul dumneavoastră poate avea un filtru exterior sau interior. Pentru a instala filtrul de apă, urmați instrucțiunile de mai jos.

Montarea filtrului exterior pe perete

(Această caracteristică este opțională)

⚠ AVERTIZARE
Nu instalați filtrul pe produs.

În funcție de modelul produsului dvs., verificați dacă următoarele piese sunt incluse cu produsul:

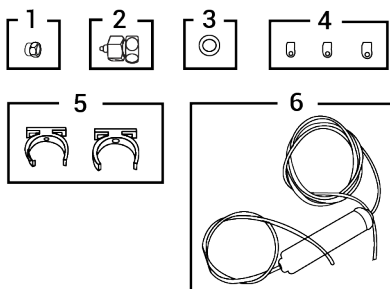

1. Racord (1 bucată) : Utilizat pentru fixarea furtunului de apă la partea din spate a produsului.
2. Adaptor pentru robinet (1 bucată) : Utilizat pentru racordarea la rețeaua de apă rece.
3. Filtru poros (1 bucată)
4. Clemă pentru furtun (3 bucăți) : Folosit pentru fixarea furtunului de apă pe perete.
5. Aparat de conectare a filtrului (2 bucăți): Utilizat pentru montarea filtrului pe perete.
6. Filtru de apă (1 bucată): Acesta este utilizat pentru a racorda produsul la rețeaua de apă. Dacă există un racord pentru damigeană, nu este nevoie să folosiți un filtru de apă.
7. Conectați adaptorul pentru robinet la robinetul de rețea.
8. Stabiliți locul în care va fi fixat filtrul exterior. Montați aparatul de racordare a filtrului (5) pe perete.
9. Atașați filtrul perpendicular pe suportul filtrului, așa cum este indicat pe etichetă. (6).

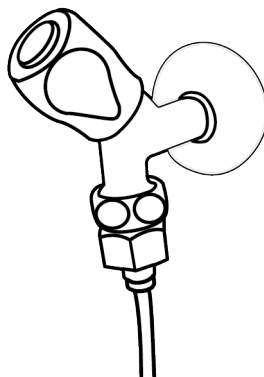

10. Racordați furtunul de apă care iese din partea superioară a filtrului la adaptorul produsului de racordare a apei.

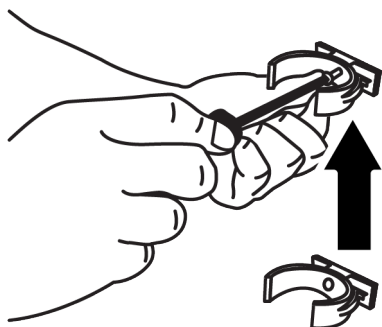

11. După ce racordarea este finalizată, imaginea ar trebui să fie cea prezentată mai jos.

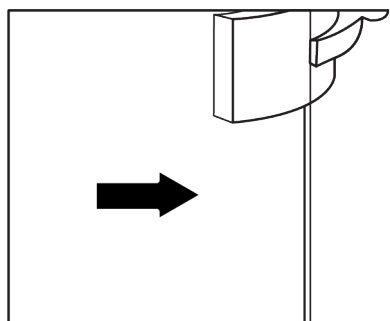
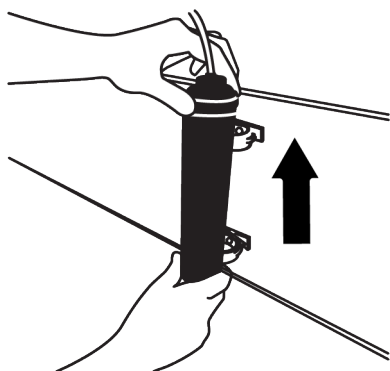

Deoarece filtrul intern care vine cu produsul nu este instalat, procedurile necesare pentru pregătirea acestuia sunt următoarele:

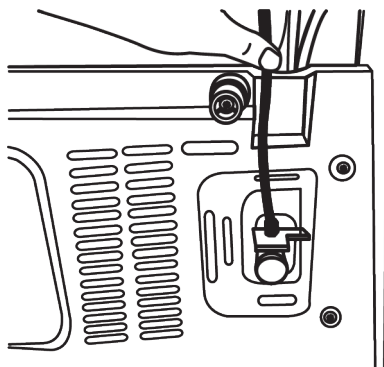

Conducta de apă

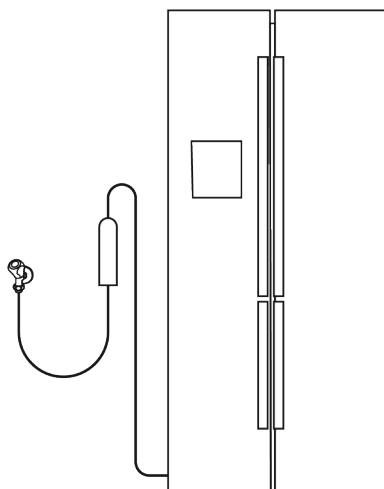

Conducta damigenei:

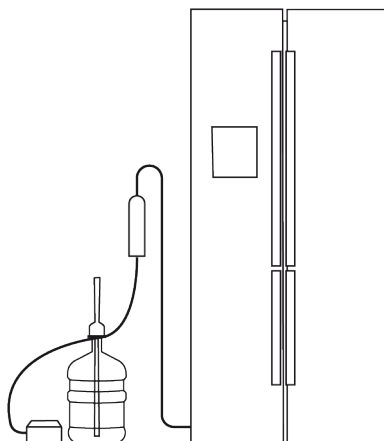



Nu beți primele 10 pahare de apă după conectarea filtrului.

1. Pentru instalarea filtrului, **indicatorul "Ice Off"** trebuie să fie activ. Comutarea între indicatorii ON și OFF de pe afișaj se face prin apăsarea butonului "Ice".

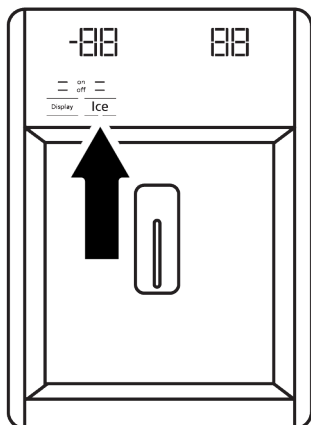

2. Scoateți compartimentul pentru legume pentru a avea acces la filtrul de apă.
3. Scoateți capacul de by-pass al filtrului de apă trăgându-l spre dumneavoastră.



Este normal să curgă câteva picături de apă după ce se scoate capacul.

4. Introduceți capacul filtrului de apă în mecanism și împingeți-l înainte pentru a-l bloca în poziție.

9 Întreținerea și curățarea

Citiți mai întâi secțiunea „Instrucțiuni privind siguranța”!

Înainte de a curăța produsul, scoateți-l din priză sau deconectați siguranța la care este conectat.

Nu puneți mâinile, picioarele sau obiectele metalice sub frigider sau între frigider și podea, indiferent care ar fi motivul. Se pot produce blocaje sau orice muchie ascuțită poate provoca vătămări corporale.

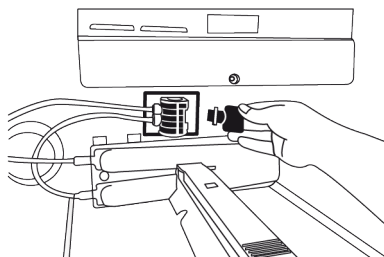

5. Ieșiți din modul "Ice Off" apăsând din nou butonul "Ice" de pe afișaj.

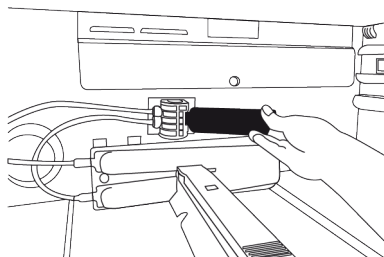

Filtrul de apă îndepărtează unele particule străine din apă. Acesta nu purifică apa de microorganisme.

- Nu folosiți instrumente ascuțite sau abrazive pentru a curăța produsul. Nu folosiți materiale precum agenți de curățare de uz domestic, săpun, detergenți, gaz, benzină, diluant, alcool, ceară etc.
- Praful trebuie îndepărtat de pe grilajul de ventilație din spatele produsului cel puțin o dată pe an (fără a deschide capacul). Curățați ușa cu o cârpă umedă.

Pentru produsele cu dozator de apă/ gheață

- Dacă apa din rezervorul de apă are 2- 3 săptămâni, aceasta trebuie înlocuită.
- Recipientul de apă și componentele dozatorului de apă nu trebuie spălate în mașini de spălat vase.
- Dizolvați o linguriță de carbonat în jumătate de litru de apă. Umeziți o bucată de cârpă în apă și stoarceți-o. Ștergeți dispozitivul cu această cârpă și uscați bine.
- Aveți grijă să nu intre apă în capacul lămpii, de sticla de iluminare LED, orificiile de aerisire sau alte părți electrice. Risc de electrocutare și scurtcircuit!
- Nu deschideți secțiunile sub tensiune (capacul plăcii de comandă, capacul din spate al compresorului, dacă există, etc.) fără prezența unei persoane autorizate și nu efectuați nicio operațiune de curățare, întreținere sau reparație aici. Dacă produsul nu are un capac în secțiunea compresorului, nu atingeți această zonă cu mâinile sau cu vreun obiect. Risc de electrocutare și scurtcircuit!
- Curăța ușa cu o cârpă umedă. Scoateți ușile și suporturile corpului, precum și tot conținutul din frigider. Scoateți rafturile ușilor ridicându-le în sus. Curățați și uscați rafturile, apoi montați-le la loc glisând de sus.
- Nu utilizați apă clorurată sau produse de curățare pe suprafața exterioară și pe componentele cromate ale produsului. Clorul va cauza ruginirea suprafețelor metalice.
- Nu vă așezați mâinile, picioarele sau obiectele metalice sub frigider. Se pot produce blocaje sau orice margine ascuțită poate provoca vătămări corporale.
- Nu utilizați unelte ascuțite și abrazive, săpun, materiale pentru curățarea casei, detergenți, gaz, benzină, lac și substanțe similare pentru a preveni deformarea și îndepărtarea amprentelor de pe partea

din plastic. Folosiți apă caldă și o cârpă moale pentru curățare și apoi uscați prin ștergere.

Pe produse fără caracteristica no-frost;

- Pe peretele din spate al compartimentului congelatorului pot apărea picături de apă și formarea de gheață de grosimea unui deget. Nu curățați și nu aplicați niciodată uleiuri sau materiale similare.
- Utilizați o cârpă din microfibră ușor umezită pentru a curăța suprafața externă a produsului. Bureții și alte tipuri de haine de curățare pot provoca zgârieturi.
- Pentru a curăța toate componentele detașabile în timpul curățării suprafeței interioare a produsului, spălați aceste componente cu o soluție ușoară constând din săpun, apă și bicarbonat de sodiu. Spălați și uscați bine. Preveniți contactul apei cu componentele de iluminare și panoul de control.
- Asigurați-vă că nu intră apă în carcasa lămpii și în alte componente electrice.
- Curăța ușa cu o cârpă umedă. Scoateți tot conținutul pentru a scoate rafturile ușilor și ale corpului. Scoateți rafturile ușilor ridicându-le în sus. Curățați și uscați rafturile, apoi montați-le la loc glisând de sus.
- Nu utilizați apă clorurată sau produse de curățare pe suprafața exterioară și pe componentele cromate ale produsului. Clorul va cauza ruginirea suprafețelor metalice.
- Nu utilizați unelte ascuțite și abrazive, săpun, materiale pentru curățarea casei, detergenți, gaz, benzină, lac și substanțe similare pentru a preveni deformarea și îndepărtarea amprentelor de pe partea din plastic. Folosiți apă caldă și o cârpă moale pentru curățare și apoi uscați prin ștergere.
- Pe produsele fără caracteristica No-Frost, pe peretele din spate al compartimentului frigorific pot apărea picături de apă și formarea gheții de

grosimea unui deget. Nu curățați și nu aplicați niciodată uleiuri sau materiale similare.

- Utilizați numai o cârpă din microfibră ușor umezită pentru a curăța suprafața externă a produsului. Bureții și alte tipuri de haine de curățare pot provoca zgârieturi.
- Pentru a curăța toate componentele detașabile în timpul curățării suprafeței interioare a produsului, spălați aceste componente cu o soluție ușoară constând din săpun, apă și bicarbonat de sodiu. Spălați și uscați bine. Preveniți contactul apei cu componentele de iluminare și panoul de control.
- Nu folosiți oțet, alcool de frecare sau alți agenți de curățare pe bază de alcool pe orice suprafață interioară.

Suprafețe externe din oțel inoxidabil

Utilizați un agent de curățare neabraziv pentru oțel inoxidabil și aplicați-l cu o cârpă moale, care nu lasă scame. Pentru lustruire, ștergeți ușor suprafața cu o cârpă din

microfibră umezită cu apă și folosiți o lavetă uscată pentru lustruire uscat. Urmați întotdeauna venele din oțel inoxidabil.

Prevenirea mirosurilor neplăcute

Produsul a fost fabricat fără să prezinte orice mirosuri neplăcute. Cu toate acestea, depozitarea necorespunzătoare a alimentelor și curățarea necorespunzătoare a suprafețelor interne pot provoca mirosuri.

- Pentru a evita acest lucru, curățați interiorul cu apă cu bicarbonat de sodiu la fiecare 15 zile.
- Păstrați alimentele în suporturi sigilate, deoarece microorganismele care apar din alimentele păstrate în recipiente nesigilate vor provoca mirosuri neplăcute.
- Nu păstrați în frigider alimente expirate și alterate.

Protejarea suprafețelor din plastic

Dacă pe suprafețele din plastic se scurge ulei, acestea se pot deteriora; curățați-le imediat cu apă caldă.

10 Depanare

Citiți mai întâi secțiunea „Instrucțiuni privind siguranța”!

Verificați această listă înainte de a contacta departamentul de service. Puteți economisi timp și bani. Această listă include probleme frecvente care nu sunt provocate de defecte de material sau de manoperă. Este posibil ca unele funcții descrise aici să nu se aplice pentru produsul dvs.

Dacă problema persistă după ce ați urmat instrucțiunile din acest capitol, contactați distribuitorul dvs. sau un centru de service autorizat. Nu încercați să reparați produsul.

Frigiderul nu funcționează.

- Cablul de alimentare nu este complet reglat. >>> Introduceți ștecherul în priză.
- Siguranța prizei la care este conectat frigiderul sau siguranța principală este arsă. >>> Verificați siguranța.

Condens pe peretele lateral al compartimentului frigiderului (MULTI ZONE, COOL CONTROL și FLEXI ZONE).

- Ușa este deschisă prea frecvent. >>> Aveți grijă să nu deschideți ușa frigiderului prea frecvent.
- Mediul este prea umed. >>> Nu instalați produsul în medii umede.
- Alimentele lichide sunt păstrate în recipiente deschise. >>> Păstrați alimentele lichide în recipiente închise.
- Ușa produsului este lăsată deschisă. >>> Nu lăsați ușa frigiderului deschisă perioade îndelungate de timp.
- Termostatul este setat la o temperatură foarte rece. >>> Setați termostatul la o temperatură adecvată.

Compresorul nu funcționează.

- Sistemul de protecție termică a compresorului se va activa în cazul penelor de curent sau în cazul deconectării și reconectării la priză, întrucât presiunea din sistemul de răcire

nu este încă echilibrată. Frigiderul va porni după circa 6 minute. Contactați un centru de service dacă frigiderul nu pornește după această perioadă.

- Dezghețare este activată. >>> Acest mod este normal pentru un frigider cu dezghețare automată. Ciclul de dezghețare are loc periodic.
- Frigiderul nu este conectat la priză.>>> Asigurați-vă că ștecherul este introdus corect în priză.
- Setarea de temperatură este incorectă. >>> Selectați temperatura adecvată.
- Nu este curent. >>> Frigiderul va continua să funcționeze normal după ce curentul revine.

În timpul funcționării frigiderului, zgomotul devine mai intens.

- Modul de funcționare a frigiderului se poate modifica în funcție de condițiile ambientale. Acesta este un fenomen normal și nu reprezintă o defecțiune.

Frigiderul pornește des sau funcționează perioade îndelungate de timp.

- Este posibil ca noul dvs. frigider să fie mai mare decât cel vechi. Frigiderele mari funcționează perioade îndelungate de timp.
- Temperatura încăperii poate fi ridicată. >>> De regulă, frigiderul funcționează perioade îndelungate de timp la temperaturi ridicate în încăpere.
- Este posibil ca frigiderul să fi fost conectat recent la priză sau să fi fost umplut recent cu alimente. >>> Dacă frigiderul a fost conectat recent la priză sau a fost umplut cu alimente, va dura mai mult până frigiderul va atinge temperatura setată. Este un lucru normal.
- Este posibil ca în frigider să fi fost introduse recent cantități mari de alimente calde. >>> Nu introduceți alimente calde în frigider.
- Este posibil ca ușile să fi fost deschise frecvent sau lăsate întredeschise mai mult timp. >>> Aerul cald care pătrunde

în frigider determină funcționarea pe perioade mai îndelungate de timp. Deschideți mai rar ușile.

- Este posibil ca ușa congelatorului sau frigiderului să fi fost lăsată întredeschisă. >>> Verificați dacă ușile sunt închise corect.
- Produsul poate fi setat la o temperatură foarte joasă. >>> Selectați o temperatură mai ridicată și așteptați ca aceasta să fie atinsă.
- Este posibil ca garnitura ușii frigiderului sau congelatorului să fie murdară, uzată, ruptă sau poziționată incorect. >>> Curățați sau înlocuiți garnitura. Garniturile deteriorate/defecte determină funcționarea pe perioade îndelungate de timp a frigiderului pentru a se asigura temperatura corectă.

Temperatura congelatorului este foarte joasă, iar temperatura frigiderului este adecvată.

- Ați selectat o temperatură foarte joasă a congelatorului. >>> Selectați o temperatură mai ridicată a congelatorului și verificați din nou.

Temperatura frigiderului este foarte joasă, iar temperatura congelatorului este adecvată.

- Ați selectat o temperatură foarte joasă a frigiderului. >>> Setati o temperatură mai ridicată a compartimentului frigorific și verificați din nou.

Alimentele din sertarele frigiderului sunt înghețate.

- Ați selectat o temperatură foarte joasă a frigiderului. >>> Setati o temperatură mai ridicată a compartimentului frigorific și verificați din nou.

Temperatura din frigider sau congelator este foarte mare.

- Ați selectat o temperatură foarte ridicată a frigiderului. >>> Setarea temperaturii compartimentului de răcire are un efect asupra temperaturii din compartimentul congelatorului. Așteptați până când temperatura pieselor relevante atinge

nivelul suficient prin schimbarea temperaturii compartimentelor de răcire sau de congelare.

- Este posibil ca ușile să fi fost deschise frecvent sau lăsate întredeschise mai mult timp. >>> Deschideți mai rar ușile.
- Este posibil ca ușa să fi fost lăsată întredeschisă. >>> Închideți complet ușa.
- Este posibil ca frigiderul să fi fost conectat recent la priză sau să fi fost umplut recent cu alimente. >>> Acest lucru este normal. Dacă frigiderul a fost conectat recent la priză sau a fost umplut cu alimente, va dura mai mult până frigiderul va atinge temperatura setată.
- Este posibil ca în frigider să fi fost introduse recent cantități mari de alimente calde. >>> Nu introduceți alimente calde în frigider.

Vibrații sau zgomot.

- Suprafața nu este plană sau dură >>> Dacă frigiderul se clatină când este împins ușor, reglați picioarele pentru a echilibra frigiderul. De asemenea, asigurați-vă că podeaua este suficient de stabilă și poate susține frigiderul.
- Zgomotul poate fi provocat de obiectele amplasate pe frigider. >>> Aceste obiecte trebuie îndepărtate de pe frigider.
- Frigiderul emite zgomote asemănătoare curgerii sau pulverizării lichidelor etc.
- Funcționarea frigiderului se bazează pe circulația gazelor și lichidelor. >>> Acesta este un fenomen normal și nu reprezintă o defecțiune.

Frigiderul emite un zgomot similar cu șuieratul vântului.

- Frigiderul este prevăzut cu un ventilator pentru răcire. Acesta este un fenomen normal și nu reprezintă o defecțiune.

Condens pe pereții interiori ai frigiderului.

- Mediile calde și umede favorizează formarea gheții și condensului. Acesta este un fenomen normal și nu reprezintă o defecțiune.

- Este posibil ca ușile să fi fost deschise frecvent sau lăsate întredeschise mai mult timp. >>> Deschideți mai rar ușile; dacă ușa este deschisă, închideți-o.
- Este posibil ca ușa să fi fost lăsată întredeschisă. >>> Închideți complet ușa.

Condens în exteriorul frigiderului sau între uși.

- Este posibil ca mediul să fie umed. Acest fenomen este normal în medii umede. >>> La reducerea umidității, condensul va dispărea.

Mirosuri neplăcute în frigider.

- Frigiderul nu este curățat în mod periodic. >>> Curățați periodic interiorul frigiderului folosind un burete, apă caldă și carbonată.
- Este posibil ca mirosul să fie cauzat de anumite recipiente și ambalaje. >>> Folosiți un recipient sau un ambalaj care nu prezintă mirosuri neplăcute.
- Alimentele au fost introduse în recipiente deschise. >>> Păstrați alimentele în recipiente închise. Din alimentele nesigilate, microorganismele se pot răspândi și pot provoca mirosuri neplăcute.
- Aruncați toate alimentele expirate sau alterate din frigider.

Ușa nu se închide.

- Este posibil ca ambalajele alimentelor să blocheze ușa. >>> Mutați alimentele care împiedică închiderea ușii.
- Este posibil ca frigiderul să fie înclinat. >>> Reglați picioarele de pentru a echilibra frigiderul.
- Suprafața nu este plană sau dură >>> Asigurați-vă că suprafața este plană și destul de dură pentru a susține produsul.

Cuția legume/fructe este blocată.

- Este posibil ca alimentele să atingă partea superioară a sertarului. >>> Rearanjați alimentele în sertar.

Temperatura la suprafața produsului.

- Temperatura ridicată poate fi observată între două uși, pe panourile laterale și pe suprafața grilei din spate în timp ce produsul este pus în funcțiune. Acest lucru este normal și nu necesită reparații.

Ventilatorul continuă să funcționeze atunci când ușa este deschisă.

- Ventilatorul poate continua să funcționeze atunci când ușa congelatorului este deschisă.

Dacă problema persistă după ce ați urmat instrucțiunile din acest capitol, contactați distribuitorul dvs. sau un centru de service autorizat. Nu încercați să reparați produsul. Este un lucru normal.

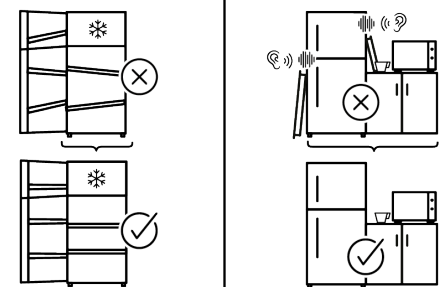
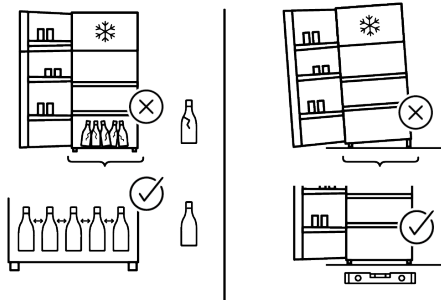
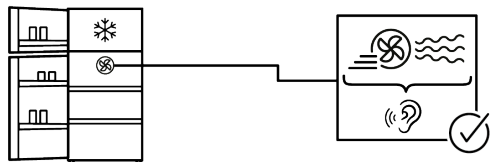
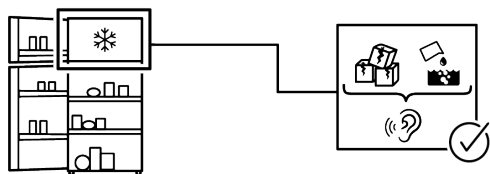
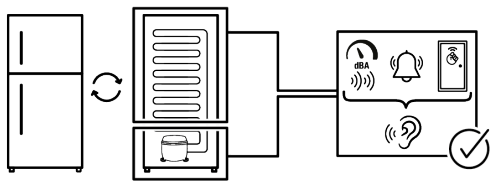

DECLARAȚIE DE DECLINARE A RĂSPUNDERII:

Unele defecțiuni (simple) pot fi tratate în mod adecvat de către utilizatorul final fără a apărea nicio problemă de siguranță sau utilizare nesigură, cu condiția ca acestea să fie efectuate în limitele și în conformitate cu următoarele instrucțiuni (consultați secțiunea „Auto-reparare”).

Prin urmare, dacă în secțiunea „Auto-reparare” de mai jos nu este autorizat altfel, reparațiile vor fi adresate mecanicilor profesioniști înregistrați pentru a evita problemele de siguranță. Un mecanic profesionist înregistrat este un mecanic profesionist căruia i s-a acordat acces la instrucțiunile și lista de piese de schimb ale acestui produs de către producător conform metodelor descrise în actele legislative în conformitate cu Directiva 125/2009/CE.

Cu toate acestea, numai agentul de service (adică mecanicii profesioniști autorizați) pe care îl puteți contacta de la numărul de telefon indicat în manualul de utilizare/ cardul de garanție sau prin dealer-ul dumneavoastră autorizat poate asigura service-ul în condițiile garanției. Prin urmare, vă rugăm să rețineți că reparațiile efectuate de mecanici profesioniști (care nu sunt autorizați de) Whirlpool vor duce la anularea garanției.

Auto-repararea

Auto-repararea poate fi efectuată de utilizatorul final cu privire exclusiv la următoarele piese de schimb: mânere de uși, balamale uși, tăvi, coșuri și garnituri de ușă (o listă actualizată este disponibilă <https://parts-selfservice.europeanappliances.com> începând cu 1 martie 2021).

Mai mult, pentru a asigura siguranța produsului și pentru a preveni riscul de vătămare gravă, auto-repararea menționată se va face urmând instrucțiunile din manualul de utilizare pentru auto-reparare sau care sunt disponibile în <https://parts-selfservice.europeanappliances.com>.

Pentru siguranța dumneavoastră, scoateți produsul din priză înainte de a încerca orice auto-reparare.

Reparațiile și încercarea de reparații ale utilizatorilor finali pentru piesele care nu sunt incluse în această listă și/sau care nu respectă instrucțiunile din manualele de utilizare pentru auto-reparare sau care sunt disponibile în <https://parts-selfservice.europeanappliances.com>, ar putea ridica probleme de siguranță care nu pot fi atribuite Whirlpool, și ar putea duce la anularea garanției produsului.

Prin urmare, este recomandat cu tărie ca utilizatorii finali să se abțină de la încercarea de a efectua reparații care nu se încadrează în lista menționată de piese de schimb, contactând în astfel de cazuri mecanici profesioniști autorizați sau mecanici profesioniști înregistrați. În caz contrar, încercările de reparație efectuate de utilizatorii finali pot cauza probleme legate de siguranță, pot deteriora produsul și pot cauza incendii, inundații, electrocutări și grave vătămări corporale.

Cu titlu de exemplu, dar fără a se limita la, următoarele reparații trebuie să fie adresate mecanicilor profesioniști autorizați sau mecanicilor profesioniști înregistrați: compresor, circuit de răcire, placa principală, placă invertor, placă de afișare etc.

Producătorul/vânzătorul nu poate fi tras la răspundere în niciun caz în care utilizatorii finali nu respectă cele de mai sus.

Disponibilitatea pieselor de schimb ale frigiderului pe care l-ați achiziționat este de 10 ani. În această perioadă, vor fi disponibile piese de schimb originale pentru ca frigiderul să funcționeze corect. Durata minimă a garanției pentru frigiderul pe care l-ați achiziționat este de 24 de luni. Acest produs este prevăzut cu o sursă de iluminare de clasă energetică „G”.

Sursa de iluminare a acestui produs trebuie înlocuită numai de Mecanici profesioniști.