

Produktskjema

KitchenAid

Betjeningspanel	4
Varmeskuff	4
Funksjonering	4
Valg av temperatur	5
Oppvarmingstider	5
Kapasitet	6
Uttrekking av skuffen	7

Betjeningspanel

1. Temperaturbryter
2. Lysende PÅ/AV bryter
3. PÅ/AV-indikator

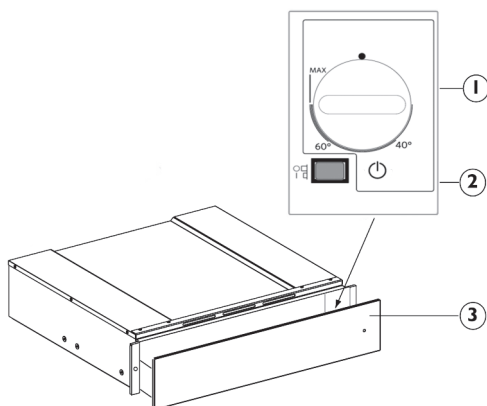

Varmeskuff

Betjeningskontrollene består av temperaturbryteren og den lysende **PÅ-AV bryteren**.

Når bryteren er trykket inn (posisjon **1**) er skuffen slått på, og når bryteren slippes opp (posisjon **0**) er skuffen slått av.

Disse elementene er synlige kun når skuffen er åpen.

En kontrollampe på apparatfronten gjør det mulig å kontrollere om skuffen er slått på når den er lukket.

Funksjonering

- Legg serviset i skuffen
- Still inn en temperatur
- Slå på apparatet; bryteren lyser
- Lukk skuffen forsiktig igjen
- Slå av apparatet før du tar ut det oppvarmede serviset.

Valg av temperatur

Temperaturbryteren kan innstilles til cirka 75°C (maks.).

Drei temperaturbryteren kun med urviseren så langt den går (maks. temp.) og deretter mot urviseren.

Ikke drei lenger enn den går, ellers skades termostaten.

Temperaturinnstilling	Anvisninger for bruk	
40°C	kopper, glass	Koppene og glassene som varmes opp til denne temperaturen bidrar til å holde drikkene som helles i dem etterpå varme i lengre tid. Beholderen kan imidlertid berøres uten problemer
60°C	tallerkener	Tallerkenene som varmes opp til denne temperaturen bidrar til å holde maten som legges på dem varm i lengre tid. Beholderne kan berøres uten fare, men dersom du er spesielt følsom overfor varme, bruk ovnsvotter eller grytekluter.
MAKS. (ca. 75°C)	servise	Termostaten er innstilt på maks. temperatur. Beholderne kan KUN berøres med ovnsvotter eller grytekluter.

Oppvarmingstider

Nødvendig tid til oppvarming av servise, glass osv. er avhengig av forskjellige faktorer:

- Materiale og tykkelse på serviset
- Mengde
- Plassering
- Temperaturinnstilling

Derfor er det ikke mulig å gi helt nøyaktige indikasjoner.

Det anbefales å fastsette dine egne optimale innstillinger basert på praktisk erfaring.

Kapasitet

Kapasiteten avhenger av høyden på apparatet og størrelsen på servisedelene.

Følgende eksempler er kun veiledende.

Husk dessuten at skuffen kun tåler en vekt på maks. 25 kg.

Servise til 6 personer:

6	tallerkener	Ø 28 cm
6	suppekopper	Ø 10 cm
1	dyp tallerken	Ø 22 cm
1	dyp tallerken	Ø 19 cm
1	dyp tallerken	Ø 17 cm
2	kjøttfat	Ø 36 cm

eller:

20	tallerkener	Ø 26 cm
36	suppetallerkener	Ø 22 cm
30	suppetallerkener	Ø 10 cm
10	tallerkener	Ø 27 cm
10	suppetallerkener	Ø 22 cm
10	pizzatallerkener	Ø 36 cm
80	kopper til espressokaffe	
40	cappuccino-kopper	
30	glass (grog)	
18	suppetallerkener	Ø 22cm
2	kjøttfat	21 x 18 cm

Uttrekking av skuffen

⚠ ADVARSEL:

- Ha alltid på deg beskyttende arbeidshansker.
- Koble apparatet fra strømmettet.

Det er mulig å trekke ut skuffen når den må rengjøres innvendig.

Trekk skuffen helt ut (**figur 1**).

Skrut ut de fire skruene på siden (to på hver side) (**figur 2**).

Trekk forsiktig ut den skinne-delen på skuffen ved å ta tak foran og på siden med begge hender (**figurene 3**).

Nå kan du rengjøre apparatet innvendig med vann og vaskemiddel.

Legg ikke skuffen i vann.

Hvordan du setter skuffen inn igjen

Skuffen settes tilbake på plass ved å gå frem i motsatt rekkefølge.

Sett skuffen på skinnene.

Merk:

Sett inn skuffen når skinnene er trekt helt ut.

Hold skinnene med en hånd og skyv skuffen inn til de 4 sidehullene står på linje (**figurene 4-5**).



Figur 1



Figur 2

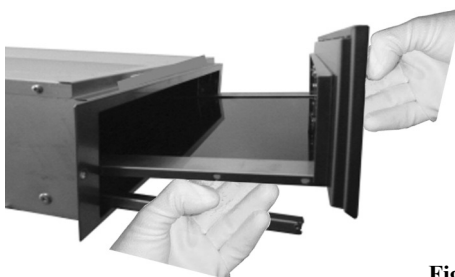

Figur 3

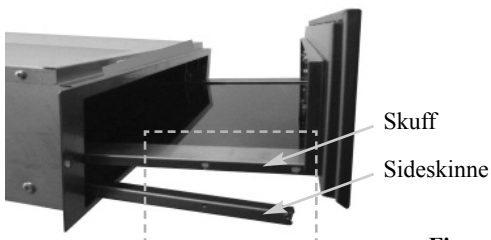

Figur 4

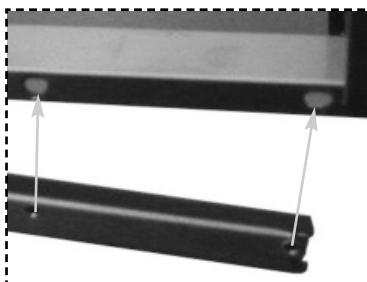

Figur 5



FOR THE WAY IT'S MADE.

Printed in Italy
Q 10/16

400010903074

